

mellerware®

# ***Tidy! Random***

Robot vacuum cleaner

Robot aspirador

Robot aspirateur

Robot aspirador

Straubsaugerroboter

Robot aspirapolvere

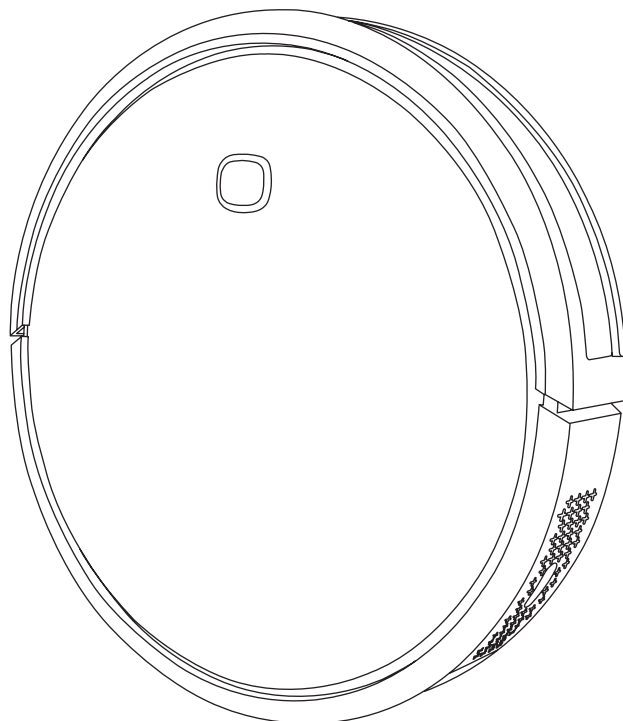

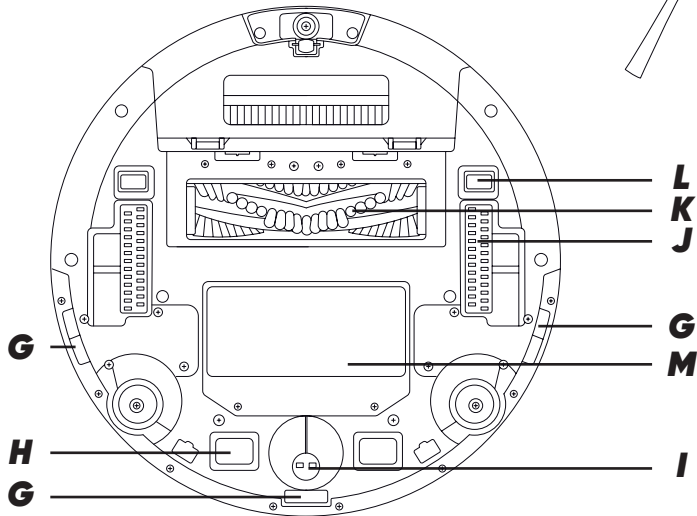
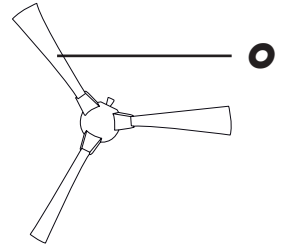
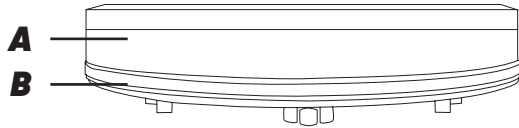
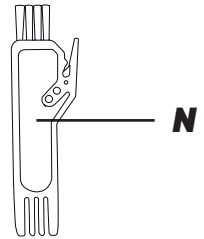
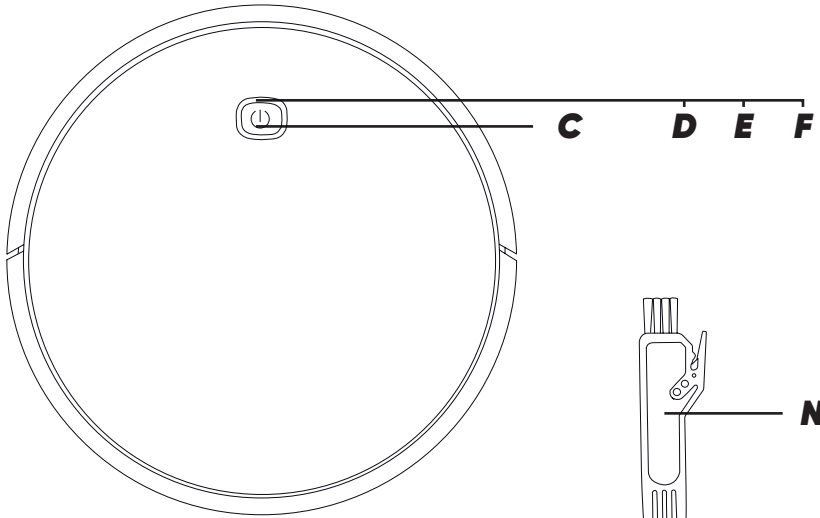

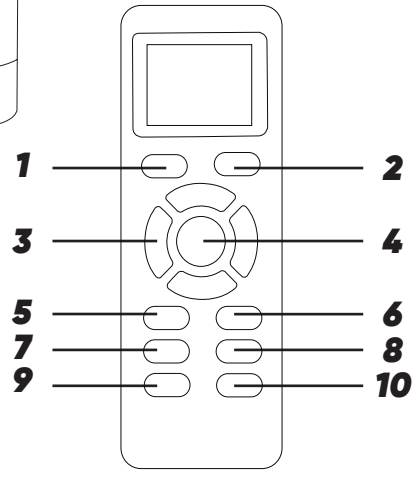
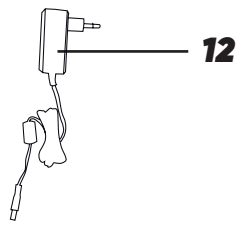
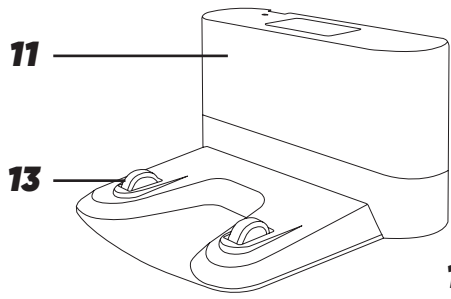
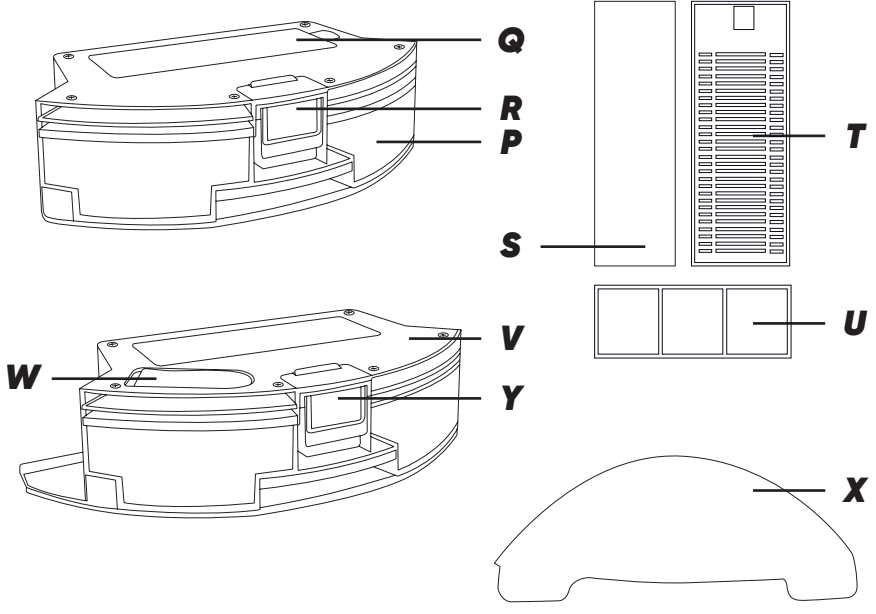

**Dear customer,**

Many thanks for choosing to purchase a Mellerware brand product.

Thanks to its technology, design and operation and the fact that it exceeds the strictest quality standards, a fully satisfactory use and long product life can be assured.

**Safety advice  
and warnings**

- 1.** Read these instructions carefully before switching on the appliance and keep them for future reference. Failure to follow and observe these instructions could lead to an accident.
- 2.** This appliance can be used by children aged from 8 years and above and persons with reduced physical, sensory or mental capabilities or lack of experience and knowledge if they have been given supervision or instruction concerning use of the appliance in a safe way and understand the hazards involved.
- 3.** Cleaning and user maintenance shall not be made by children without supervision
- 4.** This appliance is not a toy. Children should be supervised to ensure that they do not play with the appliance.
- 5.** Disconnect the battery charger from the mains when not in use and before undertaking any cleaning task.
- 6.** Only use the appliance with the specific power supply unit, provided with the appliance.
- 7.** Only connect the appliance to a very low safety voltage that corresponds to the marking on the appliance.
- 8.** If the connection to the mains has been damaged, it must be replaced, take the appliance to an authorised technical support service. Do not attempt to disassemble or repair the appliance by yourself in order to avoid a hazard.

- 9.** The battery must be removed from the appliance before it is scrapped.
  - 10.** The appliance must be disconnected from the supply mains when removing the battery.
  - 11.** The battery is to be disposed of safely.
  - 12.** This appliance is for household use only, not professional, industrial use.
    - Ensure that the voltage indicated on the charger rating label matches the mains voltage before plugging in the charger.
    - Connect the appliance to a socket that can supply a minimum of 10 amperes.
    - The charger's plug must fit correctly into the mains socket. Do not alter the plug. Do not use plug adaptors.
    - Do not force the power cord. Never use the power cord to lift up, carry or unplug the battery charger.
    - Do not wrap the power cord around the appliance.
    - Check the state of the power cord. Damaged or tangled cables increase the risk of electric shock.
    - Do not touch the plug with wet hands.
- Do not use the appliance if the cable or plug is damaged.
  - If any of the appliance casings breaks, immediately disconnect the appliance from the mains to prevent the possibility of an electric shock.
  - Do not use the appliance if it has fallen on the floor, if there are visible signs of damage or if it has a leak.
  - Avoid all contact with the liquid that could be released from the battery. In case of contact with eyes, wash them thoroughly and seek medical advice. The liquid spilled from the battery may cause irritation or burns.

#### **USE AND CARE**

- Do not use the appliance if its accessories are not properly fitted.
- Do not use the appliance to gather up water or any other liquid.
- Do not use the appliance if the on/off switch does not work.
- Respect the MAX level indicator.
- Remove the batteries from the appliance if you are not going to use it for some time.
- Store this appliance out of reach of children and/or persons with physical, sensory or reduced mental or lack of experience and knowledge.
- Do not work on areas where there are metal objects, such as nails and/or screws.

- Never vacuum hot or sharp objects (cigarette butts, ashes, nails, etc.).
- Do not open the battery/ies under any circumstances whatsoever.
- When the battery/ies is not in use, keep it away from other metal objects like paper clips, coins, keys, screws... that could connect a terminal to another.
- Do not short-circuit the battery terminals as this may cause an explosion or fire.
- The battery/ies should be stored at a temperature of below 40°C.
- Recharge the battery/ies only with the charger supplied by the manufacturer. A charger that is suitable for one type of battery may cause explosion or fire hazard when used with other battery/ies.
- Use the device only with the battery/ies for which has been specifically designed. The use of any other battery/ies s can cause an explosion or fire hazard.

## **Service**

Any misuse or failure to follow the instructions for use renders the guarantee and the manufacturer's liability null and void.

## **Description**

- A – Front impact infrared sensor
- B – Anti-scratch band
- C – On/off button
- D – Fixed / blinking error red indicator light

- E – Operation indicator light
- F – Charging indicator light
- G – Anti-fall sensors
- H – Charging contact points
- I – Central wheel
- J – Side wheels
- K – Central rotary brush
- L – On/off switch
- M – Battery lid
- N – Cleaning brush
- O – Sides brush

## **DUST TANK**

- P – Dust tank
- Q – Dust tank cover
- R – Dust tank release button
- S – Sponge filter
- T – EPA filter
- U – Textile prefilter

## **WATER TANK**

- V – Water tank
- W – Water tank cover
- X – Microfiber mop
- Y – Water tank release button

## **REMOTE CONTROL**

- 1 – AUTO cleaning mode button
- 2 – Button to return to the charging base
- 3 – Directional buttons (up / down/ left/right)
- 4 – On/off button
- 5 – Button to select the hour
- 6 – Button to select the schedule
- 7 – SPIRAL cleaning mode button
- 8 – EDGE cleaning mode button
- 9 – ROOM cleaning mode button
- 10 – MAX suction and AUTO mode button

**CHARGING BASE**

- 11 – Charging base
- 12 – Charger
- 13 – Charging contact points

- **NOTE:** Insert 2 AAA batteries before using the remote control for the first time. Make sure that the positive and negative poles are located in the correct direction in the battery compartment.
- If the model of your appliance does not have the accessories described above, they can also be bought separately from the Technical Assistance Service.
- **IMPORTANT:** Cables or other objects on the ground can hinder the mobility of the robot. Remove these objects before using the robot vacuum cleaner.

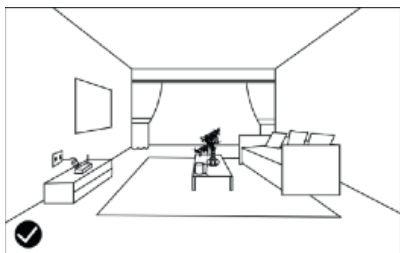

- Use the vacuum cleaner the robot only on short pile carpets. Furniture less than 8cm can block the robot. Lift the furniture if you need to clean this area.
- Put a safety barrier on the stairs to prevent it from falling in case

the fall arrest sensors do not work properly.

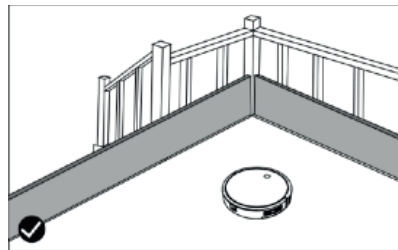
**Installation**

Be sure to remove all packaging material from inside the appliance.

**CHARGING BASE POSITION**

- Connect the charger to the charging base.
- Place the load base flat and next to the wall.
- To receive a good signal, you must leave a radius of 1m to the right and left and 2 meters forward of the base.

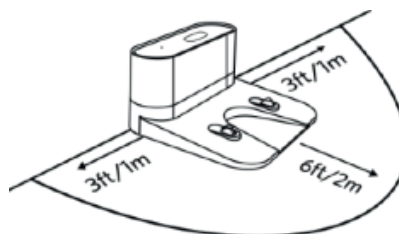

- Connect to the power.

### **SIDE BRUSHES INSTALLATION**

Mount the side brushes on the bottom of the robot by pressing the brushes into its slot.

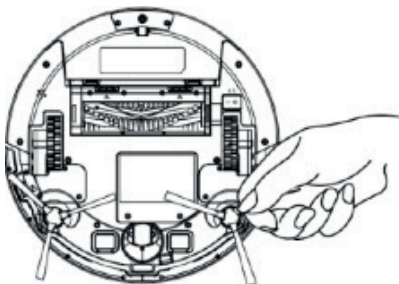

### **CHARGING THE BATTERY**

- **Warning:** A new battery does not come with a full charge and must be fully charged before using the device for the first time.
- Charge the battery at an atmospheric temperature of between 4 and 40°C.

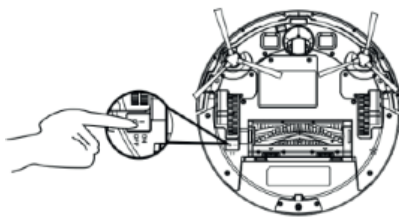

- Turn on the ON/OFF button located on the bottom of the robot.
- Put the robot in the charging base and ensure that the automatic charging poles are aligned correctly.

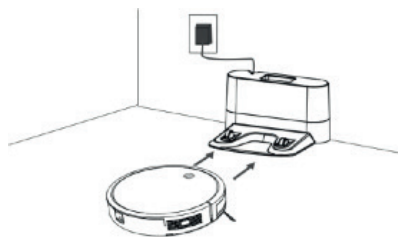

- The charging indicator light (F) will blink in red color. When the LED stops blinking the robot is loaded.
- Load the robot for 4 hours before the first use.

### **Instructions for use** **START CLEANING**

- Before starting use, ensure that the power switch (L) is on.
- You can turn on the robot in several ways: by pressing the on/off button (C), the start/stop button (4) or the AUTO cleaning mode button (1) on the remote control.

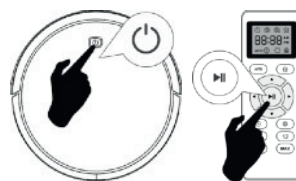

- **NOTE:** If the battery is about to run out, the robot will return to the charging base automatically to recharge.
- **NOTE:** If the load base is inaccessible, the robot can not be recharged, it will return to the initial situation and the cleaning system will end. In this case, place



the robot manually in the charging base so that it can be recharged correctly.

### **STOP THE ROBOT**

- To stop the robot, press the on/off button (C) or the start/stop button (4) on the remote control.
- To resume the cleaning cycle, press the on/off button (C) or the on/off button (4) on the remote control again.
- To return the robot to the charging base (11) press button (2).

### **TURN OFF THE ROBOT**

To turn off the robot, keep the on/off button (C) pressed for a few seconds until the operation indicator goes off.

## **Cleaning modes**

### **AUTO CLEANING MODE**

- The robot starts to vacuum automatically and combines the different cleaning modes in one optimizing the cleaning of your home to the maximum.
- To use the AUTO cleaning mode, press (1) button from the remote control.

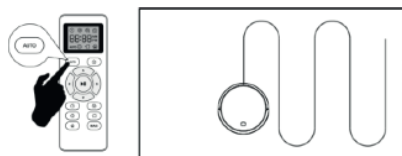

- When the cleaning cycle ends or if the battery runs out, it returns to the charging base automatically.

### **SPIRAL CLEANING MODE**

- The robot starts vacuum at a particular point by spiraling outward approximately (1 meter) in diameter and then spiraling inward to where it started.
- To use the SPIRAL cleaning mode, press the (7) button from the remote control.

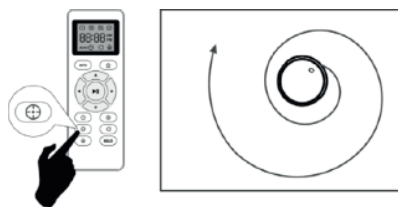

### **MAX CLEANING MODE**

The robot increases its suction power to provide a deeper cleaning.

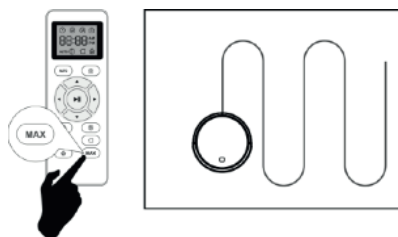

To use the MAX cleaning mode, press the (10) button from the remote control.

### **EDGE CLEANING MODE**

- Once the robot finishes cleaning the open areas of your floor, use the perimeter mode to make sure it has been cleaned along the walls and around the legs of the furniture.

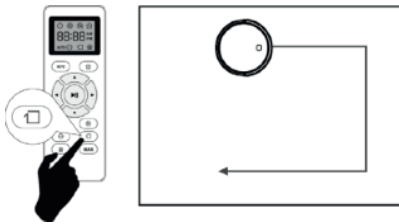

- To use the EDGE cleaning mode, press the (8) button from the remote control.

### **ROOM CLEANING MODE**

- When it is necessary to clean a specific room, press the ROOM cleaning mode button from the remote control (9).

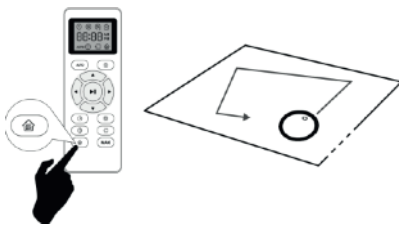

- When the cleaning is finished, the robot will stop.
- Make sure to close the doors of the room while using this mode.

### **BACK TO THE CHARGING BASE**

- The robot automatically returns to the charging base when it detects

that it only has 15% of the battery left.

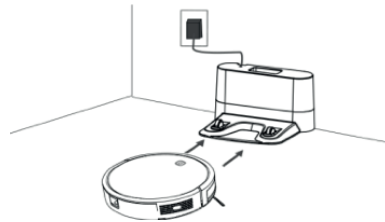

- To activate this option, press the (2) button from the remote control.

### **WATER TANK MODE**

- At the end of the vacuuming process, you can change the dust tank for the water tank (V) to continue cleaning. The water tank works by dripping so the mop will gradually moisten and scrub the floor.
- Open the hermetic lid of the tank (W) and introduce water into the tank.

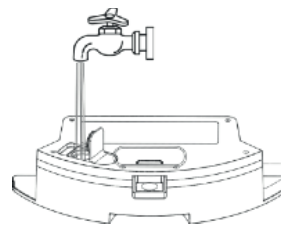

- Add the mop on and make sure it is secure.

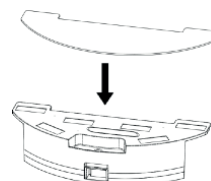

- Place the water tank and select the cleaning mode you need.

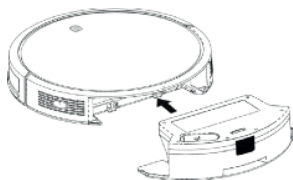

- **IMPORTANT:** Do not use the mop outdoors.
- Remove the carpets to avoid damaging them.
- Before loading the robot, remove the water tank and the mop.

### **PROGRAMMING THE ROBOT**

- The robot cleaning schedule can be configured.
- These settings can only be configured through the remote control.
- **IMPORTANT:** Make sure that the remote control is close to the robot while setting the clock or time.
- Make sure that the on/off switch is in the ON position.

### **CLOCK SETTING**

- Press the (5) button from the remote control, the time selector starts blinking.



- Press the ▲ or ▼ buttons to select the desired time.
- Press the ◀ or ▶ buttons to select the minutes or hours.

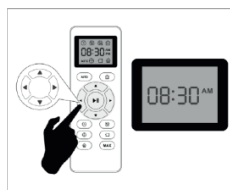

- Press the (4) button to complete the configuration. The robot will beep.



### **CLEANING SCHEDULE SETTING**

- Press the (6) button from the remote control, the time selector starts flashing.



- Press the ▲ or ▼ buttons to select the desired time.
- Press the ◀ or ▶ buttons to select the minutes or hours.

- Press the (4) button to complete the configuration. The robot will beep.

### **CANCEL SCHEDULE SETTING**

- Press the (6) button from the remote control for 4 seconds, the robot will beep when the cleaning schedule confirmation is canceled.

### **Led indicator**

<b>LED indicator</b>	<b>Robot Status</b>
Flashing blue light	Charging the battery
Fixed blue light	Resting/On going/Charge completed
Fixed pink light	Low battery and return to automatic charging base
OFF	The robot is off. To save energy, the light automatically turns off when the robot is not attached to the charging base and has been idle for 1 minute
Fixed red light/ flashing + Beep	The robot has an error. See the "Anomalies" section in this manual for solutions.

### **Cleaning**

- Disconnect the battery charger from the mains and allow it to cool before undertaking any cleaning task.
- Clean the equipment with a damp cloth with a few drops of washing up liquid and then dry.
- Do not use solvents, or products with an acid or base pH such as bleach, or abrasive products, for cleaning the appliance.
- Do not let water or any other liquid get into the air vents to avoid damage to the inner parts of the appliance.
- Never submerge the appliance in water or any other liquid or place it under running water.
- Never submerge the connector in water or any other liquid or place it under running water.

<b>TIDY! Random</b>	<b>Cleaning</b>	<b>Replacement frequency</b>
Dust tank	After each use	-
Filters	Once a week	Every 2 months
Rotary brush	Once a week	Every 6-12 months
Side brushes	Once a month	Every 3-6 months or when they are visibly deteriorated
Sensors	Once a month	-

Charging contact points	Once a month	-
Central wheel	Once a month	-

### **EMPTYING THE DUST TANK**

- Empty the dust tank after each use.
- Uncouple the dust tank from the device.

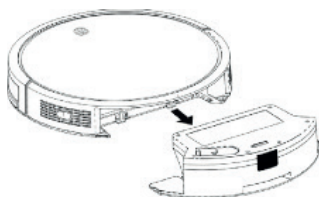

- Open the tank emptying cap towards where the arrows indicate and pour its contents into an appropriate waste container.

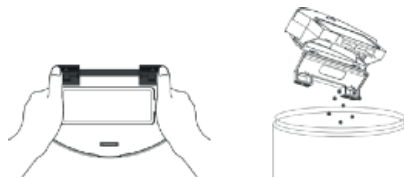

### **CHANGING THE FILTERS**

- Uncouple the dust tank from the device.
- Open the cover of the filter compartment located at the top of the dust container.

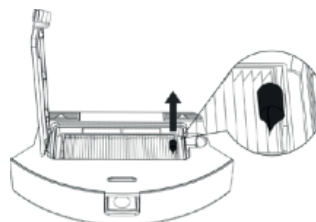

- Remove the filter and shake lightly to remove the dust.



### **CHANGING THE BATTERY**

- Remove the screw on the battery cover and remove the cover.

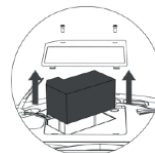
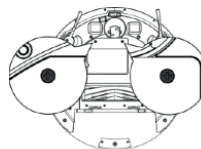

- Disconnect the plug between the battery and the robot.

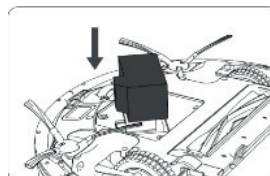

- Insert the new battery, connect it to the robot and close the cover.

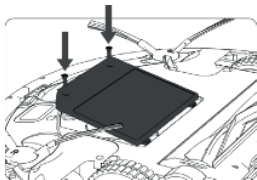

### **CLEANING THE MOP**

- Remove the mop from the tank.
- Wash the mop with water and let it dry.

### **CLEANING THE CENTRAL ROTARY BRUSH AND THE SIDE BRUSHES**

- Open the compartment cover, remove the brush and clean the compartment with a damp cloth.



- Clean the central rotating brush.
- Cut the curled hair in the brush with the blade that includes the cleaning brush.

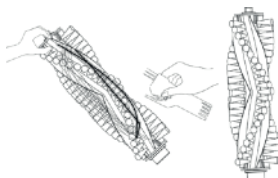

- Remove the side brushes using a damp cloth to clean them.



### **CLEANING THE CENTRAL WHEEL**

- Remove the center wheel, and then use the cleaning brush to wipe off the dust.

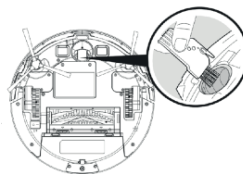

### **CLEANING THE LEVEL SENSORS**

- For the sensors to work properly, remove the dust with the cleaning brush or a dry cloth.

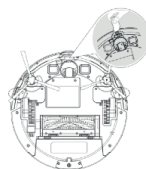

- Replace the fastening parts of the side brushes.

### **CLEANING THE AUTOMATIC LOADING CONTACT POINTS**

- Clean the automatic charging poles and the charging base with the cleaning brush and a dry cloth.



## Supplies

- Supplies can be acquired from distributors and authorised establishments (such as filters, etc.) for your appliance model.
- Always use original supplies, designed specifically for your appliance model.

## Repair

Take the appliance to an authorised technical support service if product is damaged or other problems arise. Do not attempt to disassemble or repair the appliance yourself as this may be dangerous.

## **For EU products and/ or in case that it is requested in your country:**

### **ECOLOGY AND RECYCLABILITY OF THE PRODUCT**

- The materials of which the packaging of this appliance consists are included in a collection, classification and recycling system. Should you wish to dispose of them, use the

appropriate public recycling bins for each type of material.

- The product does not contain concentrations of substances that could be considered harmful to the environment.



- This symbol means that in case you wish to dispose of the product once its working life has ended; take it to an authorised waste agent

for the selective collection of Waste from Electric and Electronic Equipment (WEEE).



- This symbol means that product may include a battery or batteries; user must to remove them before disposing of the product.

Remember that batteries must be disposed of in duly authorised containers. Do not dispose of them in fire.

### **HOW TO REMOVE THE BATTERIES FROM THE INTERIOR OF THE DEVICE**

- **CAUTION:** It is important that the batteries are fully discharged prior to its withdrawal from the apparatus.
- **CAUTION:** the appliance must be disconnected from the supply mains when removing the batteries.
- To remove the batteries, once the life of the appliance, proceed as follows: Unscrew the screw of the battery cover and remove the cover.

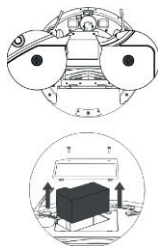

- Disconnect the plug between the battery and the robot.

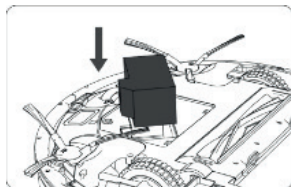

This appliance complies with Directive 2014/35/EU on Low Voltage, Directive 2014/30/EU on Electromagnetic Compatibility, Directive 2011/65/EU on the restrictions of the use of certain hazardous substances in electrical and electronic equipment and Directive 2009/125/EC on the ecodesign requirements for energy-related products.

### ***Warranty and technical assistance***

This product enjoys the recognition and protection of the legal guarantee in accordance with current legislation. To enforce your rights or interests you must

go to any of our official technical assistance services.

You can find the closest one by accessing the following web link: [www.mellerware.com](http://www.mellerware.com).

You can also request related information by contacting us.

You can download this instruction manual and its updates at [www.mellerware.com](http://www.mellerware.com)

**In case of detecting any anomaly, check the following table:**



Error number	Blinks and beeps	Cause of the error	What to do
1	<b>Fixed red light</b>	1 Beep	The front wheel is stuck. Clean the front wheel and press the power button to restart the robot.
2		2 Beeps	Robot side brush probably stuck. Clean the side brush and press the power button to restart the robot.
3		3 Beeps	The robot fan is clogged or the filter is clogged. Remove and empty the robot dust container. Clean the robot filter.
4		4 Beeps	The robot's central rotating brush cannot rotate. Remove and clean the center rotary brush and cap.
5	<b>Flashing red light</b>	2 Beeps	The bumper is stuck. Check if the bumper is flexible.
6		3 Beeps	The robot's drop sensors are dirty or the robot is stuck to a dark surface. If the robot is on a dark surface, start in a new location. If not, clean your cliff sensors with a dry cloth.
7		4 Beeps	The robot cannot return to its charging base or starting position. Make sure there are no obstacles in front of the charging base or starting position. Wipe the charging contacts on the charging cradle and the robot with a clean, dry cloth.

**Dear customer,**

Many thanks for choosing to purchase a Mellerware brand product.

Thanks to its technology, design and operation and the fact that it exceeds the strictest quality standards, a fully satisfactory use and long product life can be assured.

**Safety advice  
and warnings**

- 1.** Leer atentamente este folleto de instrucciones antes de poner el aparato en marcha y guardarlo para posteriores consultas. La no observación y cumplimiento de estas instrucciones pueden comportar como resultado un accidente.
- 2.** Este aparato pueden utilizarlo niños con edad de 8 años y superior y personas con capacidades físicas, sensoriales o mentales reducidas o falta de experiencia y conocimiento, si se les ha dado la supervisión o formación apropiadas respecto al uso del aparato de una manera segura y comprenden los peligros que implica.
- 3.** La limpieza y el mantenimiento a realizar por el usuario no deben realizarlos los niños sin supervisión.
- 4.** Este aparato no es un juguete. Los niños deben estar bajo vigilancia para asegurar que no jueguen con el aparato.
- 5.** Desenchufar el cargador de baterías de la red cuando no se use y antes de realizar cualquier operación de limpieza.
- 6.** Usar el aparato solamente con la fuente de alimentación específica, suministrada con el aparato.
- 7.** Conectar el aparato solamente a una muy baja tensión de seguridad que corresponda con el marcado del aparato.
- 8.** Si la conexión red está dañada, debe ser substituida, llevar el aparato a un Servicio de Asistencia Técnica autorizado. Con el fin de evitar un peligro, no

intente desmontarlo o repararlo por sí mismo.

- 9.** La batería debe ser retirada del aparato antes de que se deseche.
- 10.** El aparato debe estar desconectado de la red de alimentación al quitar la batería
- 11.** La batería debe ser eliminada de manera segura.
- 12.** Este aparato está pensado únicamente para un uso doméstico, no para uso profesional o industrial.
  - Antes de conectar el cargador de baterías a la red, verificar que el voltaje indicado en la placa de características coincide con el voltaje de red.
  - Conectar el aparato a una base de toma de corriente que soporte como mínimo 10 amperios.
  - La clavija del cargador de baterías debe coincidir con la base eléctrica de la toma de corriente.
  - Nunca modificar la clavija. No usar adaptadores de clavija.
  - No forzar el cable eléctrico de conexión. Nunca usar el cable eléctrico para levantar, transportar

o desenchufar el cargador de baterías.

- No enrollar el cable eléctrico de conexión alrededor del aparato.
- Verificar el estado del cable eléctrico de conexión. Los cables dañados o enredados aumentan el riesgo de choque eléctrico.
- No tocar la clavija de conexión con las manos mojadas.
- No utilizar el aparato con el cable eléctrico o la clavija dañada.
- Si alguna de las envolventes del aparato se rompe, desconectar inmediatamente el aparato de la red para evitar la posibilidad de sufrir un choque eléctrico.
- No utilizar el aparato si ha caído, si hay señales visibles de daños, o si existe fuga.
- Evite cualquier contacto con el líquido que pueda desprender la batería. Caso de contacto accidental con los ojos lávelos y acuda a un médico. El líquido derramado por la batería puede provocar irritación o quemaduras.

#### **UTILIZACIÓN Y CUIDADOS**

- No usar el aparato si sus accesorios no están debidamente acoplados.
- No usar el aparato para recoger agua ni cualquier otro líquido.
- No usar el aparato si su dispositivo de puesta en marcha/paro no funciona.
- Respetar la indicación de nivel MAX.

- Retirar las pilas o baterías del aparato si no lo va a usar en mucho tiempo.
- Guardar este aparato fuera del alcance de los niños y/o personas con capacidades físicas, sensoriales o mentales reducidas o falta de experiencia y conocimiento.
- No actuar sobre áreas que contengan objetos metálicos tales como clavos y/o tornillos.
- No aspirar nunca objetos incandescentes o cortantes (colillas, cenizas, clavos...).
- No abrir la/s batería/s bajo ningún motivo.
- Cuando la/s batería/s no estén en uso, éstas deben mantenerse alejadas de otros objetos metálicos como clips para papeles, monedas, llaves, tornillos... que pudieran establecer conexión de un terminal a otro.
- Evite provocar un cortocircuito entre los terminales de la batería, ya que existe riesgo de explosión o incendio.
- Guardar la/s batería/s en lugares donde la temperatura no supere los 40°C.
- Recargue la/s batería/s solamente con el cargador suministrado por el fabricante. Un cargador que es adecuado para un tipo de baterías, puede ocasionar un peligro de explosión o incendio cuando es usado con otra/s batería/s.
- Use el aparato solamente con la/s batería/s por las que ha estado diseñado específicamente. El uso de cualquier otra/s batería/s puede ocasionar un peligro de explosión o incendio.

## **Servicio**

Toda utilización inadecuada, o en desacuerdo con las instrucciones de uso, puede comportar peligro, anulando la garantía y la responsabilidad del fabricante.

## **Descripción**

- A – Sensor de infrarojos de impacto frontal
- B – Banda antiralladuras
- C – Botón on/off
- D – Indicador luminoso rojo fijo o parpadeante de error
- E – Indicador luminoso de funcionamiento
- F – Indicador luminoso de carga
- G – Sensores anticaída
- H – Puntos de contacto de carga
- I – Rueda central
- J – Ruedas laterales
- K – Cepillo rotativo central
- L – Interruptor on/off
- M – Tapa de la batería
- N – Cepillo de limpieza
- O – Cepillos laterales

## **DEPÓSITO DE POLVO**

- P – Depósito de polvo
- Q –Tapa del depósito de polvo

R – Botón de extracción del depósito

S – Filtro de esponja

T – Filtro EPA

U – Prefiltro téxtil

### **DEPÓSITO DE AGUA**

V – Depósito de agua

W – Tapa depósito de agua

X – Mopa de microfibra lavable

Y – Botón de extracción del depósito

### **MANDO A DISTANCIA**

1 – Botón modo de limpieza AUTO

2 – Botón para volver a la base de carga

3 – Botones de dirección (arriba/abajo/izquierda/derecha)

4 – Botón marcha/paro

5 – Botón para seleccionar la hora

6 – Botón para seleccionar el horario

7 – Botón modo de limpieza  
ESPIRAL

8 – Botón modo de limpieza  
PERÍMETRO

9 – Botón modo de limpieza  
HABITACIÓN

10 – Botón MÁXIMA succión y  
AUTO

BASE DE CARGA

11 – Base de carga

12 – Cargador

13 – Puntos de contacto de carga

- **NOTA:** Insertar 2 pilas AAA antes de usar el mando a distancia por primera vez. Asegurese que el polo positivo y negativo están situados

en la dirección correcta en el compartimento de las pilas.

- En el caso de que su modelo de aparato no disponga de los accesorios descritos anteriormente, éstos también pueden adquirirse por separado en los Servicios de Asistencia Técnica
- **IMPORTANTE:** Los cables u otros objetos que haya en el suelo pueden dificultar la movilidad del robot. Retirar estos objetos antes de usar el robot aspirador.

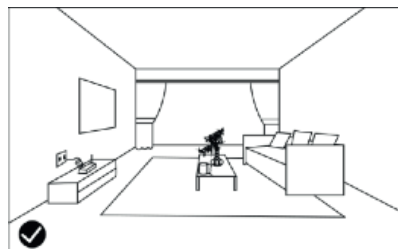

- Usar el aspirador el robot solo sobre alfombras de pelo corto.
- Los muebles inferiores a 8cm pueden bloquear el robot. Levantar los muebles si se necesita limpiar esta zona.
- Poner una barrera de seguridad en las escaleras para evitar que se caiga en caso de que los sensores anticaidas no funcionen correctamente.

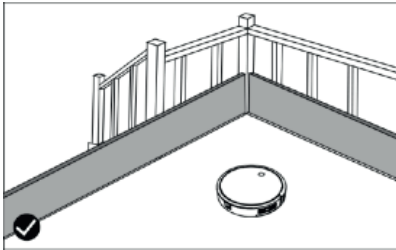

## Instalación

Asegurarse de retirar todo material de embalaje del interior del aparato.

### COLOCACIÓN DE LA BASE DE CARGA

- Conectar el cargador a la base de carga.  
Poner la base de carga en plano y junto la pared.
- Para recibir buena señal hay que dejar libres un radio de un 1m a la derecha y a la izquierda y 2 metros hacia delante de la base.

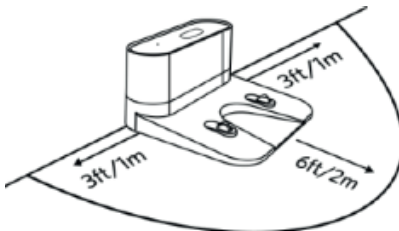

- Conectar a la corriente.

### MONTAJE DE LOS CEPILLOS LATERALES

- Colocar los cepillos laterales en la parte inferior del robot

presionando los cepillos en su ranura.

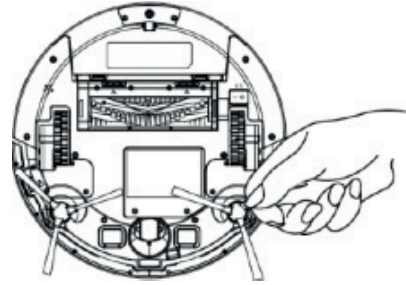

### CARGA DE LA BATERÍA

- **Advertencia:** Una batería nueva no viene con carga completa y debe ser cargada al máximo antes de usar el aparato por primera vez.
- Cargar la batería a temperatura ambiente entre 4 y 40°C.
- Encender el interruptor ON/OFF situado en la parte inferior del robot.

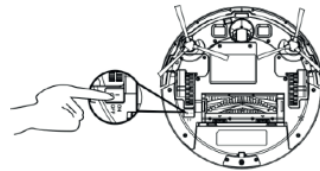

- Poner el robot en la base de carga y asegurar que los polos de carga automática están alineados correctamente.

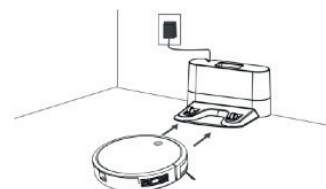

- El indicador luminoso de carga (F) se iluminará parpadeando de color rojo. Cuando el indicador deja de parpadear el robot está cargado.
- Cargar el robot durante 4 horas antes del primer uso.

## Modo de empleo

### EMPEZAR LA LIMPIEZA

- Antes de empezar su uso, asegurar que el interruptor on/off (L) está encendido.
- Para encender el robot puede hacerlo de varias maneras: pulsando el botón on/off (C), el botón marcha/paro (4) o el botón de modo de limpieza AUTO (1) del mando a distancia.

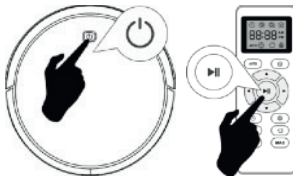

- **NOTA:** Si la batería se está a punto de agotar, el robot volverá a la base de carga automáticamente para recargarse.
- **NOTA:** Si la base de carga está inaccesible, el robot no se podrá recargar, volverá a la situación inicial y finalizará el sistema de limpieza. En este caso situe el robot manualmente en la base de carga para que pueda recargarse correctamente.

### DETENER EL ROBOT

- Para detener el robot presione el botón on/off (C) o el botón marcha/paro (4) del mando a distancia.
- Para reanudar el ciclo de limpieza presione el botón on/off (C) o el botón marcha/paro (4) del mando a distancia otra vez.
- Para que el robot vuelva a la base de carga (11) pulsar el botón (2).

### APAGAR EL ROBOT

Para apagar el robot mantener pulsado durante unos segundos el botón on/off (C) hasta que el indicador de funcionamiento se apague.

## Modos de limpieza

### MODO DE LIMPIEZA AUTO

- El robot empieza a aspirar de manera automática y combina los diferentes modos de limpieza en uno optimizando al máximo la limpieza de tu hogar.
- Para usar este modo, pulsar el botón (1) del mando a distancia.

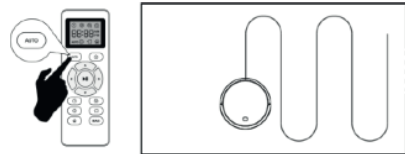

- Cuando termina el ciclo de limpieza o si la batería se agota vuelve a la base de carga automáticamente.

**MODO DE LIMPIEZA ESPIRAL**

- El robot empieza aspirar en un punto en concreto girando en espiral hacia afuera aproximadamente (1 metro) de diámetro y luego girando en espiral hacia adentro hasta donde empezó.
- Para usar este modo, pulsar el botón (7) del mando a distancia.

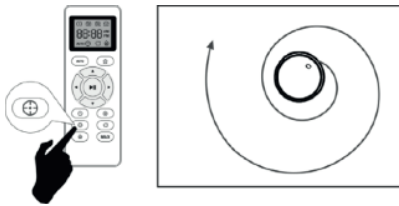
**MODO DE LIMPIEZA MAX**

- El robot aumenta su potencia de succión para proporcionar una limpieza más profunda.

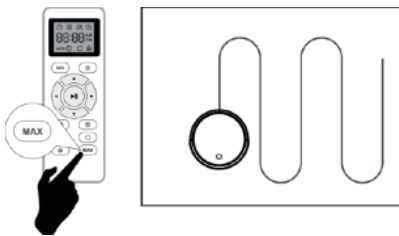

- Para usar este modo, pulsar el botón (10) del mando a distancia.

**MODO DE LIMPIEZA PERÍMETRO**

- Una vez que el robot termina de limpiar las áreas abiertas de su piso, usa el modo perímetro para asegurarse de que haya limpiado a lo largo de las paredes

y alrededor de las patas de los muebles.

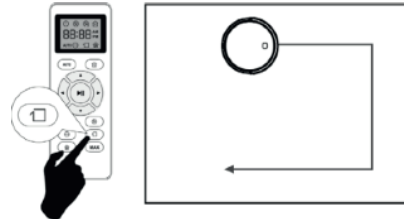

- Para usar este modo, pulsar el botón (8) del mando a distancia.

**MODO DE LIMPIEZA HABITACIÓN**

- Cuando sea necesario limpiar una habitación específica, pulsar el botón modo de limpieza habitación en el mando a distancia (9).

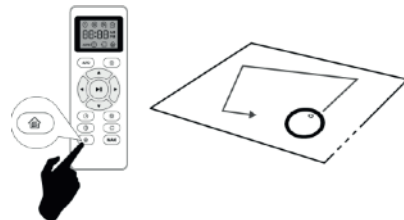

- Al terminar la limpieza, el robot se parará. Asegurese de cerrar las puertas de la habitación mientras se usa este modo.

**VUELTA A LA BASE DE CARGA**

- El robot vuelve automáticamente a la base de carga cuando detecta que solo le queda un 15% de la batería.





- Para usar este modo, pulsar el botón (2) del mando a distancia.

### **MODO FREGADO**

- Al finalizar el proceso de aspiración se puede cambiar el depósito de polvo por el depósito de agua (V) para continuar limpiando. El depósito de agua funciona por goteo por lo que la mopa se irá humedeciendo y fregando el suelo.
- 1) Abrir la tapa hermética del depósito (W) e introducir agua en el depósito.

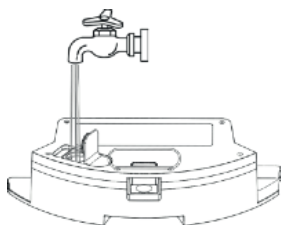

- 2) Poner la mopa y asegurarse de que queda bien sujeta.

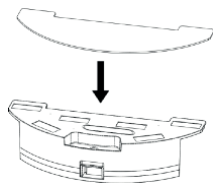

- 3) Colocar el depósito de agua y seleccionar el modo de limpieza que necesite.

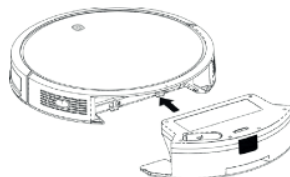

- **IMPORTANTE:** No usar la mopa en exteriores.  
Retirar las alfombras para no estropearlas.  
Antes de cargar el robot retirar el depósito de agua y la mopa.

### **PROGRAMACIÓN DEL ROBOT ASPIRADOR**

- Se puede configurar la programación de limpieza del robot.
- Estos ajustes solo se pueden configurar a través del mando a distancia.
- **IMPORTANTE:** Asegúrese de que el mando a distancia esté cerca del robot mientras configura el reloj o el horario.
- Asegurese que el interruptor on/off está en posición ON.

### **CONFIGURAR EL RELOJ**

- Pulsar el botón (5) del mando a distancia, el selector de la hora empieza a parpadear.



- Pulsar los botones ▲ o ▼ para seleccionar la hora deseada.
- Presione los botones de dirección ◀ o ▶ para seleccionar los minutos o las horas.

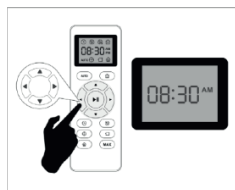

- Pulsar el botón (4) para completar la configuración. El robot emitirá un pitido.



### **CONFIGURAR EL HORARIO DE LIMPIEZA**

- Pulsar el botón (6) del mando a distancia, el selector del horario empieza a parpadear.



- Pulsar los botones ▲ o ▼ para seleccionar la hora deseada.
- Presione los botones de dirección ◀ o ▶ para seleccionar los minutos o las horas.
- Pulsar el botón (4) para completar la configuración. El robot emitirá un pitido.

### **III) CANCELAR LA CONFIGURACIÓN DEL HORARIO**

- Presione el botón (6) del mando a distancia durante 4 segundos, el robot aspirador emitirá un pitido cuando la configuración del horario de limpieza esté cancelado.

### **Indicador LED**

Indicador LED	Estado del Robot
Luz azul parpadeando	Cargando la batería
Luz azul fija	En reposo/En marcha/Carga completada
Luz rosa fija	Batería baja y retorno a la base de carga automática

Apagado	El robot está apagado. Para ahorrar energía, la luz se apaga automáticamente cuando el robot no está acoplado a la base de carga y ha estado inactivo durante 1 minuto
Luz roja fija / parpadeando + Pitido	El robot tiene un error. Consulte a la sección de "Anomalías" en este manual para obtener soluciones

## Limpeza

- Desenchufar el cargador eléctrico de la red y dejarlo enfriar antes de iniciar cualquier operación de limpieza.
- Limpiar el aparato con un paño húmedo impregnado con unas gotas de detergente y secarlo después.
- No utilizar disolventes, ni productos con un factor pH ácido o básico como la lejía, ni productos abrasivos, para la limpieza del aparato.
- No deje entrar agua u otro líquido por las aberturas de ventilación para evitar daños en las partes operativas interiores del aparato.
- No sumergir el aparato en agua u otro líquido, ni ponerlo bajo el grifo.
- No sumergir el conector en agua u otro líquido ni ponerlo bajo el grifo.

TIDY! Random	Limpeza	Frecuencia de reemplazo
Depósito de polvo	Después de cada uso	-
Filtros	1 vez por semana	Cada 2 meses
Cepillo rotativo	1 vez por semana	Cada 6-12 meses
Cepillos laterales	1 vez por mes	Cada 3-6 meses o cuando estén visiblemente deteriorados
Sensores	1 vez por mes	-
Puntos de contacto de carga	1 vez por mes	-

## VACIADO DEL DEPÓSITO DE POLVO

- Vaciar el depósito de polvo después de cada uso.
- Desacoplar el depósito polvo del aparato.

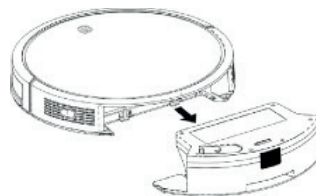

- Abrir la tapa de vaciado del depósito hacia donde indican las flechas y verter su contenido en un contenedor de basura apropiado.

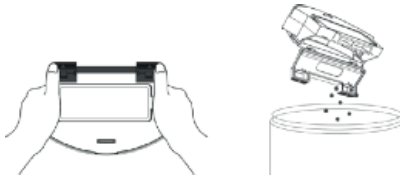

### - **CAMBIO DE FILTROS**

- Desacoplar el depósito de polvo del aparato.
- Abrir la tapa del compartimiento de los filtros situado en la parte

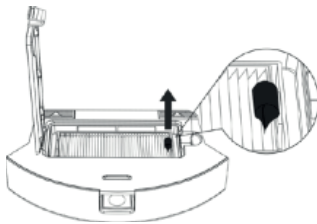

- superior del depósito de polvo. Extraer el filtro y sacudir ligeramente para expulsar el



polvo.

### - **CAMBIO DE LA BATERÍA**

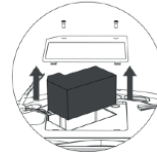
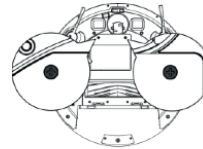

- Desenroscar el tornillo de la tapa de la batería y retirar la tapa.

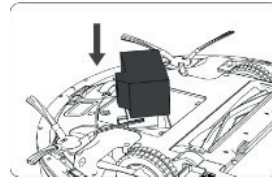

- Desconectar el enchufe entre la batería y el robot. Insertar la nueva batería,

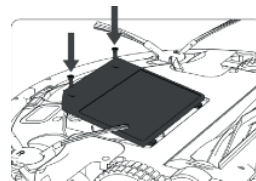

conectarla al robot y cerrar la tapa.

### - **LIMPIEZA DE LA MOPA**

- Extraer la mopa del depósito.

Lavar la mopa con agua y dejarla secar.

– **LIMPIEZA DEL CEPILLO ROTATIVO CENTRAL Y LOS CEPILLOS LATERALES**

Abrir la tapa del compartimento, extraer el cepillo y limpiar el



- compartimento con un paño húmedo.  
Limpiar el cepillo rotatorio central.  
Corta el cabello enrollado en el

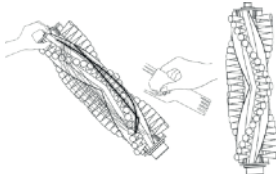

- cepillo con la cuchilla que incluye el cepillo de limpieza.

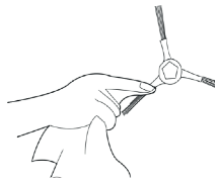

Extrae los cepillos laterales usando un paño húmedo para limpiarlos.

– **LIMPIEZA DE LA RUEDA CENTRAL**

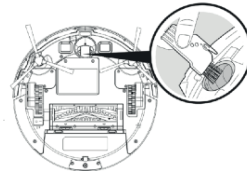

Extrae la rueda pivotante y luego usa el cepillo de limpieza para limpiar el polvo.

– **LIMPIEZA DE LOS SENSORES DE DESNIVEL**

Para un buen funcionamiento de

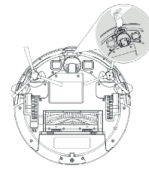

- los sensores extraer el polvo a menudo con el cepillo de limpieza o un paño seco.  
Volver a colocar las piezas de fijación de los cepillos laterales.

– **LIMPIEZA DE LOS PUNTOS DE CONTACTO DE CARGA AUTOMÁTICA**

Limpiar los polos de carga



automática y la base de carga con

- el cepillo de limpieza y un trapo seco.

## Consumibles

- En los distribuidores y establecimientos autorizados se podrán adquirir los consumibles (tales como; filtros,...) para su modelo de aparato.
- Usar siempre consumibles originales, diseñados específicamente para su modelo de aparato.

## Reparación

En caso de avería llevar el aparato a un Servicio de Asistencia Técnica autorizado. No intente desmontarlo o repararlo ya que puede existir peligro.

## Para las versiones EU del producto y/o en el caso de que en su país aplique:

### ECOLOGÍA Y RECICLABILIDAD DEL PRODUCTO

- Los materiales que constituyen el envase de este aparato, están integrados en un sistema de recogida, clasificación y reciclado de los mismos. Si desea deshacerse de ellos, puede utilizar los contenedores públicos apropiados para cada tipo de material.



El producto está exento de concentraciones de sustancias que se puedan considerar dañinas para el medio ambiente.

- Este símbolo significa que, si desea deshacerse del producto, una vez transcurrida la vida del mismo, debe depositarlo por los medios adecuados a manos de un



gestor de residuos autorizado para la recogida selectiva de Residuos de Aparatos Eléctricos y Electrónicos (RAEE).

- Este símbolo significa que el producto puede disponer de pilas o baterías en su interior, las cuales deben ser retiradas previamente antes de deshacerse del producto. Recuerde que las pilas/baterías deben depositarse en contenedores especiales autorizados. Y que nunca deben tirarse al fuego.

### COMO RETIRAR DE LAS BATERÍAS DEL INTERIOR DEL APARATO

**Advertencia:** Es importante

- que las baterías se encuentren completamente descargadas antes de proceder a su retirada del aparato.
- **Advertencia:** el aparato debe estar desconectado de la alimentación cuando se retiren las baterías.

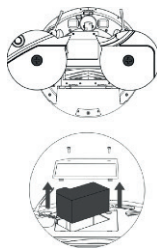

- Para retirar las baterías, una vez finalizada la vida del aparato,

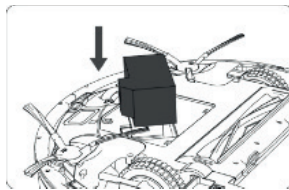

proceder como sigue:  
Desenroscar el tornillo de la tapa de la batería y retirar la tapa.  
Desconectar el enchufe entre la batería y el robot.

Este aparato cumple con la Directiva 2014/35/EU de Baja Tensión, con la Directiva 2014/30/EU de Compatibilidad Electromagnética, con la Directiva 2011/65/EU sobre restricciones a la utilización de determinadas sustancias peligrosas en aparatos eléctricos y electrónicos y con la Directiva 2009/125/EC sobre los requisitos de diseño ecológico aplicable a los productos relacionados con la energía.

## **Garantía y asistencia técnica**

Este producto goza del reconocimiento y protección de la garantía legal de conformidad con la legislación vigente. Para hacer valer sus derechos o intereses debe acudir a cualquiera de nuestros servicios de asistencia técnica oficiales. Podrá encontrar el más cercano accediendo al siguiente enlace web:

[www.mellerware.com](http://www.mellerware.com)

También puede solicitar información relacionada poniéndose en contacto con nosotros por el teléfono que aparece al final de este manual. Puede descargar este manual de instrucciones y sus actualizaciones en [www.mellerware.com](http://www.mellerware.com)

## **Anomalías**

**En caso de detectar cualquier anomalía consulte a siguiente tabla.**

N° Error	Parpadeos y pitidos	Causa del error	Qué hacer	
1	<b>Luz roja fija</b>	1 Pitido	La rueda delantera está atascada.	Limpie la rueda delantera y presione el botón de encendido para reiniciar el robot.
2		2 Pitidos	Cepillo lateral del robot probablemente atascado.	Limpie el cepillo lateral y presione el botón de encendido para reiniciar el robot.
3		3 Pitidos	El ventilador del robot está atascado o el filtro está obstruido.	Retire y vacíe el depósito de polvo del robot. Limpie el filtro del robot.
4		4 Pitidos	El cepillo rotativo central del robot no puede girar.	Retire y limpie el cepillo rotativo central y la tapa.
5	<b>Luz roja parpadeando</b>	2 Pitidos	El parachoques está atascado.	Compruebe si el parachoques es flexible.
6		3 Pitidos	Los sensores de desnivel del robot están sucios o el robot está atascado a una superficie oscura.	Si el robot está sobre una superficie oscura, comience en una nueva ubicación. De lo contrario, limpie sus sensores del acantilado con un paño seco.
7		4 Pitidos	El robot no puede volver a su base de carga o posición inicial	Asegúrese de que no haya obstáculos frente a la base de carga o la posición de inicio. Limpie los contactos de carga de la base de carga y del robot con un paño limpio y seco.



**Cher client,**

Nous vous remercions d'avoir acheté un produit Mellerware.

Sa technologie, son design et sa fonctionnalité, outre sa parfaite conformité aux normes de qualité les plus strictes, vous permettront d'en tirer une longue et durable satisfaction.

**Conseils et mesures de sécurité**

- 1.** Lire attentivement cette notice d'instructions avant de mettre l'appareil en marche, et la conserver pour la consulter ultérieurement. Le non-respect de ces instructions peut être source d'accident.
- 2.** Cet appareil peut être utilisé par des personnes non familiarisées avec son fonctionnement, des personnes handicapées ou des enfants âgés de plus de 8 ans, et ce, sous la surveillance d'une personne responsable ou après avoir reçu la formation nécessaire sur le fonctionnement sûr de l'appareil et en comprenant les dangers qu'il comporte.
- 3.** Les enfants ne doivent pas réaliser les opérations de nettoyage ou de maintenance de l'appareil sans la supervision d'un adulte.
- 4.** Cet appareil n'est pas un jouet. Les enfants doivent être surveillés pour s'assurer qu'ils ne jouent pas avec l'appareil.
- 5.** Débrancher l'appareil du réseau électrique si vous ne l'utilisez pas et avant toute opération de nettoyage.
- 6.** Utiliser l'appareil uniquement avec la source d'alimentation spécifique, livrée avec l'appareil.
- 7.** Ne branchez l'appareil qu'à une tension de sécurité faible correspondant au marquage sur l'appareil.
- 8.** Si le cordon d'alimentation est endommagé, il devra être remplacé par le fabricant, par un service après-vente ou par tout

professionnel agréé afin d'écartier tout danger.

9. La batterie doit être retirée de l'appareil avant la mise au rebut.
  10. Pour retirer la batterie, l'appareil doit être débranché de l'alimentation secteur.
  11. La batterie doit être éliminée en toute sécurité.
  12. Cet appareil est uniquement destiné à un usage domestique et non à un usage professionnel ou industriel.
    - Avant de brancher le chargeur de batteries au réseau électrique, vérifier que la tension indiquée sur la plaque signalétique correspond à celle du réseau.
    - Raccorder l'appareil à une prise pourvue d'une fiche de terre et supportant au moins 10 ampères.
    - La prise de courant du chargeur de batterie doit coïncider avec la base de la prise de courant. Ne jamais modifier la prise de courant.
    - Ne pas utiliser d'adaptateur de prise de courant.
    - Ne pas forcer le câble électrique de connexion. Ne jamais utiliser le câble électrique pour lever, transporter ou débrancher l'appareil.
- Vérifier l'état du câble électrique de connexion. Les câbles endommagés ou emmêlés augmentent le risque de choc électrique.
  - Ne pas toucher la prise de raccordement avec les mains mouillées.
  - Ne pas utiliser l'appareil si son câble électrique ou sa prise est endommagé.
  - Si une des enveloppes protectrices de l'appareil se rompt, débrancher immédiatement l'appareil du secteur pour éviter tout choc électrique.
  - Ne pas utiliser l'appareil s'il est tombé, s'il y a des signes visibles de dommages ou en cas de fuite.
  - Éviter tout contact avec le liquide de la batterie. En cas de contact accidentel avec les yeux, lavez-les et allez voir un médecin. Le liquide que contient la batterie peut provoquer une irritation ou des brûlures.

#### **UTILISATION ET ENTRETIEN**

- Ne pas utiliser l'appareil si ses accessoires ne sont pas dûment fixés.
- Ne pas utiliser l'appareil pour aspirer de l'eau ou autre liquide.
- Ne pas utiliser l'appareil si son dispositif de mise en marche/arrêt ne fonctionne pas.

- Observer l'indication du niveau MAX.
- Retirez les piles de l'appareil si vous ne comptez pas l'utiliser pendant une longue période.
- Conserver cet appareil hors de portée des enfants ou des personnes avec capacités physiques, sensorielles ou mentales réduites ou présentant un manque d'expérience et de connaissances
- Ne pas intervenir sur des zones contenant des objets métalliques tels que des clous et/ou vis.
- Ne jamais aspirer d'objets incandescents ou coupants (mégots, cendres, clous...)
- Ne jamais ouvrir la(les) batterie(s).
- Lorsque vous n'utiliserez pas la batterie, veillez à l'éloigner d'autres objets métalliques tels que des trombones, des monnaies, des clefs, etc. qui pourraient connecter un pôle à l'autre.
- Éviter de provoquer un court-circuit entre les bornes de la batterie, puisqu'il existe un danger d'explosion ou d'incendie.
- Ne pas garder l'appareil dans un endroit où la température pourrait être supérieur à 40°C.
- Recharger la(les) batterie(s) à l'aide du chargeur fourni par le fabricant.
- Un chargeur qui est approprié pour un certain type de batteries, peut causer un danger d'explosion ou d'incendie lorsqu'on l'utilise avec d'autres batteries.
- Utiliser uniquement les batteries qui ont été spécifiquement conçues

pour cet appareil. L'usage de tout autre type de pile pourrait être source d'explosion ou d'incendie.

## **Entretien**

Toute utilisation inappropriée ou non conforme aux instructions d'utilisation annule la garantie et la responsabilité du fabricant.

## **Description**

- A – Capteur d'impact avant infrarouge
- B – Bande anti-rayures
- C – Bouton marche / arrêt
- D – Voyant d'erreur rouge fixe ou clignotant
- E – Voyant lumineux de fonctionnement
- F – Voyant de charge
- G – Capteurs anti-chute
- H – Points de contact de charge
- I – Roue centrale
- J – Roues latérales
- K – Brosse rotative centrale
- L – Bouton ON / OFF
- M – Cache batterie
- N – Brosse de nettoyage
- O – Brosses latérales

## **RÉSERVOIR À POUSSIÈRE**

- P – Réservoir à poussière
- Q – Couvercle poubelle
- R – Bouton de retrait du réservoir
- S – Filtre éponge
- T – Filtre EPA
- U – Préfiltre textile

### DEPÓSITO DE AGUA

V – Réservoir d'eau

W – Couverture du réservoir d'eau

X – Vadrouille lavable en microfibre

Y – Bouton de retrait du réservoir

### TÉLÉCOMMANDE

1 – Bouton de mode de nettoyage

AUTO

2 – Bouton pour retourner à la base de chargement

3 – Boutons directionnels (haut/bas/gauche/droite)

4 – Bouton marche/arrêt

5 – Bouton pour sélectionner l'heure

6 – Bouton pour sélectionner l'horaire

7 – Bouton de mode de nettoyage SPIRAL

8 – Bouton de mode de nettoyage PÉRIMÈTRE

9 – Bouton de mode de nettoyage PIÈCE

10 – Bouton d'aspiration MAX et AUTO

### BASE DE CHARGE

11 – Base de charge

12 – Chargeur

13 – Points de contact de charge

- **REMARQUE:** Insérez 2 piles AAA avant d'utiliser la télécommande pour la première fois. Assurez-vous que les pôles positif et négatif sont situés dans le bon sens sur le compartiment des piles.

- Dans le cas où votre modèle d'appareil ne dispose pas des accessoires décrits ci-dessus, ceux-ci peuvent également être achetés séparément auprès des services d'assistance technique

- **IMPORTANT:** Les câbles ou autres objets situés au sol peuvent gêner le déplacement du robot. Retirer ces objets avant d'utiliser l'aspirateur robot.

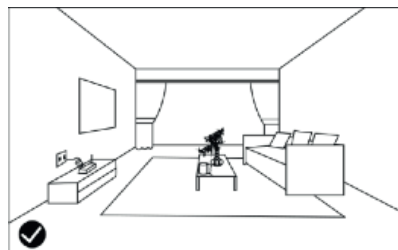

- Utiliser l'aspirateur robot uniquement sur des tapis à poils courts.
- Les meubles inférieurs à 8 cm peuvent bloquer le robot. Lever les meubles si vous souhaitez nettoyer cette zone.
- Mettre une barrière de sécurité au niveau des escaliers afin d'éviter une chute si les détecteurs antichute ne fonctionnent pas correctement.

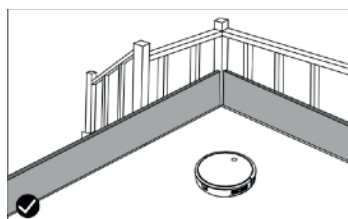

## Installation

Assurez-vous d'avoir retiré tout le matériel d'emballage du produit.

### MISE EN PLACE DE LA BASE DE CHARGEMENT

- Brancher le chargeur à la base de chargement.
- Mettre la base de chargement sur un sol plat et contre un mur.
- Pour recevoir un bon signal, il faut laisser libre un rayon de 1 m à droite et à gauche, et 2 mètres devant la base.

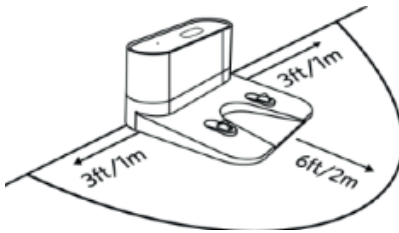

- Brancher à la prise de courant.

### MONTAGE DES BROSSES LATÉRALES

- Installer les brosses latérales sur la partie inférieure du robot en enfonçant les brosses dans leur rainure.

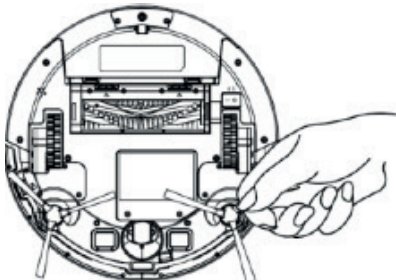

## CHARGEMENT DE LA BATTERIE

**Avertissement:** Une batterie neuve n'est pas complètement chargée et doit être chargée au maximum avant d'utiliser l'appareil la première fois.

Charger la batterie à température ambiante, entre 4 et 40°C  
Appuyer sur le bouton ON/OFF situé sur la partie inférieure du robot.

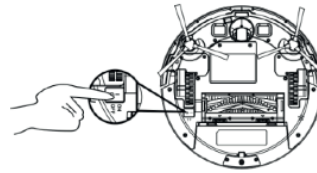

Mettre le robot sur la base de chargement et veiller à ce que les pôles de chargement automatique soient correctement alignés.

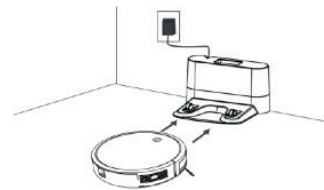

Le voyant de charge (F) clignote en rouge. Lorsque l'indicateur cesse de clignoter, le robot est chargé. Charger le robot pendant 4 heures avant la première utilisation.

## Mode d'emploi

### COMMENCER LE NETTOYAGE

- Avant de commencer à utiliser, assurez-vous que l'interrupteur marche/arrêt (L) est en position marche.
- Pour démarrer le robot, vous pouvez le faire de plusieurs manières: en appuyant sur le bouton marche/arrêt (C), le bouton marche/ arrêt (4) ou le bouton du mode de nettoyage AUTO (1) de la télécommande.

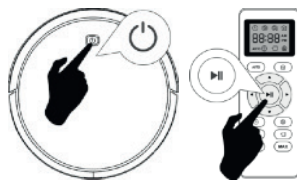

- **REMARQUE:** Si la batterie est sur le point de s'épuiser, le robot retournera automatiquement à la base de chargement pour se recharger.
- **REMARQUE:** Si la base de chargement est inaccessible, le robot ne peut pas être rechargé, il reviendra à la situation initiale et le système de nettoyage se terminera. Dans ce cas, placez le robot manuellement sur la base de chargement afin qu'il puisse être correctement rechargé.

### ARRÊTER LE ROBOT

- Pour arrêter le robot, appuyez sur le bouton marche/arrêt (C) ou sur le bouton marche/arrêt (4) de la télécommande.

- Pour reprendre le cycle de nettoyage, appuyez à nouveau sur le bouton marche/arrêt (C) ou sur le bouton marche/arrêt (4) de la télécommande.
- Pour remettre le robot sur la base de chargement (11), appuyez sur le bouton (2).

### ÉTEINDRE LE ROBOT

- Pour éteindre le robot, maintenez le bouton marche/arrêt (C) enfoncé pendant quelques secondes jusqu'à ce que l'indicateur de fonctionnement s'éteigne.

## Modes de nettoyage

### MODE NETTOYAGE AUTO

- Le robot commence à aspirer de manière automatique et combine les différents modes de nettoyage en un seul pour optimiser au maximum le nettoyage de votre maison. Pour utiliser ce mode, appuyez sur le bouton (1) de la télécommande.

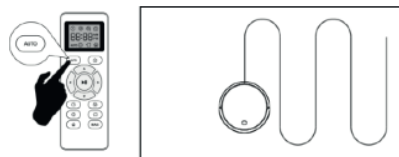

- À la fin du cycle de nettoyage ou si la batterie est épuisée, elle revient automatiquement à la base de chargement.

**MODE NETTOYAGE SPIRALE**

- Le robot commence à passer l'aspirateur à un point particulier en spirale vers l'extérieur d'environ (1 mètre) de diamètre, puis en spirale vers l'intérieur aussi loin qu'il a commencé.
- Pour utiliser ce mode, appuyez sur le bouton (7) de la télécommande.

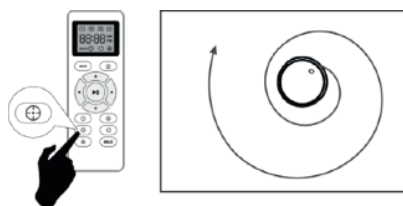
**MODE NETTOYAGE MAX**

- Le robot augmente sa puissance d'aspiration pour fournir un nettoyage en profondeur.

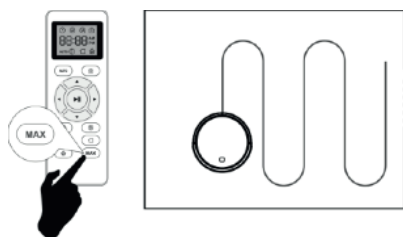

- Pour utiliser ce mode, appuyez sur le bouton (10) de la télécommande.

**MODE NETTOYAGE PÉRIMÈTRE**

- Une fois que le robot a fini de nettoyer les zones ouvertes de votre sol, utilisez le mode périmètre pour vous assurer qu'il a nettoyé le

long des murs et autour des pieds du meuble.

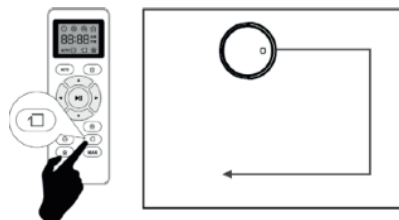

- Pour utiliser ce mode, appuyez sur le bouton (8) de la télécommande.

**MODE NETTOYAGE PIÈCE**

- Lorsqu'il est nécessaire de nettoyer une pièce spécifique, appuyez sur le bouton du mode de nettoyage de la pièce sur la télécommande (9).

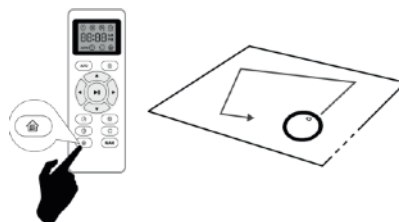

- Une fois le nettoyage terminé, le robot s'arrête. Assurez-vous de fermer les portes de la pièce lorsque vous utilisez ce mode.

**RETOUR À LA BASE DE CHARGE**

- Le robot revient automatiquement à la base de chargement lorsqu'il détecte qu'il ne lui reste que 15% de la batterie.



- Pour utiliser ce mode, appuyez sur le bouton (2) de la télécommande.

### **MODE FROTTER**

- À la fin du processus d'aspiration, vous pouvez changer le réservoir à poussière du réservoir d'eau (V) pour continuer le nettoyage.
- Le réservoir d'eau fonctionne en dégoulinant de sorte que la vadrouille humidifie et frotte progressivement le sol.
- 1) Ouvrez le couvercle hermétique du réservoir (W) et introduisez de l'eau dans le réservoir.

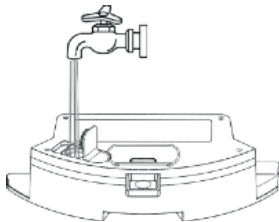

- 2) Mettez la vadrouille et assurez-vous qu'elle est bien fixée.

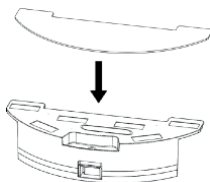

- 3) Placez le réservoir d'eau et sélectionnez le mode de nettoyage dont vous avez besoin.

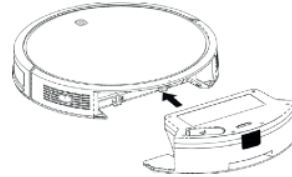

- **IMPORTANT:** N'utilisez pas le vadrouille à l'extérieur. Retirez les tapis pour éviter de les endommager.
- Avant de charger le robot, retirez le réservoir d'eau et la vadrouille.

### **PROGRAMMATION DU ROBOT**

- Le programme de nettoyage du robot peut être configuré. Ces paramètres ne peuvent être configurés que via la télécommande.
- **IMPORTANT:** Assurez-vous que la télécommande est proche du robot lors du réglage de l'horloge ou de l'heure.
- Assurez-vous que l'interrupteur marche/arrêt est en position ON.

### **1) CONFIGURER L'HORLOGE DE LA TÉLÉCOMMANDE**

- Appuyez sur le bouton (5) de la télécommande, le sélecteur d'heure se met à clignoter.





- Appuyez sur les boutons ▲ ou ▼ pour sélectionner l'heure souhaitée
- Appuyez sur les touches directionnelles ◀ ou ▶ pour sélectionner les minutes ou les heures.



- Appuyez sur les boutons ▲ ou ▼ pour sélectionner l'heure souhaitée
- Appuyez sur les touches directionnelles ◀ ou ▶ pour sélectionner les minutes ou les heures.

Appuyez sur le bouton (4) pour terminer la configuration. Le robot émet un bip.

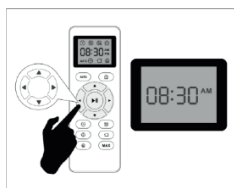

- Appuyez sur le bouton (4) pour terminer la configuration. Le robot émet un bip.

### **III) ANNULER LA CONFIGURATION DE L'HORAIRE DE NETTOYAGE**

- Appuyez sur le bouton (6) de la télécommande pendant 4 secondes, le robot aspirateur émet un bip lorsque la confirmation du programme de nettoyage est annulée.



### **II) CONFIGURER L'HORAIRE DE NETTOYAGE**

- Appuyez sur le bouton (6) de la télécommande, le sélecteur de temps commence à clignoter.

### **Voyant**

Voyant	État du robot
Voyant bleu clignotant	Batterie en charge
Voyant bleu fixe	En veille/En marche/Charge complète
Voyant rose fixe	Batterie faible et retour à la base de chargement

Éteint	Le robot est éteint. Pour économiser de l'énergie, le voyant s'éteint automatiquement quand le robot n'est pas raccordé à la base de chargement et qu'il a été inactif pendant une minute.
Voyant rouge fixe/clignotant + Bip	Le robot présente une erreur. Consultez le paragraphe «Solution des problèmes - Tonalité d'erreur» dans ce manuel pour obtenir des solutions.

### - **Nettoyage**

- Débrancher l'appareil du secteur et attendre son complet refroidissement avant de la nettoyer.
- Nettoyer l'appareil avec un chiffon humide imprégné de quelques gouttes de détergent et le laisser sécher.
- Ne pas utiliser de solvants ni de produits au pH acide ou basique tels que l'eau de Javel, ni de produits abrasifs pour nettoyer l'appareil.
- Ne pas laisser pénétrer de l'eau ni aucun autre liquide par les ouvertures de ventilation afin d'éviter d'endommager les parties intérieures de l'appareil.
- Ne pas immerger l'appareil dans l'eau ou tout autre liquide, ni le passer sous un robinet.

Ne jamais l'immerger dans l'eau ou dans tout autre liquide.

TIDY! Random	Nettoyage	Fréquence de remplacement
Réservoir à poussière	Après chaque utilisation	-
Filtres	Une fois par semaine	Tous les 2 mois
Brosse rotative	Une fois par semaine	Tous les 6 à 12 mois
Brosses latérales	Une fois par mois	Tous les 3 à 6 mois ou lorsqu'ils sont visiblement détériorés
Capteurs	Une fois par mois	-
Points de contact de charge	Une fois par mois	-
Roue centrale	Une fois par mois	-

### **VIDAGE DU RÉSERVOIR À POUSSIÈRE**

- Videz le réservoir de poudre après chaque utilisation.
- Détachez le bac à poussière de l'appareil.

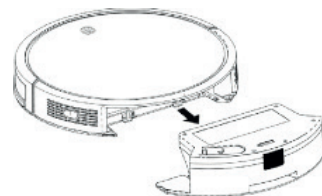

Ouvrez le couvercle de vidange du réservoir où les flèches indiquent et versez son contenu dans un conteneur à déchets approprié.

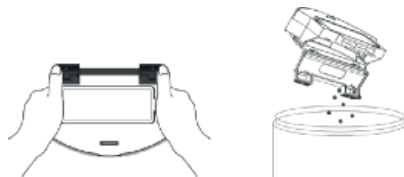

### **CHANGEMENT DE FILTRE**

- Détachez le bac à poussière de l'appareil.
- Ouvrez le couvercle du compartiment du filtre situé en haut du bac à poussière.

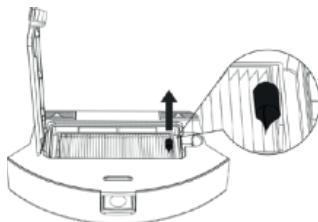

- Retirez le filtre et secouez légèrement pour expulser la poussière.



### **CHANGEMENT DE BATTERIE**

- Dévissez la vis du couvercle de la batterie et retirez le couvercle.

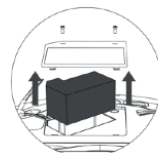
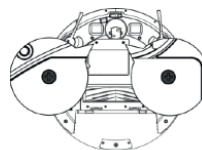

- Débranchez la fiche entre la batterie et le robot.

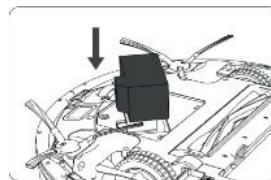

- Insérez la nouvelle batterie, connectez-la au robot et fermez le couvercle.

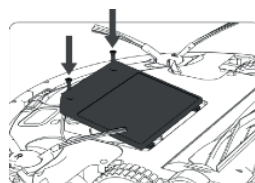

### **NETTOYAGE DE LA VADROUILLE**

- Retirez la vadrouille du réservoir. Lavez la vadrouille à l'eau et laissez-la sécher.

### **NETTOYAGE DE LA BROSSE ROTATIVE CENTRALE ET DES BROSSES LATÉRALES**

- Ouvrez le couvercle du compartiment, retirez la brosse et nettoyez le compartiment avec un chiffon humide.



- Nettoyez la brosse rotative centrale. Coupez les cheveux bouclés dans la brosse avec la lame qui comprend la brosse de nettoyage.

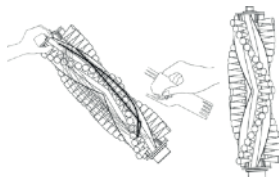

- Retirez les brosses latérales à l'aide d'un chiffon humide pour les nettoyer.

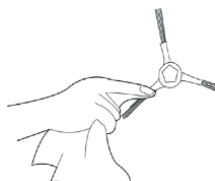

### **NETTOYAGE DE LA ROUE CENTRALE**

- Retirez la roue pivotante, puis utilisez la brosse de nettoyage pour essuyer la poussière.

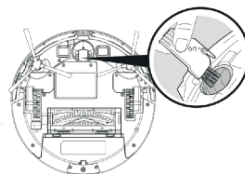

### **NETTOYAGE DES CAPTEURS DE NIVEAU**

- Pour un bon fonctionnement des capteurs, retirez souvent la poussière avec la brosse de nettoyage ou un chiffon sec.

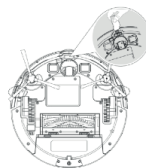

- Remplacez les pièces de fixation des brosses latérales.

### **NETTOYAGE DES POINTS DE CONTACT DE CHARGEMENT AUTOMATIQUE**

- Nettoyez les pôles de chargement automatique et la base de chargement avec la brosse de nettoyage et un chiffon sec.



## Accessoires

- Adressez-vous aux distributeurs et établissements autorisés pour acheter les accessoires (par exemple, les filtres, etc.).
- Utiliser toujours des accessoires originaux, spécifiquement créés pour votre modèle d'appareil.

## Réparation

En cas de panne, remettre l'appareil à un service d'assistance technique agréé. Il est dangereux de tenter de procéder aux réparations ou de démonter l'appareil soi-même.

## Pour les versions UE du produit et/ou en fonction de la législation du pays d'installation:

### ÉCOLOGIE ET RECYCLAGE DE L'APPAREIL

- Les matériaux constituant l'emballage de cet appareil font partie d'un programme de collecte, de tri et de recyclage. Pour vous débarrasser du produit, merci de bien vouloir utiliser les conteneurs publics appropriés à chaque type de matériau.
- Le produit ne contient pas de substances concentrées susceptibles d'être considérées comme nuisibles à l'environnement.



- Ce symbole signifie que si vous souhaitez vous débarrasser de l'appareil, en fin de vie utile, celui-ci devra être déposé, en prenant les mesures adaptées, à un centre agréé pour la collecte et le tri des déchets d'équipements électriques et électroniques (DEEE).



- Ce symbole signifie que le produit peut disposer de piles ou de batteries, lesquelles doivent être retirées avant de vous défaire du produit. Rappelez-vous que les piles/batteries doivent être jetées dans des conteneurs spéciaux autorisés. Et qu'elles ne doivent pas être jetées au feu.

### COMMENT RETIRER LES PILES À L'INTÉRIEUR DE L'APPAREIL:

- **Avertissement:** Il est important que les batteries soient complètement déchargées avant de procéder à leur retrait de l'appareil.
- **Attention:** l'appareil doit être débranché de l'alimentation électrique lors du retrait des piles.
- Pour retirer les piles, à la fin de la vie de l'appareil, procédez comme suit:
- Dévissez la vis du couvercle de la batterie et retirez le couvercle.

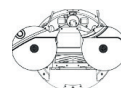

- Débranchez la fiche entre la batterie et le robot.

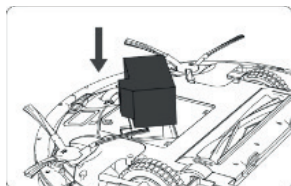

Cet appareil est certifié conforme à la Directive 2014/35/EU de Basse Tension, de même qu'à la Directive 2014/30/EU en matière de Compatibilité Électromagnétique, à la Directive 2011/65/EU relative à la limitation d'utilisation de certaines substances dangereuses dans les équipements électriques et électroniques et à la Directive 2009/125/EC sur les conditions de conception écologique applicables aux produits faisant usage d'énergie.

## **Garantie et assistance technique**

Ce produit est reconnu et protégé par la garantie établie conformément à la législation en vigueur. Pour faire valoir vos droits ou intérêts, vous devrez vous adresser à l'un de nos services d'assistance technique agréés. Pour savoir lequel est le plus proche, vous pouvez accéder au lien suivant : [www.mellerware.com](http://www.mellerware.com)

Vous pouvez également demander des informations connexes en nous contactant au numéro de téléphone figurant à la fin de ce manuel. Vous pouvez télécharger cette notice d'instructions et ses mises à jour sur [www.mellerware.com](http://www.mellerware.com)

## **Anomalies**

**Si vous détectez une anomalie, veuillez consulter le tableau suivant:**

N° Erreur	Clignotements et bips	Cause de l'erreur	Qué faire	
1	<b>Voyant rouge fixe</b>	1 Bip	La roue avant est bloquée.	Nettoyez la roue avant et appuyez sur le bouton d'alimentation pour redémarrer le robot.
2		2 Bips	La brosse latérale du robot est probablement coincée.	Nettoyez la brosse latérale et appuyez sur le bouton d'alimentation pour redémarrer le robot.
3		3 Bips	Le ventilateur du robot est bouché ou le filtre est bouché.	Retirez et videz le bac à poussière du robot. Nettoyez le filtre du robot.
4		4 Bips	La brosse rotative centrale du robot ne peut pas tourner.	Retirez et nettoyez la brosse rotative centrale et le capuchon.
5	<b>Voyant rouge clignotant</b>	2 Bips	Le pare-chocs est coincé.	Vérifiez si le pare-chocs est flexible.
6		3 Bips	Les capteurs inégaux du robot sont sales ou le robot est collé sur une surface sombre.	Si le robot se trouve sur une surface sombre, commencez dans un nouvel emplacement. Sinon, nettoyez vos capteurs de falaise avec un chiffon sec.
7		4 Bips	Le robot ne peut pas retourner à sa base de chargement ou à sa position de départ.	Assurez-vous qu'il n'y a pas d'obstacles devant la base de chargement ou la position de départ. Essuyez les contacts de chargement du socle de chargement et du robot avec un chiffon propre et sec.

**Caro cliente,**

Obrigado por ter adquirido um eletrodoméstico da marca Mellerware.

A sua tecnologia, design e funcionalidade, aliados às mais rigorosas normas de qualidade, garantir-lhe-ão uma total satisfação durante muito tempo.

**Conselhos e advertências de segurança**

- 1.** Leia atentamente este manual de instruções antes de ligar o aparelho e guarde-o para consultas futuras. A não observância e cumprimento destas instruções podem resultar em acidente.
- 2.** Este aparelho pode ser utilizado por pessoas não familiarizadas com a sua utilização, pessoas incapacitadas ou crianças a partir dos 8 anos, desde que o façam sob supervisão ou tenham recebido formação sobre a utilização segura do aparelho e compreendam os perigos que este acarreta.
- 3.** As crianças não devem realizar operações de limpeza ou manutenção do aparelho, a menos que se encontrem sob a supervisão de um adulto.
- 4.** Este aparelho não é um brinquedo. As crianças devem ser vigiadas para garantir que não brincam com o aparelho.
- 5.** Desligue o carregador de baterias da rede elétrica quando não o estiver a utilizar e antes de iniciar qualquer operação de limpeza.
- 6.** Utilize o aparelho somente com o carregador de corrente de específico, fornecido juntamente com o aparelho.
- 7.** Ligue o aparelho apenas a uma voltagem de segurança muito baixa que corresponda à marcação no aparelho.
- 8.** Se o cabo de alimentação estiver danificado, deve ser substituído pelo fabricante, pelo serviço pós-venda ou por pessoal semelhante



qualificado com o fim de evitar riscos.

- 9.** A bateria deve ser retirada do aparelho antes de se deitar fora.
  - 10.** O aparelho deve ser desligado da corrente quando se for retirar a bateria
  - 11.** A bateria deve ser eliminada de maneira segura.
  - 12.** Este aparelho foi concebido exclusivamente para uso doméstico, não para uso profissional ou industrial.
- Antes de ligar o carregador à rede elétrica, verifique se a tensão de corrente indicada na etiqueta das especificações coincide com a tensão de corrente da rede elétrica.
  - Ligue o aparelho a uma tomada elétrica com ligação à terra e que suporte 10 amperes.
  - A ficha do aparelho deve coincidir com a tomada de corrente eléctrica. Nunca modifique a ficha.
  - Não use adaptadores de ficha.
  - Não force o cabo elétrico. Nunca utilize o cabo elétrico para levantar, transportar ou desligar o carregador de baterias.
  - Não enrole o cabo no aparelho. Verifique o estado do cabo de elétrico. Os cabos danificados ou entrelaçados aumentam o risco de choque elétrico.
  - Não toque na ficha de ligação com as mãos molhadas.
  - Não utilize o aparelho se tiver o cabo elétrico ou a ficha danificada.
  - Se algum dos revestimentos do aparelho se partir, desligue imediatamente o aparelho da corrente para evitar a possibilidade de sofrer um choque elétrico.
  - Não utilize o aparelho se este caiu e se existirem sinais visíveis de danos ou de fuga.
  - Evite qualquer contacto com o líquido que se pode desprender da bateria. Em caso de contacto accidental com os olhos, lave-os e consulte imediatamente um médico. O líquido derramado pela bateria pode provocar irritações ou queimaduras.
- UTILIZAÇÃO E CUIDADOS**
- Não utilize o aparelho se os acessórios não estiverem devidamente montados.
  - Não utilize o aparelho para recolher água ou qualquer outro líquido.
  - Não utilize o aparelho se o dispositivo de ligar/desligar não funcionar.
- Respeite a indicação do nível MAX.

- Remova as pilhas do aparelho se não for usá-lo por um longo período de tempo.
  - Este aparelho não está destinado a pessoas (incluindo crianças) que apresentem capacidades físicas, sensoriais ou mentais reduzidas, ou com falta de experiência e conhecimento
  - Não utilize sobre áreas que contenham objetos metálicos, tais como grampos e/ou parafusos.
  - Nunca aspire objectos incandescentes ou cortantes (beatas, cinzas, pregos, etc.)  
Nunca abra a(s) bateria(s) sob qualquer pretexto.
  - Quando a(s) pilhas(s) ou bateria(s) não estiver(em) a ser utilizada(s), mantenha-a(s) afastada(s) de outros objectos metálicos, tais como, clips, moedas, chaves, etc., que possam ligar um pólo ao outro.
  - Evite, assim, provocar um curto-circuito entre os terminais da bateria, já que existe risco de explosão ou incêndio.
  - Não guarde o aparelho em locais onde a temperatura ambiente possa ser superior a 40°C.
  - Apenas recarregue a(s) bateria(s) com o carregador fornecido pelo fabricante. Um carregador que é adequado para um certo tipo de baterias pode originar risco de explosão ou incêndio se for usado com outro tipo de bateria(s).
  - Utilize o aparelho apenas com a(s) bateria(s) com a(s) qual(is) foi especificamente concebido.
- A utilização de outro tipo de bateria(s) pode apresentar risco de explosão ou incêndio.

## **Serviço**

Qualquer utilização inadequada ou em desacordo com as instruções de utilização pode ser perigosa e anula a garantia e a responsabilidade do fabricante

## **Descrição**

- A – Sensor de impacto frontal infravermelho
- B – Banda anti-riscos
- C – Botão ligar/desligar
- D – Luz indicadora de erro vermelha contínua ou intermitente
- E – Luz indicadora para operação
- F – Luz indicadora de carregamento
- G – Sensores anti-queda
- H – Pontos de contato de carregamento
- I – Roda central
- J – Rodas laterais
- K – Escova rotativa central
- L – Interruptor de ligar/desligar
- M – Tampa da bateria
- N – Escova de limpeza
- O – Escovas laterais

## **TANQUE DE PÓ**

- P – Tanque de pó
- Q – Tampa do compartimento do pó
- R – Botão de remoção do tanque
- S – Filtro de esponja

T – Filtro EPA

U – Pré-filtro têxtil

### **TANQUE DE ÁGUA**

V – Tanque de água

W – Tampa do tanque de água

X – Esfregão lavável de microfibra

Y – Botão de remoção do tanque

### **CONTROLE REMOTO**

1 – Botão do modo de limpeza

AUTO

2 – Botão para retornar à base de carregamento

3 – Botões direcionais (cima/baixo/esquerda/direita)

4 – Botão Iniciar/Parar

5 – Botão para selecionar a hora

6 – Botão para selecionar a programação

7 – Botão do modo de limpeza ESPIRAL

8 – Botão de modo de limpeza PERÍMETRO

9 – Botão do modo de limpeza da SALA

10 – Botão de sucção máxima e AUTO

### **BASE DE CARREGAMENTO**

11 – Base de carregamento

12 – Carregador

13 – Pontos de contato de carregamento

- **NOTA:** Inserte 2 pilas AAA antes de usar el control remoto por primera vez. Asegúrese de que los polos positivo y negativo estén ubicados

en la dirección correcta en la compatibilidad de la batería.

- En caso de que el modelo de su dispositivo no tenga los accesorios descritos anteriormente, también se pueden comprar por separado en los Servicios de asistencia técnica
- **IMPORTANTE:** Cabos ou outros objetos no chão podem prejudicar a mobilidade do robô. Remova esses objetos antes de usar o aspirador de pó robô.

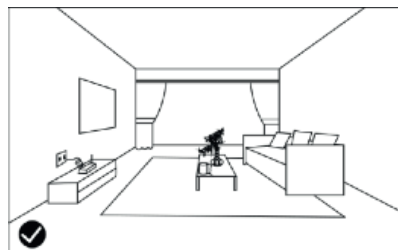

- Use o aspirador de pó robô apenas em tapetes com estacas curtas.
- Móveis com menos de 8 cm podem bloquear o robô. Levante móveis se esta área precisar de limpeza.
- Coloque uma barreira de segurança na escada para evitar que ela caia, caso os sensores de queda não funcionem corretamente.

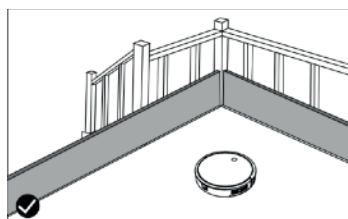

## Instalação

Remova todos os materiais de embalagem de dentro do aparelho.

### COLOCANDO A BASE DE CARGA

- Conecte o carregador à base de carregamento.
- Coloque a base de carregamento plana e ao lado da parede.
- Para receber um bom sinal, você deve deixar um raio de 1m para a direita e para a esquerda e 2 metros à frente da base.

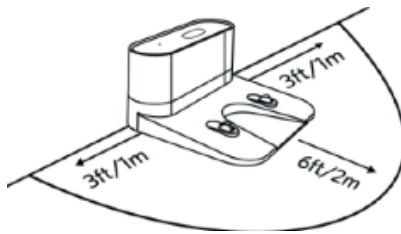

- Conecte-se à corrente.

### MONTAGEM DAS ESCOVAS LATERAIS

- Coloque as escovas laterais na parte inferior do robô pressionando as escovas no slot.

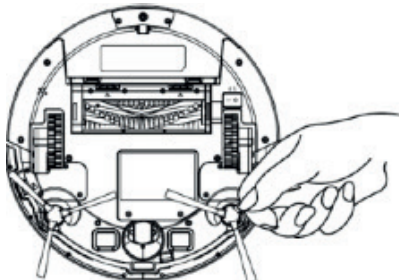

### CARGA DE BATERIA

- **Aviso:** Uma bateria nova não vem totalmente carregada e deve ser totalmente carregada antes de usar o dispositivo pela primeira vez.
- Carregue a bateria em temperatura ambiente entre 4 e 40°C.
- Ligue o interruptor ON / OFF localizado na parte inferior do robô.

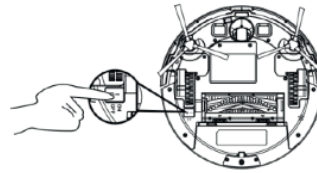

- Coloque o robô na base de carregamento e verifique se os pólos de carregamento automático estão alinhados corretamente.

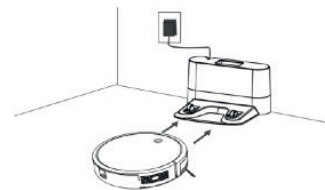

- A luz indicadora de carga (F) acenderá em vermelho. Quando o indicador pára de piscar, o robô é carregado.
- Carregue o robô por 4 horas antes do primeiro uso.

## Modo operacional

### COMECE A LIMPEZA

- Antes de iniciar o uso, verifique se o botão liga / desliga (L) está ligado.
- Para iniciar o robô, você pode fazê-lo de várias maneiras: pressionando o botão liga/desliga (C), o botão iniciar/parar (4) ou o botão do modo de limpeza AUTO (1) no controle remoto.

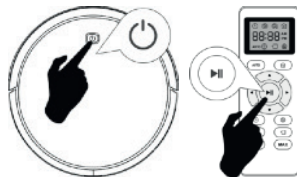

- **NOTA:** Se a bateria estiver prestes a acabar, o robô retornará automaticamente à base de carregamento para recarregar.
- **NOTA:** Se a base de carregamento estiver inacessível, o robô não puder ser recarregado, ele retornará à situação inicial e o sistema de limpeza terminará.
- Nesse caso, coloque o robô manualmente na base de carregamento para que possa ser recarregado adequadamente.

### PARE O ROBÔ

- Para parar o robô, pressione o botão liga/desliga (C) ou o botão iniciar/parar (4) no controle remoto.
- Para retomar o ciclo de limpeza, pressione o botão liga/desliga (C) ou o botão iniciar/parar (4) no controle remoto.

- Para retornar o robô à base de carregamento (11), pressione o botão (2).

### DESLIGUE O ROBÔ

- Para desligar o robô, mantenha o botão liga/desliga (C) pressionado por alguns segundos até que o indicador de operação se apague.

## Modos de limpeza

### MODO DE LIMPEZA AUTO

- O robô começa a aspirar automaticamente e combina os diferentes modos de limpeza em um, otimizando a limpeza da sua casa ao máximo.

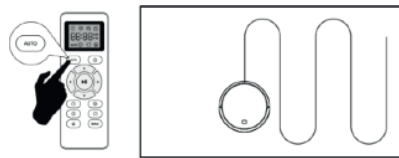

- Para usar este modo, pressione o botão (1) no controle remoto.
- Quando o ciclo de limpeza termina ou se a bateria acabar, ela retornará automaticamente à base de carregamento.

### MODO DE LIMPEZA ESPIRAL

- O robô começa a aspirar em um ponto específico espiralando para fora aproximadamente (1 metro) de diâmetro e depois espiralando para dentro o máximo possível.

- Para usar este modo, pressione o botão (7) no controle remoto.

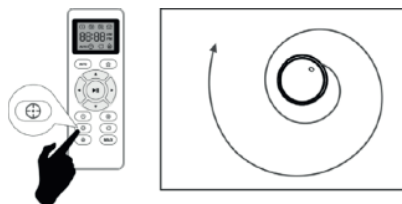

### **MODO DE LIMPEZA MAX**

- O robô aumenta seu poder de sucção para fornecer uma limpeza mais profunda.

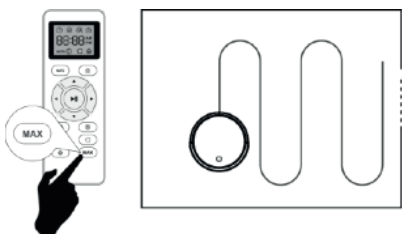

- Para usar este modo, pressione o botão (10) no controle remoto.

### **MODO DE LIMPEZA DO PERÍMETRO**

- Quando o robô terminar de limpar áreas abertas do seu piso, use o modo de perímetro para garantir que ele tenha sido limpo ao longo das paredes e ao redor das pernas dos móveis.

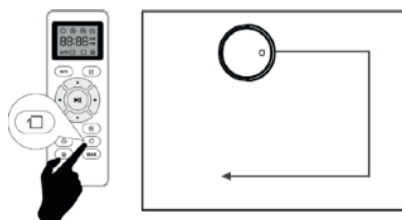

- Para usar este modo, pressione o botão (8) no controle remoto.

### **MODO DE LIMPEZA DO QUARTO**

- Quando for necessário limpar uma sala específica, pressione o botão do modo de limpeza da sala no controle remoto (9).

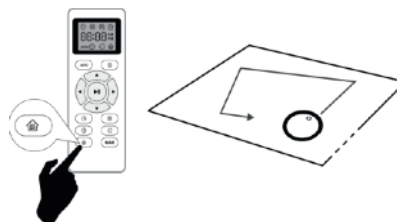

- Quando a limpeza estiver concluída, o robô irá parar.
- Certifique-se de fechar as portas da sala enquanto estiver usando este modo.

### **VOLTAR À BASE DE CARGA**

- O robô retorna automaticamente à base de carregamento quando detecta que resta apenas 15% da bateria.

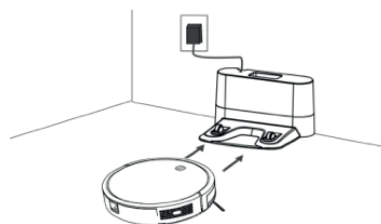

- Para usar este modo, pressione o botão (2) no controle remoto.

### **MODO DE LAVAGEM**

- No final do processo de aspiração, você pode mudar o tanque de poeira para o tanque de água (V) para continuar a limpeza.
- O tanque de água funciona por gotejamento, para que a esfregona umedeça gradualmente e esfregue o chão.
- 1) Abra a tampa hermética do tanque (W) e introduza água no tanque.

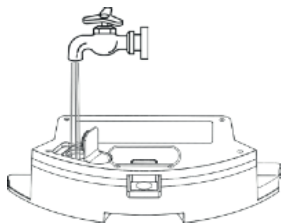

- 2) Coloque a esfregona e verifique se está bem presa.

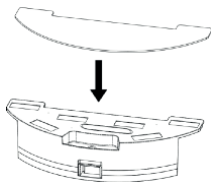

- 3) Coloque o tanque de água e selecione o modo de limpeza necessário.

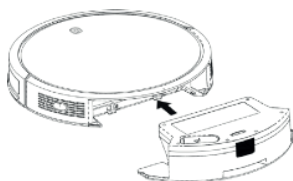

- **IMPORTANTE:** Não use o esfregão ao ar livre.
- Remova os tapetes para que não fiquem danificados.
- Antes de carregar o robô, remova o tanque de água e a esfregona.

### **PROGRAMAÇÃO DE ROBÔ**

- A programação de limpeza do robô pode ser configurada.
- Essas configurações podem ser definidas apenas através do controle remoto.
- **IMPORTANTE:** Certifique-se de que o controle remoto esteja próximo ao robô enquanto ajusta o relógio ou a hora.
- Verifique se o interruptor liga/desliga está na posição ON.

#### **1) CONFIGURAR O RELÓGIO**

- Pressione o botão (5) no controle remoto, o seletor de horas começa a piscar.



- Pressione os botões ▲ ou ▼ para selecionar a hora desejada.
- Pressione os botões direcionais ◀ ou ▶ para selecionar os minutos ou horas.



- Pressione o botão (4) para concluir a configuração. O robô emite um sinal sonoro.



## II) DEFINIR HORÁRIO DE LIMPEZA

- Pressione o botão (6) no controle remoto, o seletor de tempo começa a piscar.



- Pressione os botões ▲ ou ▼ para selecionar a hora desejada.
- Pressione os botões direcionais ◀ ou ▶ para selecionar os minutos ou horas.
- Pressione o botão (4) para concluir a configuração. O robô emite um sinal sonoro.

## III) CANCELAR CONFIGURAÇÃO DE PROGRAMAÇÃO

- Pressione o botão (6) no controle remoto por 4 segundos, o aspirador de pó robô apitará quando a confirmação da

programação de limpeza for cancelada.

## Indicador LED

Indicador LED	Estado do robot
Luz azul intermitente	A carregar a bateria
Luz azul fixa	Em repouso/Em funcionamento/Carga completa
Luz rosa fixa	Bateria fraca e regresso ao carregador
Desligado	O robot está desligado. Para poupar energia, a luz desliga-se automaticamente quando o robot não está acoplado ao carregador e está inativo por mais de 1 minuto.
Luz vermelha fixa/intermitente + Aviso sonoro	O robô está com um erro. Consulte a seção "Anomalias" neste manual para obter soluções.

## Limpeza

- Desconecte o carregador da rede elétrica e deixe esfriar antes de iniciar qualquer operação de limpeza.
- Limpe o aparelho com um pano úmido impregnado com algumas gotas de detergente e seque-o depois.



- Não use solventes ou produtos com um fator de pH ácido ou básico, como alvejante ou produtos abrasivos, para limpar o aparelho.
- Não permita que água ou outro líquido entre nas aberturas de ventilação para evitar danos nas partes operacionais internas do aparelho.
- Não mergulhe o aparelho em água ou qualquer outro líquido, nem o coloque debaixo da torneira.
- Não mergulhe o conector em água ou outro líquido ou coloque-o embaixo da torneira.

TIDY! Random	Limpeza	Frequência de substituição
Depósito do pó	Após cada utilização	-
Filtros	Uma vez por semana	A cada 2 meses
Escova rotativa	Uma vez por semana	A cada 6-12 meses
Escovas laterais	Uma vez por mês	A cada 3-6 meses ou quando visivelmente deterioradas
Sensores	Uma vez por mês	-
Pontos de contato de carregamento	Uma vez por mês	-
Roda central	Uma vez por mês	-

### **ESVAZIAMENTO DO DEPÓSITO DO PÓ**

- Esvazie o recipiente de pó após cada uso.
- Desacoplar o recipiente do pó do dispositivo.

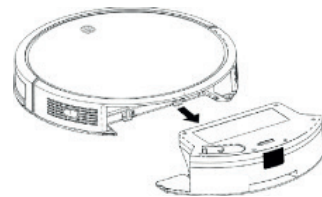

- Abra a tampa de esvaziamento do tanque, onde as setas indicam e despeje seu conteúdo em um recipiente de lixo apropriado.

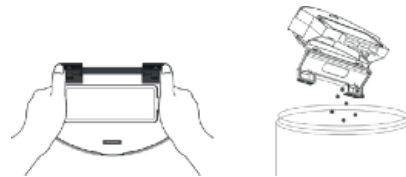

### **SUBSTITUIÇÃO DOS FILTROS**

- Desacoplar o recipiente do pó do dispositivo.
- Abra a tampa do compartimento do filtro localizado na parte superior do recipiente de poeira.

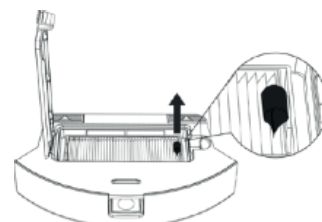

- Remova o filtro e agite levemente para expelir o pó.



### **SUBSTITUIÇÃO DA BATERIA**

- Desaparafuse o parafuso na tampa da bateria e remova a tampa.

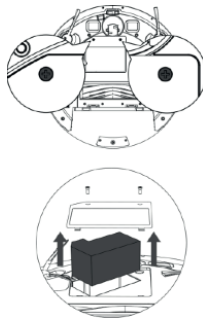

- Desconecte o plugue entre a bateria e o robô.

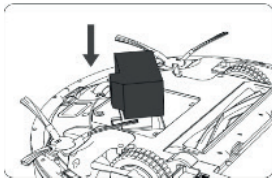

- Insira a nova bateria, conecte-a ao robô e feche a tampa.

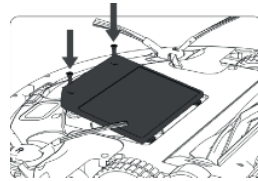

### **LIMPEZA DA MOPA**

- Retire a esfregona do tanque.
- Lave a esfregona com água e deixe secar.

### **LIMPEZA DA ESCOVA ROTATIVA CENTRAL E DAS ESCOVAS LATERAIS**

- Abra a tampa do compartimento, remova a escova e limpe o compartimento com um pano úmido.



- Limpe a escova rotativa central. Corte o cabelo enrolado na escova com a lâmina que inclui a escova de limpeza.

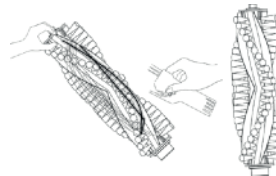

- Remova as escovas laterais usando um pano úmido para limpá-las.



### **LIMPEZA DA RODA CENTRAL**

- Remova a roda do rodízio e use a escova de limpeza para limpar o pó.

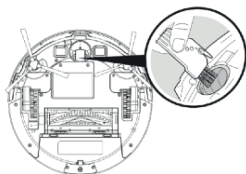

### **LIMPEZA DOS SENSORES DE NÍVEL**

- Para uma operação adequada dos sensores, remova o pó frequentemente com a escova de limpeza ou um pano seco.

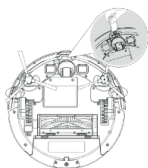

- Substitua as peças de fixação das escovas laterais.

### **LIMPEZA DOS PONTOS DE CONTATO DE CARGA AUTOMÁTICA**

- Limpe os pólos de carregamento automático e a base de

carregamento com a escova de limpeza e um pano seco.



## **Consumíveis**

- Os consumíveis (filtros, etc.) para o seu modelo de aparelho poderão ser adquiridos nos distribuidores e estabelecimentos autorizados.
- Utilize sempre consumíveis de origem, concebidos especificamente para o seu modelo de aparelho

## **Reparação**

Em caso de avaria leve o aparelho a um Serviço de Assistência Técnica autorizado. Não tente desmontar ou reparar o aparelho, já que tal acarreta perigos.

## **Para as vesões EU do produto e/ou caso aplicável no seu país:**

### **ECOLOGIA E RECICLAGEM E DO PRODUTO**

- Os materiais que constituem a embalagem deste aparelho estão integrados num sistema

de recolha, classificação e reciclagem. Se desejar eliminá-los, utilize os contentores de reciclagem colocados à disposição para cada tipo de material.

- O produto está isento de concentrações de substâncias que possam ser consideradas nocivas para o ambiente.



- Este símbolo significa que se desejar desfazer-se do produto depois de terminada a sua vida útil, deve entregá-lo através dos meios

adequados ao cuidado de um gestor de resíduos autorizado para a recolha seletiva de Resíduos de Equipamentos Eléctricos e Eletrónicos (REEE).



- Este símbolo significa que o produto pode conter pilhas ou baterias no seu interior, as quais devem ser retiradas antes de se desfazer do

produto. Lembre-se que as pilhas/baterias devem ser depositadas em contentores especiais autorizados. E que nunca devem ser colocadas no fogo.

### **COMO RETIRAR AS BATERIAS DO INTERIOR DO APARELHO**

- **Advertência:** É importante que as baterias estejam completamente descarregadas antes de as retirar do aparelho.
- **Advertência:** o aparelho deve ser desligado da corrente antes de se retirarem as baterias.

- Uma vez terminada a vida útil do aparelho, proceda da seguinte forma para remover as baterias:
- Desaperte o parafuso da tampa da bateria e retire a tampa

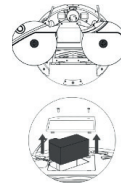

- Desligue a ficha entre a bateria e o robot.

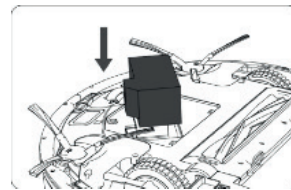

Este aparelho cumpre a Diretiva 2014/35/EU de Baixa Tensão, a Diretiva 2014/30/EU de Compatibilidade Eletromagnética, a Diretiva 2011/65/EU sobre restrições sobre restrições à utilização de determinadas substâncias perigosas em aparelhos elétricos e eletrónicos e a Diretiva 2009/125/CE sobre os requisitos de design ecológico aplicável aos produtos relacionados com a energia.

## ***Garantia e assistência técnica***

Este produto possui reconhecimento e proteção da garantia legal em conformidade com a legislação em vigor. Para fazer valer os seus direitos ou interesses, deve recorrer sempre aos nossos serviços de assistência técnica oficiais. Poderá encontrar o mais próximo de si através do seguinte website:

[www.mellerware.com](http://www.mellerware.com)

Pode também solicitar informação relacionada contactando-nos para o número de telefone que aparece no final deste manual.

Pode fazer o download deste manual de instruções e suas atualizações em [www.mellerware.com](http://www.mellerware.com)

## ***Anomalias***

**No caso de detectar qualquer anomalia, consulte a tabela a seguir:**

N° Erro	Indicadores luminosos e sonoros	Causa do erro	o que fazer
1	<b>Luz vermelha fixa</b>	1 aviso sonoro	A roda dianteira está presa. Limpe a roda dianteira e pressione o botão liga / desliga para reiniciar o robô.
2		2 avisos sonoros	A escova lateral do robô provavelmente ficou presa. Limpe a escova lateral e pressione o botão liga / desliga para reiniciar o robô.
3		3 avisos sonoros	O ventilador do robô está entupido ou o filtro está entupido. Remova e esvazie o recipiente de poeira do robô. Limpe o filtro do robô.
4		4 avisos sonoros	A escova rotativa central do robô não pode girar. Remova e limpe a escova rotativa central e a tampa.
5	<b>Luz vermelha intermitente</b>	2 avisos sonoros	O pára-choques está preso. Verifique se o pára-choques é flexível.
6		3 avisos sonoros	Os sensores desiguais do robô estão sujos ou o robô está preso a uma superfície escura. Se o robô estiver em uma superfície escura, inicie em um novo local. Caso contrário, limpe os sensores do penhasco com um pano seco.
7		4 avisos sonoros	O robô não pode retornar à sua base de carregamento ou posição inicial. Verifique se não há obstáculos na frente da base de carregamento ou na posição inicial. Limpe os contatos de carregamento no compartimento de carregamento e o robô com um pano limpo e seco.

**Sehr geehrte Kunden,**

Vielen Dank für Ihr Vertrauen in die Marke Mellerware.

Die Technologie, das Design und die Funktionalität dieses Produkts, das die anspruchsvollsten Qualitätsnormen erfüllt, werden Sie über viele Jahre zufriedenstellen.

**Ratschläge und Sicherheitshinweise**

- 1.** Lesen Sie die Gebrauchsanweisung sorgfältig, bevor Sie das Gerät einschalten und bewahren Sie diese zum Nachschlagen zu einem späteren Zeitpunkt auf. Werden die Hinweise dieser Bedienungsanleitung nicht beachtet und eingehalten, kann es zu Unfällen kommen
- 2.** Personen, denen es an Wissen im Umgang mit dem Gerät mangelt, geistig behinderte Personen oder Kinder ab 8 Jahren dürfen das Gerät nur unter Aufsicht oder Anleitung über den sicheren Gebrauch des Gerätes benutzen, sofern sie die von dem Gerät ausgehenden Gefahren verstehen.
- 3.** Kinder dürfen keine Reinigungs- oder Instandhaltungsarbeiten am Gerät ausführen, sofern sie nicht von einem Erwachsenen beaufsichtigt werden.
- 4.** Dieses Gerät ist kein Spielzeug. Kinder müssen beaufsichtigt werden, damit sie nicht mit dem Gerät spielen.
- 5.** Ziehen Sie den Stecker heraus und lassen Sie das Gerät abkühlen, bevor Sie mit der Reinigung beginnen.
- 6.** Utilice el dispositivo solo con la fuente de alimentación específica suministrada.
- 7.** Schließen Sie das Gerät nur an eine sehr niedrige Sicherheitsspannung an, die der Markierung auf dem Gerät entspricht.
- 8.** Wenn das Netzkabel beschädigt ist, muss es aus Sicherheitsgründen vom Kundendienst des Herstellers oder einem entsprechenden

Fachmann ersetzt werden.

9. Vor dem Entsorgen des Geräts bitte die Batterie entnehmen.
10. Beim Entnehmen der Batterie darf das Gerät nicht ans Netz geschlossen sein.
11. Die Batterie muss den geltenden Vorschriften entsprechend entsorgt werden.
12. Dieser Apparat dient ausschließlich für Haushaltszwecke und ist für professionellen oder gewerblichen Gebrauch nicht geeignet
  - Vergewissern Sie sich, dass die Spannung auf dem Typenschild mit der Netzspannung übereinstimmt, bevor Sie den Apparat an das Stromnetz anschließen.
  - Das Gerät an ein Stromnetz mit mindestens 10 Ampere anschließen.
  - Der Netzstecker des Batterieladegerätes ist in eine entsprechende Steckdose zu stecken. Der Gerätestecker darf unter keinen Umständen modifiziert werden. Keine Adapter für den Stecker verwenden.
  - Nicht mit Gewalt am elektrischen Anschlusskabel ziehen. Elektrische Kabel dürfen nicht zum Anheben, Transportieren oder Ausstecken des Geräts benützt werden.
  - Kabel nicht um das Gerät rollen.
  - Überprüfen Sie den Zustand des elektrischen Verbindungskabels. Beschädigte oder verwickelte Kabel erhöhen das Risiko von elektrischen Schlägen.
  - Berühren Sie den Stecker nicht mit feuchten Händen.
  - Das Gerät darf nicht mit beschädigtem elektrischem Kabel oder Stecker verwendet werden.
  - Sollte ein Teil der Geräteverkleidung beschädigt sein, ist die Stromzufuhr umgehend zu unterbrechen, um einen möglichen elektrischen Schlag zu vermeiden.
  - Das Gerät nicht benutzen, wenn es heruntergefallen ist, sichtbare Schäden aufweist oder undicht ist.
  - Vermeiden Sie den Kontakt mit aus dem Akku ausgelaufenen Flüssigkeiten. Falls Ihre Augen dennoch mit diesen in Kontakt kommen, spülen Sie sie mit viel klarem Wasser und suchen Sie einen Arzt auf. Die ausgelaufene Akkufflüssigkeit kann zu Reizungen oder Verbrennungen führen.

#### **BENUTZUNG UND PFLEGE**

- Gerät nicht benutzen, wenn Zubehör oder Ersatzteile nicht richtig befestigt sind.



- Niemals mit dem Gerät Wasser oder andere Flüssigkeiten aufsaugen.
- Benützen Sie das Gerät nicht, wenn der An-/Ausschalter nicht funktioniert.
- Beachten Sie die MAX-Füllstandsanzeige.
- Entfernen Sie die Batterien aus dem Gerät, wenn Sie es längere Zeit nicht benutzen.
- Das Gerät außerhalb der Reichweite von Kindern und/oder Personen mit eingeschränkten körperlichen, sensorischen oder geistigen Fähigkeiten bzw. Personen ohne ausreichende Erfahrung und Kenntnisse aufbewahren.
- Saugen Sie keine Flächen, auf denen Metallgegenstände wie Nägel und / oder Schrauben liegen.
- Saugen Sie niemals glühende oder scharfe Objekte (Zigarettenkippen, Asche, Nägel...) auf.
- Die Batterie/n dürfen in keinem Fall geöffnet werden.
- Halten Sie nichtbenutzte Batterien von Gegenständen aus Metall wie Büroklammern, Münzen etc. fern, die den einen Pol mit dem anderen verbinden könnten.
- Vermeiden Sie, einen Kurzschluss zwischen den Batteriekontakten zu erzeugen, da Explosions- oder Brandgefahr besteht.
- Bewahren Sie die Batterie/n an einem Ort auf, wo die Temperatur nicht über 40°C steigen kann.
- Laden Sie den/die Akku/s ausschließlich mit dem vom Hersteller gelieferten Ladegerät. Beim Gebrauch eines Ladegerätes, das für einen bestimmten Akkutyp entworfen wurde, besteht bei der Verwendung mit anderen Akkus Explosions- oder Brandgefahr.
- Benutzen Sie nur die speziell für das Gerät entworfenen Akkus. Beim Gebrauch von anderen Akkus besteht Explosions- oder Brandgefahr.

### **Betrieb**

Unsachgemäße Verwendung bzw. Nichteinhaltung der Gebrauchsanweisung kann Gefahren zur Folge haben und führt zum Erlöschen der Garantieansprüche sowie der Haftung des Herstellers.

### **Bezeichnung**

- A – Infrarot-Frontaufprallsensor
- B – Anti-Scratch-Band
- C – An/aus Schalter
- D – Leuchtende oder blinkende rote Fehleranzeige
- E – Kontrollleuchte für den Betrieb
- F – Ladeanzeige
- G – Anti-Fall-Sensoren
- H – Kontaktstellen aufladen
- I – Zentralrad
- J – Seitenräder
- K – Zentrale Rotationsbürste
- L – Ein/Aus Schalter
- M – Batterieabdeckung

- N – Reinigungsbürste
- O – Seitenbürsten

### **STAUBBEHÄLTER**

- P – Staubbehälter
- Q – Staubbehälterdeckel
- R – Tankentfernungstaste
- S – Schwammfilter
- T – EPA-Filter
- U – Textilvorfilter

### **WASSERTANK**

- V – Wassertank
- W – Wassertankdeckel
- X – Waschbarer Mikrofasermopp
- Y – Tankentfernungstaste

### **FERNBEDIENUNG**

- 1 – AUTO Reinigungsmodus-Taste
- 2 – Taste, um zur Ladestation zurückzukehren
- 3 – Richtungstasten (oben/ unten/ links/rechts)
- 4 – Start/Stopp-Taste
- 5 – Schaltfläche zur Auswahl der Stunde
- 6 – Schaltfläche zur Auswahl des Zeitplans
- 7 – Taste für den SPIRAL-Reinigungsmodus
- 8 – PERIMETER-Reinigungsmodus-Taste
- 9 – Taste für den Raumreinigungsmodus
- 10 – Maximaler Saugknopf und
- AUTO

### **LADESTATION**

- 11 – Ladestation
- 12 – Ladegerät

13 Kontaktstellen aufladen

- **WICHTIG:** Legen Sie 2 AAA-Batterien ein, bevor Sie die Fernbedienung zum ersten Mal verwenden. Stellen Sie sicher, dass sich die positiven und negativen Pole im Batteriefach in der richtigen Richtung befinden. Falls Ihr Gerätemodell nicht über das oben beschriebene Zubehör verfügt, können Sie es auch separat beim Technischen Kundendienst erwerben
- **WICHTIG:** Kabel oder andere Gegenstände am Boden können die Mobilität des Roboters beeinträchtigen. Entfernen Sie diese Gegenstände, bevor Sie den Roboterstaubsauger verwenden.

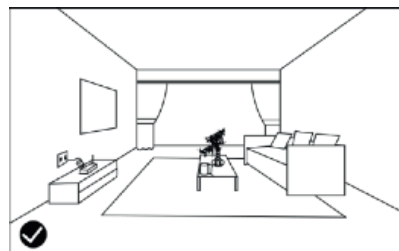

- Verwenden Sie den Roboterstaubsauger nur für kurzflorige Teppiche.
- Möbel unter 8 cm können den Roboter blockieren. Heben Sie Möbel an, wenn dieser Bereich gereinigt werden muss.
- Bringen Sie eine Sicherheitsbarriere an der Treppe an, um ein Herunterfallen zu verhindern, falls

die Sturzsensoren nicht richtig funktionieren.

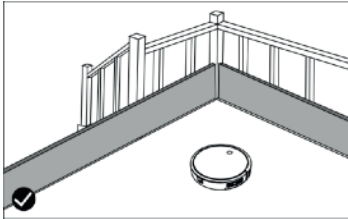

Sie die Bürsten in ihren Schlitz drücken.

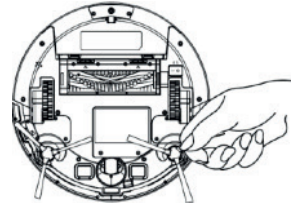

## Installation

- Entfernen Sie unbedingt alle Verpackungsmaterialien aus dem Gerät.

### PLATZIEREN DER LADEBASIS

- Schließen Sie das Ladegerät an die Ladestation an.
- Legen Sie die Ladestation flach und neben die Wand.
- Um ein gutes Signal zu erhalten, müssen Sie einen Radius von 1 m rechts und links und 2 m vor der Basis lassen.

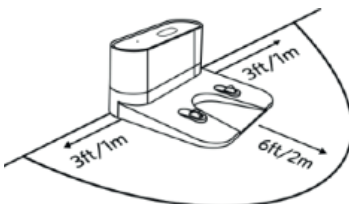

- Stellen Sie eine Verbindung zum Strom her.

### MONTAGE DER SEITENBÜRSTEN

- Platzieren Sie die Seitenbürsten auf der Unterseite des Roboters, indem

## BATTERIELADUNG

- **Warnung:** Ein neuer Akku wird nicht vollständig aufgeladen und muss vollständig aufgeladen werden, bevor Sie das Gerät zum ersten Mal verwenden.
- Laden Sie den Akku bei Raumtemperatur zwischen 4 und 40 ° C auf.
- Schalten Sie den EIN/AUS-Schalter an der Unterseite des Roboters ein.

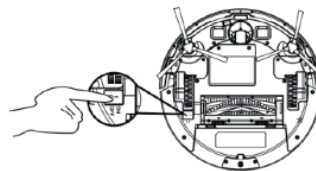

- Stellen Sie den Roboter auf die Ladestation und stellen Sie sicher, dass die automatischen Ladestangen richtig ausgerichtet sind.

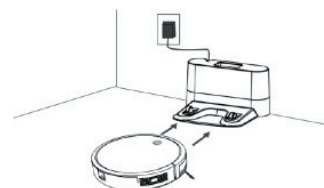

- Die Ladeanzeige (F) blinkt rot. Wenn die Anzeige nicht mehr blinkt, wird der Roboter aufgeladen.
- Laden Sie den Roboter vor dem ersten Gebrauch 4 Stunden lang auf.

## Betriebsmodus

### FANG AN ZU PUTZEN

- Stellen Sie vor Inbetriebnahme sicher, dass der Ein- / Ausschalter (L) eingeschaltet ist.
- Sie können den Roboter auf verschiedene Arten starten: durch Drücken der Ein / Aus-Taste (C), der Start / Stopp-Taste (4) oder der AUTO-Reinigungsmodus-Taste (1) auf der Fernbedienung.

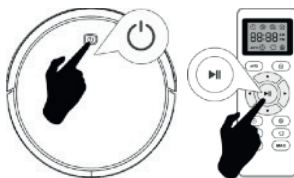

- **HINWEIS:** Wenn der Akku fast leer ist, kehrt der Roboter zum Aufladen automatisch zur Ladestation zurück.
- **HINWEIS:** Wenn auf die Ladestation nicht zugegriffen werden kann, kann der Roboter nicht aufgeladen werden. Er kehrt in die Ausgangssituation zurück und das Reinigungssystem wird beendet. Stellen Sie den Roboter in diesem Fall manuell auf die Ladestation, damit er

ordnungsgemäß aufgeladen werden kann.

### STOPPEN SIE DEN ROBOTER

- Um den Roboter anzuhalten, drücken Sie die Ein/Aus-Taste (C) oder die Start/Stop-Taste (4) auf der Fernbedienung.
- Um den Reinigungszyklus fortzusetzen, drücken Sie erneut die Ein/Aus-Taste (C) oder die Start/Stop-Taste (4) auf der Fernbedienung.
- Um den Roboter zur Ladestation (11) zurückzubringen, drücken Sie die Taste (2).

### SCHALTEN SIE DEN ROBOTER AUS

Halten Sie zum Ausschalten des Roboters die Ein-/Aus-Taste (C) einige Sekunden lang gedrückt, bis die Betriebsanzeige erlischt.

## Reinigungsmodi

### AUTOMATISCHER REINIGUNGSMODUS

- Der Roboter beginnt automatisch mit dem Staubsaugen und kombiniert die verschiedenen Reinigungsmodi zu einem, um die Reinigung Ihres Hauses maximal zu optimieren.
- Um diesen Modus zu verwenden, drücken Sie die Taste (1) auf der Fernbedienung.

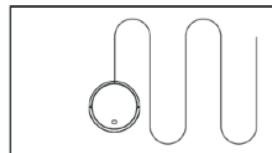

- Wenn der Reinigungszyklus endet oder der Akku leer ist, kehrt er automatisch zur Ladestation zurück.

### **SPIRALREINIGUNGSMODUS**

- Der Roboter beginnt an einem bestimmten Punkt mit dem Staubsaugen, indem er einen Durchmesser von ungefähr (1 Meter) nach außen und dann bis zum Start nach innen spiralförmig dreht.
- Um diesen Modus zu verwenden, drücken Sie die Taste (7) auf der Fernbedienung.

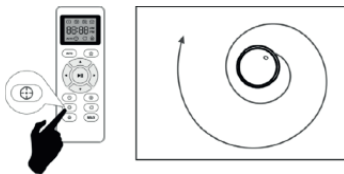

### **MAX. REINIGUNGSMODUS**

- Der Roboter erhöht seine Saugkraft, um eine gründlichere Reinigung zu gewährleisten.

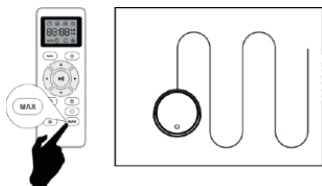

- Um diesen Modus zu verwenden, drücken Sie die Taste (10) auf der Fernbedienung.

### **PERIMETER-REINIGUNGSMODUS**

- Wenn der Roboter die Reinigung offener Bereiche Ihres Bodens abgeschlossen hat, verwenden Sie den Perimeter-Modus, um sicherzustellen, dass er an den Wänden und um die Möbelbeine herum gereinigt wurde.

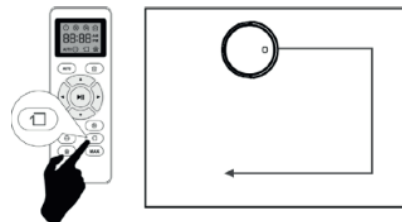

- Um diesen Modus zu verwenden, drücken Sie die Taste (8) auf der Fernbedienung.

### **RAUMREINIGUNGSMODUS**

- Wenn ein bestimmter Raum gereinigt werden muss, drücken Sie die Taste für den Raumreinigungsmodus auf der Fernbedienung (9).

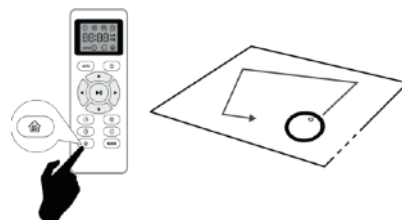

- Nach Abschluss der Reinigung stoppt der Roboter.
- Schließen Sie in diesem Modus unbedingt die Raumtüren.

### **KEHRE ZUR LADEBASIS ZURÜCK**

- Der Roboter kehrt automatisch zur Ladestation zurück, wenn er feststellt, dass nur noch 15% der Batterie übrig sind.

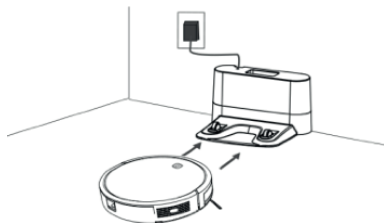

- Um diesen Modus zu verwenden, drücken Sie die Taste (2) auf der Fernbedienung.

### **SCRUBBING-MODUS**

- Am Ende des Staubsaugvorgangs können Sie den Staubbehälter gegen den Wassertank (V) austauschen, um die Reinigung fortzusetzen. Der Wassertank tropft, sodass der Mopp den Boden allmählich befeuchtet und schrubbt.
- 1) Öffnen Sie den luftdichten Deckel des Tanks (W) und führen Sie Wasser in den Tank ein.

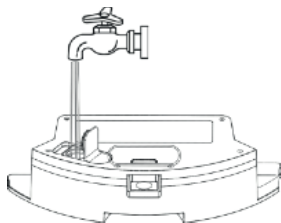

- 2) Setzen Sie den Mopp auf und stellen Sie sicher, dass er sicher befestigt ist.

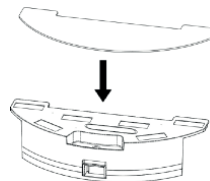

- 3) Stellen Sie den Wassertank auf und wählen Sie den gewünschten Reinigungsmodus.

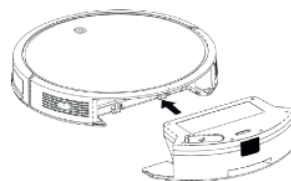

- **WICHTIG:** Verwenden Sie den Mopp nicht im Freien. Entfernen Sie die Teppiche, um sie nicht zu verderben.
- Entfernen Sie vor dem Laden des Roboters den Wassertank und den Mopp.

### **ROBOTERPROGRAMMIERUNG**

- Der Roboterreinigungsplan kann konfiguriert werden.
- Diese Einstellungen können nur über die Fernbedienung konfiguriert werden.
- **WICHTIG:** Stellen Sie sicher, dass sich die Fernbedienung in der Nähe des Roboters befindet, während Sie die Uhr oder Uhrzeit einstellen.

- Stellen Sie sicher, dass der Ein-/Ausschalter auf ON steht.

### **I) KONFIGURIEREN SIE DIE UHR**

- Drücken Sie die Taste (5) auf der Fernbedienung. Die Stundenwahl beginnt zu blinken.

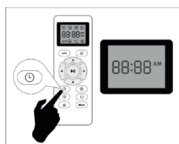

- Drücken Sie die Tasten ▲ oder ▼, um die gewünschte Zeit auszuwählen.
  - Drücken Sie die Richtungstasten ◀ oder ▶, um die Minuten oder Stunden auszuwählen.
- Drücken Sie die Taste (4), um die



- Konfiguration abzuschließen. Der Roboter piept.



### **II) KONFIGURIEREN SIE DEN REINIGUNGSPLAN**

- Drücken Sie die Taste (6) auf der Fernbedienung, der Zeitwähler beginnt zu blinken.



- Drücken Sie die Tasten ▲ oder ▼, um die gewünschte Zeit auszuwählen.
- Drücken Sie die Richtungstasten ◀ oder ▶, um die Minuten oder Stunden auszuwählen.
- Drücken Sie die Taste (4), um die Konfiguration abzuschließen. Der Roboter piept.

### **III) STORNIEREN SIE DIE ZEITPLANEINSTELLUNG**

- Drücken Sie die Taste (6) auf der Fernbedienung 4 Sekunden lang. Der Staubsaugerroboter piept, wenn die Bestätigung des Reinigungsplans abgebrochen wird.

### **LED-Anzeige**

LED-Anzeige	Roboterstatus
Blinkendes blaues Licht	Die Batterie aufladen
Festes blaues Licht	Leerlauf / Laufen / Laden abgeschlossen
Festes rosa Licht	Festes blaues Licht

Aus	Der Roboter ist ausgeschaltet. Um Energie zu sparen, wird das Licht automatisch ausgeschaltet, wenn der Roboter nicht an der Ladestation befestigt ist und 1 Minute lang im Leerlauf war
Festes rotes Licht / blinkend + pfeifen	Der Roboter hat einen Fehler. Lösungen finden Sie im Abschnitt "Anomalien" in diesem Handbuch.

### Reinigung

- Trennen Sie das Ladegerät vom Stromnetz und lassen Sie es abkühlen, bevor Sie mit der Reinigung beginnen.
- Reinigen Sie das Gerät mit einem feuchten Tuch, das mit ein paar Tropfen Reinigungsmittel imprägniert ist, und trocknen Sie es anschließend ab.
- Verwenden Sie zum Reinigen des Geräts keine Lösungsmittel oder Produkte mit einem sauren oder basischen pH-Faktor wie Bleichmittel oder Schleifmittel.
- Lassen Sie kein Wasser oder andere Flüssigkeiten in die Lüftungsöffnungen eindringen, um Schäden an den inneren Betriebsteilen des Geräts zu vermeiden.
- Tauchen Sie das Gerät nicht in Wasser oder eine andere Flüssigkeit und stellen Sie es nicht unter den Wasserhahn.

- Tauchen Sie den Stecker nicht in Wasser oder andere Flüssigkeiten und stellen Sie ihn nicht unter den Wasserhahn.

TIDY! Random	Reinigung	Ersatzfrequenz
Staubbehälter	Nach jedem Gebrauch	-
Filter	Wöchentlich	Alle 2 Monate
Rotationsbürste	Wöchentlich	Alle 6-12 Monate
Seitenbürsten	Einmal pro Monat	Alle 3-6 Monate oder wenn sie sichtbar verschlechtert sind
Sensoren	Einmal pro Monat	-
Kontaktstellen aufladen	Einmal pro Monat	-
Zentralrad	Einmal pro Monat	-

### LEEREN DES STAUBBEHÄLTERS

- Leeren Sie den Pulverbehälter nach jedem Gebrauch. Entkoppeln Sie den Staubbehälter vom Gerät.

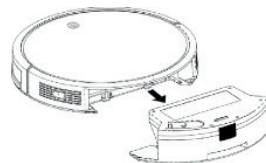

- Öffnen Sie den Tankentleerungsdeckel in Richtung der Pfeile und gießen



Sie den Inhalt in einen geeigneten Müllcontainer.

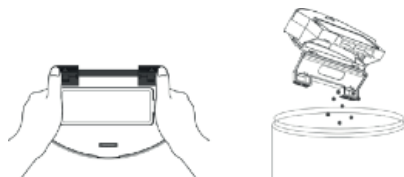

### **FILTERWECHSEL**

- Entkoppeln Sie den Staubbehälter vom Gerät.
- Öffnen Sie den Deckel des Filterfachs oben am Staubbehälter.

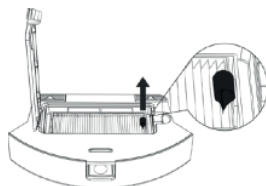

- Entfernen Sie den Filter und schütteln Sie ihn leicht, um den Staub auszutreiben.



### **BATTERIE ÄNDERN**

- Lösen Sie die Schraube an der Batterieabdeckung und entfernen Sie die Abdeckung.

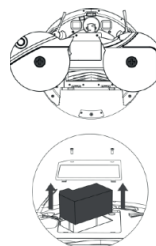

- Ziehen Sie den Stecker zwischen Batterie und Roboter ab.

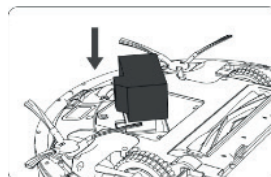

- Legen Sie die neue Batterie ein, schließen Sie sie an den Roboter an und schließen Sie die Abdeckung.

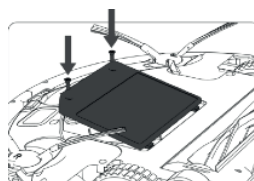

### **MOP REINIGEN**

- Entfernen Sie den Mopp aus dem Tank.
- Waschen Sie den Mopp mit Wasser und lassen Sie ihn trocknen.

### **REINIGEN DER ZENTRALEN DREHBÜRSTE UND DER SEITENBÜRSTEN**

- Öffnen Sie den Fachdeckel, entfernen Sie die Bürste und reinigen Sie das Fach mit einem feuchten Tuch.



- Reinigen Sie die zentrale rotierende Bürste. Schneiden Sie das gekräuselte Haar in der Bürste mit der Klinge, die die Reinigungsbürste enthält.

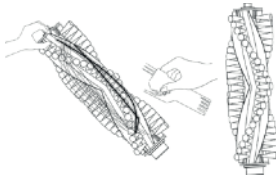

- Entfernen Sie die Seitenbürsten mit einem feuchten Tuch.



### **REINIGEN DES ZENTRALRADES**

- Entfernen Sie das Lenkrad und wischen Sie den Staub mit der Reinigungsbürste ab.

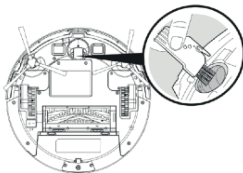

- 
- 

### **REINIGUNG DER STUFENSENSOREN**

- Entfernen Sie für einen ordnungsgemäßen Betrieb der Sensoren den Staub häufig mit der Reinigungsbürste oder einem trockenen Tuch.

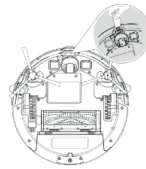

- Ersetzen Sie die Befestigungsteile der Seitenbürsten.

### **REINIGEN DER AUTOMATISCHEN LADEKONTAKTPUNKTE**

- Reinigen Sie die automatischen Ladestangen und die Ladestation mit der Reinigungsbürste und einem trockenen Tuch.



### **Verbrauchsmaterial**

- Verbrauchsmaterialien (wie z. B. Filter,...) für Ihr Gerätemodell können bei autorisierten Händlern und Einrichtungen erworben werden. Verwenden Sie immer Original-
- Verbrauchsmaterialien, die speziell für Ihr Gerätemodell entwickelt wurden.

## Reparatur

Bringen Sie das Gerät im Fehlerfall zu einem autorisierten technischen Kundendienst. Versuchen Sie nicht, es zu zerlegen oder zu reparieren, da Gefahr besteht.

## Für die EU-Ausführungen des Produkts und/oder für Länder, in denen diese Vorschriften Anzuwenden sind:

### ÖKOLOGIE UND RECYCLING DES PRODUKTS

- Die zur Herstellung des Verpackungsmaterials dieses Geräts verwendeten Materialien sind im Sammel-, Klassifizierungs- und Recyclingsystem integriert. Wenn Sie es entsorgen möchten, so können Sie die öffentlichen Container für die betreffenden Materialarten verwenden.
- Das Produkt ist frei von umweltschädlichen Konzentrationen von Substanzen.



- Dieses Symbol weist darauf hin, dass das Produkt, wenn Sie es am Ende seiner Lebensdauer entsorgen wollen, in geeigneter Weise bei einer zugelassenen

Entsorgungsstelle abzugeben ist, um die getrennte Sammlung von Elektro- und Elektronikgeräte-Abfall (WEEE) sicherzustellen.



- Dieses Symbol bedeutet, dass das Produkt Batterien beinhalten kann, die vor der Entsorgung entnommen

werden sollen. Beachten Sie, dass die Batterien in dafür geeigneten Containern entsorgt werden sollen. Und nicht ins Feuer geworfen werden dürfen.

### WIE ENTFERNEN SIE DIE BATTERIEN IM GERÄT?

- **Warnung:** Es ist wichtig, dass die Batterien vollständig entladen sind, bevor Sie sie aus dem Gerät entfernen.
- **Warnung:** Das Gerät muss vom Stromnetz getrennt werden, wenn die Batterien entfernt werden.
- Um die Batterien am Ende der Lebensdauer des Geräts zu entfernen, gehen Sie wie folgt vor:
- Lösen Sie die Schraube an der Batterieabdeckung und entfernen Sie die Abdeckung.

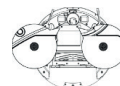

- Ziehen Sie den Stecker zwischen Batterie und Roboter ab.

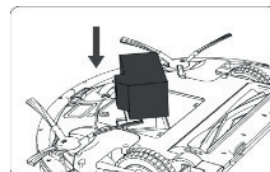

Dieses Gerät erfüllt die Richtlinie 2014/35/EU über Niederspannung, die Richtlinie 2014/30/EU über elektromagnetische Verträglichkeit, die Richtlinie 2011/65/EU zur Beschränkung der Verwendung bestimmter gefährlicher Stoffe in Elektro- und Elektronikgeräten und die Richtlinie 2009/125/EC über die Anforderungen an die umweltgerechte Gestaltung energiebetriebener Produkte.

## **Garantie und technischer Service**

Dieses Produkt wird gemäss der geltenden Gesetzgebung durch die rechtliche Garantie anerkannt und geschützt. Um Ihre Rechte und Interessen geltend zu machen, müssen Sie eines unserer offiziellen Servicezentren aufsuchen. Über folgenden Link finden Sie ein Servicezentrum in Ihrer Nähe:  
[www.mellerware.com](http://www.mellerware.com)

Sie können auch Informationen einholen, indem Sie uns unter der am Ende dieses Handbuchs angegebenen Telefonnummer anrufen. Sie können dieses Benutzerhandbuch und seine Aktualisierungen unter [www.mellerware.com](http://www.mellerware.com)

## **Anomalien**

**Wenn Sie eine Anomalie feststellen, konsultieren Sie die folgende Tabelle:**

Error	Blinks und Beeps	Ursache des Fehlers	Was ist zu tun	
1	<b>Fester Rotes Licht</b>	1 Beep	Das Vorderrad steckt fest.	Reinigen Sie das Vorderrad und drücken Sie den Netzschalter, um den Roboter neu zu starten.
2		2 Beeps	Roboterseitenbürste steckt wahrscheinlich fest.	Roboterseitenbürste steckt wahrscheinlich fest.
3		3 Beeps	Der Roboterlüfter ist verstopft oder der Filter ist verstopft.	Entfernen und leeren Sie den Roboterstaubbehälter. Reinigen Sie den Roboterfilter.
4		4 Beeps	Die zentrale rotierende Bürste des Roboters kann sich nicht drehen.	Entfernen und reinigen Sie die mittlere Rotationsbürste und die Kappe.
5	<b>Rotes Licht Blinkt</b>	2 Beeps	Der Stoßfänger steckt fest.	Überprüfen Sie, ob der Stoßfänger flexibel ist.
6		3 Beeps	Die unebenen Sensoren des Roboters sind verschmutzt oder der Roboter klebt an einer dunklen Oberfläche.	Wenn sich der Roboter auf einer dunklen Oberfläche befindet, starten Sie an einem neuen Ort. Wenn nicht, reinigen Sie Ihre Klippensensoren mit einem trockenen Tuch.
7		4 Beeps	Der Roboter kann nicht zu seiner Ladebasis oder Ausgangsposition zurückkehren.	Stellen Sie sicher, dass sich keine Hindernisse vor der Ladestation oder der Startposition befinden. Wischen Sie die Ladekontakte an der Ladeschale und am Roboter mit einem sauberen, trockenen Tuch ab.

**Egregio cliente,**

La ringraziamo di aver comprato un prodotto della marca Mellerware. La sua tecnologia, il suo design e la sua funzionalità, oltre al fatto di aver superato le più rigorose norme di qualità, le assicureranno una totale e durevole soddisfazione.

**Consigli e avvertenze per la sicurezza**

- 1.** Prima di utilizzare l'apparecchio, leggere attentamente le istruzioni riportate nel presente opuscolo e conservarlo per future consultazioni. La mancata osservanza delle presenti istruzioni può essere causa di incidenti.
- 2.** Questo apparato può essere utilizzato da persone che non ne conoscono il funzionamento, persone disabili o bambini di età superiore agli 8 anni, ma esclusivamente sotto la sorveglianza di un adulto o nel caso abbiano ricevuto le dovute istruzioni per utilizzarlo in completa sicurezza e ne comprendano i rischi.
- 3.** I bambini possono eseguire operazioni di pulizia o di manutenzione dell'apparecchio solo se sorvegliati da un adulto.
- 4.** Questo apparecchio non è un giocattolo. Assicurarsi che i bambini non giochino con l'apparecchio.
- 5.** Staccare il caricatore di batterie dalla presa di corrente quando l'apparecchio non è in uso e prima di compiere qualsiasi operazione di pulizia.
- 6.** Utilizzare l'apparecchio solamente con la specifica fonte di alimentazione, in dotazione con l'apparecchio.
- 7.** Collegare l'apparecchio solo a una tensione di sicurezza molto bassa corrispondente alla marcatura sull'apparecchio.
- 8.** Se il cavo di alimentazione è danneggiato farlo sostituire dal produttore, da un servizio di

assistenza post-vendita o da personale qualificato per evitare pericoli.

- 9.** La batteria deve essere rimossa dall'apparecchio prima di essere smaltita.
  - 10.** Quando si rimuova la batteria, l'apparecchio deve essere scollegato dalla rete di alimentazione.
  - 11.** La batteria deve essere smaltita in modo sicuro.
  - 12.** Questo apparecchio è destinato unicamente all'uso domestico, non professionale o industriale.
    - Prima di collegare il caricabatterie alla rete, verificare che il voltaggio indicato sulla targhetta delle caratteristiche corrisponda al voltaggio della rete. Collegare l'apparecchio a una presa di corrente che sopporti come minimo 10 ampere. La spina del caricabatterie deve coincidere con la base elettrica della presa di corrente. Non apportare alcuna modifica alla spina. Non usare adattatori.
    - Non tirare il cavo elettrico. Non usarlo mai per sollevare, trasportare o scollegare il caricabatterie.
- Non avvolgere il cavo di alimentazione attorno all'apparecchio.
  - Controllare lo stato del cavo di alimentazione: I cavi danneggiati o attorcigliati aumentano il rischio di scariche elettriche.
  - Non toccare mai la spina con le mani bagnate.
  - Non utilizzare l'apparecchio se il cavo di alimentazione o la spina sono danneggiati.
  - In caso di rottura di una parte dell'involucro esterno dell'apparecchio, scollegare immediatamente la spina dalla presa di corrente, al fine di evitare eventuali scariche elettriche.
  - Non usare l'apparecchio dopo una caduta, se presenta danni visibili o in presenza di qualsiasi perdita.
  - Evitare qualsiasi contatto con il liquido che può fuoriuscire dalla batteria. In caso di contatto accidentale con gli occhi, rivolgersi a un medico. Il liquido che fuoriesce dalla batteria può provocare irritazioni o ustioni.

#### **PRECAUZIONI D'USO**

- Non utilizzare l'apparecchio se gli accessori non sono correttamente montati.
- Non usare l'apparecchio per aspirare acqua o altri liquidi.

- Non utilizzare l'apparecchio se il suo dispositivo di accensione/ spegnimento non funziona.
- Osservare l'indicazione del livello MAX.
- Rimuovere le batterie dall'apparecchio se non si intende utilizzarlo a lungo.
- Conservare questo apparecchio fuori dalla portata dei bambini e/o persone con problemi fisici, mentali o di sensibilità o con mancanza di esperienza e conoscenza
- Non utilizzare in aree in cui vi siano oggetti metallici quali chiodi e/o viti.
- Non aspirare mai oggetti incandescenti o taglienti (mozziconi, cenere, chiodi, ecc.)
- Non aprire la/e batteria/e per nessun motivo.
- Quando la batteria non è in uso, tenerla lontana da altri oggetti metallici quali fermacarte, monete, chiavi, ecc., che possano fungere da collegamento fra i due poli.
- Evitare di provocare un cortocircuito fra i poli della batteria, giacché potrebbe derivare in un pericolo di esplosione o incendio.
- Custodire la/e batteria/e in luoghi dove la temperatura non superi i 40°C.
- Ricaricare la/e batteria/e solo con il caricatore fornito dal fabbricante.
- Un caricatore adatto per un tipo di batterie, potrebbe provocare un rischio di esplosione o incendio se usato con altre.
- Usare l'apparecchio solo con la/e batteria/e per le quali è stato specificamente progettato. L'uso di qualunque altra batteria può provocare un rischio di esplosione o incendio.

### **Servizio**

Il produttore invalida la garanzia e declina ogni responsabilità in caso di uso inappropriato dell'apparecchio o non conforme alle istruzioni d'uso.

### **Descrizione**

- A – Sensore di impatto frontale a infrarossi
- B – Cinturino antigraffio
- C – Pulsante on / off
- D – Spia di errore rossa fissa o lampeggiante
- E – Indicatore luminoso per il funzionamento
- F – Spia di ricarica
- G – Sensori anticaduta
- H – Punti di contatto di ricarica
- I – Ruota centrale
- J – Ruote laterali
- K – Spazzola rotante centrale
- L – Interruttore on / off
- M – Coperchio della batteria
- N – Spazzola per la pulizia
- O – Spazzole laterali

### **SERBATOIO PER LA POLVERE**

- P – Serbatoio per la polvere
- Q – Coperchio del contenitore della polvere



R – Pulsante di rimozione del serbatoio

S – Filtro spugna

T – Filtro EPA

U – Pre-filtro tessile

### **SERBATOIO D'ACQUA**

V – Serbatoio d'acqua

W – Coperchio del serbatoio dell'acqua

X – Mop lavabile in microfibra

Y – Pulsante di rimozione del serbatoio

### **TELECOMANDO**

1 – Pulsante della modalità di pulizia AUTO

2 – Pulsante per tornare alla base di ricarica

3 – Pulsante direzionali (su / giù / sinistra / destra)

4 – Pulsante Start / Stop

5 – Pulsante per selezionare l'ora

6 – Pulsante per selezionare il programma

7 – Pulsante modalità pulizia SPIRAL

8 – Pulsante modalità pulizia PERIMETRO

9 – Pulsante modalità pulizia STANZE

10 – Pulsante di aspirazione massima e AUTO

### **BASE DI RICARICA**

11 – Base di ricarica

12 – Caricabatterie

13 – Punti di contatto di ricarica

- **NOTA:** inserire 2 batterie AAA prima di utilizzare il telecomando per la prima volta. Accertarsi che i poli positivo e negativo siano posizionati nella direzione corretta sul vano batteria.

Nel caso in cui il modello del vostro apparecchio non disponga degli accessori sopra descritti, possono anche essere acquistati separatamente dai Servizi di assistenza tecnica

- **IMPORTANTE:** I cavi o altri oggetti a terra possono ostacolare la mobilità del robot. Rimuovere questi oggetti prima di utilizzare l'aspirapolvere robot.

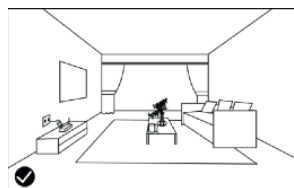

- Utilizzare l'aspirapolvere robot solo su tappeti a pelo corto.
- Mobili inferiori a 8 cm possono bloccare il robot. Sollevare i mobili se è necessario pulire quest'area.
- Mettere una barriera di sicurezza sulle scale per evitare che cadano nel caso in cui i sensori di caduta non funzionino correttamente.

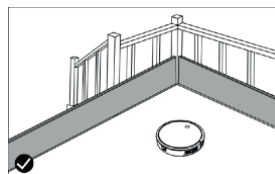

## Installazione

Rimuovere tutti i materiali di imballaggio dall'interno dell'apparecchio.

### POSIZIONAMENTO DELLA BASE DI RICARICA

- Collegare il caricabatterie alla base di ricarica.
- Appoggiare la base di ricarica piatta e vicino al muro.
- Per ricevere un buon segnale, un raggio di 1 m a destra ea sinistra e 2 metri alla parte anteriore della base deve essere lasciato libero.

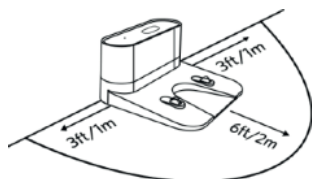

- Connettiti alla corrente.

### MONTAGGIO DELLE SPAZZOLE LATERALI

- Posizionare le spazzole laterali sul fondo del robot premendo le spazzole nel relativo alloggiamento.

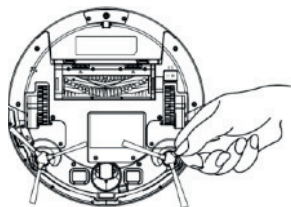

### CARICA BATTERIE

- **Avvertenza:** una nuova batteria non è completamente carica e deve essere completamente caricata prima di utilizzare il dispositivo per la prima volta.
- Caricare la batteria a temperatura ambiente tra 4 e 40 ° C.
- Attiva l'interruttore ON / OFF situato nella parte inferiore del robot.

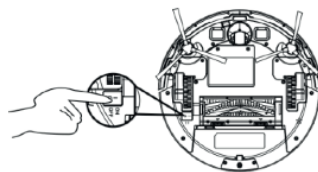

- Posizionare il robot sulla base di ricarica e assicurarsi che i poli di ricarica automatica siano allineati correttamente.

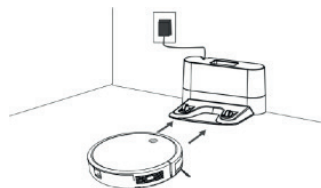

- La spia di carica (F) si illuminerà di rosso lampeggiante. Quando l'indicatore smette di lampeggiare, il robot è carico. Caricare il robot per 4 ore prima del primo utilizzo.

## Modalità operativa

### INIZIA PULIZIA

- Prima di iniziare a utilizzare, assicurarsi che l'interruttore di

accensione / spegnimento (L) sia acceso.

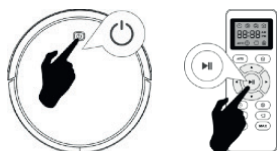

- È possibile avviare il robot in diversi modi: premendo il pulsante di accensione / spegnimento (C), il pulsante di avvio / arresto (4) o il pulsante della modalità di pulizia AUTO (1) sul telecomando.
- **NOTA:** se la batteria sta per esaurirsi, il robot tornerà automaticamente alla base di ricarica per ricaricarsi.
- **NOTA:** se la base di ricarica è inaccessibile, il robot non può essere ricaricato, tornerà alla situazione iniziale e il sistema di pulizia terminerà. In questo caso, posizionare il robot manualmente sulla base di ricarica in modo che possa essere ricaricato correttamente.

### **FERMARE IL ROBOT**

- Per arrestare il robot, premere il pulsante di accensione/ spegnimento (C) o il pulsante di avvio/arresto (4) sul telecomando.
- Per riprendere il ciclo di pulizia, premere nuovamente il pulsante on/off (C) o il pulsante on/off (4) sul telecomando.
- Per riportare il robot sulla base di ricarica (11) premere il pulsante (2).

### **SPEGNERE IL ROBOT**

- Per spegnere il robot, tenere premuto il pulsante di accensione/ spegnimento (C) per alcuni secondi fino allo spegnimento dell'indicatore di funzionamento.

## **Modalità di pulizia**

### **MODALITÀ PULIZIA AUTOMATICA**

- Il robot inizia l'aspirazione automatica e combina le diverse modalità di pulizia in una, ottimizzando al massimo la pulizia della casa.
- Per utilizzare questa modalità, premere il pulsante (1) sul telecomando.

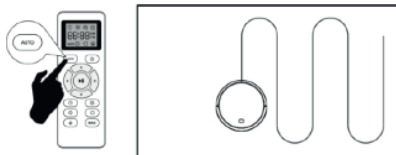

- Quando il ciclo di pulizia termina o se la batteria si esaurisce, ritorna automaticamente alla base di ricarica.

### **MODALITÀ PULIZIA A SPIRALE**

- Il robot inizia a passare l'aspirapolvere in un determinato punto spirando verso l'esterno di circa (1 metro) di diametro e quindi spirale verso l'interno fino a quando è iniziato.
- Per utilizzare questa modalità, premere il pulsante (7) sul telecomando.

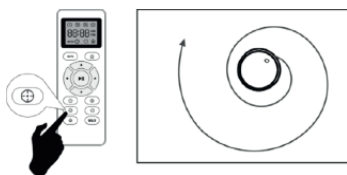

### **MODALITÀ DI PULIZIA DELLA CAMERA**

- Quando è necessario pulire una stanza specifica, premere il pulsante della modalità di pulizia della stanza sul telecomando (9).

### **MODALITÀ DI PULIZIA MASSIMA**

- Il robot aumenta la sua potenza di aspirazione per fornire una pulizia più profonda.

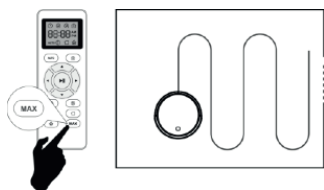

- Per utilizzare questa modalità, premere il pulsante (10) sul telecomando.

### **MODALITÀ DI PULIZIA DEL PERIMETRO**

- Una volta che il robot ha finito di pulire le aree aperte del pavimento, utilizzare la modalità perimetrale per assicurarsi che abbia pulito lungo le pareti e attorno alle gambe del mobile.

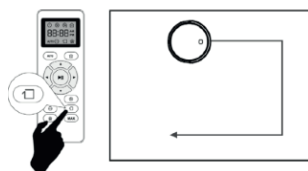

- Per utilizzare questa modalità, premere il pulsante (8) sul telecomando.

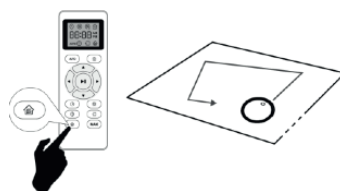

- Al termine della pulizia, il robot si fermerà.
- Assicurati di chiudere le porte della stanza mentre usi questa modalità.

### **TORNA ALLA BASE DI CARICA**

- Il robot ritorna automaticamente alla base di ricarica quando rileva che è rimasto solo il 15% della batteria.

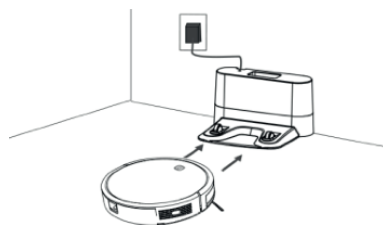

- Per utilizzare questa modalità, premere il pulsante (2) sul telecomando.

### **MODALITÀ SCRUBBING**

- Al termine del processo di aspirazione, è possibile cambiare il serbatoio della polvere per il serbatoio dell'acqua (V) per

continuare la pulizia. Il serbatoio dell'acqua funziona gocciolando in modo che la scopa si inumidisca gradualmente e strofini il pavimento.

- 1) Aprire il coperchio ermetico del serbatoio (W) e introdurre acqua nel serbatoio.

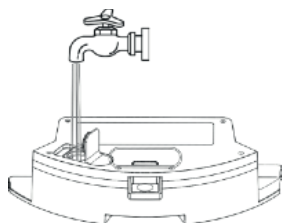

- 2) Mettere il mocio e assicurarsi che sia saldamente fissato.

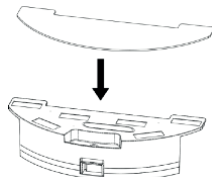

- 3) Posizionare il serbatoio dell'acqua e selezionare la modalità di pulizia desiderata.

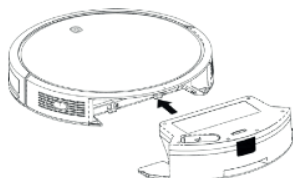

**IMPORTANTE:** Non usare la scopa all'aperto.

- Rimuovere i tappeti per non rovinarli.
- Prima di caricare il robot, rimuovere il serbatoio dell'acqua e il mocio.

### **PROGRAMMAZIONE DEL ROBOT**

- Il programma di pulizia del robot può essere configurato.
- Queste impostazioni possono essere configurate solo tramite il telecomando.
- **IMPORTANTE:** Assicurarsi che il telecomando sia vicino al robot durante l'impostazione dell'orologio o dell'ora. Assicurarsi che l'interruttore on / off sia in posizione ON.

### **1) CONFIGURA L'OROLOGIO**

- Premere il pulsante (5) sul telecomando, il selettore delle ore inizia a lampeggiare.



- Premere i pulsanti ▲ o ▼ per selezionare l'ora desiderata.
- Premere i pulsanti direzionali ◀ o ▶ per selezionare i minuti o le ore.



Premere il pulsante (4) per completare la configurazione. Il robot emetterà un segnale acustico.



## II) CONFIGURARE IL PROGRAMMA DI PULIZIA

- Premere il pulsante (6) sul telecomando, il selettore del tempo inizia a lampeggiare.



- Premere i pulsanti ▲ o ▼ per selezionare l'ora desiderata.
- Premere i pulsanti direzionali ◀ o ▶ per selezionare i minuti o le ore.
- Premere il pulsante (4) per completare la configurazione. Il robot emetterà un segnale acustico.

## III) ANNULLA IMPOSTAZIONE PROGRAMMA

- Premere il pulsante (6) sul telecomando per 4 secondi, l'aspirapolvere robot emetterà un segnale acustico quando la conferma del programma di pulizia viene annullata.

## Indicatore LED

Indicatore LED	Stato del robot
Spia azzurra lampeggiante	Carica della batteria
Spia azzurra fissa	In riposo / Attivo / Carica completata
Spia rosa fissa	Batteria scarica e ritorno alla base di ricarica automatica
Spento	Il robot è spento. Per risparmiare energia, la luce si spegne automaticamente quando il robot non è collegato alla base di ricarica ed è rimasto inattivo per 1 minuto
Spia rosa fissa / lampegginate + Bip	Il robot ha un errore. Per le soluzioni, consultare la sezione "Anomalie" in questo manuale.

## Pulizia

- Scollegare il caricabatterie elettrico dalla rete elettrica e lasciarlo raffreddare prima di iniziare qualsiasi operazione di pulizia.
- Pulire l'apparecchio con un panno umido impregnato di alcune gocce di detersivo e asciugarlo successivamente.
- Non utilizzare solventi o prodotti con un fattore di pH acido o basico come candeggina o abrasivi per pulire l'apparecchio.

- Evitare che acqua o altri liquidi penetrino nelle aperture di ventilazione per evitare danni alle parti operative interne dell'apparecchio.
- Non immergere l'apparecchio in acqua o altri liquidi, né metterlo sotto il rubinetto.
- Non immergere il connettore in acqua o altri liquidi né metterlo sotto il rubinetto.

TIDY! Random	Pulizia	Frequenza della sostituzione
Serbatoio polvere	Dopo ogni utilizzo	-
Filtri	Una volta alla settimana	Ogni 2 mesi
Spazzola rotante	Una volta alla settimana	Ogni 6-12 mesi
Spazzola laterali	Una volta al mese	Ogni 3-6 mesi o quando sono visibilmente deteriorati
Punti di contatto di ricarica	Una volta al mese	-
Ruota centrale	Una volta al mese	-

### **SVUOTARE IL SERBATOIO DELLA POLVERE**

- Svuotare il contenitore della polvere dopo ogni utilizzo.
- Scollegare il contenitore della polvere dal dispositivo.

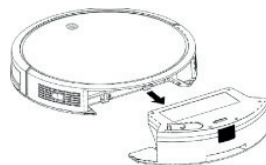

- Aprire il tappo di svuotamento del serbatoio verso il punto indicato dalle frecce e versarne il contenuto in un contenitore di immondizia appropriato.

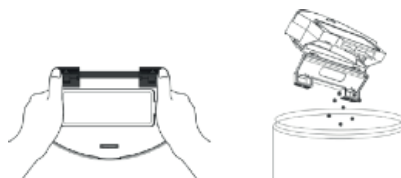

### **SOSTITUZIONE DEL FILTRO**

- Scollegare il contenitore della polvere dal dispositivo.
- Aprire il coperchio del vano filtro situato nella parte superiore del contenitore della polvere.

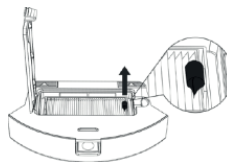

- Rimuovere il filtro e agitare leggermente per espellere la polvere.



**SOSTITUZIONE DELLA BATTERIA**

- Svitare la vite sul coperchio della batteria e rimuovere il coperchio.

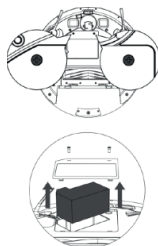

- Scollegare la spina tra la batteria e il robot.

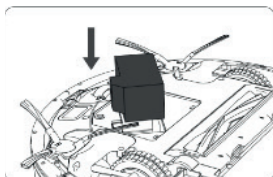

- Inserire la nuova batteria, collegarla al robot e chiudere il coperchio.

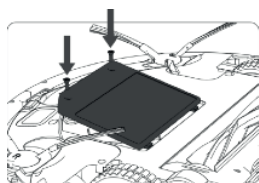
**PULIZIA DEL PANNO-SPAZZOLA**

- Rimuovere il panno-spazzola dal serbatoio.
- Lavare il panno-spazzola con acqua e lasciarla asciugare.

**PULIZIA DELLA SPAZZOLA ROTANTE CENTRALE E DELLE SPAZZOLE LATERALI**

- Aprire il coperchio del vano, rimuovere la spazzola e pulire il vano con un panno umido.



- Pulire la spazzola centrale rotante. Taglia i capelli arricciati nella spazzola con la lama che include la spazzola per la pulizia.

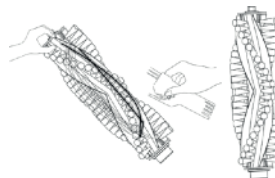

- Rimuovere le spazzole laterali con un panno umido per pulirle.

**PULIZIA DELLA RUOTA CENTRALE**

- Rimuovere la ruota orientabile, quindi utilizzare la spazzola per la pulizia per rimuovere la polvere.



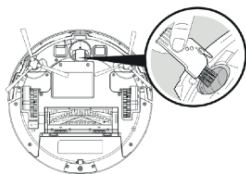

### **PULIZIA DEI SENSORI DI CADUTA**

- Per il corretto funzionamento dei sensori, rimuovere spesso la polvere con la spazzola per la pulizia o un panno asciutto.

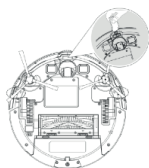

- Sostituire le parti di fissaggio delle spazzole laterali.

### **PULIZIA DEI PUNTI DI CONTATTO DI CARICO AUTOMATICO**

- Pulire i poli di ricarica automatica e la base di ricarica con la spazzola per la pulizia e un panno asciutto.



### **MATERIALI DI CONSUMO**

- I materiali di consumo (come; filtri,...) per il proprio modello di apparecchio possono essere acquistati da distributori e stabilimenti autorizzati.

- Utilizzare sempre materiali di consumo originali, appositamente progettati per il proprio modello di apparecchio.

## **Riparazioni**

In caso di guasto, portare l'apparecchio ad un servizio di assistenza tecnica autorizzato. Non tentare di smontarlo o ripararlo perché potrebbe esserci pericolo.

## **Per i prodotti dell'Unione Europea e/o nel caso in cui sia previsto dalla legislazione del suo paese di origine:**

### **PRODOTTO ECOLOGICO E RICICLABILE**

- I materiali che costituiscono l'imballaggio di questo apparecchio sono compresi in un sistema di raccolta, classificazione e riciclaggio degli stessi. Per lo smaltimento, utilizzare gli appositi contenitori pubblici, adatti per ogni tipo di materiale.
- Il prodotto non contiene concentrazioni di sostanze considerate dannose per l'ambiente.



- Questo simbolo indica che, per smaltire il prodotto al termine della sua durata utile, occorre depositarlo presso un ente di smaltimento autorizzato

alla raccolta differenziata di rifiuti di apparecchiature elettriche ed elettroniche (RAEE).



- Questo simbolo indica che il prodotto può contenere pile o batterie. Toglietele prima di gettare il prodotto. Le pile/

batterie vanno depositate negli appositi contenitori per la raccolta. E non devono mai essere gettate nel fuoco.

### **COME RIMUOVERE LE BATTERIE DALL'INTERNO DELL'APPARECCHIO**

- **Avvertenza:** È importante che le batterie siano completamente scariche prima di procedere alla loro rimozione.
- **Avvertenza:** per rimuovere le batterie, scollega-re l'apparecchio dalla rete di alimentazione.
- Per rimuovere le batterie, al termine della vita utile del dispositivo, procedere come segue:
- Svitare la vite sul coperchio della batteria e rimuovere il coperchio.

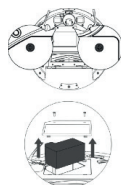

- Scollegare la spina tra la batteria e il robot.

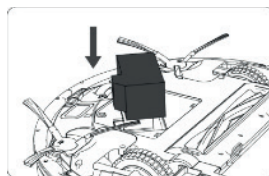

Questo apparecchio rispetta la Direttiva 2014/35/EU di Bassa Tensione, la Direttiva 2014/30/EU di Compatibilità Elettromagnetica, la Direttiva 2011/65/EU sui limitid'impiego di determinate sostanze pericolose negli apparecchi elettrici ed elettronici e la Direttiva 2009/125/EC riguardante l'Ecodesign dei prodotti che consumano energia.

### **Garanzia e assistenza tecnica**

Questo prodotto possiede il riconoscimento e la protezione della garanzia legale di conformità con la legislazione vigente. Per far valere i suoi diritti o interessi, dovrà rivolgersi a uno qualsiasi dei nostri servizi ufficiali di assistenza tecnica. Può trovare il più vicino cliccando sul seguente link:

[www.mellerware.com](http://www.mellerware.com)

Può anche richiedere informazioni a tale riguardo mettendosi in contatto con noi tramite il numero di telefono che appare alla fine di questo manuale. Può scaricare questo manuale di istruzioni e i suoi aggiornamenti da [www.mellerware.com](http://www.mellerware.com)

## Anomalies

In caso di rilevamento di eventuali anomalie, consultare la seguente tabella:

Errore	Lampeggiamenti e bip	Causa dell'errore	Cosa fare	
1	<b>Spia rossa fissa</b>	1 Bip	La ruota anteriore è bloccata	Pulire la ruota anteriore e premere il pulsante di accensione per riavviare il robot.
2		2 Bips	Probabilmente la spazzola laterale del robot è bloccata.	Pulisci la spazzola laterale e premi il pulsante di accensione per riavviare il robot.
3		3 Bips	Il ventilatore del robot è bloccato o il filtro è ostruito.	Rimuovere e svuotare il contenitore della polvere del robot. Pulire il filtro del robot.
4		4 Bips	La spazzola rotante centrale del robot non può girare.	Rimuovere e pulire la spazzola rotante centrale e il cappuccio.
5	<b>Spia rossa lampeggiante</b>	2 Bips	Il paraurti è bloccato.	Controllare se il paraurti è flessibile.
6		3 Bips	I sensori irregolari del robot sono sporchi o il robot è bloccato su una superficie scura.	Se il robot si trova su una superficie scura, iniziare in una nuova posizione. In caso contrario, pulire i sensori di scogliera con un panno asciutto.
7		4 Beeps	Il robot non può tornare alla base di ricarica o alla posizione iniziale.	Assicurarsi che non vi siano ostacoli davanti alla base di ricarica o alla posizione di partenza. Pulire i contatti di ricarica sulla base di ricarica e il robot con un panno pulito e asciutto.

<b>Country</b>	<b>Address</b>	<b>Phone</b>
<b>Algeria</b>	Zone d'Activite, n°62, Constantine	213770777756
<b>Argentina</b>	Av. del Libertador 1298, (B1638BEY), Vicente López (Pcia. Buenos Aires)	541153685223
<b>Belgium</b>	Mariëndonkstraat 5, 5154 EG, Elshout Benin 359 Av. Steinmetz, 1930, Cotonou	31620401500 0299-21313798
<b>Bulgaria</b>	265, Okolovrasten Pat, Mladost 4, 1766, Sofia	35929211120 35929211193
<b>Burkina Faso</b>	Avenue Bassawarga, 01 BP915, Ouagadougou	226 25301038
<b>Congo (Republic of)</b>	98 Blvd General Charles de Gaulle, Pointe Noire	242066776656
<b>Cyprus</b>	20, Bethlehem Str. / P.O.Box 20430, 2033, Strovolo	35722711300
<b>Czech Republic</b>	Milady Horakove 357/4, 568 02, Svitavy 4	20 461 540 130
<b>Democratic Republic of the Congo</b>	AV. Pont Canale N° 3440, Kinshasa	00243-991223232
<b>Equatorial Guinea</b>	SN Av Patricio Lumumba y C/ Jesus B, Bata	00240 333 082958 00240 333 082453
<b>Equatorial Guinea</b>	Calle de las Naciones Unidas, PO box 762, Malabo	240333082958 240333082453
<b>España</b>	Avda Barcelona, S/N, 25790 Oliana (Lleida) hi@mellerware.com	900828911

<b>Country</b>	<b>Address</b>	<b>Phone</b>
<b>Ethiopia</b>	Lideta Sub City Kebele 10 H.NO 124, Addis Ababa	+251 11 5518300
<b>France</b>	Za les bas musats 18, 89100, Malay-le-Grand	03 86 83 90 90
<b>Gabon</b>	BP 574, Port-Gentil Centre-ville	24101552689 24101560698
<b>Ghana</b>	Ederick Place, Accra-Ghana	302682448 302682404
<b>Gibraltar</b>	11 Horse Barrack Lane, 54000, Gibraltar	00350 200 75397 00350 200 41023
<b>Greece</b>	Sapfous 7-9, 10553, Athens	+30 21 0373 7000
<b>Guinea</b>	BP 206, GN, Conakry	(224) 622204545
<b>Hong Kong</b>	Unit H,13/F., World Tech Centre, Hong kong	(852) 2448 0116 9197 3519
<b>Hungary</b>	Késmárk utca 11-13, 1158, Budapest	+36 1 370 4519
<b>India</b>	C-175, Sector-63, Noida, Gautam Budh Nagar - 201301, Delh	(+91) 120 4016200
<b>Ivory Coast</b>	01 Rue Des Carrossiers-Zone 3, B.P 3747, Abidjan 01 (RCI)	22521251820 225 21 353494
<b>Jordan</b>	28 Basman St Down town, Amman	+962 6 46 222 68
<b>Kuwait</b>	P.O. BOX 3379 hawally, 32034, Hawally	+965 2200 1010
<b>Lebanon</b>	Damascus Highway; Sciale Building, Jamhour	9615922963

<b>Country</b>	<b>Address</b>	<b>Phone</b>
<b>Luxembourg</b>	Mariëndonkstraat 5, 5154 EG, Elshout	31620401500
<b>Mali</b>	BP E2900, Dravela Bolibana	223227216 / 223227259
<b>Marruecos</b>	Avenue 2 Mars, Résidence Nassrallah, Appt n° 2 1er, Casablanca	(+212) 522 86 30 95
<b>Mauritania</b>	134 Avenue Gamal Abdener llot D, Nouakchott	2225254469 / 2225251258
<b>Mexico</b>	Rosas Moreno N° 4-203 Colonia de San Rafael C.P. 06470 – Delegación Cuauhtémoc, Ciudad de México	(+52) 55 55468162
<b>Montenegro</b>	Rastovac bb, 81400, Niksic	+382 40 217 055
<b>Netherlands</b>	Mariëndonkstraat 5, 5154 EG, Elshout	31620401500
<b>Nigeria</b>	8, Isaac; John Str,G.R.A Ikeja Lagos	23408023360099
<b>Paraguay</b>	Denis Roa 155 c/ Guido Spano, Asunción	21665100
<b>Peru</b>	Calle los Negocios 428, Surquillo, Lima	(511) 421 6047
<b>Portugal</b>	Avenida Rainha D. Amélia, n°12-B, 1600-677, Lisboa	+351 210966324
<b>Romania</b>	Dudesti Pantelimon 23, 410554, Bucharest	031.805.49.58
<b>Serbia</b>	Rastovac bb, 81400, Niksic	+382 40 217 055

<b>Country</b>	<b>Address</b>	<b>Phone</b>
<b>Slovakia</b>	Milady Horakove 357/4, 568 02, Svitavy	420 461 540 130
<b>Southafrica</b>	Unit 25 & 26, San Croy Office Park, Die Agora Road, Croydon, Kempton Park, 1619, Johannesburg	(+27) 011 392 5652
<b>Tunisia</b>	2, Rue de Turquie, Tunis	21671333066
<b>Ukraine</b>	Block 6, Ap Housing Estate Topol-2, B, 49000, Dnepropetrovsk	380563704161 380563704161
<b>United Arab Emirates</b>	P.O.BOX 8543, Dubai	14506246200
<b>Uruguay</b>	Luis Alberto de Herrera 3468, 11600, Montevideo	598 2209 28 00
<b>Vietnam</b>	Lot 7 Ind. Zone for, Ha Noi	84437658111 84437658110

**Durban**

35 Adrain Road, Windermere  
Durban, South Africa, 4001  
Tel.: +27 31 303 3465  
Fax: +27 31 303 8259

**Johannesburg**

Unit 25 & 26 San Croy office Park  
Die Agora Road, Croydon, 1619  
Tel.: +27 11 329 5652  
Fax: +27 11 392 1694

**creative housewares**

20 Tekstiel St, Parrow. Cape Town. 7493, RSA  
P.O. Box 6156 Parrow East, 7501, RSA.  
Tel.: +27 21 931 8117 / Helpline: 086 111 5006  
Tel.: +27 63 014 0457  
Fax: +27 21 931 4058  
[www.creativehousewares.co.za](http://www.creativehousewares.co.za)

**mellerware®**

**Engineering Technology for life, S.L.**

Av. Barcelona, s/n  
25790, Oliana – Lleida – Spain  
[www.mellerware.com](http://www.mellerware.com)