

mellerware®

# ***Steamy!***

Garment steamer

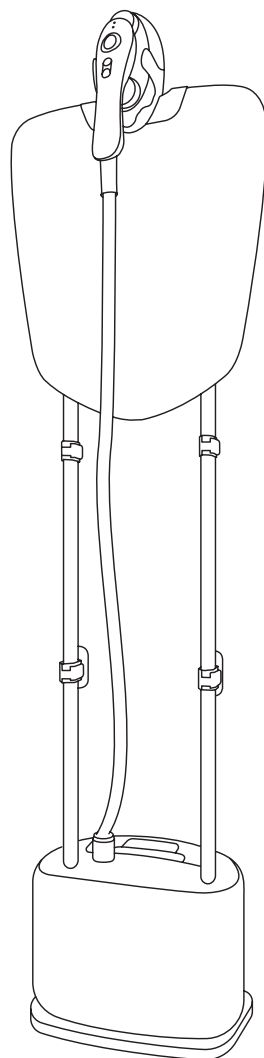
Plancha de vapor vertical

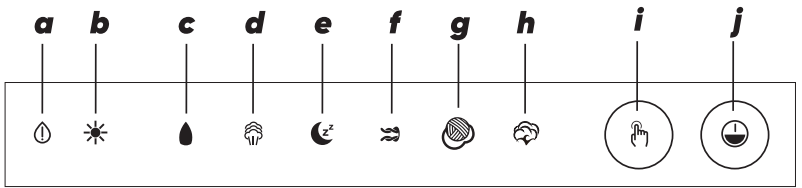
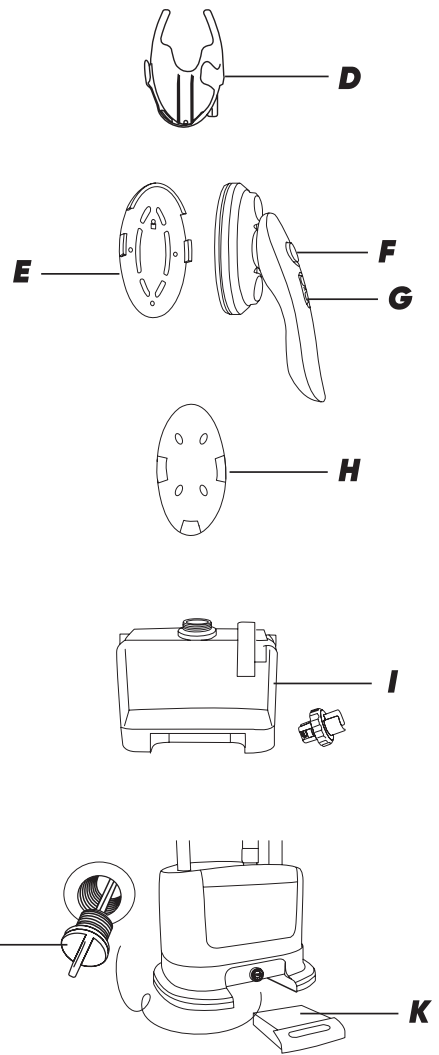
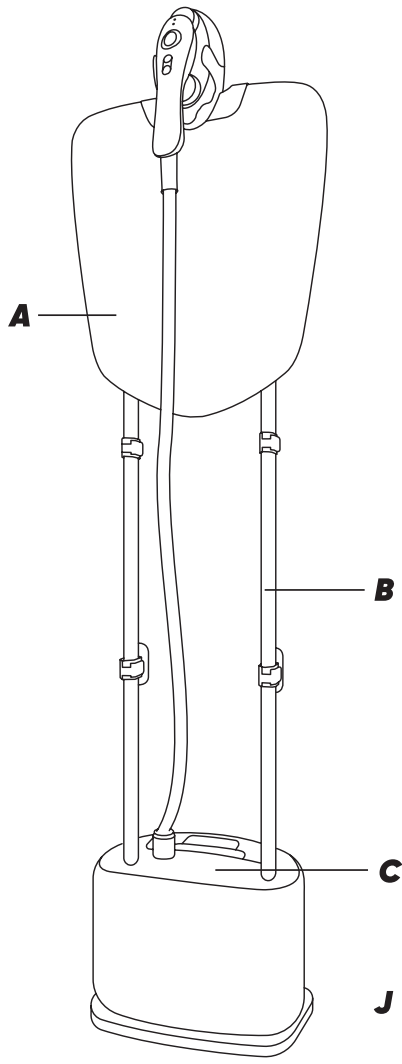
Fer à vapeur vertical

Ferro a vapor vertical

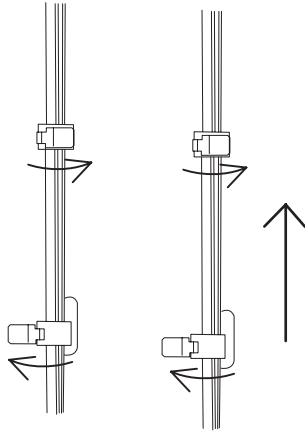
Vertikales Dampfbügeleisen

Ferro da stiro a vapore

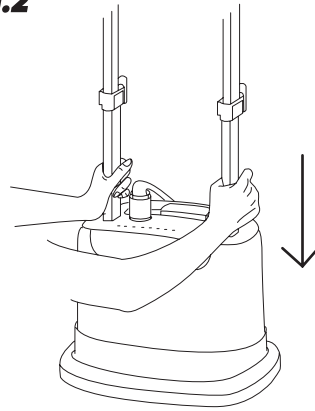




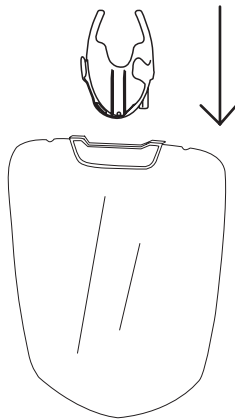
**Fig.1**



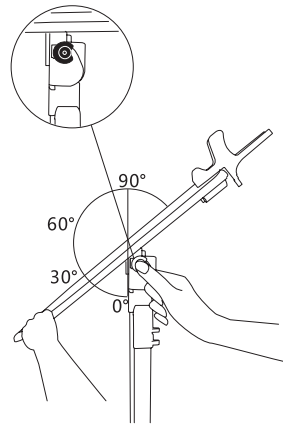
**Fig.2**



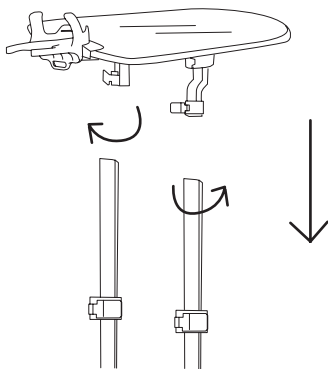
**Fig.3**



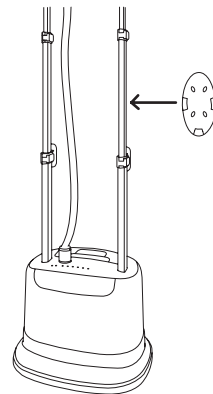
**Fig.4**



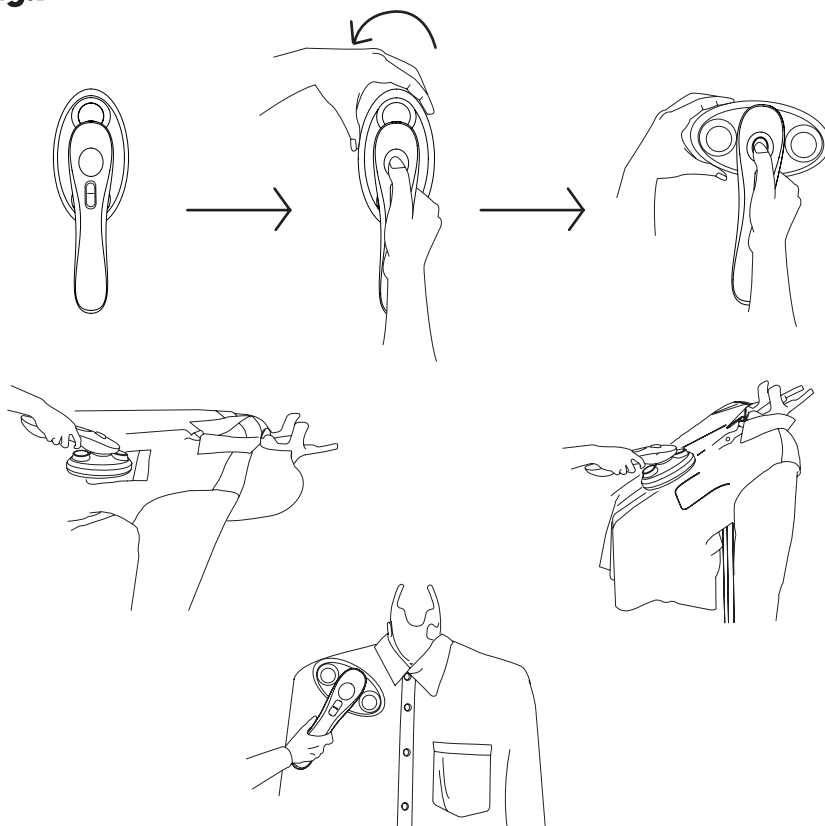
**Fig.5**



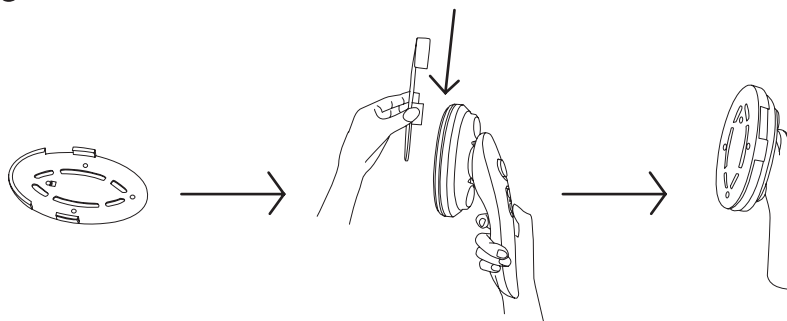
**Fig.6**



**Fig.7**



**Fig.8**



**Dear customer,**

Many thanks for choosing to purchase a Mellerware brand product.

Thanks to its technology, design and operation and the fact that it exceeds the strictest quality standards, a fully satisfactory use and long product life can be assured.

**Safety advice  
and warnings**

- 1.** Read these instructions carefully before switching on the appliance and keep them for future reference. Failure to follow and observe these instructions could lead to an accident.
- 2.** The appliance must be used and placed on a flat, stable surface.
- 3.** When the appliance is placed on its support, make sure that the surface on which it is placed is stable.
- 4.** Never leave the appliance unattended while it is connected to the supply mains.
- 5.** This appliance can be used by children aged from 8 years and above and persons with reduced physical, sensory or mental capabilities or lack of experience and knowledge if they have been given supervision or instruction concerning use of the appliance in a safe way and understand the hazards involved.
- 6.** Cleaning and user maintenance shall not be made by children unless they are supervised.
- 7.** Keep the appliance and its cord out of reach of children less than 8 years of age when it is energized or cooling down.
- 8.** This appliance is not a toy. Children should be supervised to ensure that they do not play with the appliance.
- 9.** Do not use the appliance if it has fallen on the floor, if there are visible signs of damage or if it has a leak.



The temperature of the accessible surfaces may

be high when the appliance is in use.

- 10.** If the supply cord is damaged, it must be replaced by the manufacturer, its service agent or similarly qualified persons in order to avoid a hazard.
- 11.** This appliance is for household use only, not professional, industrial use.
- 12.** Unplug the appliance from the mains before refilling the water tank.
- 13.** Disconnect the appliance from the mains when not in use and before undertaking any cleaning task.
- 14.** Take care when use the appliance due to the emission of steam.

- Ensure that the voltage indicated on the rating label matches the mains voltage before plugging in the appliance.
- Connect the appliance to a base with an earth socket withstanding a minimum of 16 amperes.
- The appliance's plug must fit into the mains socket properly. Do not alter the plug. Do not use plug adaptors.
- Do not use or store the appliance outdoors.
- Do not force the power cord. Never use the power cord to lift up, carry or unplug the appliance.
- Do not wrap the power cord around the appliance.
- Do not clip or crease the power cord.
- Do not allow the power cord to come into contact with the appliance's hot surfaces.
- Check the state of the power cord. Damaged or tangled cables increase the risk of electric shock.
- Do not touch the plug with wet hands.
- Do not use the appliance if the cable or plug is damaged.
- If any of the appliance casings breaks, immediately disconnect the appliance from the mains to prevent the possibility of an electric shock.
- Do not touch the heated parts of the appliance, as it may cause serious burns.

#### **USE AND CARE**

- Fully extend the appliance's power cable before each use.
- Do not use the appliance if its accessories are not properly fitted.
- Do not switch the appliance on without water.
- Do not use the appliance if the on/off switch does not work.
- Respect the MAX level indicator.
- Disconnect the appliance from the mains when not in use and before undertaking any cleaning task.

- Store this appliance out of reach of children and/or persons with physical, sensory or reduced mental or lack of experience and knowledge.
- Do not store the appliance if it is still hot.
- Keeping the iron in its housing support at maximum temperature for too long time, may cause its colour change, which will not affect the correct working order of the appliance.
- For a correct operation, keep the soleplate in proper conditions; do not operate over metal objects (ironing board metal parts, buttons, zips etc.)
- Never leave the appliance connected and unattended if is not in use. This saves energy and prolongs the life of the appliance.
- Do not use the appliance on any part of the body of a person or animal.
- Do not use the appliance with pets or animals.
- Do not use the appliance to dry textiles of any kind.

## **Service**

Any misuse or failure to follow the instructions for use renders the guarantee and the manufacturer's liability null and void.

## **Description**

- A – Ironing board
- B – Telescopic bars
- C – Control panel
- D – Collar hanger

- E – Sensitive fabric protection
- F – Rotate button
- G – Steam button
- H – Side support accessory
- I – Water tank
- J – Drain plug
- K – Water disposal pan

## **CONTROL PANEL**

- a – Lacking water indicator
- b – Preheat
- c – Ironing
- d – Steaming
- e – Sleep mode
- f – Silk
- g – Flannel
- h – Cotton
- i – Mode selector button
- j – On/off button

If the model of your appliance does not have the accessories described above, they can also be bought separately from the Technical Assistance Service.

## **Installation**

- Make sure that all products' packaging has been removed.
- Extend the telescopic poles to the desired height and lock in place (Fig.1).
- Insert the thick side of the telescopic poles into the main body and lock in place (Important: the power cord hook must face backward) (Fig.2).
- Insert the collar hanger into the top of the ironing board (Fig.3).

- Press the button on the back of the ironing board to change the position into vertical/horizontal (Fig.4).
- Open the lock of the ironing board, install the board along the telescopic poles, and lock in place (Fig.5).
- Position the lateral support accessory (H) as indicated in Fig. 6.
- If it is placed in another part of the telescopic bars it may fall.
- Hang the steam nozzle on the collar hanger (D) or in the side support accessory (H).

## **Instructions for use**

### **BEFORE USE**

- Some parts of the appliance have been lightly greased. Consequently, the first time the appliance is used a light smoke may be detected. After a short time, this smoke will disappear.
- To eliminate the smell given off by the appliance when used for the first time, it is recommended to have it on at full power for 2 hours in a well-ventilated room.

### **FILLING WITH WATER**

- You must fill the water compartment before turning on the appliance.
- Remove the appliance's water tank (I).
- Open the water inlet lid.
- Fill the compartment with cold water.
- Close water inlet lid.
- Put the deposit back into its housing, ensuring that it is inserted properly.

### **USE**

- Extend the cable completely before plugging it in.
- Connect the appliance to the mains.
- Turn the appliance on, by using the on/off button (j).
- Wait for the pre-heating light (b) to stop flashing and remain fixed, which will indicate that the device has reached the proper temperature.
- Place the iron button in the steam position (upwards). Wait approximately 48 seconds and steam will start to flow out.
- The steam position down means the iron works into normal mode (without steam).

### **SLEEP MODE**

- In dry ironing or wet steaming state, machine will enter to the sleep mode after 15 minutes without any electronic device operation. The device resuming work will be done within 3 minutes and it will take around 25 seconds to pre-heat.

### **LACKING WATER INDICATOR**

- The machine will start its automatic protection function and stop working when the water tank is not placed on the main body or if there is a lack of water.
- The water indicator light will start flashing until the water tank filled is placed in the main body.



**SENSITIVE FABRIC PROTECTION**

- To prevent the fabric from being damaged by high temperatures, please use the sensitive fabric protection (Fig.8).
- Do not install or dismantle the sensitive fabric protection while it is hot or in use.

**STEAM GARMENT**

- The steam garment is easy to use and is perfect for removing wrinkles/creases from garments and curtains as well as refreshing furnishings fabrics.
- It can be used on most fabric as long as the fabric is hanging or where the garment steamer can be easily used in an upright position moving over the fabric in an up and down motion.
- **NOTE:** the garment steamer is designed to be used in an upright position on hanging garments, refrain from using the steamer in or on garments in a horizontal position. Check garment pockets are empty.
- **NOTE:** we recommend you do not steam over metal accessories, use caution and steam around the metal accessories.

**STEAM CURTAINS**

- Wash and dry curtains as directed, according to the fabric type.
- Hang the curtains and steam when they are hanging in place.
- Lightly stretch the curtain with one hand while steaming to help remove creases more easily.

**STEAM UPHOLSTERY**

- The garment steamer can be used to help freshen up upholstery, slip covers on furniture and cushions from the furniture and in the room, before steaming, always test on a small area of the fabric that is not visible.
- Keeping the garment steamer in an upright position and using an up and down motion, lightly steam over the fabric of your furniture, cushions should be removed and held upright for steaming, allow cushions to dry thoroughly before replacing on furniture.

**ONCE YOU HAVE FINISHED USING THE APPLIANCE**

- Turn the appliance off using the on/off button (j).
- Unplug the appliance from the mains.
- Remove the water from the water tank.
- Clean the appliance.

**SAFETY THERMAL PROTECTOR**

- The appliance has a safety device, which protects the appliance from overheating.

**Cleaning**

- Disconnect the appliance from the mains and allow it to cool before undertaking any cleaning task.
- Clean the equipment with a damp cloth with a few drops of washing-up liquid and then dry.

- Do not use solvents, or products with an acid or base pH such as bleach, or abrasive products, for cleaning the appliance.
- Never submerge the appliance in water or any other liquid or place it under running water.

### **LIMESCALE INCRUSTATION TREATMENT**

- For the appliance to work correctly it should be kept free of limescale or magnesium incrustations caused by the use of hard water.
- To avoid this kind of problem it is advisable to use distilled water.
- However, if it is not possible to use the kind of water recommended above, you should periodically remove the limescale from the appliance:
  - Every 6 weeks if the water is "very hard".
  - Every 12 weeks if the water is "hard".
- A specific anti-lime scale product should be used on this kind of product.
- Homemade solutions are not recommended in the decaling of this appliance, such as the use of vinegar.

### **Anomalies and repair**

Take the appliance to an authorised technical support service if product is damaged or other problems arise. Do not attempt to disassemble or repair the appliance yourself as this may be dangerous.

<b>Problem</b>	<b>Cause</b>	<b>Solution</b>
The unit fails to steam. Indicating lamps do not illuminate.	The unit is not plugged in. Household power system problem /fuse is blown.	Plug in the unit. Call a qualified electrician for help.
The unit fails to steam. Indicating lamp illuminates.	Mineral build-up in the unit. Water tank is empty.	Follow the removal mineral build-up procedure. Refill the water tank.
Noise in steam hose. Steam hose stop spraying steam.	Water drops gather in the Steam Hose.	It's normal to hear mild noise while steaming. If necessary, straighten the Steam Hose and let the condensation run back to the Water Tank.
Steam is intermittent.	Mineral build-up in water tank.	Follow the removal mineral build-up procedure.

### **For EU product versions and/or in case that it is requested in your country:**

#### **ECOLOGY AND RECYCLABILITY OF THE PRODUCT**

- The materials of which the packaging of this appliance consists are included in a collection, classification and recycling system. Should you

wish to dispose of them, use the appropriate public recycling bins for each type of material.

- The product does not contain concentrations of substances that could be considered harmful to the environment.



- This symbol means that in case you wish to dispose of the product once its working life has ended; take it to an authorised waste agent for the selective collection of Waste from Electric and Electronic Equipment (WEEE).

This appliance complies with Directive 2014/35/EU on Low Voltage, Directive 2014/30/EU on Electromagnetic Compatibility, Directive 2011/65/EU on the restrictions of the use of certain hazardous substances in electrical and electronic equipment and Directive 2009/125/EC on the ecodesign requirements for energy-related products.

## **Warranty and technical assistance**

This product enjoys the recognition and protection of the legal guarantee in accordance with current legislation. To enforce your rights or interests you must go to any of our official technical assistance services. You can find the closest one by accessing the

following web link:

[www.mellerware.com](http://www.mellerware.com)

You can also request related information by contacting us.

You can download this instruction manual and its updates at [www.mellerware.com](http://www.mellerware.com)

**Distinguido cliente:**

Le agradecemos que se haya decidido por la compra de un producto de la marca Mellerware. Su tecnología, diseño y funcionalidad, junto con el hecho de superar las más estrictas normas de calidad le comportarán total satisfacción durante mucho tiempo.

**Consejos y advertencias de seguridad**

- 1.** Leer atentamente este folleto de instrucciones antes de poner el aparato en marcha y guardarlo para posteriores consultas. La no observación y cumplimiento de estas instrucciones pueden comportar como resultado un accidente.
- 2.** El aparato debe utilizarse y colocarse sobre una superficie plana y estable.
- 3.** Cuando se coloque el aparato sobre su soporte, asegurarse que la superficie sobre la que se coloca el soporte es estable.
- 4.** No dejar el aparato sin vigilancia mientras esté conectado a la red de alimentación eléctrica.
- 5.** Este aparato pueden utilizarlo niños con edad de 8 años y superior y personas con capacidades físicas, sensoriales o mentales reducidas o falta de experiencia y conocimiento, si se les ha dado la supervisión o formación apropiadas respecto al uso del aparato de una manera segura y comprenden los peligros que implica.
- 6.** La limpieza y el mantenimiento a realizar por el usuario no deben realizarlos los niños sin supervisión.
- 7.** Mantenga el aparato y su cable fuera del alcance de los niños menores de 8 años cuando esté energizado o se esté enfriando.
- 8.** Este aparato no es un juguete. Los niños deben estar bajo vigilancia para asegurar que no jueguen con el aparato.

- 9.** No utilizar el aparato si ha caído, si hay señales visibles de daños, o si existe fuga.



La temperatura de las superficies accesibles puede ser elevada cuando el aparato está en funcionamiento.

- 10.** Si el cable de alimentación está dañado, debe ser substituido por el fabricante, por su servicio postventa o por personal cualificado similar con el fin de evitar un peligro.
- 11.** Este aparato está pensado únicamente para un uso doméstico, no para uso profesional o industrial.
- 12.** Desenchufar el aparato de la red antes de rellenar el depósito de agua.
- 13.** Desenchufar el aparato de la red cuando no se use y antes de realizar cualquier operación de limpieza.
- 14.** Tenga cuidado al utilizar el aparato debido a la emisión de vapor.
- Antes de conectar el aparato a la red, verificar que el voltaje indicado en la placa de características coincide con el voltaje de red.
  - Conectar el aparato a una base de toma de corriente provista de toma de tierra y que soporte 16 amperios.
  - La clavija del aparato debe coincidir con la base eléctrica de la toma de corriente. Nunca modificar la clavija.
  - No usar adaptadores de clavija.
  - No forzar el cable eléctrico de conexión. Nunca usar el cable eléctrico para levantar, transportar o desenchufar el aparato.
  - No enrollar el cable eléctrico de conexión alrededor del aparato.
  - No dejar que el cable eléctrico de conexión quede atrapado o arrugado.
  - No dejar que el cable eléctrico de conexión quede en contacto con las superficies calientes del aparato.
  - No dejar que el cable eléctrico de conexión quede colgando de la mesa o quede en contacto con las superficies calientes del aparato.
  - Verificar el estado del cable eléctrico de conexión. Los cables dañados o enredados aumentan el riesgo de choque eléctrico.
  - No tocar la clavija de conexión con las manos mojadas.
  - No utilizar el aparato con el cable eléctrico o la clavija dañada.

- Si alguna de las envolventes del aparato se rompe, desconectar inmediatamente el aparato de la red para evitar la posibilidad de sufrir un choque eléctrico.
- No tocar las partes calefactadas del aparato, ya que pueden provocar quemaduras.

### **UTILIZACIÓN Y CUIDADOS**

- Antes de cada uso, extender completamente el cable de alimentación del aparato.
- No usar el aparato si sus accesorios no están debidamente acoplados.
- No usar el aparato si su dispositivo de puesta en marcha/paro no funciona.
- No utilizar el aparato si alguno de los dispositivos de puesta en marcha/paro no funciona.
- Respetar la indicación de nivel MAX.
- Desenchufar el aparato de la red cuando no se use y antes de realizar cualquier operación de limpieza.
- Guardar este aparato fuera del alcance de los niños y/o personas con capacidades físicas, sensoriales o mentales reducidas o falta de experiencia y conocimiento.
- No guardar ni transportar el aparato si todavía está caliente.
- La permanencia prolongada a máxima temperatura de la plancha en su alojamiento, puede provocar alteraciones de color en el mismo, que no afectarán al buen funcionamiento del aparato.
- Para un correcto funcionamiento, mantener la suela bien lisa, no la aplique contra objetos metálicos

(por ejemplo, contra la tabla de planchar, botones, cremalleras...)

- No dejar nunca el aparato conectado y sin vigilancia. Además, ahorrará energía y prolongará la vida del aparato.
- No utilizar el aparato sobre ninguna parte del cuerpo de una persona o animal.
- No usar el aparato sobre mascotas o animales.
- No usar el aparato para secar prendas textiles de ningún tipo.

### **Servicio**

Toda utilización inadecuada, o en desacuerdo con las instrucciones de uso, puede comportar peligro, anulando la garantía y la responsabilidad del fabricante.

### **Descripción**

- A –Tabla de planchar
- B – Barras telescópicas
- C – Panel de control
- D – Colgador para la ropa
- E – Protección para tejidos sensibles
- F – Botón giratorio
- G – Botón de vapor
- H – Accesorio de apoyo lateral
- I – Depósito de agua
- J – Tapón de drenaje
- K – Bandeja de eliminación de agua

### **PANEL DE CONTROL**

- a – Indicador de falta de agua

- b – Pre-calentamiento
- c – Planchado
- d – Vapor
- e – Modo reposo
- f – Seda
- g – Lana
- h – Algodón
- i – Botón selección de modo
- j – Botón on/off

En caso de que su modelo de aparato no disponga de los accesorios descritos anteriormente, éstos también pueden adquirirse por separado en los Servicios de Asistencia Técnica.

## **Instalación**

- Asegúrese de que ha retirado todo el material de embalaje del producto.
- Extender las barras telescópicas a la altura deseada y asegurar (Fig.1).
- Insertar las barras más gruesas en el cuerpo principal y asegurar (Importante: el gancho del cable de alimentación debe mirar hacia atrás) (Fig.2).
- Insertar el colgador de ropa en la parte superior de la tabla de planchar (Fig.3).
- Presionar el botón que se encuentran en la parte posterior de la tabla de planchar para cambiar la posición vertical / horizontal (Fig.4).
- Abrir los ganchos de la tabla de planchar e insertarla en las barras telescópicas y asegurar (Fig. 5).

- Colocar el accesorio de apoyo lateral (H) como se indica en la Fig.6.
- Si se coloca en otra parte de las barras telescópicas puede caer.
- Colgar la plancha en el colgador para la ropa (D) o en el accesorio de apoyo lateral (H).

## **Modo de empleo**

### **NOTAS PREVIAS AL USO**

- Algunas partes del aparato han sido ligeramente engrasadas, en consecuencia, al poner en marcha el aparato por primera vez puede desprender un ligero humo. Al cabo de poco tiempo este humo cesará.
- Para eliminar el olor que desprende el aparato al utilizarlo por primera vez, se recomienda tenerlo en marcha a máxima potencia durante 2 horas en una habitación bien ventilada.

### **LLENADO DE AGUA**

- Es imprescindible haber llenado previamente el depósito con agua antes de poner el aparato en marcha.
- Extraer el depósito del aparato (I).
- Abrir el tapón de la boca de llenado.
- Llenar el depósito con agua fría.
- Cerrar el tapón de boca de llenado.
- Volver a colocar el depósito en su alojamiento, asegurándose que esté debidamente encajado.

### **USO**

- Extender completamente el cable antes de enchufar.

- Enchufar el aparato a la red eléctrica.
- Poner el aparato en marcha, pulsando el botón on/off (j).
- Esperar a que el piloto luminoso del pre-calentamiento (b) deje de parpadear y se quede fijo, lo que señalará que el aparato ha alcanzado la temperatura adecuada.
- Colocar el botón de la plancha en la posición de vapor (hacia arriba).
- Esperar aproximadamente 48 segundos y comenzará a salir vapor.
- La posición de vapor hacia abajo pone la plancha en modo normal (sin vapor).

### **MODO REPOSO**

- En estado de planchado en seco o vapor húmedo, el aparato entrará en modo de reposo después de 15 minutos sin ninguna operación del dispositivo.
- La reanudación del aparato se hará en 3 minutos, y tardará unos 25 segundos en calentarse.

### **INDICADOR DE FALTA DE AGUA**

- El aparato iniciará automáticamente la función de protección y dejará de funcionar cuando el depósito de agua no esté colocado en el cuerpo principal o haya falta de agua.
- La luz indicadora de nivel bajo de agua parpadeará hasta que no se haya colocado el depósito de agua a su sitio rellanado de agua.

### **PROTECCIÓN PARA TEJIDOS SENSIBLES**

- Para evitar dañar tejidos debido a la alta temperatura, utilizar la rejilla protectora (Fig.8).
- No instalar o sacar la rejilla protectora mientras el aparato está en uso.

### **VAPORIZAR PRENDAS**

- El vaporizador de prendas es fácil de usar y es perfecto para la eliminación de arrugas o pliegues de la ropa y las cortinas, así como revitalizar los textiles del hogar.
- Se puede utilizar en la mayoría de tejidos, siempre y cuando la prenda esté colgada o donde el vaporizador pueda ser utilizado fácilmente en una posición vertical, moviéndolo sobre la prenda en un movimiento ascendente y descendente.
- **NOTA:** el vaporizador de prendas está diseñado para ser utilizado en una posición vertical sobre prendas colgadas. Absténgase de utilizar el vaporizador en prendas colocadas en una posición horizontal.
- Compruebe que los bolsillos de la prenda estén vacíos.
- **NOTA:** Se recomienda no vaporizar sobre accesorios de metal. Actúe con cuidado y vaporice en torno a los accesorios de metal.

### **VAPORIZAR CORTINAS**

- Lave y seque las cortinas según lo recomendado para el tipo de tejido.
- Cuelgue las cortinas y vaporícelas cuando estén colgadas en su lugar.



- Estire ligeramente la cortina con una mano, mientras vaporiza, para ayudar a eliminar las arrugas más fácilmente.

#### **VAPORIZAR MUEBLES TAPIZADOS**

- El vaporizador de prendas también se puede utilizar para revitalizar tapicerías, las fundas de muebles y los cojines en los muebles y en la habitación. Antes de vaporizar, siempre hay que probar en una pequeña zona del tejido que no sea visible.
- Mantener el vaporizador en posición vertical y utilizarlo con movimientos ascendentes y descendentes. Vaporizar ligeramente sobre la tela de sus muebles. Es recomendable sostener los cojines y mantenerlos en posición vertical mientras se vaporizan. Deje que los cojines se sequen completamente antes de volver a colocarlos en los muebles.

#### **UNA VEZ FINALIZADO EL USO DEL APARATO**

- Parar el aparato, accionando el botón on/off (j).
- Desenchufar el aparato de la red eléctrica.
- Retirar el agua del depósito.
- Limpiar el aparato.

#### **PROTECTOR TÉRMICO DE SEGURIDAD**

- El aparato dispone de un dispositivo térmico de seguridad

que protege el aparato de cualquier sobrecalentamiento.

### **Limpieza**

- Desenchufar el aparato de la red y dejarlo enfriar antes de iniciar cualquier operación de limpieza.
- Limpiar el aparato con un paño húmedo impregnado con unas gotas de detergente y secarlo después.
- No utilizar disolventes, ni productos con un factor pH ácido o básico como la lejía, ni productos abrasivos, para la limpieza del aparato.
- No sumergir el aparato en agua u otro líquido, ni ponerlo bajo el grifo.

#### **TRATAMIENTO DE LAS INCRUSTACIONES CALCÁREAS**

- Para un perfecto funcionamiento del aparato, éste deberá estar libre de incrustaciones de cal o magnesio, originadas por el uso de aguas de alta dureza.
- Para evitar este tipo de problema se recomienda el uso de agua destilada.
- En todo caso, si no es posible el uso del tipo de agua recomendado anteriormente, deberá proceder periódicamente a un tratamiento de descalcificación del aparato, con una periodicidad de:
  - Cada 6 semanas si el agua es "muy dura".
  - Cada 12 semanas si el agua es "dura".

- Para ello deberá usar un producto antical específico para este tipo de aparato.
- No se recomiendan soluciones caseras, tal como el uso de vinagre, en los tratamientos de descalcificación del aparato.

### Anomalías y reparación

En caso de avería llevar el aparato a un Servicio de Asistencia Técnica autorizado. No intente desmontarlo o repararlo ya que puede existir peligro.

Problema	Causa	Solución
No sale vapor de la plancha y las luces indicadoras no se encienden.	El aparato no está enchufado. El sistema eléctrico del hogar / fusible está apagado.	Enchufar el aparato. Llamar a un experto cualificado.
No sale vapor de la plancha, pero las luces indicadoras están encendidas.	Depósito de agua vacío. Acumulación de minerales en el aparato.	Llenar el depósito de agua. Seguir el procedimiento para la eliminación de minerales.
Ruido en la manguera de vapor.	Gotas de agua acumuladas en la manguera.	Es normal escuchar un ruido leve mientras el aparato vaporiza. Si es necesario, poner recta la manguera y dejar que el agua vuelva al depósito.

Problema	Causa	Solución
El vapor es intermitente.	Acumulación de minerales en el aparato.	Seguir el procedimiento para la eliminación de minerales.

### Para las versiones UE del producto y/o en el caso de que en su país aplique:

#### ECOLOGÍA Y RECICLABILIDAD DEL PRODUCTO

- Los materiales que constituyen el envase de este aparato, están integrados en un sistema de recogida, clasificación y reciclado de los mismos. Si desea deshacerse de ellos, puede utilizar los contenedores públicos apropiados para cada tipo de material.
- El producto está exento de concentraciones de sustancias que se puedan considerar dañinas para el medio ambiente.



- Este símbolo significa que, si desea deshacerse del producto, una vez transcurrida la vida del mismo, debe depositarlo por los medios adecuados a manos de un gestor de residuos autorizado para la recogida selectiva de Residuos de Aparatos Eléctricos y Electrónicos (RAEE).

Este aparato cumple con la Directiva 2014/35/EU de Baja Tensión, con la Directiva

2014/30/EU de Compatibilidad Electromagnética, con la Directiva 2011/65/EU sobre restricciones a la utilización de determinadas sustancias peligrosas en aparatos eléctricos y electrónicos y con la Directiva 2009/125/EC sobre los requisitos de diseño ecológico aplicable a los productos relacionados con la energía.

## **Garantía y asistencia técnica**

Este producto goza del reconocimiento y protección de la garantía legal de conformidad con la legislación vigente. Para hacer valer sus derechos o intereses debe acudir a cualquiera de nuestros servicios de asistencia técnica oficiales. Podrá encontrar el más cercano accediendo al siguiente enlace web: [www.mellerware.com](http://www.mellerware.com) También puede solicitar información relacionada poniéndose en contacto con nosotros por el teléfono que aparece al final de este manual. Puede descargar este manual de instrucciones y sus actualizaciones en [www.mellerware.com](http://www.mellerware.com)

**Cher client,**

Nous vous remercions d'avoir acheté un produit Mellerware. Sa technologie, son design et sa fonctionnalité, outre sa parfaite conformité aux normes de qualité les plus strictes, vous permettront d'en tirer une longue et durable satisfaction.

**Conseils et avertissements de sécurité**

- 1.** Lire attentivement cette notice d'instructions avant de mettre l'appareil en marche, et la conserver pour la consulter ultérieurement. Le non-respect de ces instructions peut être source d'accident.
- 2.** L'appareil doit être utilisé et placé sur une surface plane et stable.
- 3.** Lorsque vous poserez l'appareil sur son socle, veuillez-vous assurer que la surface de la base soit stable.
- 4.** Ne pas laisser le fer à repasser sans surveillance lorsqu'il est branché.
- 5.** Cet appareil peut être utilisé par des personnes non familiarisées avec son fonctionnement, des personnes handicapées ou des enfants âgés de plus de 8 ans, et ce, sous la surveillance d'une personne responsable ou après avoir reçu la formation nécessaire sur le fonctionnement sûr de l'appareil et en comprenant les dangers qu'il comporte.
- 6.** Les enfants ne doivent pas réaliser les opérations de nettoyage ou de maintenance de l'appareil sans la supervision d'un adulte.
- 7.** Conserver l'appareil et son câble hors de la portée des enfants de moins de 8 ans s'il est branché ou en cours de refroidissement.
- 8.** Cet appareil n'est pas un jouet. Les enfants doivent être surveillés pour s'assurer qu'ils ne jouent pas avec l'appareil.
- 9.** Ne pas utiliser l'appareil s'il est tombé, s'il y a des signes visibles de dommages ou en cas de fuite.



Quand l'appareil est mis en marche, la température des surfaces accessibles peut être élevée.

- 10.** Si le cordon d'alimentation est endommagé, il devra être remplacé par le fabricant, par un service après-vente ou par tout professionnel agréé afin d'écartier tout danger.
  - 11.** Cet appareil est uniquement destiné à un usage domestique et non à un usage professionnel ou industriel.
  - 12.** Débrancher l'appareil du secteur avant de remplir le réservoir d'eau.
  - 13.** Débrancher l'appareil du secteur quand il n'est pas utilisé et avant de procéder à toute opération de nettoyage.
  - 14.** Faire attention aux émissions de vapeur lorsque vous utilisez l'appareil.
- Avant de raccorder l'appareil au secteur, s'assurer que le voltage indiqué sur la plaque signalétique correspond à celui du secteur.
  - Raccorder l'appareil à une prise pourvue d'une fiche de terre et supportant au moins 16 ampères.
  - La prise de courant de l'appareil doit coïncider avec la base de la prise de courant. Ne jamais modifier la prise de courant. Ne pas utiliser d'adaptateur de prise de courant.
  - Ne pas forcer le câble électrique de connexion. Ne jamais utiliser le câble électrique pour lever, transporter ou débrancher l'appareil.
  - Ne pas enrouler le câble électrique autour de l'appareil.
  - Éviter que le câble électrique de connexion ne se coince ou ne s'emmêle.
  - Ne pas laisser le câble électrique entrer en contact avec les surfaces chaudes de l'appareil.
  - Ne pas laisser le câble de connexion suspendu à la table ou entrer en contact avec les surfaces chaudes de l'appareil.
  - Vérifier l'état du câble électrique de connexion. Les câbles endommagés ou emmêlés augmentent le risque de choc électrique.
  - Ne pas toucher la prise de raccordement avec les mains mouillées.
  - Ne pas utiliser l'appareil si son câble électrique ou sa prise est endommagé.

- Si une des enveloppes protectrices de l'appareil se rompt, débrancher immédiatement l'appareil du secteur pour éviter tout choc électrique.
- Éviter de toucher les parties chauffantes de l'appareil en raison du risque de brûlure.

### **UTILISATION ET ENTRETIEN**

- Avant chaque utilisation, dérouler complètement le câble électrique de l'appareil.
- Ne pas utiliser l'appareil si ses accessoires ne sont pas dûment fixés.
- Ne pas utiliser l'appareil si son dispositif de mise en marche/arrêt ne fonctionne pas.
- Ne pas utiliser l'appareil si l'un des dispositifs de mise en marche/arrêt ne fonctionne pas.
- Respecter le niveau MAX.
- Débrancher l'appareil du secteur quand il n'est pas utilisé et avant de procéder à toute opération de nettoyage.
- Tenir cet appareil hors de portée des enfants ou des personnes ayant des capacités physiques, sensorielles ou mentales réduites, ou présentant un manque d'expérience et de connaissances.
- Ne pas transporter l'appareil s'il est encore chaud.
- La permanence prolongée du fer dans son logement et à température maximale, peut provoquer une altération de sa couleur, qui n'affecte pas le fonctionnement de l'appareil.
- Pour un fonctionnement correct, maintenir la semelle bien propre, ne pas l'appliquer sur des objets métalliques (par exemple, la planche à repasser, boutons, fermetures éclair, etc.)
- Ne jamais laisser l'appareil sans surveillance lorsqu'il est branché. Par la même occasion, vous réduirez sa consommation d'énergie et allongerez la durée de vie de l'appareil.
- Ne pas utiliser l'appareil sur une partie du corps d'une personne ou d'un animal.
- Ne pas utiliser l'appareil sur des animaux domestiques ou tout animal.
- Ne pas utiliser l'appareil pour sécher des vêtements.

### **Service**

Toute utilisation inappropriée ou non conforme aux instructions d'utilisation annule la garantie et la responsabilité du fabricant.

### **Description**

- A – Planche à repasser
- B – Tubes télescopiques
- C – Panneau de commande
- D – Porte-vêtements
- E – Protection pour les tissus sensibles
- F – Molette
- G – Commande de vapeur
- H – Accessoire de support latéral
- I – Réservoir d'eau

- J – Bouchon de vidange
- K – Bac d'élimination de l'eau

### **PANNEAU DE COMMANDE**

- a – Indicateur de manque d'eau
- b – Préchauffage
- c – Repassage
- d – Vapeur
- e – Mode veille
- f – Soie
- g – Laine
- h – Coton
- i – Bouton de sélection du mode
- j – Bouton marche/arrêt

Dans le cas où votre modèle ne disposerait pas des accessoires décrits antérieurement, ceux-ci peuvent être achetés séparément auprès des services d'assistance technique.

## **Installation**

- Vérifier d'avoir retiré tout le matériel d'emballage du produit.
- Déployer les barres télescopiques à la hauteur souhaitée et les fixer (Fig.1) Insérer les barres les plus épaisses dans le corps principal et les fixer (**Important:** le crochet du câble d'alimentation doit être orienté vers l'arrière) (Fig.2).
- Insérer le porte-vêtement au-dessus de la planche à repasser (Fig. 3).
- Appuyer sur le bouton situé à l'arrière de la planche à repasser pour modifier la position verticale/horizontale (Fig. 4).

- Ouvrir les crochets de la planche à repasser, les insérer dans les barres télescopiques et les fixer (Fig. 5).
- Positionnez l'accessoire de support latéral (H) comme indiqué sur la Fig.6. S'il est placé dans une autre partie des barres télescopiques, il peut tomber.
- Accrocher le fer à repasser au porte-vêtements (D) ou sur l'accessoire de support latéral (H).

## **Mode d'emploi**

### **REMARQUES AVANT UTILISATION**

- Certaines parties de l'appareil ayant été légèrement graissées, il est possible que l'appareil dégage un peu de fumée lors de la première utilisation. La fumée disparaîtra rapidement.
- Pour éliminer l'odeur de neuf au premier fonctionnement, on recommande de le faire marcher à la puissance maximale pendant 2 heures dans une pièce bien ventilée.

### **REPLISSAGE D'EAU**

- Il est indispensable de remplir d'eau le réservoir avant de mettre en marche l'appareil.
- Retirer le réservoir d'eau (I).
- Ouvrir le couvercle du bec de remplissage.
- Remplir le réservoir d'eau froide.
- Fermer le couvercle du bec de remplissage.
- Remettre le réservoir dans son logement, en s'assurant de bien le fixer.

**UTILISATION**

- Dérouler complètement le câble avant de le brancher.
- Brancher l'appareil au secteur.
- Mettre l'appareil en marche en appuyant sur le bouton on/off (j).
- Attendre que le voyant lumineux de préchauffage (b) cesse de clignoter, indiquant que l'appareil est à la bonne température.
- Placer le bouton du fer en position vapeur (vers le haut). Attendre environ 48 secondes pour que la vapeur commence à sortir.
- La position vapeur vers le bas permet de placer le fer à repasser en mode normal (sans vapeur).

**MODE VEILLE**

- En mode de repassage à sec ou à vapeur humide, l'appareil passe en mode veille après 15 minutes sans utiliser l'appareil.
- L'appareil repartira en 3 minutes et il lui faudra environ 25 secondes pour chauffer.

**INDICATEUR DE MANQUE D'EAU**

- L'appareil activera automatiquement la fonction de protection et cessera de fonctionner si le réservoir d'eau ne se trouve pas dans le corps principal ou en absence d'eau.
- Le voyant indicateur de bas niveau d'eau clignote jusqu'à ce que le réservoir d'eau soit placé à sa place et rempli d'eau.

**PROTECTION DES TISSUS SENSIBLES**

- Pour éviter d'endommager les tissus en raison de la température élevée, utiliser la grille de protection (Fig. 8).
- Ne pas installer et ne pas retirer la grille de protection lorsque l'appareil est utilisé.

**DÉFROISSAGE DES VÊTEMENTS**

- Le défroisser-vapeur est facile à utiliser et idéal pour défroisser et éliminer les plis des vêtements et des rideaux, ainsi que pour raviver tout objet en tissu de votre maison.
- Il est possible de vaporiser sur la plupart des tissus, à condition que le vêtement soit suspendu ou que le défroisser puisse être utilisé sans problème en position verticale, en le déplaçant sur le vêtement de bas en haut ou vice-versa.
- **NOTE:** le défroisser-vapeur est conçu pour être utilisé en position verticale sur des vêtements suspendus. Abstenez-vous d'utiliser le défroisser-vapeur sur des vêtements disposés à l'horizontale.
- Vérifiez que les poches du vêtement sont vides
- **NOTE:** Il est conseillé de ne pas vaporiser sur les accessoires métalliques. Vaporisez en faisant attention autour des accessoires métalliques.



**DÉFROISSAGE DES RIDEAUX**

- Lavez et séchez les rideaux suivant les recommandations applicables au type de tissu.
- Accrochez les rideaux à leur place habituelle et vaporisez-les.
- Tirez légèrement sur le rideau avec une main pendant que vous vaporisez pour éliminer plus facilement les plis.

**DÉFROISSAGE DES MEUBLES TAPISSÉS**

- Le défroisser-vapeur peut aussi être utilisé pour raviver des tapisseries, des housses de meubles et des coussins. Avant de vaporiser, toujours faire un essai sur une petite zone du tissu non visible.
- Maintenir le défroisser en position verticale et l'utiliser avec des mouvements de bas en haut et de haut en bas. Vaporisez légèrement le tissu de vos meubles. Il est conseillé de tenir les coussins avec la main et de les maintenir en position verticale pendant la vaporisation. Les laisser sécher complètement avant de les remettre à leur place.

**APRÈS UTILISATION DE L'APPAREIL**

- Arrêter l'appareil en utilisant le bouton on/off (j).
- Débrancher l'appareil de la prise secteur.
- Retirer l'eau du réservoir.
- Nettoyer l'appareil.

**SÉCURITÉ THERMIQUE**

- L'appareil dispose d'un dispositif thermique de sûreté qui protège l'appareil de toute surchauffe.

**Nettoyage**

- Débrancher l'appareil du secteur et attendre son refroidissement complet avant de le nettoyer.
- Nettoyer l'appareil avec un chiffon humide imprégné de quelques gouttes de détergent et le laisser sécher.
- Ne pas utiliser de solvants ni de produits au pH acide ou basique tels que l'eau de Javel, ni de produits abrasifs pour nettoyer l'appareil.
- Ne pas immerger l'appareil dans l'eau ou dans tout autre liquide, ni le passer sous un robinet.

**TRAITEMENT DES INCRUSTATIONS DE TARTRE**

- Pour un parfait fonctionnement de l'appareil, celui-ci doit être libre de toute incrustation de calcaire ou magnésium résultant de l'utilisation d'eau trop dure.
- Pour éviter ce type de problème, nous vous recommandons d'utiliser de l'eau distillée.
- S'il n'était pas possible d'utiliser le type d'eau recommandé antérieurement, vous devrez procéder régulièrement à un détartrage de l'appareil, à la fréquence suivante:

- Toutes les 6 semaines si l'eau est «très dure».
- Toutes les 12 semaines en cas d'eau «dure».
- Pour cela, il vous faudra utiliser un produit anti calcaire adapté à cet appareil.
- Les solutions maison, comme l'utilisation de vinaigre, pour les traitements de détartrage de l'appareil, ne sont pas recommandées.

## Anomalies et réparation

En cas de panne, remettre l'appareil à un service d'assistance technique agréé. Il est dangereux de tenter de procéder aux réparations ou de démonter l'appareil soi-même.

Problème	Cause	Solution
Aucune vapeur ne sort du fer et les voyants ne s'allument pas.	L'appareil n'est pas branché. Le système électrique domestique/le fusible est éteint.	Brancher l'appareil. Contacter un expert qualifié.
Aucune vapeur ne sort du fer, mais les voyants sont allumés.	Réservoir d'eau vide. Accumulation de minéraux dans l'appareil.	Remplir le réservoir d'eau. Suivre la procédure d'élimination des minéraux.

Problème	Cause	Solution
Bruit dans le tuyau de vapeur.	Des gouttes d'eau se sont accumulées dans le tuyau.	Il est normal d'entendre un léger bruit pendant la production de vapeur par l'appareil. Si nécessaire, redresser le tuyau, laisser l'eau revenir dans le réservoir.
La vapeur est intermittente.	Accumulation de minéraux dans l'appareil.	Suivre la procédure d'élimination des minéraux.

## Pour les versions UE du produit et/ou en fonction de la législation du pays d'installation:

### ÉCOLOGIE ET RECYCLAGE DE L'APPAREIL

- Les matériaux constituant l'emballage de cet appareil font partie d'un programme de collecte, de tri et de recyclage. Pour vous débarrasser du produit, merci de bien vouloir utiliser les conteneurs publics appropriés à chaque type de matériau.
- Le produit ne contient pas de substances concentrées susceptibles d'être considérées comme nuisibles à l'environnement.



- Ce symbole signifie que si vous souhaitez vous débarrasser de l'appareil, en

fin de vie utile, celui-ci devra être consigné, en prenant les mesures adaptées, à un centre agréé de collecte sélective des déchets d'équipements électriques et électroniques (DEEE).

ce manuel d'instructions et ses mises à jour sur  
[www.mellerware.com](http://www.mellerware.com)

Cet appareil est certifié conforme à la Directive 2014/35/EU de Basse Tension, de même qu'à la Directive 2014/30/EU en matière de Compatibilité Électromagnétique, à la Directive 2011/65/EU relative à la limitation d'utilisation de certaines substances dangereuses dans les équipements électriques et électroniques et à la Directive 2009/125/EC sur les conditions de conception écologique applicables aux produits faisant usage d'énergie.

## **Garantie et assistance technique**

Ce produit est reconnu et protégé par la garantie établie conformément à la législation en vigueur. Pour faire valoir vos droits ou intérêts, vous devrez vous adresser à l'un de nos services d'assistance technique agréés. Pour savoir lequel est le plus proche, vous pouvez accéder au lien suivant: [www.mellerware.com](http://www.mellerware.com). Vous pouvez également demander des informations connexes en nous contactant au numéro de téléphone figurant à la fin de ce manuel. Vous pouvez télécharger

**Prezado cliente:**

Obrigado por ter adquirido um eletrodoméstico da marca Mellerware.

A sua tecnologia, design e funcionalidade, aliados às mais rigorosas normas de qualidade, garantir-lhe-ão uma total satisfação durante muito tempo.

**Conselhos e advertências de segurança**

- 1.** Leia atentamente este manual de instruções antes de ligar o aparelho e guarde-o para consultas futuras. A não observância e cumprimento destas instruções pode resultar em acidente.
- 2.** O aparelho deve ser utilizado e colocado sobre uma superfície plana e estável.
- 3.** Quando colocar o aparelho no suporte, certifique-se de que a superfície sobre a qual se coloca o suporte é estável.
- 4.** Não deixe o ferro sem vigilância quando estiver ligado à alimentação.
- 5.** Este aparelho pode ser utilizado por pessoas não familiarizadas com a sua utilização, pessoas incapacitadas ou crianças a partir dos 8 anos, desde que o façam sob supervisão ou tenham recebido formação sobre a utilização segura do aparelho e compreendam os perigos que este acarreta.
- 6.** As crianças não devem realizar operações de limpeza ou manutenção do aparelho, a menos que se encontrem sob a supervisão de um adulto.
- 7.** Mantenha o aparelho e o cabo de alimentação fora do alcance de crianças com idade inferior a 8 anos enquanto o aparelho estiver ligado ou a arrefecer.
- 8.** Este aparelho não é um brinquedo. As crianças devem ser vigiadas para garantir que não brincam com o aparelho.

**9.** Não utilize o aparelho se este caiu e se existirem sinais visíveis de danos ou de fuga.



A temperatura das superfícies acessíveis pode aumentar quando o aparelho está em funcionamento.

**10.** Se o cabo de alimentação estiver danificado, deve ser substituído pelo fabricante, pelo serviço pós-venda ou por pessoal semelhante qualificado com o fim de evitar riscos.

**11.** Este aparelho foi concebido exclusivamente para uso doméstico, não para uso profissional ou industrial.

**12.** Desligue o aparelho da corrente antes de encher o depósito de água.

**13.** Desligue o aparelho da corrente quando não estiver a ser utilizado e antes de iniciar qualquer operação de limpeza.

**14.** Tenha cuidado ao utilizar o aparelho devido à emissão de vapor.

- Antes de ligar o aparelho à corrente, verifique se a tensão indicada na placa de características corresponde à tensão da rede.
- Ligue o aparelho a uma tomada de corrente com ligação a terra e que suporte 16 amperes.
- A ficha do aparelho deve coincidir com a tomada de corrente elétrica.
- Nunca modifique a ficha. Não use adaptadores de ficha.
- Não force o cabo elétrico. Nunca utilize o cabo de alimentação para levantar, transportar ou desligar o aparelho da corrente.
- Não enrole o cabo no aparelho.
- Não deixe que o cabo elétrico fique preso ou dobrado.
- Evite que o cabo entre em contacto com as superfícies quentes do aparelho.
- Evite que o cabo elétrico entre em contacto com as superfícies quentes do aparelho.
- Verifique o estado do cabo de elétrico. Os cabos danificados ou entrelaçados aumentam o risco de choque elétrico.
- Não toque na ficha de ligação com as mãos molhadas.
- Não utilize o aparelho se tiver o cabo elétrico ou a ficha danificados.
- Se algum dos revestimentos do aparelho se partir, desligue

imediatamente o aparelho da corrente para evitar a possibilidade de sofrer um choque elétrico.

- Não toque nas partes quentes do aparelho, uma vez que podem provocar queimaduras graves.

### **UTILIZAÇÃO E CUIDADOS**

- Antes de cada utilização, desenrole completamente o cabo de alimentação do aparelho.
- Não utilize o aparelho se os acessórios não estiverem devidamente montados.
- Não utilize o aparelho se o dispositivo de ligar/desligar não funcionar.
- Não utilize o aparelho se algum dos dispositivos de ligar/desligar não funcionarem.
- Respeite a indicação do nível MAX.
- Desligue o aparelho da corrente quando não estiver a ser utilizado e antes de iniciar qualquer operação de limpeza.
- Guarde o aparelho fora do alcance das crianças e de pessoas com capacidades físicas, sensoriais ou mentais reduzidas, ou com falta de experiência e conhecimento.
- Não guarde nem desloque o aparelho se ainda estiver quente.
- A permanência prolongada do ferro no respectivo alojamento, à temperatura máxima, pode provocar alterações de cor no mesmo, que não afetarão o bom funcionamento do aparelho.
- Para um funcionamento correto, mantenha a base bem lisa e não

a utilize em objetos metálicos (por exemplo, contra a tábua de engomar, botões, fechos de correr, etc.)

- Nunca deixe o aparelho ligado e sem vigilância. Além disso, poupará energia e prolongará a vida do aparelho.
- Não utilize o aparelho sobre nenhuma parte do corpo de uma pessoa ou animal.
- Não utilize o aparelho em animais.
- Não utilize o aparelho para secar peças de vestuário.

### **Serviço**

Qualquer utilização inadequada ou em desacordo com as instruções de utilização pode ser perigosa e anula a garantia e a responsabilidade do fabricante.

### **Descrição**

- A – Tábua de engomar
- B – Tubos telescópicos
- C – Painel de controlo
- D – Cabide para a roupa
- E – Proteção para tecidos delicados
- F – Botão regulador giratório
- G – Botão de vapor
- H – Acessório de suporte lateral
- I – Depósito de água
- J – Tampa de drenagem
- K – Bandeja de eliminação de água

### **PAINEL DE CONTROLO**

- a – Indicador de falta de água
- b – Preaquecimento
- c – Engomar
- d – Vapor
- e – Modo de espera
- f – Seda
- g – Lã
- h – Algodão
- i – Botão de seleção de modo
- j – Botão ON/OFF

Caso o seu modelo de aparelho não disponha dos acessórios descritos anteriormente, pode adquiri-los separadamente nos Serviços de Assistência Técnica.

### **Instalação**

- Assegure-se de que retirou todo o material de embalagem do produto. Estenda os postes telescópicos até a altura desejada e trave no lugar (Fig. 1).
- Insira o lado mais grosso das hastes telescópicas no corpo principal e trave no lugar (**Importante:** o gancho do cabo de alimentação deve estar voltado para trás) (Fig. 2).
- Insira o cabide de colarinho na parte superior da tábua de passar (Fig. 3).
- Pressione o botão na parte de trás da tábua de passar para mudar a posição para vertical/horizontal (Fig. 4).
- Abra a fechadura da tábua de engomar, instale a tábua ao longo

das hastes telescópicas e trave no lugar (Fig. 5).

- Posicione o acessório de suporte lateral (H) conforme indicado na Fig. 6. Se for colocado em outra parte das barras telescópicas, pode cair.
- Colocar o ferro no cabide (D) ou no acessório de suporte lateral (H).

### **Modo de utilização**

#### **NOTAS PARA ANTES DA UTILIZAÇÃO**

- Aquando da primeira utilização, o aparelho poderá libertar fumos devido ao facto de algumas partes do aparelho terem sido levemente lubrificadas. Ao fim de pouco tempo, o fumo desaparecerá.
- Para eliminar o cheiro que o aparelho liberta aquando da primeira utilização, é recomendável colocá-lo em funcionamento na potência máxima durante 2 horas numa divisão bem ventilada.

#### **ENCHIMENTO COM ÁGUA**

- É imprescindível encher previamente o depósito com água antes de colocar o aparelho em funcionamento.
- Retire o depósito do aparelho (I).
- Abra a tampa da boca de enchimento.
- Encha o depósito com água fria.
- Feche a tampa da boca de enchimento.
- Volte a colocar o depósito no respetivo alojamento,

assegurando-se de que fica devidamente encaixado.

### **UTILIZAÇÃO**

- Desenrole completamente o cabo antes de o ligar à tomada.
- Ligue o aparelho à corrente elétrica.
- Coloque o aparelho em funcionamento, acionando o botão on/off (j).
- Aguarde que o indicador luminoso de preaquecimento (b) deixe de piscar e fique fixo, o que indica que o aparelho alcançou a temperatura adequada.
- Ponha o botão do ferro na posição de vapor (para cima). Espere aproximadamente 48 segundos para que o vapor comece a sair.
- A posição de vapor para baixo põe o ferro no modo normal (sem vapor).

### **MODO DE ESPERA**

- Quando estiver no modo de engomar a seco ou a vapor, o aparelho irá entrar em modo de espera após 15 minutos sem se exercer nenhuma operação sobre o dispositivo.
- O aparelho reinicia em 3 minutos, e leva cerca de 25 segundos a aquecer.

### **INDICADOR DE FALTA DE ÁGUA**

- O aparelho inicia automaticamente a função de proteção e deixa de funcionar quando o depósito de água não

estiver colocado na peça principal ou falte água.

- A luz indicadora de nível baixo de água fica a piscar até que se coloque o depósito cheio de água cheio no seu sítio.

### **PROTEÇÃO PARA TECIDOS DELICADOS**

- Para evitar danificar tecidos devido às altas temperaturas, utilizar a grelha de proteção (Fig.8).
- Não colocar ou retirar a grelha de proteção enquanto o aparelho estiver a funcionar.

### **VAPORIZAR PEÇAS DE ROUPA**

- O vaporizador de peças é fácil de usar e é perfeito para eliminar rugas e pregas de roupa e cortinas, assim como para revitalizar a roupa de casa.
- Pode ser utilizado na maioria dos tecidos, sempre que a peça esteja pendurada ou quando o vaporizador possa ser utilizado facilmente na posição vertical, movimentando-o sobre a peça de forma ascendente e descendente.
- **NOTA:** o vaporizador de peças foi concebido para ser utilizado na posição vertical sobre peças penduradas. Não utilize o vaporizador em peças que estejam numa posição horizontal.
- Verifique se os bolsos da peça estão vazios
- **NOTA:** Recomenda-se não vaporizar sobre peças de metal.



- Utilize o aparelho com cuidado e vaporize à volta de peças de metal.

### **VAPORIZAR CORTINADOS**

- Lave e seque as cortinas em conformidade com as recomendações para o tipo de tecido.
- Vaporize as cortinas quando estiverem penduradas no seu lugar.
- Estique ligeiramente a cortina com uma mão enquanto vaporiza, para ajudar a eliminar as rugas mais facilmente.

### **VAPORIZAR MOBILIÁRIO FORRADO**

- O vaporizador de peças também pode ser utilizado para revitalizar tapeçarias, resguardos de sofás e almofadas de sofás e camas.
- Antes de vaporizar, realize um teste numa pequena zona do tecido que não seja visível.
- Mantenha o vaporizador na posição vertical e utilize-o com movimentos ascendentes e descendentes. Vaporize ligeiramente sobre o tecido.
- Recomenda-se segurar as almofadas e mantê-las na posição vertical enquanto se vaporiza.
- Aguarde que as almofadas sequem completamente antes de voltar a colocá-las na mobília.

### **UMA VEZ CONCLUÍDA A UTILIZAÇÃO DO APARELHO**

- Pare o aparelho, acionando o botão de ligar/desligar (j).

- Desligue o aparelho da corrente elétrica.
- Retire a água do depósito.
- Limpe o aparelho.

### **PROTETOR TÉRMICO DE SEGURANÇA**

- O aparelho dispõe de um dispositivo térmico de segurança que o protege de qualquer sobreaquecimento.

### **Limpeza**

- Desligue o aparelho da corrente e deixe-o arrefecer antes de iniciar qualquer operação de limpeza.
- Limpe o aparelho com um pano húmido com algumas gotas de detergente e seque-o de seguida.
- Não utilize solventes, produtos com um fator pH ácido ou básico como a lixívia, nem produtos abrasivos para a limpeza do aparelho.
- Nunca mergulhe o aparelho dentro de água ou em qualquer outro líquido, nem o coloque debaixo da torneira.

### **TRATAMENTO DAS INCRUSTAÇÕES CALCÁRIAS**

- Para um perfeito funcionamento do aparelho, este deverá estar livre de incrustações de calcário ou magnésio, originadas pela utilização de água de elevada dureza.
- Para evitar este tipo de problema, recomenda-se o uso de água destilada.

- Em todo o caso, se não for possível a utilização do tipo de água recomendado anteriormente deverá proceder periodicamente a um tratamento de descalcificação do aparelho, com uma periodicidade de:
  - Cada 6 semanas se a água for "muito dura".
  - Cada 12 semanas, se a água for "dura".
- Para a descalcificação deve usar um produto anticalcário específico para este tipo de aparelho.
- Não se recomendam soluções caseiras, como o uso de vinagre, nos tratamentos de descalcificação do aparelho.

### **Anomalias e reparação**

Em caso de avaria leve o aparelho a um Serviço de Assistência Técnica autorizado. Não tente desmontar ou reparar o aparelho, já que tal acarreta perigos.

Problema	Causa	Solução
Não sai vapor do ferro e os indicadores luminosos não acendem.	O aparelho não está ligado à corrente elétrica. O sistema elétrico do lar ou o fusível estão desligados.	Ligue o aparelho à corrente elétrica. Chame um técnico qualificado.

Problème	Cause	Solution
Não sai vapor do ferro, mas os indicadores luminosos estão acesos.	Depósito de água vazio. Acumulação de minerais no aparelho.	Encha o depósito com água. Siga o procedimento para a eliminação de minerais.
A mangueira de vapor faz ruído.	Gotas de água acumuladas na mangueira.	É normal escutar um ruído leve enquanto o aparelho vaporiza a água. Se necessário, coloque a mangueira em ângulo reto e deixe que a água escorra de volta ao depósito.
O vapor sai de maneira intermitente.	Acumulação de minerais no aparelho.	Siga o procedimento para a eliminação de minerais.

### **Para as versões EU do produto e/ou caso aplicável no seu país:**

#### **ECOLOGIA E RECICLAGEM E DO PRODUTO**

- Os materiais que constituem a embalagem deste aparelho estão integrados num sistema de recolha, classificação e reciclagem. Se desejar eliminá-los, utilize os contentores de reciclagem colocados à disposição para cada tipo de material.

- O produto está isento de concentrações de substâncias que possam ser consideradas nocivas para o ambiente.



- Este símbolo significa que se desejar desfazer-se do produto depois de terminada a sua vida útil, deve entregá-lo através dos meios

adequados ao cuidado de um gestor de resíduos autorizado para a recolha seletiva de Resíduos de Equipamentos Elétricos e Eletrónicos (REEE).

Este aparelho cumpre a Diretiva 2014/35/EU de Baixa Tensão, a Diretiva 2014/30/EU de Compatibilidade Eletromagnética, a Diretiva 2011/65/EU sobre restrições à utilização de determinadas substâncias perigosas em aparelhos elétricos e eletrónicos e a Diretiva 2009/125/EC sobre os requisitos de design ecológico aplicável aos produtos relacionados com a energia.

## **Garantia e assistência técnica**

Este produto possui reconhecimento e proteção da garantia legal em conformidade com a legislação em vigor. Para fazer valer os seus direitos ou interesses, deve recorrer sempre aos nossos serviços de assistência técnica oficiais. Poderá encontrar o mais próximo de si através do

seguinte website:

[www.mellerware.com](http://www.mellerware.com)

Pode também solicitar informação relacionada contactando-nos para o número de telefone que aparece no final deste manual. Pode fazer o download deste manual de instruções e suas atualizações em [www.mellerware.com](http://www.mellerware.com)

**Sehr geehrte Kunden,**

Wir danken Ihnen für Ihre Entscheidung, ein Mellerware Gerät zu kaufen.

Technologie, Design und Funktionalität dieses Gerätes, in Kombination mit der Erfüllung der strengsten Qualitätsnormen, werden Ihnen lange Zeit viel Freude bereiten.

**Ratschläge und Sicherheitshinweise**

- 1.** Lesen Sie die Gebrauchsanweisung sorgfältig, bevor Sie das Gerät einschalten und bewahren Sie diese zum Nachschlagen zu einem späteren Zeitpunkt auf. Werden die Hinweise dieser Bedienungsanleitung nicht beachtet und eingehalten, kann es zu Unfällen kommen.
- 2.** Das Gerät muss auf einer ebenen und standfesten Oberfläche aufgestellt und benutzt werden.
- 3.** Bevor das Gerät in sein Gestell gestellt wird, vergewissern Sie sich, dass das Gestell auf einer stabilen Fläche steht.
- 4.** Lassen Sie das Gerät nicht unbeaufsichtigt, solange es an das elektrische Netz geschlossen ist.
- 5.** Personen, denen es an Wissen im Umgang mit dem Gerät mangelt, geistig behinderte Personen oder Kinder ab 8 Jahren dürfen das Gerät nur unter Aufsicht oder Anleitung über den sicheren Gebrauch des Gerätes benutzen, sofern sie die von dem Gerät ausgehenden Gefahren verstehen.
- 6.** Kinder dürfen keine Reinigungs- oder Instandhaltungsarbeiten am Gerät ausführen, sofern sie nicht von einem Erwachsenen beaufsichtigt werden.
- 7.** Lassen Sie das Gerät und sein Kabel nicht in die Reichweite von Kindern unter 8 Jahren geraten, wenn sich dieses in der Aufwärm- oder Abkühlphase befindet.
- 8.** Dieses Gerät ist kein Spielzeug. Kinder müssen beaufsichtigt wer-

den, damit sie nicht mit dem Gerät spielen.

- 9.** Das Gerät nicht benutzen, wenn es heruntergefallen ist, sichtbare Schäden aufweist oder undicht ist.



Die zugänglichen Oberflächen können sehr heiß werden, während das Gerät in Betrieb ist.

- 10.** Wenn das Netzkabel beschädigt ist, muss es aus Sicherheitsgründen vom Kundendienst des Herstellers oder einem entsprechenden Fachmann ersetzt werden..
- 11.** Dieses Gerät ist ausschließlich für den häuslichen Gebrauch ausgelegt und ist für professionelle oder gewerbliche Zwecke nicht geeignet.
- 12.** Zum Auffüllen des Wassertanks das Gerät vom Stromnetz nehmen.
- 13.** Ziehen Sie den Stecker heraus und lassen Sie das Gerät abkühlen, bevor Sie mit der Reinigung beginnen.

- 14.** Seien Sie aufgrund des Dampfaustritts vorsichtig bei der Verwendung des Geräts.

- Vergewissern Sie sich, dass die Spannung auf dem Typenschild mit der Netzspannung übereinstimmt, bevor Sie den Apparat an das Stromnetz anschließen.
- Das Gerät an einen Stromanschluss anschließen, der mindestens 16 Ampere liefert.
- Der Stecker des Geräts muss mit dem Steckdosentyp des Stromanschlusses übereinstimmen. Der Gerätestecker darf unter keinen Umständen modifiziert werden. Keine Adapter für den Stecker verwenden.
- Nicht mit Gewalt am elektrischen Anschlusskabel ziehen. Benutzen Sie das elektrische Kabel nicht zum Anheben oder Transportieren des Geräts. Den Stecker nicht am Kabel aus der Dose ziehen.
- Kabel nicht um das Gerät rollen.
- Achten Sie darauf, dass das elektrische Kabel nicht getreten oder zerknittert wird.
- Achten Sie darauf, dass das elektrische Verbindungskabel nicht mit heißen Teilen des Geräts in Kontakt kommt.
- Achten Sie darauf, dass das elektrische Verbindungskabel nicht mit heißen Teilen des Geräts in Kontakt kommt.
- Überprüfen Sie den Zustand des elektrischen Verbindungskabels. Beschädigte oder verwickelte Kabel

- erhöhen das Risiko von elektrischen Schlägen.
- Berühren Sie den Stecker nicht mit feuchten Händen.
- Das Gerät darf nicht mit beschädigtem elektrischem Kabel oder Stecker verwendet werden.
- Sollte ein Teil der Geräteverkleidung beschädigt sein, ist die Stromzufuhr umgehend zu unterbrechen, um einen möglichen elektrischen Schlag zu vermeiden.
- Die Heizteile des Gerätes nicht berühren, da sie schwere Verbrennungen verursachen können.
- Wenn sich das Bügeleisen längere Zeit bei höchster Temperatur auf der Abstellfläche befindet, kann diese ihre Farbe verändern. Dies beeinträchtigt nicht den Betrieb des Gerätes.
- Für einen korrekten Betrieb die Bügelsohle nicht beschädigen. Fahren Sie mit dem Bügeleisen nicht über Metallgegenstände (zum Beispiel Metall am Bügelbrett, Knöpfe, Reißverschlüsse usw.)
- Das Gerät nie am Stromnetz angeschlossen und ohne Aufsicht lassen. Sie sparen dadurch Energie und verlängern die Gebrauchsdauer des Gerätes.

### **BENUTZUNG UND PFLEGE**

- Vor jedem Gebrauch des Geräts das Stromkabel vollständig abwickeln.
- Gerät nicht benutzen, wenn Zubehör oder Ersatzteile nicht richtig befestigt sind.
- Benützen Sie das Gerät nicht, wenn der An-/Ausschalter nicht funktioniert.
- Benützen Sie das Gerät nicht, wenn der An-/Ausschalter nicht funktioniert.
- Bitte beachten Sie die MAX-Füllmenge.
- Ziehen Sie den Stecker heraus und lassen Sie das Gerät abkühlen, bevor Sie mit der Reinigung beginnen.
- Das Gerät außerhalb der Reichweite von Kindern und/oder Personen mit eingeschränkten körperlichen, sensorischen oder geistigen Fähigkeiten bzw. Personen ohne ausreichende Erfahrung und Kenntnisse aufbewahren.
- Das Gerät nicht wegräumen, wenn es noch heiß ist.
- Das Gerät nicht auf einem Köperteil einer Person oder einem Tier verwenden.
- Gerät nicht für Haus- oder andere Tiere benützen.
- Das Gerät nicht zum Trocknen von Textilien jeglicher Art verwenden.

### **Betrieb**

Unsachgemäße Verwendung bzw. Nichteinhaltung der Gebrauchsanweisung kann Gefahren zur Folge haben und führt zum Erlöschen der Garantieansprüche sowie der Haftung des Herstellers.

### **Bezeichnung**

- A - Bügelbrett
- B -Telskop-Stangen
- C - Bedienungspaneel

- D – Aufhängevorrichtung für die Kleidung
- E – Schutz für empfindliche Stoffe
- F – Drehschalter
- G – Dampfschalter
- H – Seitliche Aufstellvorrichtung
- I – Wassertank
- J – Ablaufdeckel
- K – Wasserablauf-Tablett

### **BEDIENERTAFEL**

- a – Anzeigelampr "Kein Wasser"
- b – Vorheizen
- c – Bügeln
- d – Dampf
- e – Ruhemodus
- f – Seide
- g – Wolle
- h – Baumwolle
- i – Taste zur Auswahl des Betriebsmodus
- j – Ein/Aus-Taste

Wenn Sie meinen, dass das Gerät nicht mit dem oben angeführten Zubehör ausgestattet ist, können Sie die Teile auch einzeln beim Technischen Kundendienst erwerben.

### **Aufstellung**

- Vergewissern Sie sich, dass Sie das gesamte Verpackungsmaterial des Produkts entfernt haben.
- Ziehen Sie die Teleskopstangen auf die gewünschte Höhe heraus und rasten Sie sie ein (Abb. 1).
- Führen Sie die dicke Seite der Teleskopstangen in den Hauptkörper ein und verriegeln Sie

sie (Wichtig: Der Netzkabelhaken muss nach hinten zeigen) (Abb. 2).

- Setzen Sie den Kragenbügel oben in das Bügelbrett ein (Abb. 3).
- Drücken Sie die Taste auf der Rückseite des Bügelbretts, um die Position in vertikal / horizontal zu ändern (Abb. 4).
- Öffnen Sie das Schloss des Bügelbretts, installieren Sie das Brett entlang der Teleskopstangen und verriegeln Sie es (Abb. 5).
- Positionieren Sie das seitliche Stützzubehör (H) wie in Abb. 6 gezeigt. Wenn es in einem anderen Teil der Teleskopstangen platziert wird, kann es herunterfallen.
- Hängen Sie die Dampfdüse an den Kragenhalter (D) oder an das seitliche Stützzubehör (H).

### **Benutzungshinweise**

#### **VOR DER BENUTZUNG**

- Manche Teile des Bügeleisens wurden leicht eingefettet, weshalb das Gerät bei der Erstanwendung ein bisschen dampfen kann. Nach kurzer Zeit wird dies aufhören.
- Um der auftretenden Geruchsentwicklung bei der ersten Inbetriebnahme entgegenzuwirken, wird empfohlen, das Gerät 2 Stunden lang auf höchster Stufe in einem gut belüfteten Raum in Betrieb zu lassen.

#### **MIT WASSER FÜLLEN**

- Der Behälter muss unbedingt mit Wasser gefüllt werden, bevor die

Maschine in Gang gesetzt werden kann.

- Den Tank aus dem Gerät nehmen (l).
- Den Deckel der Füllöffnung entfernen.
- Den Tank mit kaltem Wasser füllen.
- Den Deckel der Füllöffnung schliessen.
- Den Wassertank wieder in sein Fach einsetzen. Vergewissern Sie sich, dass er richtig eingesetzt ist.

### **BENUTZUNG**

- Ziehen Sie das Kabel vollständig heraus, bevor Sie es anschließen.
- Schließen Sie das Gerät an das Stromnetz an.
- Schalten Sie das Gerät mit der Ein-/Aus-Taste (j) ein.
- Warten Sie, bis die Vorheizleuchte (b) nicht mehr blinkt und fest bleibt. Dies zeigt an, dass das Gerät die richtige Temperatur erreicht hat.
- Stellen Sie den Bügelknopf in die Dampfposition (nach oben). Warten Sie ca. 48 Sekunden und der Dampf tritt aus.
- Die Dampfposition nach unten bedeutet, dass das Bügeleisen in den normalen Modus (ohne Dampf) arbeitet.

### **RUHEMODUS**

- Beim Trockenbügeln oder Bügeln mit feuchtem Dampf begibt sich das Gerät nach 15 Minuten ohne jegliche Betätigung in den Ruhezustand.
- Das Gerät nimmt den Betrieb innerhalb von 3 Minuten wieder auf und wärmt sich in ca. 25 Sekunden auf.

### **ANZEIGE "KEIN WASSER"**

- Das Gerät startet automatisch die Schutzfunktion und hält an, wenn sich der Wassertank nicht im Gerät befindet oder kein Wasser vorhanden ist.
- Die Leuchtanzeige "niedriger Wasserstand" blinkt, bis sich der Tank wieder im Gerät befindet und mit Wasser gefüllt wurde.

### **SCHUTZ FÜR EMPFINDLICHE STOFFE**

- Damit Stoffe aufgrund der hohen Temperatur nicht beschädigt werden, das Schutzgitter verwenden (Fig.8).
- Das Schutzgitter nicht einsetzen oder herausnehmen, während das Gerät in Betrieb ist.

### **KLEIDUNGSSTÜCKE DÄMPFEN**

- Der Kleidungsdämpfer ist leicht zu verwenden und perfekt für die Entfernung von Falten oder Knittern in Kleidung oder Vorhängen und für die Auffrischung von Heimtextilien.
- Er kann für die meisten Stoffe verwendet werden, wenn das Kleidungsstück aufgehängt ist, oder der Dämpfer leicht in vertikaler Position mit einer auf- und absteigenden Bewegung verwendet werden kann.
- **HINWEIS:** Der Kleidungsdämpfer ist so entworfen, dass er in vertikaler Position an aufgehängten Kleidungsstücken verwendet werden kann. Verwenden Sie den Dämpfer nicht an Kleidungsstücken,



die in einer horizontalen Position angebracht sind.

- Stellen Sie sicher, dass die Taschen des Kleidungsstücks leer sind.
- **HINWEIS:** Es wird empfohlen, nicht auf Metallaccessoires zu dämpfen. Seien Sie vorsichtig und dämpfen Sie um die Metallaccessoires herum.

### **VORHÄNGE DÄMPFEN**

- Waschen und trocknen Sie die Vorhänge gemäss der Empfehlungen für diese Art von Stoff.
- Hängen Sie die Vorhänge auf und dämpfen Sie sie, wenn sie an ihrem Ort angebracht sind.
- Ziehen Sie den Vorhang leicht mit einer Hand während Sie dämpfen, so werden die Knitter leichter entfernt.

### **POLSTERMÖBEL DÄMPFEN**

- Der Kleidungsdämpfer kann auch zum Auffrischen von Polstermöbeln, Möbelüberzügen und Kissen auf den Möbeln und im Schlafzimmer verwendet werden. Vor dem Dämpfen muss stets zur Probe an einem kleinen unsichtbaren Bereich des Stoffs gedämpft werden.
- Den Dämpfer in vertikaler Position halten und mit auf- und absteigenden Bewegungen verwenden. Leicht auf dem Stoff Ihrer Möbel dämpfen. Die Kissen sollten während des Dämpfens festgehalten und in vertikaler Position gedämpft werden. Lassen Sie die Kissen vollständig trocknen, bevor Sie sie wieder an den Möbeln anbringen.

### **NACH DER BENUTZUNG DES GERÄTS**

- Stellen Sie das Gerät mit dem On/Off-Schalter (j) ab.
- Den Stecker aus der Netzdose ziehen.
- Das Wasser aus dem Wassertank gießen.
- Reinigen Sie das Gerät.

### **WÄRMESCHUTZSCHALTER**

- Das Gerät ist mit einem Wärmeschutzschalter ausgestattet, wodurch es gegen Überhitzung geschützt ist.

### **Reinigung**

- Ziehen Sie den Stecker heraus und lassen Sie das Gerät abkühlen, bevor Sie mit der Reinigung beginnen.
- Reinigen Sie das Gerät mit einem feuchten Tuch, auf das Sie einige Tropfen Reinigungsmittel geben und trocknen Sie es danach ab.
- Verwenden Sie zur Reinigung des Geräts weder Löse- oder Scheuermittel noch Produkte mit einem sauren oder basischen pH-Wert wie z.B. Lauge.
- Das Gerät nicht in Wasser oder andere Flüssigkeiten tauchen und nicht unter den Wasserhahn halten.

### **BEHANDLUNG VON VERKRUSTETEN KALKLAGERUNGEN**

- Für den perfekten Betrieb ist das Gerät von Kalk- oder Magnesiumresten zu befreien, die sich durch besonders hartes Wasser ablagern.

- Um dieses Problem zu vermeiden wird empfohlen, destilliertes Wasser anzuwenden.
- Steht das empfohlene Wasser nicht zur Verfügung, sollte in folgenden Abständen eine Entkalkungsbehandlung erfolgen:
- Alle 6 Wochen wenn das Wasser "sehr hart" ist.
- Alle 12 Wochen wenn das Wasser "hart" ist.
- Dafür müssen Sie ein für dieses Gerät bestimmtes Antikalkmittel anwenden.
- Hausgemachte Lösungen, wie mit Essig zubereitete Flüssigkeiten, sind nicht zur Entkalkung des Geräts geeignet.

## **Störungen und reparatur**

Bei Schäden und Störungen bringen Sie das Gerät zu einem zugelassenen Technischen Kundendienst. Versuchen Sie nicht, das Gerät selbst auseinanderzubauen und zu reparieren. Das könnte Gefahren zur Folge haben.

Problema	Causa	Solução
Aus dem Gerät tritt kein Dampf aus und die Leuchtanzeigen schalten sich nicht ein.	Das Gerät ist nicht angeschlossen. Das Elektrosystem / die Sicherung des Haushalts sind ausgeschaltet.	Das Gerät anschließen. Einen qualifizierten Fachmann zu Rate ziehen.

Problème	Cause	Solution
Aus dem Gerät tritt kein Dampf, aber die Anzeigeleuchte sind eingeschaltet.	Wasserbehälter voll Anhäufung von Mineralien im Gerät.	Den Wasserbehälter füllen. Den Vorgang zum Entfernen von Mineralien durchführen.
Geräusche im Dampfschlauch.	Wassertropfen im Schlauch.	Es ist normal, dass während des Dämpfens Geräusche zu hören sind. Bei Bedarf den Schlauch gerade stellen und das Wasser in den Tank zurückfließen lassen.
Der Dampf tritt nicht konstant aus.	Anhäufung von Mineralien im Gerät.	Den Vorgang zum Entfernen von Mineralien durchführen.

## **Für EU-Ausführungen del Produkts und/oder für Länder, in denen diese Vorschriften anzuwenden sind:**

### **ÖKOLOGIE UND RECYCLING DES PRODUKTS**

- Die zur Herstellung des Verpackungsmaterials dieses Geräts verwendeten Materialien sind im Sammel-, Klassifizierungs- und Recyclingsystem integriert. Wenn Sie es entsorgen möchten,

so können Sie die öffentlichen Container für die betreffenden Materialarten verwenden.

- Das Produkt ist frei von umweltschädlichen Konzentrationen von Substanzen.



- Dieses Symbol weist darauf hin, dass das Produkt, wenn Sie es am Ende seiner Lebensdauer entsorgen wollen, in geeigneter

Weise bei einer zugelassenen Entsorgungsstelle abzugeben ist, um die getrennte Sammlung von Elektro- und Elektronikgeräte-Abfall (WEEE) sicherzustellen.

Dieses Gerät erfüllt die Richtlinie 2014/35/EU über Niederspannung, die Richtlinie 2014/30/EU über elektromagnetische Verträglichkeit, die Richtlinie 2011/65/EU zur Beschränkung der Verwendung bestimmter gefährlicher Stoffe in Elektro- und Elektronikgeräten und die Richtlinie 2009/125/EC über die Anforderungen an die umweltgerechte Gestaltung energiebetriebener Produkte.

## **Garantie und technischer Service**

Dieses Produkt ist von der gesetzlichen Garantie gemäss der geltenden Gesetzgebung geschützt. Um Ihre Rechte und Interessen geltend zu machen, müssen Sie eines unserer offiziellen Servicezentren aufsuchen. Über

folgenden Link finden Sie eines in Ihrer Nähe: [www.mellerware.com](http://www.mellerware.com)  
Sie können auch Informationen einholen, indem Sie uns unter der am Ende dieses Handbuches angegebenen Telefonnummer anrufen. Sie können dieses Benutzerhandbuch und seine Aktualisierungen unter [www.mellerware.com](http://www.mellerware.com)

**Gentile Cliente:**

Le siamo grati per aver acquistato un elettrodomestico della marca Mellerware.

La sua tecnologia, il suo design e la sua funzionalità, oltre al fatto di aver superato le più rigorose norme di qualità, le assicureranno una totale soddisfazione durante molto tempo.

**Consigli e avvertimenti di sicurezza**

- 1.** Prima di utilizzare l'apparecchio, leggere attentamente le istruzioni riportate nel presente opuscolo e conservarlo per future consultazioni. La mancata osservanza delle presenti istruzioni può essere causa di incidenti.
- 2.** L'apparecchio deve essere collocato e utilizzato su una superficie piana e stabile.
- 3.** Se si colloca l'apparecchio su un supporto, assicurarsi che la superficie sulla quale appoggia il supporto sia stabile.
- 4.** Non lasciare l'apparecchio incustodito quando sia collegato alla rete di alimentazione elettrica.
- 5.** Questo apparato può essere utilizzato da persone che non ne conoscono il funzionamento, persone disabili o bambini di età superiore agli 8 anni, ma esclusivamente sotto la sorveglianza di un adulto o nel caso abbiano ricevuto le dovute istruzioni per utilizzarlo in completa sicurezza e ne comprendano i rischi.
- 6.** I bambini possono eseguire operazioni di pulizia o di manutenzione dell'apparecchio solo se sorvegliati da un adulto.
- 7.** Mantenere l'apparecchio e il cavo fuori dalla portata dei bambini minori di 8 anni quando sia in funzione o si stia raffreddando.
- 8.** Questo apparecchio non è un giocattolo. Assicurarsi che i bambini non giochino con l'apparecchio.
- 9.** Non usare l'apparecchio dopo una caduta, se presenta danni visibili o in presenza di qualsiasi perdita.



Durante il funzionamento dell'apparecchio la temperatura delle superfici accessibili potrebbe arrivare ad essere elevata.

- 10.** Se il cavo di alimentazione è danneggiato farlo sostituire dal produttore, da un servizio di assistenza post-vendita o da personale qualificato per evitare pericoli.
- 11.** Questo apparecchio è destinato unicamente ad un uso domestico, non professionale o industriale.
- 12.** Scollegare l'apparecchio dalla rete prima di riempire il serbatoio d'acqua.
- 13.** Scollegare la spina dalla presa di corrente quando l'apparecchio non è in uso e prima di eseguire qualsiasi operazione di pulizia.
- 14.** Fare attenzione durante l'uso dell'apparecchio, giacché emette vapore.
  - Prima di collegare l'apparecchio alla rete elettrica, verificare che il voltaggio indicato sulla targhetta caratteristiche e il selettore di voltaggio corrispondano al voltaggio della rete.
  - Collegare l'apparecchio a una base dotata di messa a terra e che possa sostenere almeno 16 ampere.
  - Verificare che la presa sia adatta alla spina dell'apparecchio. Non apportare alcuna modifica alla spina. Non usare adattatori.
  - Non tirare il cavo elettrico. Non usare mai il cavo elettrico per sollevare, trasportare o scollegare l'apparecchio.
  - Non avvolgere il cavo di alimentazione attorno all'apparecchio.
  - Non lasciare che il cavo rimanga impigliato o attorcigliato.
  - Non lasciare che il cavo di connessione entri in contatto con le superfici calde dell'apparecchio.
  - Non lasciare che il cavo di connessione penda dal tavolo o entri a contatto con le superfici calde dell'apparecchio.
  - Controllare lo stato del cavo di alimentazione: I cavi danneggiati o attorcigliati aumentano il rischio di scariche elettriche.
  - Non toccare mai la spina con le mani bagnate.
  - Non utilizzare l'apparecchio se il cavo di alimentazione o la spina sono danneggiati.
  - In caso di rottura di una parte dell'involucro esterno

dell'apparecchio, scollegare immediatamente la spina dalla presa di corrente, al fine di evitare eventuali scariche elettriche.

- Non toccare le parti riscaldate dell'apparecchio perché potrebbero provocare gravi scottature.

### **PRECAUZIONI D'USO**

- Prima di ogni utilizzo, svolgere completamente il cavo dell'apparecchio.
- Non utilizzare l'apparecchio se gli accessori non sono correttamente montati.
- Non utilizzare l'apparecchio se il suo dispositivo di accensione/ spegnimento non funziona.
- Non utilizzare l'apparecchio se qualche dispositivo di avvio/ fermata non funziona.
- Rispettare l'indicazione del livello MAX.
- Scollegare la spina dalla presa di corrente quando l'apparecchio non è in uso e prima di eseguire qualsiasi operazione di pulizia.
- Conservare questo apparecchio fuori dalla portata dei bambini e/o di persone con problemi fisici, mentali o di sensibilità, o con mancanza di esperienza e conoscenza.
- Non riporre, né trasportare l'apparecchio quando è ancora caldo.
- La permanenza prolungata del ferro da stiro nel suo alloggiamento a una temperatura massima può causare una variazione del colore dell'alloggiamento stesso che non

altererà il buon funzionamento dell'apparecchio.

- Per un corretto funzionamento, mantenere la piastra liscia, non applicarla su oggetti metallici (per esempio sulla tavola da stiro, bottoni, cerniere...)
- Non lasciare mai l'apparecchio collegato alla rete elettrica e senza controllo. Si otterrà un risparmio energetico e si prolungherà la vita dell'apparecchio stesso.
- Non utilizzare l'apparecchio su nessuna parte del corpo di persone o animali.
- Non usare l'apparecchio su animali.
- Non utilizzare l'apparecchio per asciugare indumenti di alcun tipo.

### **Servizio**

Il produttore invalida la garanzia e declina ogni responsabilità in caso di uso inappropriato dell'apparecchio o non conforme alle istruzioni d'uso.

### **Descrizione**

- A – Tavola da stiro
- B – Barre telescopiche
- C – Pannello di controllo
- D – Gruccia per abiti
- E - Protezione per tessuti delicati
- F – Pulsante rotante
- G – Pulsante vapore
- H – Accessorio di appoggio laterale
- I – Serbatoio d'acqua
- J – Tappo del drenaggio

K – Vassoio di eliminazione dell'acqua

### **PANELLO DI CONTROLLO**

a – Indicatore di mancanza d'acqua

b – Preriscaldamento

c – Stiratura

d – Vapore

e – Modalità riposo

f – Seta

g – Lana

h – Cotone

i – Pulsante di selezione della modalità

j – Pulsante on/off

Se il modello del Suo apparecchio non fosse dotato degli accessori anteriormente elencati, può acquistarli separatamente presso i punti di assistenza tecnica autorizzati.

## **Installazione**

- Assicurarsi di aver rimosso dal prodotto tutto il materiale di imballaggio.
- Estendere le barre telescopiche all'altezza desiderata e fissarle (Fig.1) Inserire le barre più grosse nel corpo principale e fissarle (**Importante:** il gancio del cavo di alimentazione deve essere rivolto verso la parte posteriore) (Fig.2).
- Inserire la gruccia per gli abiti nella parte superiore del tavolo da stiro (Fig.3).

- Premere il pulsante, sito nella parte posteriore del tavolo da stiro, per cambiare la posizione verticale / orizzontale (Fig.4).
- Aprire i ganci del tavolo da stiro, inserirvi le barre telescopiche e fissarle(Fig. 5).
- Posizionare l'accessorio supporto laterale (H) come indicato in Fig.6.
- Se viene posizionato in un'altra parte delle barre telescopiche potrebbe cadere.
- Appendere il ferro da stiro alla gruccia per gli abiti(D) o all'accessorio di appoggio laterale (H).

## **Modalità d'uso**

### **PRIMA DELL'USO**

- Alcune parti dell'apparecchio sono state leggermente lubrificate, pertanto potrebbe uscire del fumo quando si avvia l'apparecchio per la prima volta. Dopo un certo tempo il fumo cessa di uscire.
- Per eliminare l'odore che emana l'apparecchio quando viene utilizzato per la prima volta, si consiglia di tenerlo in funzionamento alla massima potenza per 2 ore in una stanza ben ventilata.

### **RIEMPIMENTO D'ACQUA**

- È necessario riempire il serbatoio con acqua prima di avviare l'apparecchio.
- Rimuovere il serbatoio dall'apparecchio (I).

- Aprire il tappo dell'apertura di riempimento.
- Riempire il serbatoio con acqua fredda.
- Chiudere il tappo dell'apertura di riempimento.
- Ricollocare il serbatoio nel suo alloggiamento, assicurandosi di incastrarlo correttamente.

### **USO**

- Svolgere completamente il cavo prima di inserire la spina.
- Collegare l'apparecchio alla rete elettrica.
- Avviare l'apparecchio, premendo il pulsante on/off (j).
- Attendere che la spia luminosa del preriscaldamento (b) smetta di lampeggiare e rimanga fissa, indicando che l'apparecchio ha raggiunto la temperatura adeguata.
- Spostare il pulsante del ferro da stiro alla posizione di vapore (verso l'alto). Attendere circa 48 secondi e inizierà ad uscire il vapore.
- La posizione di vapore verso il basso mette il ferro da stiro in modalità normale (senza vapore).

### **MODALITÀ RIPOSO**

- Nello stato di stiratura a secco o di vapore umido, l'apparecchio entrerà in modalità di riposo trascorsi 15 minuti senza aver eseguito alcuna operazione con il dispositivo.
- L'apparecchio si riavvierà trascorsi 3 minuti e impiegherà 25 secondi a riscaldarsi.

### **INDICATORE DI MANCANZA D'ACQUA**

- L'apparecchio attiverà automaticamente la funzione di protezione e smetterà di funzionare quando il serbatoio dell'acqua non sia posizionato nel corpo principale o manchi acqua.
- La spia indicatrice di basso livello dell'acqua lampeggerà finché non si sia riposizionato il serbatoio dell'acqua nel suo vano e sia stato riempito d'acqua.

### **PROTEZIONE PER TESSUTI DELICATI**

- Per evitare di danneggiare i tessuti a causa dell'alta temperatura, utilizzare la griglia protettiva (Fig.8).
- Non installare o rimuovere la griglia mentre l'apparato sia in uso.

### **VAPORIZZATORE PER ABITI**

- Il vaporizzatore per abiti è facile da usare ed è perfetto per eliminare le grinze o le pieghe dei vestiti e delle tende, oltre che per rivitalizzare tutti i tessuti della casa.
- Si può utilizzare sulla maggior parte dei tessuti, facendo attenzione che il capo sia appeso o che il vaporizzatore possa essere usato facilmente in posizione verticale, con un movimento ascendente e discendente sul capo.
- **NOTA:** il vaporizzatore per abiti è progettato per l'utilizzo in posizione verticale su capi appesi. Non



utilizzare il vaporizzatore su capi distesi in posizione orizzontale.

- Verificare che le tasche del capo siano vuote.
- **NOTA:** Si raccomanda di non vaporizzare su accessori di metallo. Agire con precauzione e vaporizzare attorno agli accessori di metallo.

### **VAPORIZZARE TENDE**

- Lavare ed asciugare le tende, seguendo le raccomandazioni per il tipo di tessuto.
- Appendere le tende e vaporizzarle quando siano appese nella posizione definitiva.
- Stirare leggermente la tenda con una mano mentre la si vaporizza, per aiutare ad eliminare le pieghe più facilmente.

### **VAPORIZZARE LA TAPPEZZERIA DEI MOBILI**

- Il vaporizzatore per abiti può essere utilizzato anche per rivitalizzare tappezzerie, rivestimenti di mobili e cuscini. Prima di vaporizzare, eseguire sempre una prova su una piccola zona di tessuto non visibile.
- Tenere il vaporizzatore in posizione verticale ed utilizzarlo con movimenti ascendenti e discendenti. Vaporizzare leggermente sul tessuto dei mobili. È raccomandabile sostenere i cuscini in posizione verticale mentre si vaporizzano. Lasciare asciugare completamente i cuscini, prima di riposizionarli sui mobili.

### **UNA VOLTA CONCLUSO L'UTILIZZO DELL'APPARECCHIO**

- Spegnerne l'apparecchio premendo il pulsante on/off (j).
- Scollegare l'apparecchio dalla rete.
- Svuotare il serbatoio dell'acqua.
- Pulire l'apparecchio.

### **PROTETTORE TERMICO DI SICUREZZA**

- L'apparecchio possiede un dispositivo termico di sicurezza che lo protegge da qualsiasi surriscaldamento.

### **Pulizia**

- Scollegare la spina dalla rete elettrica e aspettare che l'apparecchio si raffreddi, prima di eseguirne la pulizia.
- Pulire il gruppo elettrico con un panno umido, quindi asciugarlo.
- Per la pulizia non impiegare solventi o prodotti a pH acido o basico come la candeggina, né prodotti abrasivi.
- Non immergere l'apparecchio in acqua o altri liquidi, né lavarlo con acqua corrente.

### **ELIMINAZIONE DELLE INCROSTAZIONI CALCAREE**

- Per un corretto funzionamento dell'apparecchio, evitare la formazione di incrostazioni di calcio o magnesio causate dall'uso di acqua ad elevata durezza.
- Per evitare questo tipo di problema si raccomanda l'uso di acqua distillata.

- In ogni caso, se non è possibile usare il tipo d'acqua raccomandato, si consiglia di eseguire periodicamente un procedimento di decalcificazione dell'apparecchio:
  - Ogni 6 settimane se l'acqua è "molto dura".
  - Ogni 12 settimane se l'acqua è "dura".
- Per far ciò si dovrà utilizzare un prodotto anticalcare specifico per questo tipo di apparecchio.
- Si consiglia di evitare rimedi fatti in casa, come l'uso dell'aceto.

## **Anomalie e riparazioni**

In caso di guasto, rivolgersi ad un Centro d'Assistenza Tecnica autorizzato. Non tentare di smontare o di riparare l'apparecchio: può essere pericoloso.

Problema	Causa	Soluzione
Non esce vapore dal ferro da stiro e le spie indicatrici non si accendono.	L'apparecchio non è collegato alla rete elettrica. L'impianto elettrico della casa / un fusibile è spento.	Collegare l'apparecchio all'alimentazione. Chiamare un esperto qualificato.
Non esce vapore dal ferro da stiro, ma le spie indicatrici sono accese.	Serbatoio dell'acqua vuoto Accumulo di minerali nell'apparecchio.	Riempire il serbatoio dell'acqua. Seguire il procedimento per l'eliminazione dei minerali.

Problème	Cause	Solution
Rumore nella manichetta del vapore.	Gocce d'acqua accumulate nella manichetta.	È normale sentire un rumore lieve, quando l'apparecchio vaporizza. Se necessario, mettere la manichetta in posizione retta e lasciare che l'acqua torni al serbatoio.
Il vapore è intermittente.	Accumulo di minerali nell'apparecchio.	Seguire il procedimento per l'eliminazione dei minerali.

## **Per i prodotti dell'Unione Europea e/o nel caso in cui sia previsto dalla legislazione del suo paese d'origine:**

### **PRODOTTO ECOLOGICO E RICICLABILE**

- I materiali che costituiscono l'imballaggio di questo apparecchio sono compresi in un sistema di raccolta, classificazione e riciclaggio degli stessi. Per lo smaltimento, utilizzare gli appositi contenitori pubblici, adatti per ogni tipo di materiale.
- Il prodotto non contiene concentrazioni di sostanze considerate dannose per l'ambiente.



- Questo simbolo indica che, per smaltire il prodotto al termine della sua durata utile, occorre depositarlo presso

un ente di smaltimento autorizzato alla raccolta differenziata di rifiuti di apparecchiature elettriche ed elettroniche (RAEE).

aggiornamenti da  
[www.mellerware.com](http://www.mellerware.com)

Questo apparecchio rispetta la Direttiva 2014/35/EU di Bassa Tensione, la Direttiva 2014/30/EU di Compatibilità Elettromagnetica, la Direttiva 2011/65/EU sui limiti d'impiego di determinate sostanze pericolose negli apparecchi elettrici ed elettronici e la Direttiva 2009/125/EC riguardante l'Ecodesign dei prodotti che consumano energia.

## **Garanzia e assistenza tecnica**

Questo prodotto possiede il riconoscimento e la protezione della garanzia legale, conformemente alla legislazione vigente. Per far valere i suoi diritti o interessi, dovrà rivolgersi a uno qualsiasi dei nostri servizi ufficiali di assistenza tecnica. Può trovare il più vicino cliccando sul seguente link: [www.mellerware.com](http://www.mellerware.com).

Può anche richiedere informazioni a tale riguardo mettendosi in contatto con noi tramite il numero di telefono che appare alla fine di questo manuale. Può scaricare questo manuale di istruzioni e i suoi

<b>Country</b>	<b>Address</b>	<b>Phone</b>
<b>Algeria</b>	Zone d'Activite, n°62, Constantine	213770777756
<b>Argentina</b>	Av. del Libertador 1298, (B1638BEY), Vicente López (Pcia. Buenos Aires)	541153685223
<b>Belgium</b>	Mariëndonkstraat 5, 5154 EG, Elshout Benin 359 Av. Steinmetz, 1930, Cotonou	31620401500 0299-21313798
<b>Bulgaria</b>	265, Okolovrasten Pat, Mladost 4, 1766, Sofia	35929211120 35929211193
<b>Burkina Faso</b>	Avenue Bassawarga, 01 BP915, Ouagadougou	226 25301038
<b>Congo (Republic of)</b>	98 Blvd General Charles de Gaulle, Pointe Noire	242066776656
<b>Cyprus</b>	20, Bethlehem Str. / P.O.Box 20430, 2033, Strovolo	35722711300
<b>Czech Republic</b>	Milady Horakove 357/4, 568 02, Svitavy 4	20 461 540 130
<b>Democratic Republic of the Congo</b>	AV. Pont Canale N° 3440, Kinshasa	00243-991223232
<b>Equatorial Guinea</b>	SN Av Patricio Lumumba y C/ Jesus B, Bata	00240 333 082958 00240 333 082453
<b>Equatorial Guinea</b>	Calle de las Naciones Unidas, PO box 762, Malabo	240333082958 240333082453
<b>España</b>	Avda Barcelona, S/N, 25790 Oliana (Lleida) hi@mellerware.com	900828911

<b>Country</b>	<b>Address</b>	<b>Phone</b>
<b>Ethiopia</b>	Lideta Sub City Kebele 10 H.NO 124, Addis Ababa	+251 11 5518300
<b>France</b>	Za les bas musats 18, 89100, Malay-le-Grand	03 86 83 90 90
<b>Gabon</b>	BP 574, Port-Gentil Centre-ville	24101552689 24101560698
<b>Ghana</b>	Ederick Place, Accra-Ghana	302682448 302682404
<b>Gibraltar</b>	11 Horse Barrack Lane, 54000, Gibraltar	00350 200 75397 00350 200 41023
<b>Greece</b>	Sapfous 7-9, 10553, Athens	+30 21 0373 7000
<b>Guinea</b>	BP 206, GN, Conakry	(224) 622204545
<b>Hong Kong</b>	Unit H,13/F., World Tech Centre, Hong kong	(852) 2448 0116 9197 3519
<b>Hungary</b>	Késmárk utca 11-13, 1158, Budapest	+36 1 370 4519
<b>India</b>	C-175, Sector-63, Noida, Gautam Budh Nagar - 201301, Delh	(+91) 120 4016200
<b>Ivory Coast</b>	01 Rue Des Carrossiers-Zone 3, B.P 3747, Abidjan 01 (RCI)	22521251820 225 21 353494
<b>Jordan</b>	28 Basman St Down town, Amman	+962 6 46 222 68
<b>Kuwait</b>	P.O. BOX 3379 hawally, 32034, Hawally	+965 2200 1010
<b>Lebanon</b>	Damascus Highway; Sciale Building, Jamhour	9615922963

<b>Country</b>	<b>Address</b>	<b>Phone</b>
<b>Luxembourg</b>	Mariëndonkstraat 5, 5154 EG, Elshout	31620401500
<b>Mali</b>	BP E2900, Dravela Bolibana	223227216 / 223227259
<b>Marruecos</b>	Avenue 2 Mars, Résidence Nassrallah, Appt n° 2 1er, Casablanca	(+212) 522 86 30 95
<b>Mauritania</b>	134 Avenue Gamal Abdener llot D, Nouakchott	2225254469 / 2225251258
<b>Mexico</b>	Rosas Moreno N° 4-203 Colonia de San Rafael C.P. 06470 – Delegación Cuauhtémoc, Ciudad de México	(+52) 55 55468162
<b>Montenegro</b>	Rastovac bb, 81400, Niksic	+382 40 217 055
<b>Netherlands</b>	Mariëndonkstraat 5, 5154 EG, Elshout	31620401500
<b>Nigeria</b>	8, Isaac; John Str,G.R.A Ikeja Lagos	23408023360099
<b>Paraguay</b>	Denis Roa 155 c/ Guido Spano, Asunción	21665100
<b>Peru</b>	Calle los Negocios 428, Surquillo, Lima	(511) 421 6047
<b>Portugal</b>	Avenida Rainha D. Amélia, n°12-B, 1600-677, Lisboa	+351 210966324
<b>Romania</b>	Dudesti Pantelimon 23, 410554, Bucharest	031.805.49.58
<b>Serbia</b>	Rastovac bb, 81400, Niksic	+382 40 217 055

<b>Country</b>	<b>Address</b>	<b>Phone</b>
<b>Slovakia</b>	Milady Horakove 357/4, 568 02, Svitavy	420 461 540 130
<b>Southafrica</b>	Unit 25 & 26, San Croy Office Park, Die Agora Road, Croydon, Kempton Park, 1619, Johannesburg	(+27) 011 392 5652
<b>Tunisia</b>	2, Rue de Turquie, Tunis	21671333066
<b>Ukraine</b>	Block 6, Ap Housing Estate Topol-2, B, 49000, Dnepropetrovsk	380563704161 380563704161
<b>United Arab Emirates</b>	P.O.BOX 8543, Dubai	14506246200
<b>Uruguay</b>	Luis Alberto de Herrera 3468, 11600, Montevideo	598 2209 28 00
<b>Vietnam</b>	Lot 7 Ind. Zone for, Ha Noi	84437658111 84437658110

**Durban**

35 Adrain Road, Windermere  
Durban, South Africa, 4001  
Tel.: +27 31 303 3465  
Fax: +27 31 303 8259

**Johannesburg**

Unit 25 & 26 San Croy office Park  
Die Agora Road, Croydon, 1619  
Tel.: +27 11 329 5652  
Fax: +27 11 392 1694

**creative housewares**

20 Tekstiel St, Parrow. Cape Town. 7493, RSA  
P.O. Box 6156 Parrow East, 7501, RSA.  
Tel.: +27 21 931 8117 / Helpline: 086 111 5006  
Tel.: +27 63 014 0457  
Fax: +27 21 931 4058  
[www.creativehousewares.co.za](http://www.creativehousewares.co.za)

**mellerware®**

**Engineering Technology for life, S.L.**

Av. Barcelona, s/n  
25790, Olliana – Lleida – Spain  
[www.mellerware.com](http://www.mellerware.com)