

---

Stromführende Kupplung

**7319**

Ein geschlossener Zugverband aus langen Märklin HO-Wagen mit Kulissenführung benötigt mit der stromführenden Kurzkupplung nur einen Schleifer zur Stromversorgung. Diese Schnellzugwagen sind für den Umbau vorbereitet, der zusammen mit dem Einbau der Innenbeleuchtung erfolgen sollte. Massefeder und Schleifer können bereits bei geschlossenem Wagen eingesetzt werden. Diese Vorgänge sind in der Anleitung der jeweiligen Innenbeleuchtung beschrieben.

A fixed train composition consisting of Marklin HO cars with guide mechanisms and the current-conducting close couplers needs only one pickup shoe for power. These passenger cars are equipped for the installation of this equipment which should be done at the same time as the installation of the lighting kit. Ground contact springs and pickup shoes can be installed on cars that have already been reassembled. These procedures are described in the lighting kit instructions.

Une rame complète constituée de wagons HO Märklin modernes munis d'un guide de coulisse nécessite un seul curseur pour l'alimentation en électricité, grâce à l'attelage serré conducteur. Ces voitures-express sont préparées en vue de la transformation qui devrait être faite en liaison avec le montage de l'éclairage intérieur. Le ressort de masse et le curseur peuvent déjà être utilisés sur la voiture fermée. Ces opérations sont décrites dans l'introduction de l'éclairage intérieur.

Een gesloten treinverband, bestaande uit lange Märklin HO-rijtuigen met schaarkoppelingen heeft met een spanninggeleidende kortkoppeling slechts een sleepschoen nodig. Deze sneltreinrijtuigen zijn ingericht op de ombouw die samen met interieurverlichting zal volgen. Massaveer en sleepschoen kunnen reeds bij gesloten rijtuigen aangebracht worden. Deze handelingen zijn in de handleiding met interieurverlichting beschreven.

Un convoy unido firmemente entre si con los nuevos enganches cortos y formado con los modernos coches Märklin H0 de splamente necesita un patin de toma corriente si se utilizan los enganches conductores de corriente. Estos coches ya vienen previstos para este montaje que se deberfa de efectuar al instalar el alumbrado interior. El muelle de contacto a masa y el patin se pueden colocar al coche sin necesidad de abrirlo. Los pasos a se-guir vienen detallados en las instrucciones de alumbrado interior.

Un treno a composizione bloccata composto di moderne carrozze Märklin in H0, con guide ad asola, grazie ai ganci corti conduttori di corrente richiede un solo pattino per ralimentazione. Queste carrozze per treni rapidi sono predisposte per la modifica, che è bene effettuare assieme all'installazione dell'illuminazione interna. La molletta di massa e il pattino si possono già installare sulla carrozza montata. Queste operazioni sono descritte nelle istruzioni dell'illuminazione interna.

Ett tåg bestående av moderna 26,4 cm och 27 cm långa Märklin H0-vagnar med fasta drag-förband behöver tack vare strömledande kort-koppel endast en släpsko till sin strömförsörj-ning. Dessa snälltågsvagnar är förberedda för en ombyggnad som bör ske tillsammans med inbyggnad av vagnsbelysning. Jordfjädern och släpskon kan monteras även vid öppnad vagn. Tillvägagångs-sättet är beskrivet i monteringsanvisning vagnsbelysning.

En samlet togstamme af lange Märklin H0-vogne med kulissesty-ring kræver med den strømførende kortkobling kun een slæbesko til strømforsyning. Disse hurtigtogsvo-gne er forberedt for ombygningen, der bør ske sammen med monteringen af den indvendige belysning. Påsætning af stelfjeder og slæbesko kan allerede ske på den lukkede vogn. Disse processer er beskrevet i vejledningen indven-dige belysning.

Kupplungsköpfe und Übergangswülste herausziehen,  
Wagenkasten sowie Inneneinrichtung abnehmen.

Pull out the close coupler heads and corridor connec-  
tions, remove the body and interior.

Sortir les têtes d'attelage serré et les bourrelets de  
soufflet en tirant dessus, enlever la caisse du wagon et  
l'installation intérieure.

Kortkoppelingskoppen en overgangsstücken uitneemen,  
rijtuigbak en interieur afnemen.

Quitar los enganches y los fuelles en cada extremo del  
coche. Ahora se podrá levantar la caja del coche y retirar  
le equipo interior.

Estrarre le testate dei ganci corti e soffietti die intercomu-  
nicazione, togliere la sovrastruttura della carrozza e anch  
l'arredamento interno.

Kortkoppelhuvud och övergångsvulster dras ur, vagnskorg  
och vagnsinredning demonteras.

Kortkoblingshoveder og „harmonika“-vulster trækkes ud,  
vognkasse samt indvendig montering tages af.

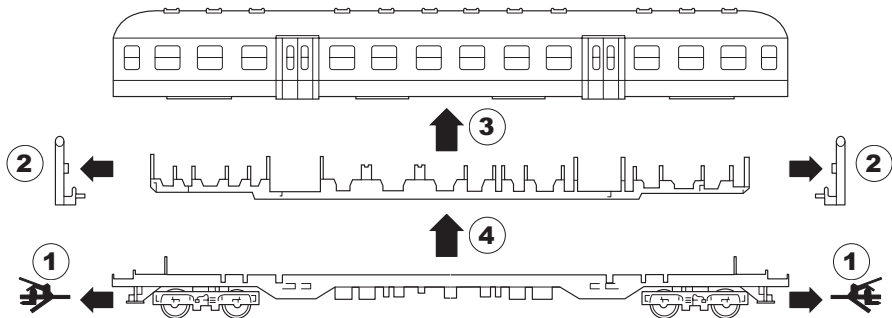

Kontaktblech abziehen  
Remove the contact strip  
Enlever la tôle de contact  
Contactplaatje aftrekken  
Desprender la planchita de contacto  
Smontare la piastra di contatto  
Kontaktblecket dras loss  
Kontaktplade trækkes af

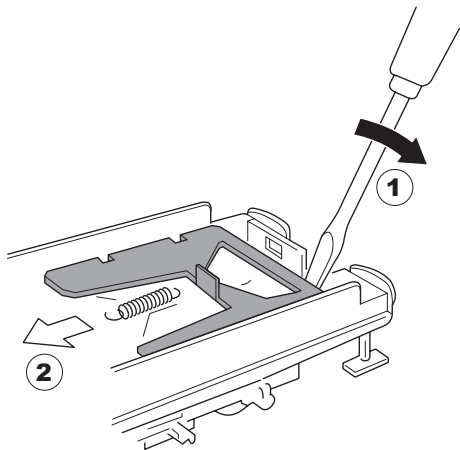

Kontaktfeder in die Rechtecköffnung einführen  
Insert the contact spring in the square opening  
Introduire le ressort de contact dans l'ouverture carrée  
Contactveer in de rechthoekige opening leiden  
Introducir el muelle de contacto en la ranura rectangular  
Introduire la molletta di contatto nel foro rettangolare  
Kontaktfjädern införes i den rektangulära öppningen  
Kontaktfjeder føres ind i den kvadratiske åbning

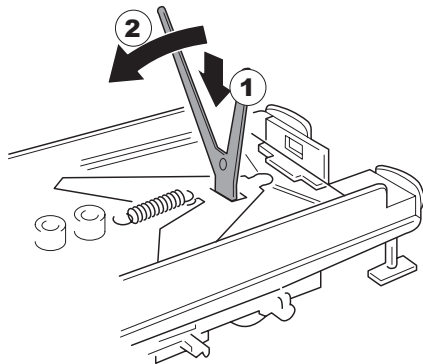

Feder am Schachtende nachdrücken  
Press the spring at the shaft end again  
Pousser le ressort sur l'extrémité de puits  
Veer aan het einde aandrukken  
Fijar el muelle en el extremo de la ranura  
Premere la molletta sul fondo dell'incavo  
Fjädern trycks till vid schaktändan  
Fjeder ved enden af „røret“ trykkes till

Neues Kontaktblech aufschieben und arretieren  
Push the new contact strip forward and fix in place  
Glisser en place et bloquer une nouvelle tôle de contact  
Nieuw contactplaatje pschuiven en vastzetten  
Introducir un nuevo muelle de contacto y sujetarlo  
Far scorrere la nuova piastra di contatto finché si blocca  
Nytt kontaktbleck förs på och arreteras  
Ny kontaktplade skydes på og låses

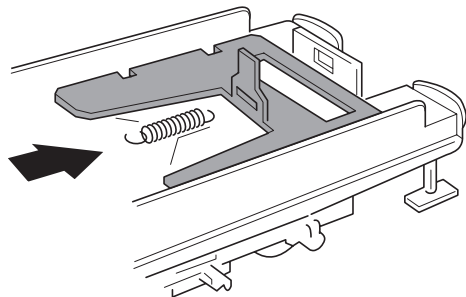
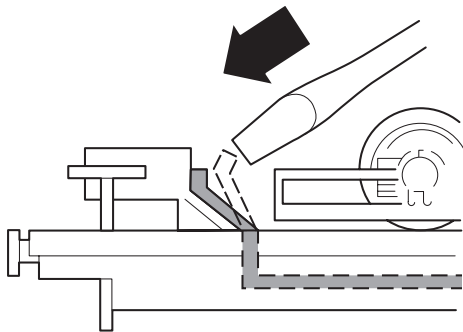

Inneneinrichtung wieder einsetzen  
Replace the interior  
Remettre en place l'installation intérieure  
Interieur wer inzetten  
Volver a colocar el equipo interior  
Rimontare l'arredamento interno  
Vagnsinredningen återmonteras  
Indvendig montering indsættes atter

Kabelklemmen aufstecken  
Insert wire clips  
Enficher les bornes de câbles  
Draadklemmen opsteken  
Situat los bornes para los cablecillos  
Innestare i capicorda dei cavi  
Ledningsklämmorna trycks fast  
Kabelklemmer sættes på

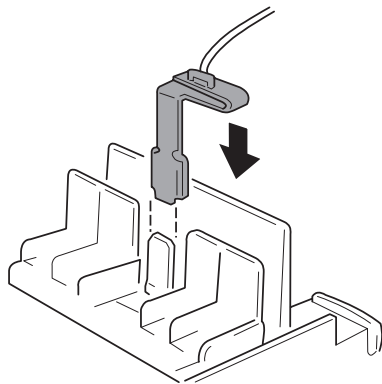
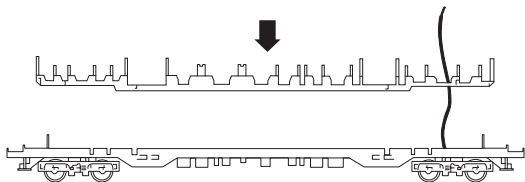

Spezialkupplungen einsetzen

Install special couplers

Placez l'attelage spécial

De speciale koppelingen aanbrengen

Colocar los enganches especiales

Installare i ganci speciali

Specialkopplén monteras

Specialkoblinger indsættes

Kupplungshilfe auf ein gerades Gleis stellen

Place the coupler aid on a straight length of track

Posez le dispositif d'aide à la mise en place de l'attelage sur une portion de voie droite

De speciale koppelingsrichter op een recht struk rail zetten

Poner la galga encima de un tramo de vía recto

Disporre l'attrezzo di aggancio su un binario diritto

Ställ kopplingsverktyget på eb raj sjeba

Koblingslæren stilles på et lige spor

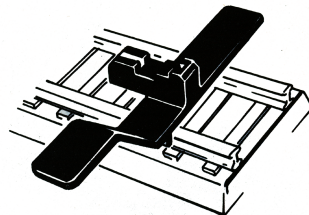
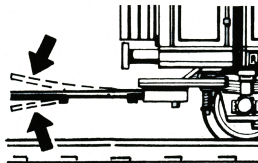
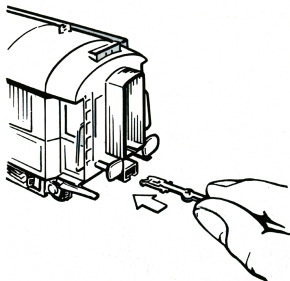



Spezialkupplung in Kupplungshilfe einschieben

Push a special coupler into the coupler aid

Faites glisser l'attelage spécial dans le dispositif d'aide

De speciale koppeling in de koppelingsrichter schiven

Introducir el engancho especial en la galga

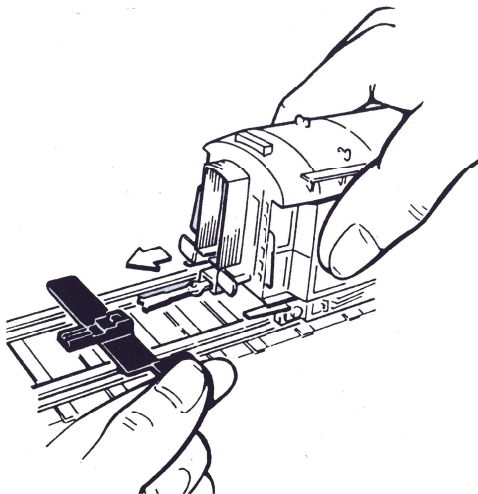

Far entrare il gancio speciale nell'attrezzo di aggancio

Skjut in specialkopplet i kopplingsverket

Specialkoblingen skydes ind i koblingslæren

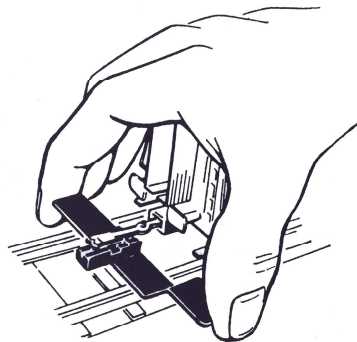

Wagen aufschieben, die Kupplung rastet ein

Push a car onto the coupler until the latter snaps into place

Faites glisser une voiture sur le dispositif et l'attelage se met en place

Wagen aanschiven, de koppeling "klikt" in

Empujar el coche hacia el enganche hasta que quedo fijo

Avvicinando le carrozze, il gancio si innesta

Skjut in vagnen – kopplet låses

Vognen skubbes hen, og koblingen går i indgreb

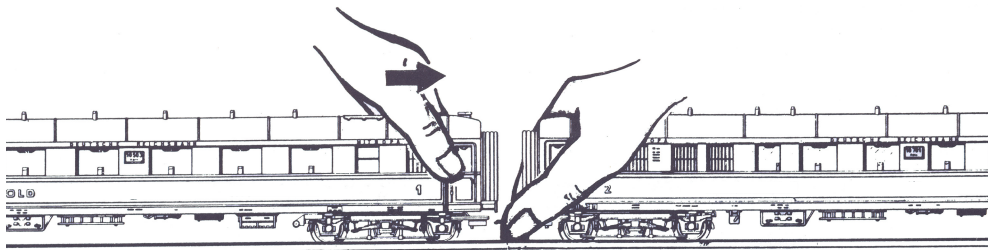



Gebr. Märklin & Cie. GmbH  
Stuttgarter Str. 55 - 57  
73033 Göppingen  
Deutschland  
[www.maerklin.com](http://www.maerklin.com)

621120/0112/Ha3Ef  
Änderungen vorbehalten  
© Gebr. Märklin & Cie. GmbH