

märklin
H0

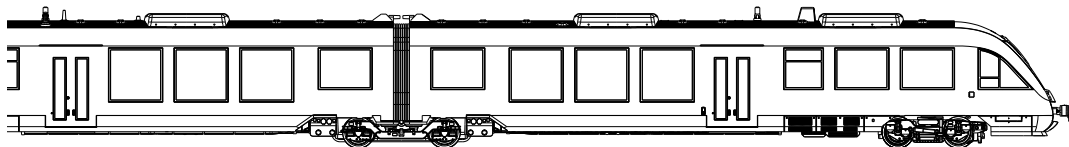

Modell der BR 648.2
37735

Informationen zum Vorbild, Baureihe 648.

Das umfangreiche Beschaffungsprogramm der Deutschen Bahn AG bezieht sich auch auf mehrere Baureihen moderner Diesellokomotiven. Die Baureihe 648 (LINT 41/LINT 41H) der DB AG soll vielerorts die Baureihe 628 ablösen und Nahverkehrsstrecken für Bahnkunden attraktiver gestalten.

Die Abkürzung LINT steht für „Leichter Innovativer Nahverkehrstriebwagen“. Die schnittigen, zweiteiligen Züge gibt es in 2 Ausführungen; mit Tief- und Hocheinstiegen und bieten 16 Sitze in der 1. Klasse, 98 in der 2. Klasse, 15 Klappsitze und 103 Stehplätze. Die Züge verfügen über großzügige Toiletten, Fahrkartenautomaten und bieten behindertengerechte Einstiegsrampen. Im Niederflurbereich ist der Boden auf 58 cm (78 cm beim LINT 41H) abgesenkt.

Die Baureihe 648 erreicht eine Höchstgeschwindigkeit von 120 km/h und mittels Scharfenberg-Kupplung lässt er sich mit anderen Triebzügen leicht kuppeln und als Mehrfachtraktion einsetzen.

Information about the Prototype, The Class 648.

The German Railroad, Inc.'s extensive procurement program encompasses several classes of modern diesel powered rail car trains. The DB AG's class 648 (LINT 41 / LINT 41H) is intended to replace the 628 in many places and make commuter routes more attractive for railroad passengers.

The abbreviation LINT stands for "Lightweight Innovative Commuter Service Cars" in German. There are 2 versions of these streamlined, two-unit trains, with low platform and high platform steps. They offer seating for 16 in first class, 98 in second class, 15 fold-down seats, and 103 places for standing. The trains are well equipped with restrooms, ticket machines, and they offer entry ramps for handicapped people. The floor of these trains is lowered by 58 cm / 22-13/16" in the depressed floor area (78 cm / 30-11/16" on the LINT 41/H).

The class 648 reaches a maximum speed of 120 km/h / 75 mph and can be coupled easily to other powered rail car trains by means of Scharfenberg couplers and used in multiple unit operation.

Informations concernant la Locomotive réelle, Série 648.

Le vaste programme d'acquisition de la Deutsche Bahn AG comprend également plusieurs séries de rames automotrices diesel modernes. En de nombreux endroits, la série 648 (LINT 41 / LINT 41H) de la DB AG est censée remplacer la série 628 et rendre des lignes pour trafic à petite distance plus attrayantes pour les clients du chemin de fer.

L'abréviation LINT signifie «Leichter Innovativer Nahverkehrstriebwagen» (automotrice légère innovante pour trafic à courte distance). Il existe deux versions de ces trains aérodynamiques à deux éléments : avec accès bas et accès hauts. Ils offrent 16 places en 1re classe, 98 en seconde, 15 sièges rabattables et 103 places debout. Les rames disposent de toilettes confortables, de billetteries automatiques et de rampes d'accès pour les personnes handicapées. Dans la partie basse, le plancher est abaissé à 58 cm (78 cm pour la LINT 41/H).

La série 648 atteint une vitesse maximale de 120 km/h et l'attelage Scharfenberg permet de l'atteler facilement à d'autres rames automotrices et de l'utiliser en traction multiple.

Informatie van het voorbeeld, Serie 648.

Het omvangrijke aanschaffingsprogramma van de Deutsche Bahn AG heeft ook betrekking op meerdere series moderne dieseltreinstellen. De serie 648 (LINT 41/LINT 41H) van de DB AG zal op veel plaatsen de serie 628 aflossen en buurtverkeerslijnen voor spoorwegklanten attractiever vormgeven.

De afkorting LINT staat voor „Leichter Innovativer Nahverkehrstriebwagen“. De spitse, tweedelige treinen zijn er in 2 uitvoeringen: met lage en hoge instappen en bieden 16 zitplaatsen in de 1ste klasse, 98 in de 2 klasse, 15 klapstoelzitplaatsen en 103 staanplaatsen. De treinen beschikken over royale toiletten, plaatskaartautomaten en bieden instaphellingen voor gehandicapten. In het lagevloerbereik is de vloer tot 58 cm (78 cm bij het LINT 41/H) verlaagd.

De serie 648 bereikt een maximumsnelheid van 120 km/h en via Scharfenberg-koppelingen laat hij zich met andere treintreinen licht koppelen en als meervoudige tractie inzetten.

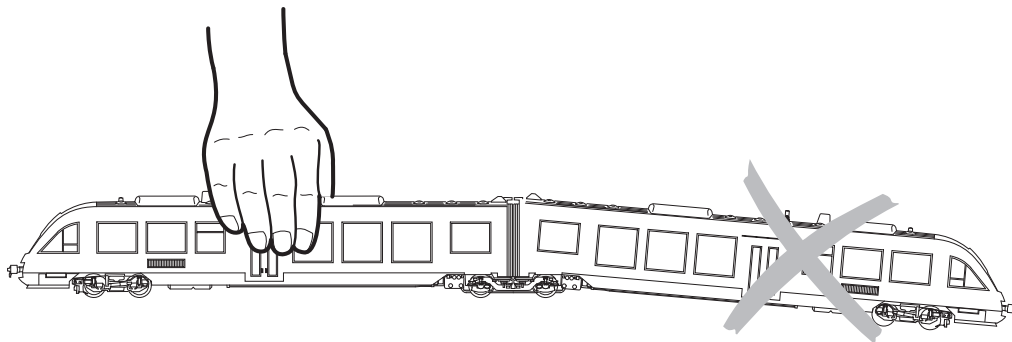

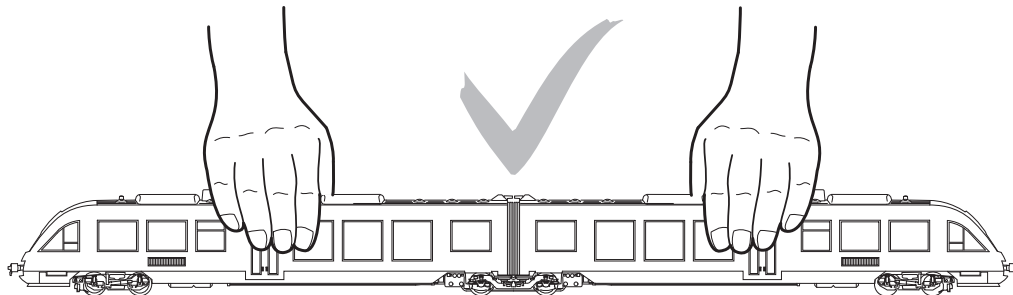

Sicherheitshinweise

- Die Lok darf nur mit einem dafür bestimmten Betriebssystem (Märklin Wechselstrom-Transformator 6647, Märklin Delta, Märklin Digital oder Märklin Systems) eingesetzt werden.



Nur Transformatoren verwenden, die Ihrer örtlichen Netzspannung entsprechen.

Keinesfalls Transformatoren für eine Netzspannung von 220 V bzw. 110 V einsetzen.

- Die Lok darf nur aus einer Leistungsquelle gleichzeitig versorgt werden.
- Beachten Sie unbedingt die Sicherheitshinweise in der Gebrauchsanleitung zu Ihrem Betriebssystem.
- Für den konventionellen Betrieb der Lok muss das Anschlussgleis entstört werden. Dazu ist das Entstörset 74046 zu verwenden. Für Digitalbetrieb ist das Entstörset nicht geeignet.

Die bei normalem Betrieb anfallenden Wartungsarbeiten sind nachfolgend beschrieben. Für Reparaturen oder Ersatzteile wenden Sie sich bitte an Ihren Märklin-Fachhändler.



Jegliche Garantie-, Gewährleistungs- und Schadensersatzansprüche sind ausgeschlossen, wenn in Märklin-Produkten nicht von Märklin freigegebene Fremdteile eingebaut werden und / oder Märklin-Produkte umgebaut werden und die eingebauten Fremdteile bzw. der Umbau für sodann aufgetretene Mängel und / oder Schäden ursächlich war. Die Darlegungs- und Beweislast dafür, dass der Einbau von Fremdteilen oder der Umbau in bzw. von Märklin-Produkten für aufgetretene Mängel und / oder Schäden nicht ursächlich war, trägt die für den Ein- und / oder Umbau verantwortliche Person und / oder Firma bzw. der Kunde.



Funktion

- Mögliche Betriebssysteme: Märklin Transformator 6647, Märklin Delta, Märklin Digital, Märklin Systems.
- Erkennung der Betriebsart: automatisch.
- Hochleistungsantrieb
- Fahrtrichtungsabhängige Stirnbeleuchtung.
- Einstellbare Adressen: 01 – 80
Adresse ab Werk: **48**
- Mfx-Technologie für Mobile Station / Central Station.
Name ab Werk: **BR 648 259-0**
- Veränderbare Anfahr/Bremsverzögerung (ABV).
- Veränderbare Höchstgeschwindigkeit.
- Einstellen der Lokparameter elektronisch über Control Unit, Mobile Station oder Central Station.

WARNUNG! Dieses Produkt enthält Magnete. Das Verschlucken von mehr als einem Magneten kann unter Umständen tödlich wirken.

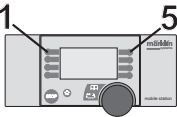
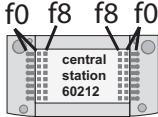
Gegebenenfalls ist sofort ein Arzt aufzusuchen.

Schaltbare Funktionen				
Spitzensignal	Dauernd ein	function+off	Licht-Taste	Taste f0
Innenbeleuchtung	Dauernd ein	f1	Taste 1	Taste f1
ABV	—	f4	Taste 4	Taste f4

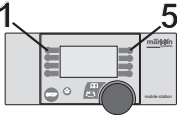
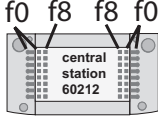
Controllable Functions				
Headlights	Always on	function+off	Headlight button	Button f0
Interior lights	Always on	f1	Button 1	Button f1
ABV	—	f4	Button 4	Button f4

Safety Warnings

- This locomotive is to be used only with an operating system designed for it (Märklin 6646/6647 AC transformer, Märklin Delta, Märklin Digital or Märklin Systems).



Use only transformers rated for your local household power.

Do not under any circumstances use transformers rated for 220 volts or 110 volts.

- This locomotive must never be supplied with power from more than one transformer.
- Pay close attention to the safety warnings in the instructions for your operating system.
- The feeder track must be equipped to prevent interference with radio and television reception, when the locomotive is to be run in conventional operation. The 74046 interference suppression set is to be used for this purpose.

The maintenance work necessary with normal operation of this locomotive is described below. Please see your authorized Märklin dealer for repairs or spare parts.

No warranty or damage claims shall be accepted in those cases where parts neither manufactured nor approved by Märklin have been installed in Märklin products or where Märklin products have been converted in such a way that the non-Märklin parts or the conversion were causal to the defects and / or damage arising. The burden of presenting evidence and the burden of proof thereof, that the installation of non-Märklin parts or the conversion in or of Märklin products was not causal to the defects and / or damage arising, is borne by the person and / or company responsible for the installation and / or conversion, or by the customer.

Function

- Possible operating systems: 6646/6647 Märklin Transformer, Märklin Delta, Märklin Digital, Märklin Systems.
- Recognition of the mode of operation: automatic.
- High-performance drive
- Headlights, changing over with the direction of travel.
- Addresses that can be set: 01 – 80
Address set at the factory: **48**
- Mfx technology for the Mobile Station / Central Station.
Name set at factory: **BR 648 259-0**
- Adjustable acceleration (ABV).
- Adjustable Braking delay (ABV).
- Adjustable maximum speed.
- Setting the locomotive parameters electronically with the Control Unit, Mobile Station or Central Station.

WARNING! This product contains magnets. Swallowing more than one magnet may cause death in certain circumstances. If necessary, see a doctor immediately.

Remarques importantes sur la sécurité

- La locomotive ne peut être mise en service qu'avec un système d'exploitation adéquat (Märklin courant alternatif - transformateur 6647, Märklin Delta, Märklin Digital ou Märklin Systems).



Utilisez uniquement des transformateurs correspondant à la tension secteur locale.

N' utilisez en aucun cas des transformateurs pour une tension de secteur de 220 V, respectivement 110 V.

- La locomotive ne peut être alimentée en courant que par une seule source de courant.
- Veuillez impérativement respecter les remarques sur la sécurité décrites dans le mode d'emploi de votre système d'exploitation.
- Pour l'exploitation de la locomotive en mode conventionnel, la voie de raccordement doit être déparasitée. A cet effet, utiliser le set de déparasitage réf. 74046. Le set de déparasitage ne convient pas pour l'exploitation en mode numérique.

Les travaux d'entretien occasionnels à effectuer en exploitation normale sont décrits plus loin. Pour toute réparation ou remplacement de pièces, adressez vous à votre détaillant-spécialiste Märklin.



Tout recours à une garantie commerciale ou contractuelle ou à une demande de dommages-intérêt est exclu si des pièces non autorisées par Märklin sont intégrées dans les produits Märklin et / ou si les produits Märklin sont transformés et si les pièces d'autres fabricants montées ou la transformation constituent la cause des défauts et / ou dommages apparus. C'est à la personne et / ou la société responsable du montage / de la transformation ou au client qu'incombe la charge de prouver que le montage des pièces d'autres fabricants sur des produits Märklin ou la transformation des produits Märklin n'est pas à l'origine des défauts et ou dommages apparus.



Fonction

- Systèmes d'exploitation possibles: Märklin Transformer 6647, Märklin Delta, Märklin Digital, Märklin Systems.
- Détection du mode d'exploitation: automatique.
- Hautes performances avec moteur
- Feux de signalisation avec inversion selon sens de marche.
- Adresses disponibles: 01 – 80
Adresse encodée en usine : **48**
- Technologie mfx pour Mobile Station / Central Station.
Nom en codee en usine: **BR 648 259-0**
- Temporisation d'accélération réglable (ABV).
- Temporisation de freinage réglable (ABV).
- Vitesse maximale réglable.
- Réglage des paramètres de la loco électroniquement à l'aide de la Control Unit, de la Mobile Station ou de la Central Station.

ATTENTION ! Ce produit contient des aimants. L'ingestion de plusieurs aimants peut être mortelle.

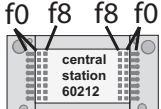
Le cas échéant, consulter immédiatement un médecin.

Fonctions commutables				
Fanal	Activé	function+off	Touche éclairage	Touche f0
Eclairage intérieur	Activé	f1	Touche 1	Touche f1
ABV	—	f4	Touche 4	Touche f4

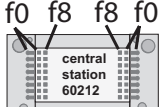
Schakelbare functies				
Frontverlichting	continu aan	function+off	Verlichtingstoets	Toets f0
Binnenverlichting	continu aan	f1	Toets 1	Toets f1
ABV	—	f4	Toets 4	Toets f4

Veiligheidsvoorschriften

- De loc mag alleen met een daarvoor bestemd bedrijfssysteem (Märklin wisselstroom transformator 6647, Märklin Delta, Märklin digitaal of Märklin Systems) gebruikt worden.



Alleen transformatoren gebruiken die geschikt zijn voor de bij u geldende netspanning.

In geen geval transformatoren voor een netspanning van 220 V dan wel 110 V gebruiken.

- De loc mag niet vanuit meer dan één stroomvoorziening gelijktijdig gevoed worden.
- Voor het conventionele bedrijf met de loc dient de aansluitrail te worden ontstoort. Hiervoor dient men de ontstoor-set 74046 te gebruiken. Voor het digitale bedrijf is deze ontstoor-set niet geschikt.
- Lees ook aandachtig de veiligheidsvoorschriften in de gebruiksaanwijzing van uw bedrijfssysteem.

De in het normale bedrijf voorkomende onderhoudswerkzaamheden zijn verderop beschreven. Voor reparatie of onderdelen kunt u zich tot uw Märklin winkelier wenden.

Elke aanspraak op garantie en schadevergoeding is uitgesloten, wanneer in Märklin-producten niet door Märklin vrijgegeven vreemde onderdelen ingebouwd en / of Märklin-producten omgebouwd worden en de ingebouwde vreemde onderdelen resp. de ombouw oorzaak van nadien opgetreden defecten en / of schade was. De aantoonplicht en de bewijslijst daaromtrent, dat de inbouw van vreemde onderdelen in Märklin-producten of de ombouw van Märklin-producten niet de oorzaak van opgetreden defecten en / of schade is geweest, berust bij de voor de inbouw en/of ombouw verantwoordelijke persoon en / of firma danwel bij de klant.

Werking

- Mogelijke bedrijfssystemen: Märklin Transformer 6647, Märklin Delta, Märklin Digital, Märklin Systems.
- Herkenning van het bedrijfssysteem: automatisch.
- Krachtige aandrijving
- Rijrichtingafhankelijke frontseinen.
- Instelbare adressen: 01-80
Vanaf de fabriek: **48**
- Mfx-technologie voor het Mobile Station / Central Station.
Naam af de fabriek: **BR 648 259-0**
- Instelbare optrekvertraging (ABV).
- Instelbare afremvertraging (ABV).
- Instelbare maximumsnelheid.
- Elektronische instelling van de locomotiefparameters via de Control Unit, Mobile Station of Central Station.

LET OP! Dit product bevat magneten. Het inslikken van meer dan één magneet kan onder bepaalde omstandigheden de dood tot gevolg hebben.

Waarschuw direct een arts.

Aviso de seguridad

- La locomotora solamente debe funcionar en un sistema de corriente propio (Märklin corriente alterna – transformador 6647 – Märklin Delta – Märklin Digital o Märklin Systems).



Utilizar únicamente transformadores que correspondan a la tensión de red local.

En ningún caso utilizar transformadores para una tensión de red de 220 V o bien 110 V.

- La locomotora no deberá recibir corriente eléctrica mas que de un solo punto de abasto.
- Para el funcionamiento convencional de la locomotora deben suprimirse las interferencias en la vía de conexión de la alimentación. Para ello debe emplearse el set supresor de interferencias 74046. El set supresor de interferencias no es adecuado para el funcionamiento en modo digital.
- Observe bajo todos los conceptos, las medidas de seguridad indicadas en las instrucciones de su sistema de funcionamiento.

Los trabajos de mantenimiento normales están descritos a continuación. Para reparaciones o recambios contacte con su proveedor Märklin especializado.



Se excluye todo derecho de garantía, prestación de garantía e indemnización sobre aquellos productos Märklin en los que se hubieran montado piezas ajenas no autorizadas por Märklin y/o sobre aquellos productos Märklin que hayan sido modificados cuando la piezas ajenas montadas o la modificación sean las causas de los desperfectos y/o daños posteriormente surgidos. La persona y/o empresa o el cliente responsable del montaje o modificación será el responsable de probar y alegar que el montaje de piezas ajenas o la modificación en/de productos Märklin no son las causas de los desperfectos y/o daños surgidos.



Función

- Sistemas operativos posibles: Märklin transformador 6647, Märklin Delta, Märklin Digital, Märklin Systems.
- Reconocimiento del sistema: automático.
- Alto rendimiento
- Faros frontales dependientes del sentido de marcha.
- Códigos disponibles: 01 – 80.
Código de fábrica: **48**
- Tecnología mfx para la Mobile Station / Central Station.
Nombre de fabrica: **BR 648 259-0**
- Arranque lento variable.(ABV)
- Frenado lento variable.(ABV)
- Velocidad máxima variable.
- Fijar parámetros de la locomotora electrónicamente por el Control Unit, Mobile Station o Central Station.
- Electrónica incorporada de ruidos: solo útil en funcionamiento con Control Unit o Märklin Systems.

¡ ADVERTENCIA ! Este producto contiene imanes. Ingerir más de un imán puede ser mortal según las circunstancias.

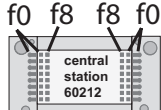
En este caso, acudir inmediatamente a un médico.

Funciones posibles				
Faros frontales	Encendido	function+off	Tecla de luz	Tecla f0
Iluminación interior	Encendido	f1	Tecla 1	Tecla f1
ABV	—	f4	Tecla 4	Tecla f4

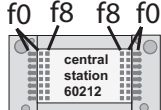
Funzioni commutabili				
Illuminazione di testa	accesa	function+off	Tasto illuminazione	Tasto f0
Illuminazione interna	accesa	f1	Tasto 1	Tasto f1
ABV	—	f4	Tasto 4	Tasto f4

Avvertenze per la sicurezza

- Tale locomotiva deve essere impiegata soltanto con un sistema di funzionamento adeguato per questa (trasformatore per corrente alternata Märklin 6647, Märklin Delta, Märklin Digital oppure Märklin Systems).



Impiegare solamente dei trasformatori che corrispondono alle tensioni di rete locali.

Non si impieghino in nessun caso dei trasformatori per una tensione di rete di 220 V o 110 V.

- La locomotiva non deve venire alimentata nello stesso tempo con più di una sorgente di potenza.
- Per il funzionamento tradizionale della locomotiva il binario di alimentazione deve essere protetto dai disturbi. A tale scopo si deve impiegare il corredo antidisturbi 74046. Tale corredo antidisturbi non è adatto per il funzionamento Digital.
- Vogliate prestare assolutamente attenzione alle avvertenze di sicurezza nelle istruzioni di impiego per il Vostro sistema di funzionamento.

Le operazioni di manutenzione che si verificano nel normale funzionamento sono descritte nel seguito. Per riparazioni o parti di ricambio Vi preghiamo di rivolgerVi al Vostro rivenditore specialista Märklin.

Märklin non fornisce alcuna garanzia, assicurazione e risarcimentodanni in caso di montaggio sui prodotti Märklin di componenti non espressamente approvati dalla ditta. Märklin altresì non risponde in caso di modifiche al prodotto, qualora i difetti e i danni riscontrati sullo stesso siano stati causati da modifiche non autorizzate o dal montaggio di componente esterni non approvati. L'onere della prova che i componenti montati e le modifiche apportate non sono state la causa del danno o del difetto, resta a carico del cliente o della persona / ditta che ha effettuato il montaggio di componenti estranei o che ha apportato modifiche non autorizzate.

14

Funzionamento

- Possibili sistemi di funzionamento: Märklin Transformer 6647, Märklin Delta, Märklin Digital, Märklin Systems.
- Riconoscimento del tipo di funzionamento: automatico.
- Alto rendimento con motore esente da manutenzione
- Illuminazione di testa dipendente dalla direzione di marcia.
- Indirizzi impostabili: 01 – 80
Indirizzo di fabbrica: **48**
- Tecnologia mfx per Mobile Station / Central Station.
Nome de fabbrica: **BR 648 259-0**
- Ritardo di avviamento modificabile.
- Ritardo di frenatura modificabile.
- Velocità massima modificabile.
- Regolazione dei parametri della locomotiva elettronicamente tramite Control Unit, Mobile Station oppure Central Station.
- Generatore elettronico di suoni incorporato, utilizzabile soltanto nel funzionamento con Control Unit oppure Märklin Systems.

AVVERTIMENTO! Questo prodotto contiene magneti.
L'ingestione di più di un magnete può causare la morte.
In caso di ingestione informare immediatamente un medico.

Säkerhetsanvisningar

- Loket får endast köras med ett därtill avsett driftsystem (Märklin Växelström-transformator 6647, Märklin Delta, Märklin Digital eller Märklin Systems).



Använd endast transformatorer som är avsedda för den nätspänning som tillhandahålls av er elleverantör.

Anslut aldrig en transformator för 220 V nätspänning till 110 V - eller tvärt om.

- Loket får inte samtidigt försörjas av mer än en kraftkälla.
- När motorvagnens lokdel ska köras med konventionell/analog drift måste anslutningsskenan vara avstörd. Till detta använder man anslutningsgarnityr 74046 med avstörning och överbelastningsskydd. Avstörningsskyddet får inte användas vid digital körning.
- Beakta alltid säkerhetsanvisningarna i bruksanvisningen som hör till respektive driftsystemet.



Underhållsarbeten som uppstår vid normal användning beskrivs som följer. Kontakta din Märklinackhandlare för reparationer och reservdelar.



Varje form av anspråk på garanti och skadestånd är utesluten omdelar används i Märklin-produkter som inte har godkänts av Märklin och / eller om Märklin-produkter har modifierats och de inbyggda främmande delarna resp. modifieringen var upphov till de därefter uppträdande felena och / eller skadorna. Bevisbördan för att inbyggnaden av främmande delar i eller ombyggnaden av Märklin-produkter inte är upphovet till de uppträdande felena och / eller skadorna, bär den person och / eller företag resp. kund som är ansvarig för in- och / eller ombyggnaden.

Funktion

- Möjliga driftsystem: Märklin Transformer 6647, Märklin Delta, Märklin Digital, Märklin Systems.
- Driftsättet igenkänns automatiskt.
- Högeffektsdrivning med underhållsfri motor
- Körriktningsberoende frontbelysning.
- Inställbara adresser: 01 – 80
Adress från tillverkaren: **48**
- Mfx-teknologi för Mobile Station / Central Station.
Namn från tillverkaren: **BR 648 259-0**
- Accelerationsfördröjning kan ändras.
- Bromsfördröjning kan ändras.
- Toppfart kan ändras.
- Elektronisk inställning av lokparametrar via Control Unit, Mobile Station eller Central Station.
- Inbyggd ljudelektronik kan endast användas vid drift med Control Unit eller Märklin Systems.

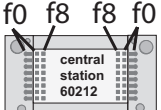
WARNING! Denna produkt innehåller magneter. Sväljandet av mer än en magnet kan under vissa omständigheter leda till döden. Om en magnet svälts: Sök omedelbart läkarhjälp.

Kopplingsbara funktioner				
Frontstrålkastare	till	function+off	Belysningsknapp	Knapp f0
Belysning, förarhytt	till	f1	Knapp 1	Knapp f1
ABV	—	f4	Knapp 4	Knapp f4

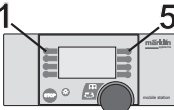
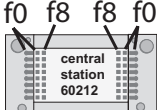
Styrbara funktioner				
Frontbelysning	tændt	function+off	Belysningsknapp	Knap f0
Indvendig belysning	tændt	f1	Knap 1	Knap f1
Rangergear (kun ABV)	—	f4	Knapp 4	Knapp f4

Vink om sikkerhed

- Lokomotivet må kun bruges med et driftssystem (Märklin vekselstrøm-transformator 6647, Märklin Delta, Märklin Digital eller Märklin Systems), der er beregnet dertil.



Anvend kun transformatorer, der passer til den lokale netspænding.

Anvend aldrig transformatorer der er beregnet til en netspænding på 220 V eller 110 V.

- Lokomotivet må ikke forsynes fra mere end én strømkilde ad gangen.
- Ved konventionel drift af lokomotivet skal tilslutningssporet støjdæmpes. Dertil skal anvendes støjdæmpningssættet 74046. Støjdæmpningssættet er ikke egnet til digital drift.
- Vær under alle omstændigheder opmærksom på de vink om sikkerhed, som findes i brugsanvisningen for Deres driftssystem.

Vedligeholdelsesarbejder ved normal drift er beskrevet i det efterfølgende. For reparation eller reservedele bedes De henvende Dem til Deres Märklinforhandler.

Ethvert garanti-, mangelsansvars- og skadeserstatningskrav er udelukket, hvis der indbygges fremmeddele i Märklinprodukter, der ikke er frigivet dertil af Märklin og / eller hvis Märklinprodukter bygges om og de indbyggede fremmeddele hhv. ombygningen var årsag til sådanne opståede mangler og / eller skader. Det påhviler kunden hhv. den person og / eller det firma, der er ansvarlig for ind- og / eller ombygningen, at påvise hhv. bevise, at indbygningen af fremmeddele i, eller ombygningen af Märklinprodukter ikke var årsag til opståede mangler og / eller skader.

Funktion

- Mulige driftssystemer: Märklin Transformer 6647, Märklin Delta, Märklin Digital, Märklin Systems.
- Registrering af driftsarten: automatisk.
- Højtydende motordrev med vedligeholdelsesfri motor
- Køreretningsafhængig frontbelysning.
- Indstillelige adresser: 01 – 80
Adresse ab fabrik: **48**
- Mfx-teknologi til Mobile Station / Central Station.
Navn ab fabrik: **BR 648 259-0**
- Indstillelig opstartforsinkelse.
- Indstillelig bremseforsinkelse.
- Indstillelig maksimalhastighed.
- Elektronisk indstilling af lokomotivparametrene via Control Unit, Mobile Station eller Central Station.

ADVARSEL! Dette produkt indeholder magneter. Det kan i visse tilfælde have dødelige følger at sluge mere end en magnet. I givet fald skal der straks søges læge.

Lokparameter einstellen mit der Control Unit

1. Voraussetzung: Aufbau wie Grafik S. 22.
Nur die zu verändernde Lok ist auf dem Gleis.
2. „Stop“- und „Go“-Taste gleichzeitig drücken, bis „99“ in der Anzeige aufblinkt.
3. „Stop“-Taste drücken.
4. Lokadresse „80“ eingeben.
5. Umschalbefehl am Fahrregler halten. Während des Haltens die „Go“-Taste drücken.
6. Licht der Lok blinkt langsam. Wenn nicht, ab Schritt 2 wiederholen.
7. Registernummer für den zu ändernden Parameter eingeben (=> Liste auf Seite 24).
8. Fahrtrichtungswechsel betätigen.
9. Licht blinkt schnell.
10. Neuen Wert eingeben (=> Liste auf Seite 24).
11. Fahrtrichtungswechsel betätigen.
12. Licht blinkt langsam (Ausnahme Werkreset).
13. Nächste Parametereinstellung ab 6. oder beenden mit 14.
14. Vorgang beenden mit Drücken der „Stop“-Taste. Anschließend Drücken der „Go“-Taste.

„Änderungen der Lokparameter im Decoder dürfen nur wie beschrieben ausgeführt werden. Für darüber hinaus gehende Änderungen, die zu Fehlverhalten oder Beschädigung des Decoders führen, haftet Märklin nicht; eventuelle nötige Reparaturen werden kostenpflichtig ausgeführt.“

Setting Locomotive Parameters with the Control Unit

1. Requirement: Setup as in diagram on page 22. Only the locomotive to be changed can be on the track.
2. Press the “Stop” and “Go” at the same time until “99” blinks in the display.
3. Press the “Stop” button.
4. Enter the locomotive address “80”.
5. Hold the control knob in the reverse direction area. While holding the control knob here, press the “Go” button.
6. The headlights on the locomotive will blink slowly. If they don't, repeat Step 2.
7. Enter the register number for the parameter to be changed (=> List on page 24).
8. Active the change of direction.
9. The headlights will blink rapidly.
10. Enter the new value (=>List on page 24).
11. Active the change of direction.
12. The headlights will blink slowly (exception: factory reset).
13. Enter the next parameter setting from 6 or end with 14.
14. End the process by pressing the “Stop” button. Then press the “Go” button.

“Changes to the locomotive parameters in the decoder may only be carried out as described. Märklin is not liable for changes beyond this that cause malfunctions or damages to the decoder; the cost for any necessary repairs must be borne by the consumer.”

Réglage des paramètres de la loco avec la Control Unit

1. Condition : Montage comme sur illustration en page 22.
Seule la loco à modifier peut se trouver sur la voie.
2. Pressez simultanément les touches «Stop» et «Go» jusqu'à ce que le nombre «99» clignote sur l'écran.
3. Pressez la touche «Stop».
4. Introduisez l'adresse de loco «80».
5. Maintenir l'ordre de commutation sur le régulateur de marche.
Durant le maintien, appuyer sur la touche «Go».
6. Les feux de la locomotive clignotent lentement. Dans le cas contraire, renouveler l'opération à partir de l'étape 2.
7. Indiquer le numéro d'enregistrement pour le paramètre à modifier (=> liste page 24).
8. Activer l'inversion du sens de marche.
9. Les feux clignotent rapidement.
10. Entrer la nouvelle valeur (=> liste page 24).
11. Activer l'inversion du sens de marche.
12. Les feux clignotent lentement (exception : réinitialisation aux valeurs d'usine).
13. Définition de paramètres suivante à partir du point 6 ou terminer par le point 14.
14. Terminez le processus en pressant la touche «Stop».
Ensuite, pressez la touche «Go».

«Pour modifier les paramètres de la locomotive dans le décodeur, procédez impérativement de la manière décrite. La garantie Märklin ne couvre pas les modifications ne respectant pas scrupuleusement les instructions et pouvant être à l'origine d'un dysfonctionnement ou d'une détérioration du décodeur ; d'éventuelles réparations seront facturées».

Locparameters instellen met de Control Unit

1. Voorwaarde: opbouw zoals tekening op pagina 22. Alleen de loc die gewijzigd moet worden op de rails.
2. „Stop”- en „Go”-toets gelijktijdig indrukken tot „99” in het display oplicht.
3. “Stop”-toets indrukken.
4. Het adres „80” invoeren.
5. Omschakelcommando met de rijregelaar vasthouden.
Tijdens het vasthouden de toets „Go” indrukken.
6. De verlichting van de loc knippert langzaam. Indien dit niet het geval is, vanaf punt 2 opnieuw beginnen.
7. Het registrernummer van de te wijzigen parameter invoeren (=> lijst op pagina 24).
8. Omschakelcommando geven.
9. Verlichting gaat snel knipperen.
10. Nieuwe waarde invoeren (=> lijst op pagina 24).
11. Omschakelcommando geven.
12. Verlichting knippert langzaam (uitgezonderd bij decoder reset).
13. Volgende parameterinstelling vanaf punt 6 of beëindigen met 14.
14. Sessie beëindigen door het indrukken van de toets “Stop”.
Aansluitend de toets “Go” indrukken.

„Het wijzigingen van de loc-parameters in de decoder mag enkel en alleen op de beschreven wijze worden uitgevoerd. Elke op andere wijze uitgevoerde wijziging, die tot storing of beschadiging van de decoder leidt, valt buiten de garantie van Märklin; eventuele noodzakelijke reparaties worden met berekening van de kosten uitgevoerd”.

Parámetros de la locomotora configurables con el Control Unit

1. Condición previa: montaje como el gráfico pág. 22. En la vía debe encontrarse solamente la locomotora a configurar.
2. Apretar simultáneamente la tecla "Stop" y "Go" hasta que aparece "99" en pantalla.
3. Apretar la tecla "Stop".
4. Marcar el código de la locomotora "80".
5. Mantener la orden de conmutación en el regulador de marcha. Durante la parada, pulsar la tecla "Go".
6. La luz de la locomotora se enciende con intermitencia lenta. En caso negativo, repetir desde el paso 2.
7. Introducir el número de registro del parámetro que se desea modificar (=> Lista en página 24).
8. Activar el cambio de sentido de la marcha.
9. La luz se enciende con intermitencia rápida.
10. Introducir un valor nuevo (=> Lista en página 24).
11. Activar el cambio de sentido de la marcha.
12. La luz se enciende con intermitencia lenta (excepción: se ha realizado un reset en fábrica).
13. Configuración de siguiente parámetro repitiendo a partir de 6. o terminar con 14.
14. Repetir la operación pulsando la tecla "Stop". A continuación, pulsar la tecla "Go".

„Las modificaciones de los parámetros de la locomotora en el decoder deben ejecutarse sólo como se ha descrito. Märklin no se hará responsable de los cambios que vayan más allá de estos y que provoquen una respuesta anómala o daños al decoder; las posibles reparaciones necesarias se facturarán“.

Impostazione dei parametri della locomotiva con la Control Unit

1. Predisposizione: assetto come da schema a pag. 22. Soltanto la locomotiva da modificare si trova sul binario.
2. Premere contemporaneamente i tasti «Stop» e «Go», fino a che sul visore lampeggia «99».
3. Premere il tasto «Stop».
4. Introdurre l'indirizzo della locomotiva «80».
5. Tenere premuto il comando di commutazione sul regolatore di marcia. Durante tale pressione, premere il tasto «Go».
6. I fanali della locomotiva lampeggiano lentamente. In caso negativo, si riprenda dal passo 2.
7. Introdurre il numero di registro per il parametro da modificare (=> elenco a pagina 24).
8. Azionare la commutazione della direzione di marcia.
9. I fanali lampeggiano velocemente.
10. Introdurre il nuovo valore (=> elenco a pagina 24).
11. Azionare la commutazione della direzione di marcia.
12. I fanali lampeggiano lentamente (ad eccezione del ripristino di fabbrica).
13. Impostazione del prossimo parametro ripartendo da 6. oppure terminare con 14.
14. Terminare il procedimento con la pressione del tasto «Stop». Successivamente premere il tasto «Go».

„Variazioni dei parametri della locomotiva nel Decoder devono essere eseguite soltanto come descritto. Per variazioni che si discostano da queste, le quali conducano a un comportamento difettoso oppure a danneggiamenti del Decoder, Märklin non assume la responsabilità; eventuali riparazioni necessarie vengono eseguite addebitandone il costo.“

Lokparametrar ställs in med Control Unit

1. Förutsättning: Montering som visas enligt grafik på s. 22. Endast det lok som ska ändras ska finnas på spåret.
2. Både "Stop"- och "Go"-tangenter hålls nedtryckt tills "99" blinkar på displayen.
3. "Stop"-tangenter hålls ner.
4. Lokadress "80" matas in.
5. Tryck ned körkontrollen, som vid ändring av körriktningen. Håll ned knappen och tryck samtidigt på "Go"-knappen.
6. Lokets strålkastare blinkar långsamt. Om inte – upprepa steg 2.
7. Ange registernumren för de ändrade parametrarna (=> Se lista på sidan 24).
8. Gör en körriktningssändring.
9. Strålkastarna blinkar snabbt.
10. Ange önskade nya värden (=> Se lista på sidan 24).
11. Gör en körriktningssändring.
12. Strålkastarna blinkar långsamt (Gäller inte vid genomförd reset).
13. Nästa parameterinställning från steg 6. eller sluta med steg 14.
14. Avsluta med att trycka på "Stop"-knappen. Tryck därefter på "Go"-knappen.

„Ändringar av dekoderns lokparametrar får endast göras på det sätt som instruktionerna anger. Märklin ansvarar inte för andra - eller på annorlunda sätt utförda - parameterändringar som leder till fel på - eller skadar - dekodern. Eventuella reparationer som i sådana fall erfordras debiteras enligt gängse taxa“.

Indstilling af lokomotivparametre med Control Unit

1. Forudsætning: Opbygning som på grafikken s. 22. Kun det lokomotiv, der skal ændres, er på sporet.
2. Tryk samtidig på „Stop“- og „Go“-tasten, indtil „99“ blinker i displayet.
3. Tryk på „Stop“-tasten.
4. Indtast den lokomotivadresse „80“.
5. Hold omskiftningskommando på køreregulator Tryk på „Go“-knappen mens der holdes.
6. Lyset på lokomotivet blinker langsomt. Hvis ikke gentages proceduren fra trin 2.
7. Indtast registernummeret for den parameter, der skal ændres (=> liste på side 24).
8. Betjen køreretningsskiftet.
9. Lyset blinker hurtigt.
10. Indtast den nye værdi (=> liste på side 24).
11. Betjen køreretningsskiftet.
12. Lyset blinker langsomt (undtaget fabriksnulstilling).
13. Udfør næste parameterindstilling fra 6. eller afslut med 14.
14. Afslut proceduren ved at trykke på „Stop“-knappen Tryk derefter på „Go“-knappen.

Ændring af lokomotivets parametre i dekodern må kun udføres som beskrevet. Märklin hæfter ikke for ændringer, der ligger uden for dette, og som kan medføre fejlfunktion eller beskadigelse af dekodern. Eventuelle nødvendige reparationer udføres mod beregning.

Central Station/Mobile Station:
siehe jeweilige Gerätebeschreibung.

Central Station/Mobile Station:
see the description for the unit in question.

Central Station/Mobile Station :
voir descriptions respectives des appareils

Zie bij **Central Station/Mobile Station** de desbetreffende
gebruiksaanwijzing.

Para **Central Station/Mobile Station**, véase la descripción del
aparato en cuestión.

Per **Central Station/Mobile Station** si veda la rispettiva
descrizione dell'apparecchio.

Central Station/Mobile Station:
Var god se respektive körkontrolls bruksanvisning.

Central Station/Mobile Station se de enkelte specifikationer.

Lokparameter mit Control Unit ändern.
Changing Locomotive Parameters with the Control Unit.
Modification des paramètres avec la Control Unit.
Locparameter wijzigen met de Control Unit.
Modificar los parámetros de la locomotora con el Control Unit.
Modifica dei parametri della locomotiva con la Control Unit.
Lokparameter ändras med Control Unit.
Ændring af lokomotivparametre med Control Unit.

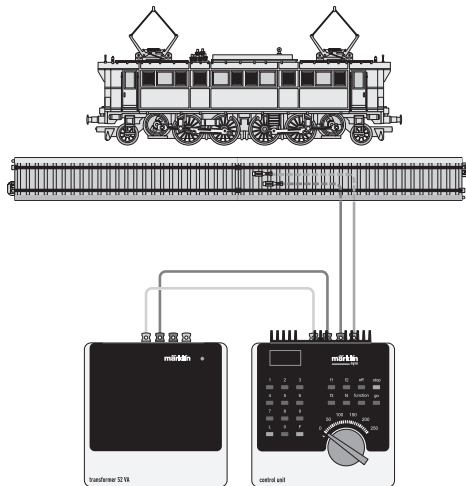

Lokparameter ändern mit der Control Unit 6021.
Changing Locomotive Parameters with the 6021 Control Unit.
Modification des paramètres de la locomotive avec la Control Unit 6021.
Locparameter wijzigen met de Control Unit 6021.
Modificar los parámetros de la locomotora con el Control Unit 6021.
Modifica dei parametri della locomotiva con la Control Unit 6021.
Lokparameterar ändras med Control Unit 6021.
Ændring af lokomotivparametre med Control Unit 6021.

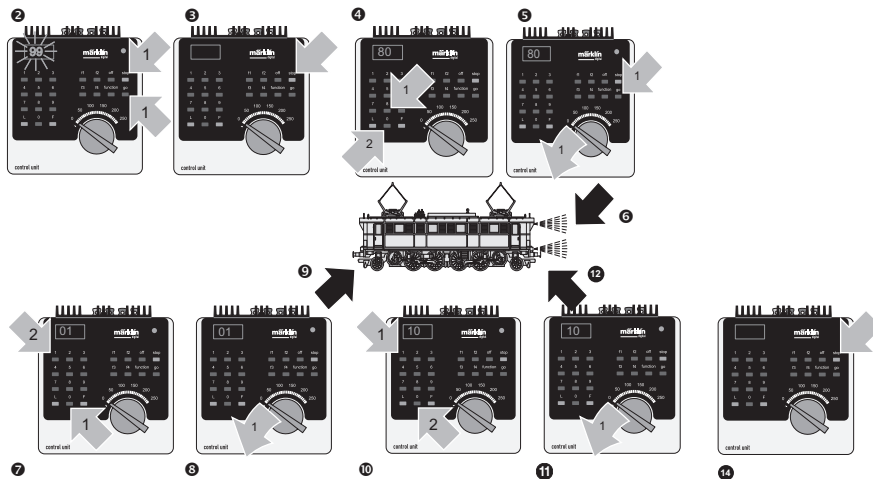

Parameter • Parameter • Paramètre • Parameter • Parámetro • Parametro • Parameter • Parameter	Register • Register • Registre • Register • Registro • Registro • Register • Register	Wert • Value • Valeur • Waarde • Valor • Valore • Värde • Værdi
Adresse • Address • Adresse • Adres • Código • Indirizzo • Adress • Adresse	01	01 - 80
Anfahrverzögerung • Acceleration delay • Temoprisation accélération • Optrekvertraging • Regulación arranque • Ritardo di avviamento • Igångsättningsreglering • Opstartregulierung	03	01 - 63
Bremsverzögerung • Braking delay • Temporisation de freinage • Afremvertraging • Frenado lento • Ritardo di frenatura • Bromsfördröjning • Bremseforsinkelse	04	01 - 63
Höchstgeschwindigkeit • Maximum speed • Vitesse maximale • Maximumsnelheid • Velocidad máxima • Veloci- tà massima • Toppfart • Maksimalhastighed	05	01 - 63
Rückstellen auf Serienwerte • Reset to series value • Remettre aux valeurs de série • Terugzetten naar serie-instellingen • Restablecer los valores de serie • Pipristinare sui valori di serie • Återställa till standardvärden • Tibagestil til serieværdien	08	08

Steckteile nicht für den Fahrbetrieb
Separately applied parts not for operation of the model
Éléments enfichables non prévus pour l'exploitation
Toebehoren niet toepassen bij het rijden
Piezas enchufables no para circulación
Componenti innestabili non per esercizio di marcia
Insticks-detaljer monteras ej om modellen skall användas i trafik på anläggningen
Stikdele ikke til køredrift

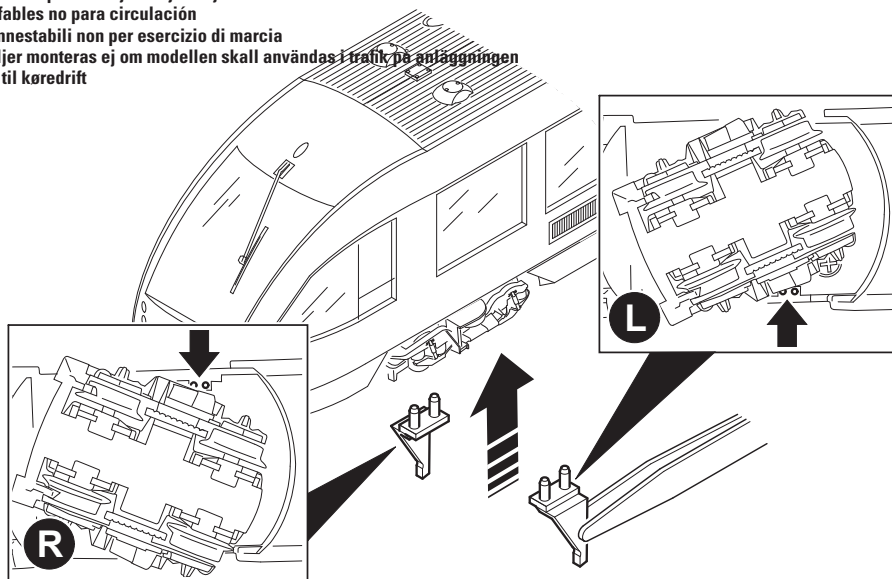

Haftreifen auswechseln
Changing traction tires
Changer les bandages d'adhérence
Antislipbanden vervangen
Cambio de los aros de adherencia
Sostituzione delle cerchiature di aderenza
Slirskydd byts
Friktionsringe udskiftes

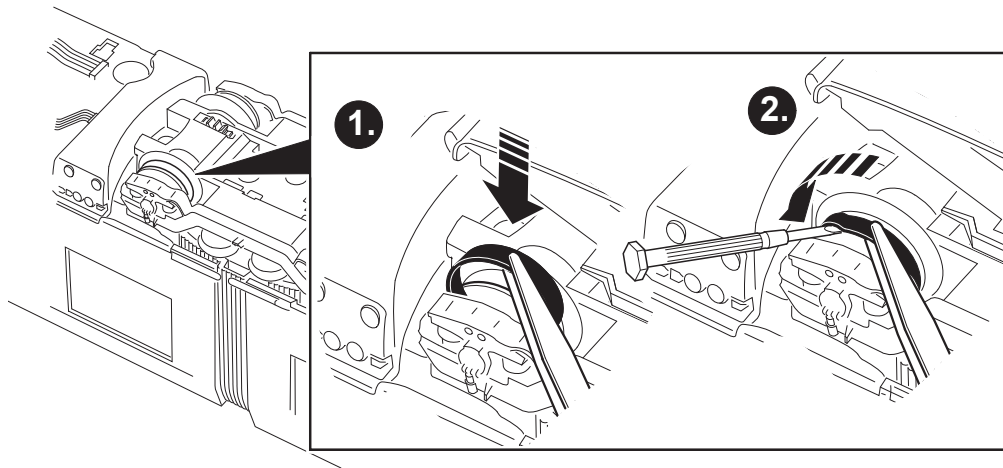

Schleifer auswechseln
Changing pickup shoes
Changer les frotteurs
Slepers vervangen
Cambio del patin
Sostituzione del pattino
Släpsko byts
Slæbesko udskiftes

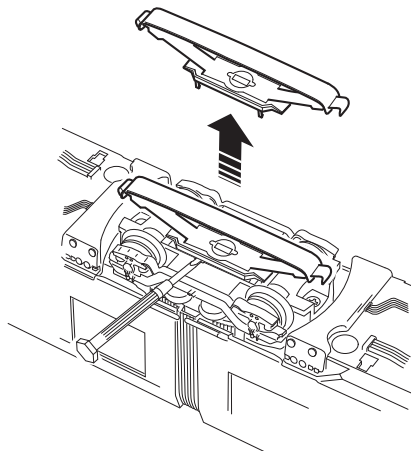

Gehäuse abnehmen
Removing the body
Enlever le boîtier
Kap afnemen
Retirar la carcasa
Smontare il mantello
Kåpan tas av
Overdel tages af

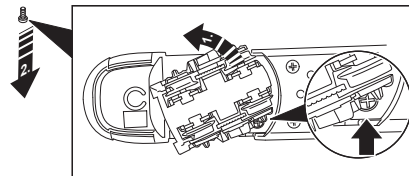
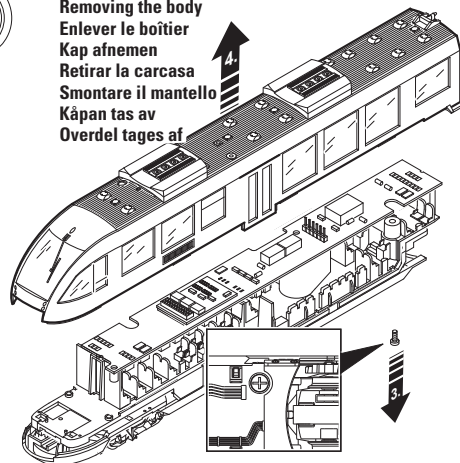

Schmierung nach etwa 40 Betriebsstunden
Lubrication after approximately 40 hours of operation
Graissage après environ 40 heures de marche
Smearing na ca. 40 bedrijfsuren
Engrase a las 40 horas de funcionamiento
Lubrificazione dopo circa 40 ore di funzionamento
Smörjning efter ca. 40 driftstimer
Smøring efter ca. 40 driftstimer

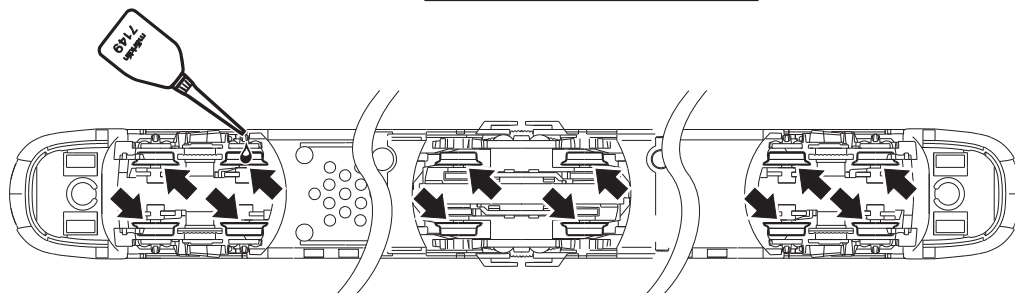
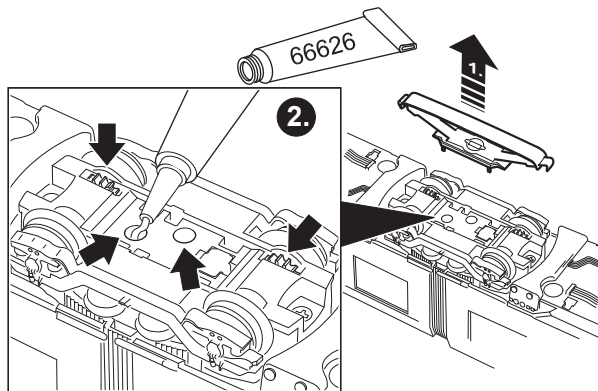

Für den Betrieb dieser Zugeinheit ohne Ergänzungseinheiten den Jumper wie dargestellt einstecken
Plug in the „jumper“ as shown for operation of this train without trailer units
Pour l'exploitation de cette rame sans unités de complément, enficher le jumper comme représenté
Voor het rijden met deze trein zonder de uitbreidingseenheden moet de jumper ingesteld worden zoals afgebeeld
Para el funcionamiento de esta unidad de tren sin unidades complementarias enchufar el puente como se muestra
Per il funzionamento di questo treno completo senza elementi di ampliamento innestare il ponticello come raffigurato
För att kunna användas helt utan inskränkningar får pendeltåget endast köras utan de på skissen monterade insticks-detaljerna
Indstik jumper som vist for drift af denne togenhed uden tilbehør

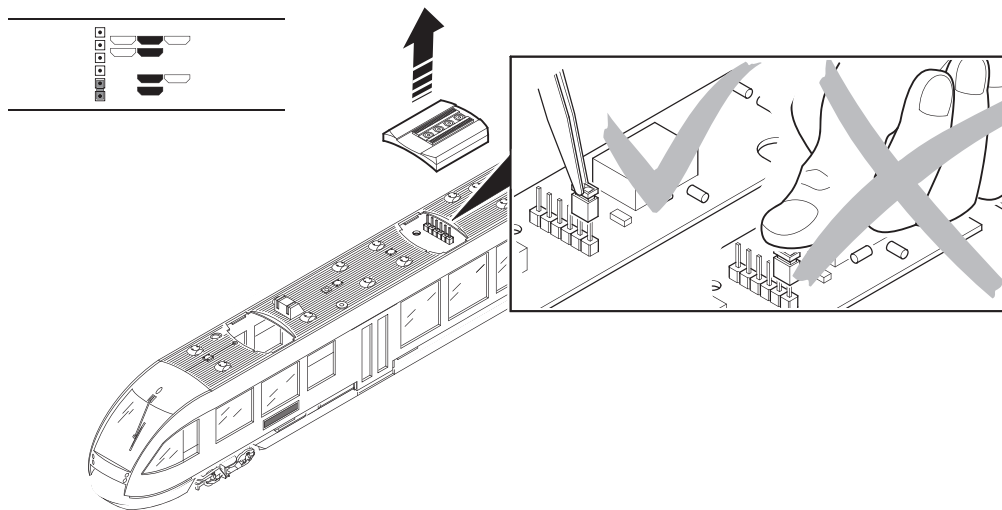

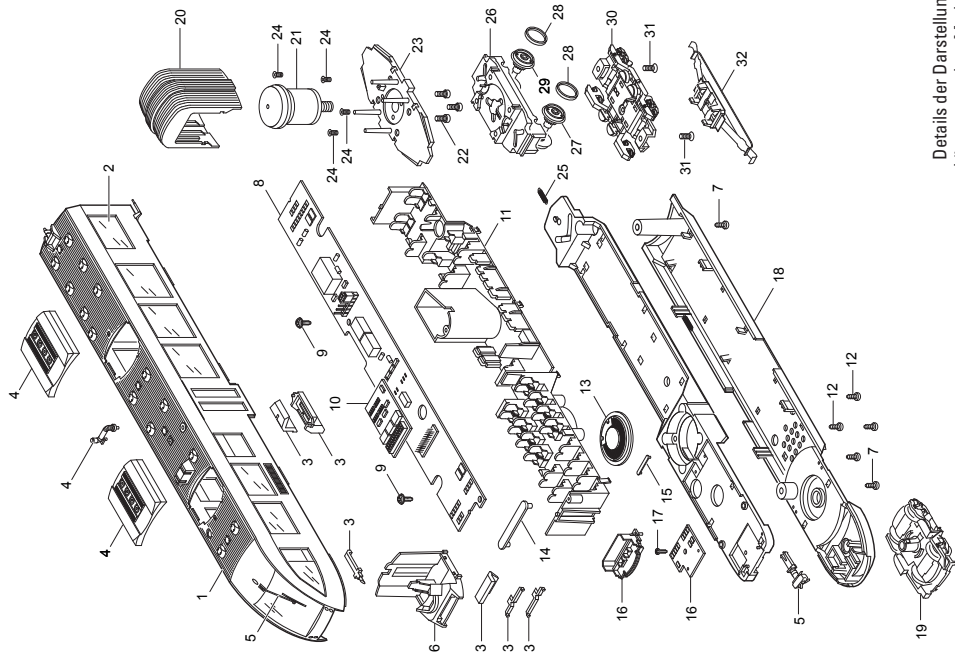

Details der Darstellung
können vom Modell
abweichen.

1 Aufbau Wagen A	131 098
Aufbau Wagen B	131 110
2 Fenster Wagen A	140 419
Fenster Wagen B	140 420
3 Lichtkörper	140 421
4 Steckteile Dach	140 422
5 Steckteile Stirn	140 423
6 Führerstand	121 259
7 Rundkopfschraube	786 830

8 Leiterplatte Wagen A	121 286
Leiterplatte Wagen B	129 945
9 Rundkopfschraube	786 340
10 Decoder	131 105
11 Inneneinrichtung Wagen A	121 283
Inneneinrichtung Wagen B	121 301
12 Schraube	786 830
13 Lautsprecher	—
14 Haltebügel	—
15 Haltebügel	—
16 Stirnbeleuchtung	140 424
17 Linsenschraube	786 540
18 Boden Wagen A	131 104
Boden Wagen B	131 114
19 Drehgestell Wagen A	121 275
Drehgestell Wagen B	121 298
20 Faltenbalg	121 322
21 Motor	121 317
22 Schraube	786 341
23 Abdeckung	121 321
24 Senkschraube	786 790
25 Feder	765 500
26 Traggestell komplett	121 303
27 Treibradsatz	121 306
28 Haftreifen	7 151
29 Treibradsatz	121 306
30 Drehgestellblende	130 964
31 Senkschraube	786 790
32 Schleifer	138 079

This device complies with Part 15 of the FCC Rules.

Operation is subject to the following two conditions:

- (1) This device may not cause harmful interference, and
- (2) this device must accept any interference received, including interference that may cause undesired operation.

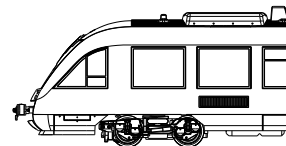

Gebr. Märklin & Cie. GmbH
Postfach 8 60
D-73008 Göppingen
www.maerklin.com

133108/1108/HaEf
Änderungen vorbehalten
© by Gebr. Märklin & Cie. GmbH