



Modell der Elektrolokomotive Baureihe 118
37685

Inhaltsverzeichnis:	Seite	Sommaire :	Page
Informationen zum Vorbild	4	Informations concernant la locomotive réelle	5
Sicherheitshinweise	6	Remarques importantes sur la sécurité	10
Wichtige Hinweise	6	Information importante	10
Funktionen	6	Fonctionnement	10
Schaltbare Funktionen	7	Fonctions commutables	11
Parameter / Register	22	Paramètre / Registre	22
Betriebshinweise	23	Remarques sur l'exploitation	23
Wartung und Instandhaltung	24	Entretien et maintien	24
Ersatzteile	30	Pièces de rechange	30

Table of Contents:	Page	Inhoudsopgave:	Pagina
Information about the prototype	4	Informatie van het voorbeeld	5
Safety Notes	8	Veiligheidsvoorschriften	12
Important Notes	8	Belangrijke aanwijzing	12
Functions	8	Functies	12
Controllable Functions	9	Schakelbare functies	13
Parameter / Register	22	Parameter / Register	22
Information about operation	23	Opmerkingen over de werking	23
Service and maintenance	24	Onderhoud en handhaving	24
Spare Parts	30	Onderdelen	30

Indice de contenido:	Página	Innehållsförteckning:	Sidan
Aviso de seguridad	14	Säkerhetsanvisningar	18
Notas importantes	14	Viktig information	18
Funciones	14	Funktioner	18
Funciones posibles	15	Ställbara funktioner	19
Parámetro / Registro	22	Parameter / Register	22
Instrucciones de uso	23	Driftanvisningar	23
El mantenimiento	24	Underhåll och reparation	24
Recambios	30	Reservdelar	30

Indice del contenido:	Página	Indholdsfortegnelse:	Side
Avvertenze per la sicurezza	16	Vink om sikkerhed	20
Avvertenze importanti	16	Vigtige bemærkninger	20
Funzioni	16	Funktioner	20
Funzioni commutabili	17	Styrbare funktioner	21
Parametro / Registro	22	Parameter / Register	22
Avvertenze per il funzionamento	23	Brugsanvisninger	23
Manutenzione ed assistere	24	Service og reparation	24
Pezzi di ricambio	30	Reserve dele	30

Informationen zum Vorbild:

Aufgrund der guten Erfahrungen mit den Baureihen E 04 und E 17 hatte die AEG im Jahre 1933 den Auftrag zur Entwicklung einer Lokomotive für den schweren Schnellzugdienst erhalten. Zur Kraftübertragung auf die Treibräder bevorzugte die AEG wiederum den seit Jahren erfolgreichen Federtopftrieb. Die Lauf- und die benachbarte Treibachse wurden im AEG-Krauss-Helmholtz-Gestell gelagert.

Die Lokomotive erwies sich mit ihrer Leistung von 2.800 kW und einer Höchstgeschwindigkeit von 150 km/h als überaus leistungsfähig.

Als stärkste Einrahmenlokomotive erhielt die E 18 auf der Pariser Weltausstellung 1937 den Grand Prix.

Vor 1945 wurden 53 Maschinen in Dienst gestellt, nach dem Krieg kamen noch 2 weitere dazu.

Die E 18 war nach 1945 mit 41 Stück in Westdeutschland, 6 Stück in der DDR und 2 in Österreich vertreten. Die restlichen 6 Stück gingen im Krieg verloren.

Bei der DB entfernte man die Schürze unterhalb der Pufferbohle und baute bei fast allen E 18 ab 1966 die Lampen um. Das vorliegende Modell der E 18 06 zeigt den Zustand der Lok noch mit den alten, im Aufbau integrierten Lampen und 4 statt ursprünglich 6 Sandkästen je Seite.

Information about the Prototype:

In 1933 AEG was given the contract for the development of a locomotive for heavy express service, based on the good experience with the classes E 04 and E 17. AEG once again preferred the successful quill drive for transmitting power to the driving wheels. The pilot axle and the nearest driving axle were mounted in the AEG-Krauss-Helmholtz frame.

This locomotive was quite powerful with its output of 2,800 kilowatts/3,754 horsepower and a maximum speed of 150 km/h/94 mph.

The E 18 was awarded the Grand Prix at the Paris World Exposition in 1937 as the most powerful single-frame locomotive.

Fifty-three units were placed into service before 1945; 2 more were added after the war. After 1945 there were 41 units of the E 18 in West Germany, 6 units in East Germany, and 2 units in Austria. The remaining 6 units were lost in the war.

The DB removed the skirting under the buffer beams and rebuilt the headlights on almost all of the E 18 locomotives starting in 1966. The model before you of road number E 18 06 shows the locomotive as it looked with the old headlights flush with the curve of the locomotive's superstructure and with 4 instead of the original 6 sand boxes on each side.

Informations concernant la locomotive réelle:

Grâce à l'expérience faite avec les séries E 04 et E 17, l'AEG reçut en 1933 la commande pour la conception d'une locomotive pouvant assurer le service de trains lourds rapides. Pour la transmission de la force motrice sur les roues motrices, l'AEG donna la préférence à l'entraînement à ressorts hélicoïdaux, qui avait su faire ses preuves depuis des années. Les essieux porteurs et les essieux moteurs furent logés dans le châssis AEG-Krauss-Helmholtz.

Avec une puissance de 2.800 kW et une vitesse maximale de 150 km/h, la locomotive s'avéra très performante.

En tant que locomotive à châssis unique la plus puissante, la E 18 se vit décerner en 1937 le grand prix de l'exposition mondiale à Paris.

Cinquante-trois machines furent mises en service jusqu'en 1945, deux autres après la guerre.

Après 1945, la E 18 était représentée avec 41 unités en Allemagne de l'Ouest, 6 unités en RDA et 2 unités en Autriche.

Les 6 unités restantes furent perdues pendant la guerre.

A la DB, on retira le tablier au-dessous de la traverse de choc et à partir de 1966, les feux furent modifiés sur presque toutes les

E 18. Le présent modèle de la E 18 06 montre l'état de la loco encore avec les anciens feux, intégrés dans la superstructure, et avec

4 sablières par côté au lieu de 6 à l'origine.

Informatie van het voorbeeld:

Op basis van de goede ervaringen met de serie E 04 en E 17 kreeg AEG in 1933 de opdracht voor het ontwikkelen van een locomotief voor de zware sneltreindienst. Voor het overbrengen van het opgewekte vermogen op de drijfwielen, gaf AEG weer de voorkeur aan de al jaren beproefde "Federe-topfantrieb". De loopassen en de naastliggende drijfassen werden in een AEG-Krauss-Helmholtz-frame gelagerd.

De locomotief bewees zich met een vermogen van 2.800 kW en een maximumsnelheid van 150 km/h als zeer krachtig.

Als sterkste locomotief met een star frame, ontving de E 18 op de Wereldtentoonstelling van 1937 in Parijs de Grand Prix.

Voor 1945 werden er 53 machines in dienst genomen en na de oorlog kwamen er nog 2 bij. De E 18 was na 1945 met 41 stuks in West-Duitsland, 6 stuks in de DDR en 2 stuks in Oostenrijk vertegenwoordigd. De andere 6 haalden het eind van de oorlog niet. Bij de DB verwijderde men de afscherming onder de bufferbalk en verving vanaf 1966 bij vrijwel alle E 18 de frontseinen. Het model van de E 18 06 geeft de toestand van de loc weer met de oude, nog in de opbouw geïntegreerde frontseinen en 4 in plaats van de 6 oorspronkelijke zandkisten per zijde.

Sicherheitshinweise

- Die Lok darf nur mit einem dafür bestimmten Betriebssystem (Märklin Wechselstrom, Märklin Delta, Märklin Digital, DCC oder Märklin Systems) eingesetzt werden.
- Nur Schaltnetzteile und Transformatoren verwenden, die Ihrer örtlichen Netzspannung entsprechen.
- Die Lok darf nur aus einer Leistungsquelle versorgt werden.
- Beachten Sie unbedingt die Sicherheitshinweise in der Bedienungsanleitung zu Ihrem Betriebssystem.
- Für den konventionellen Betrieb der Lok muss das Anschlussgleis entstört werden. Dazu ist das Entstörset 74046 zu verwenden. Für Digitalbetrieb ist das Entstörset nicht geeignet.
- Setzen Sie das Modell keiner direkten Sonneneinstrahlung, starken Temperaturschwankungen oder hoher Luftfeuchtigkeit aus.
- **ACHTUNG!** Funktionsbedingte scharfe Kanten und Spitzen.
- Verbaute LED`s entsprechen der Laserklasse 1 nach Norm EN 60825-1.

Wichtige Hinweise

- Die Bedienungsanleitung und die Verpackung sind Bestandteile des Produktes und müssen deshalb aufbewahrt sowie bei Weitergabe des Produktes mitgegeben werden.
- Für Reparaturen oder Ersatzteile wenden Sie sich bitte an Ihren Märklin-Fachhändler.
- Gewährleistung und Garantie gemäß der beiliegenden Garantiekunde.
- Entsorgung: www.maerklin.com/en/imprint.html

Funktionen









- Erkennung der Betriebsart: automatisch.
- Mfx-Technologie für Mobile Station / Central Station.
Name ab Werk: **118 028-0 DB**
- Adresse ab Werk: **18 / DCC 03**
- Einstellen der Lokparameter (Adresse, Anfahr-/Bremsverzögerung (ABV), Höchstgeschwindigkeit):
über Control Unit, Mobile Station oder Central Station.
- Fahrtrichtungsabhängige Stirnbeleuchtung.
- Diverse schaltbare Funktionen.
- Spielmodus Lokführer
- Weiterführende Erläuterungen zum Spielmodus finden Sie in der ergänzenden Anleitung (beiliegend).
- Im Analogbetrieb stehen nur die Fahr- und Lichtwechselfunktionen zur Verfügung.

Hinweis:

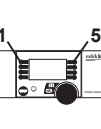
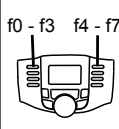
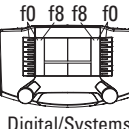
Das Digital-Protokoll mit den meisten Möglichkeiten ist das höchstwertige Digital-Protokoll. Die Reihenfolge der Digital-Protokolle ist in der Wertung fallend:

- Priorität 1: mfx
- Priorität 2: DCC
- Priorität 3: MM

Wenn zwei oder mehr digital-Protokolle am Gleis erkannt werden, wählt der Decoder automatisch das höchstwertige Protokoll. Wird z.B. mfx und MM erkannt, wählt der Decoder mfx. Einzelne Protokolle können über den Parameter CV 50 deaktiviert werden.

Schaltbare Funktionen					
Spitzensignal	function/off			Funktion f0	Funktion f0
Betriebsgeräusch	f2	Funktion 2	Funktion 3	Funktion f2	Funktion f2
Geräusch: Pfeife lang	f3	Funktion 3	Funktion 4	Funktion f3	Funktion f3
ABV, aus	f4	Funktion 4	Funktion 2	Funktion f4	Funktion f4
Geräusch: Bremsenquietschen aus	—	—	Funktion 6	Funktion f5	Funktion f5
Spitzensignal Führerstand 2 aus	—	—	 +f1	f0 + f6	f0 + f6
Geräusch: Rangierpfeiff	—	—	Funktion 5	Funktion f7	Funktion f7
Spitzensignal Führerstand 1 aus	—	—	 +f8	f0 + f8	f0 + f8
Geräusch: Bahnofsansage	—	—	Funktion 7	Funktion f9	Funktion f9
Geräusch: Schaffnerpfeiff	—	—	—	Funktion f10	Funktion f10
Geräusch: Lüfter stark	—	—	—	Funktion f11	Funktion f11
Geräusch: Lüfter schwach	—	—	—	Funktion f12	Funktion f12
Geräusch: Pantograph	—	—	—	Funktion f13	Funktion f13
Geräusch: Sanden	—	—	—	Funktion f14	Funktion f14
Geräusch: Bremsenquietschen aus **	—	—	—	Funktion f15	Funktion f15
Rangierlicht doppel A	—	—	 +f1 + f8	f0 + f6 + f8	f0 + f6 + f8

** nur für „Spielewelt“; nicht verschieben (nicht mappen)

Safety Notes

- This locomotive is to be used only with an operating system designed for it (Märklin AC, Märklin Delta, Märklin Digital, DCC or Märklin Systems).
- Use only switched mode power supply units and transformers that are designed for your local power system.
- This locomotive must never be supplied with power from more than one transformer.
- Pay close attention to the safety notes in the instructions for your operating system.
- The feeder track must be equipped to prevent interference with radio and television reception, when the locomotive is to be run in conventional operation. The 74046 interference suppression set is to be used for this purpose.
- Do not expose the model to direct sunlight, extreme changes in temperature, or high humidity.
- **WARNING!** Sharp edges and points required for operation.
- The LEDs in this item correspond to Laser Class 1 according to Standard EN 60825-1.

Important Notes

- The operating instructions and the packaging are a component part of the product and must therefore be kept as well as transferred along with the product to others.
- Please see your authorized Märklin dealer for repairs or spare parts.
- The warranty card included with this product specifies the warranty conditions.
- Disposing: www.maerklin.com/en/imprint.html

Functions









- Recognition of the mode of operation: automatic.
- Mfx technology for the Mobile Station / Central Station.
Name set at the factory: **118 028-0 DB**
- Address set at the factory: **18 / DCC 03**
- Setting the locomotive parameters (address, acceleration/braking delay (ABV), maximum speed):
with the Control Unit, Mobile Station, Central Station.
- Headlights, changing over with the direction of travel.
- Various controllable functions.
- Mode of Operation: Locomotive Engineer
- Additional explanations about the mode of operation can be found in the supplemental instructions (included).
- Only the train control functions and headlight changeover feature are available in analog operation.

Note:

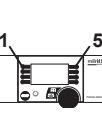
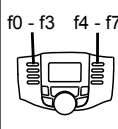
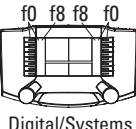
The digital protocol with the most possibilities is the highest order digital protocol. The sequence of digital protocols in descending order is:

Priority 1: mfx
Priority 2: DCC
Priority 3: MM

If two or more digital protocols are recognized in the track, the decoder automatically takes on the highest value digital protocol. For example, if mfx & MM are recognized, the mfx digital protocol is taken on by the decoder. Individual protocols can be deactivated with Parameter CV 50.

Controllable Functions					 Digital/Systems
Headlights	function/off			Function f0	Function f0
Operating sounds	f2	Function 2	Function 3	Function f2	Function f2
Sound effect: long whistle blast	f3	Function 3	Function 4	Function f3	Function f3
ABV, off	f4	Function 4	Function 2	Function f4	Function f4
Sound effect: Squealing brakes off	—	—	Function 6	Function f5	Function f5
Headlights Engineer's Cab 2 off	—	—	 +f1	f0 + f6	f0 + f6
Sound effect: Switching whistle	—	—	Function 5	Function f7	Function f7
Headlights Engineer's Cab 1 off	—	—	 +f8	f0 + f8	f0 + f8
Sound effect: Station announcements	—	—	Function 7	Function f9	Function f9
Sound effect: Conductor whistle	—	—	—	Function f10	Function f10
Sound effect: Blower on high	—	—	—	Function f11	Function f11
Sound effect: Blower on low	—	—	—	Function f12	Function f12
Sound effect: Pantograph	—	—	—	Function f13	Function f13
Sound effect: Sanding	—	—	—	Function f14	Function f14
Sound effect: Squealing brakes off **	—	—	—	Function f15	Function f15
Double A switching light	—	—	 +f1 + f8	f0 + f6 + f8	f0 + f6 + f8

** Only for „World of Operation“, do not move (do not map)

Remarques importantes sur la sécurité

- La locomotive ne peut être mise en service qu'avec un système d'exploitation adéquat (Märklin AC, Märklin Delta, Märklin Digital, DCC ou Märklin Systems).
- Utiliser uniquement des convertisseurs et transformateurs correspondant à la tension du secteur local.
- La locomotive ne peut être alimentée en courant que par une seule source de courant.
- Veuillez impérativement respecter les remarques sur la sécurité décrites dans le mode d'emploi de votre système d'exploitation.
- Pour l'exploitation de la locomotive en mode conventionnel, la voie de raccordement doit être déparasitée. A cet effet, utiliser le set de déparasitage réf. 74046. Le set de déparasitage ne convient pas pour l'exploitation en mode numérique.
- Ne pas exposer le modèle à un ensoleillement direct, à de fortes variations de température ou à un taux d'humidité important.
- **ATTENTION!** Pointes et bords coupants lors du fonctionnement du produit.
- Les DEL installées correspondent à la classe laser 1 selon la norme EN 60825-1.

Information importante

- La notice d'utilisation et l'emballage font partie intégrante du produit ; ils doivent donc être conservés et, le cas échéant, transmis avec le produit.
- Pour toute réparation ou remplacement de pièces, adressez-vous à votre détaillant-spécialiste Märklin.
- Garantie légale et garantie contractuelle conformément au

certificat de garantie ci-joint.

- Elimination : www.maerklin.com/en/imprint.html

Fonctionnement









- Détection du mode d'exploitation : automatique.
- Technologie mfx pour Mobile Station / Central Station.
Nom en codee en usine: **118 028-0 DB**
- Adresse encodée en usine: **18 / DCC 03**
- Réglage des paramètres de la loco (adresse, temporisation accélér.-freinage (ABV), vitesse maximale) : via Control Unit, Mobile Station ou Central Station.
- Feux de signalisation avec inversion selon sens de marche.
- Diverses fonctions commutables.
- Mode de jeu «Conducteur de train»
- Vous trouverez de plus amples informations concernant le mode de jeu dans la notice complémentaire (ci-jointe).
- En mode d'exploitation analogique, seules les fonctions relatives à la conduite et à l'inversion des feux sont disponibles.

Indication:

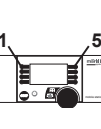
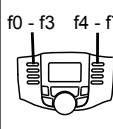
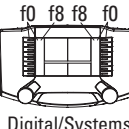
Le protocole numérique offrant les possibilités les plus nombreuses est le protocole numérique à bit de poids fort. La hiérarchisation des protocoles numériques est descendante :

- Priorité 1 : mfx
- Priorité 2 : DCC
- Priorité 3 : MM

Si deux ou plus de deux protocoles numériques sont reconnus sur la voie, le décodeur choisit automatiquement le protocole numérique le plus significatif. Entre les protocoles mfx & DCC par exemple, le décodeur choisira le protocole numérique mfx. Vous pouvez désactiver les différents protocoles via le paramètre CV 50.

Fonctions commutables					 Digital/Systems
Fanal	function/off			Fonction f0	Fonction f0
Bruit d'exploitation	f2	Fonction 2	Fonction 3	Fonction f2	Fonction f2
Bruitage : sifflet longueur	f3	Fonction 3	Fonction 4	Fonction f3	Fonction f3
ABV, désactivé	f4	Fonction 4	Fonction 2	Fonction f4	Fonction f4
Bruitage : Grincement de freins désactivé	—	—	Fonction 6	Fonction f5	Fonction f5
Fanal cabine de conduite 2 éteint	—	—	 +f1	f0 + f6	f0 + f6
Bruitage : Sifflet pour manœuvre	—	—	Fonction 5	Fonction f7	Fonction f7
Fanal cabine de conduite 1 éteint	—	—	 +f8	f0 + f8	f0 + f8
Bruitage : Annonce en gare	—	—	Fonction 7	Fonction f9	Fonction f9
Bruitage : Sifflet Contrôleur	—	—	—	Fonction f10	Fonction f10
Bruitage : Aérateurs, fort	—	—	—	Fonction f11	Fonction f11
Bruitage : Aérateurs, faible	—	—	—	Fonction f12	Fonction f12
Bruitage : pantographe	—	—	—	Fonction f13	Fonction f13
Bruitage : Sablage	—	—	—	Fonction f14	Fonction f14
Bruitage : Grincement de freins désactivé **	—	—	—	Fonction f15	Fonction f15
Feu de manœuvre double A	—	—	 +f1 + f8	f0 + f6 + f8	f0 + f6 + f8

** Valable uniquement pour «univers ludique», ne pas déplacer (pas de mapping)

Veiligheidsvoorschriften

- De loc mag alleen met een daarvoor bestemd bedrijfssysteem (Märklin AC, Märklin Delta, Märklin digitaal, DCC of Märklin Systems) gebruikt worden.
- Alleen net-adapters en transformatoren gebruiken waarvan de aangegeven netspanning overeenkomt met de netspanning ter plaatse.
- De loc mag niet vanuit meer dan één stroomvoorziening gelijktijdig gevoed worden.
- Lees ook aandachtig de veiligheidsvoorschriften in de gebruiksaanwijzing van uw bedrijfssysteem.
- Voor het conventionele bedrijf met de loc dient de aansluitrail te worden ontstoort. Hiervoor dient men de ontstoor-set 74046 te gebruiken. Voor het digitale bedrijf is deze ontstoor-set niet geschikt.
- Stel het model niet bloot aan in directe zonnestraling, sterke temperatuurwisselingen of hoge luchtvochtigheid.
- **OPGEPAST!** Functionele scherpe kanten en punten.
- Ingebouwde LED's komen overeen met de laserklasse 1 volgens de norm EN 60825-1.

Belangrijke aanwijzing

- De gebruiksaanwijzing en de verpakking zijn een bestanddeel van het product en dienen derhalve bewaard en meegeleverd te worden bij het doorgeven van het product.
- Voor reparatie of onderdelen kunt u zich tot uw Märklin handelaar wenden.
- Vrijwaring en garantie overeenkomstig het bijgevoegde garantiebewijs.
- Afdanken: www.maerklin.com/en/imprint.html

Funcities

- Herkenning van het bedrijfssysteem: automatisch.
- Mfx-technologie voor het Mobile Station / Central Station. Naam af de fabriek: **118 028-0 DB**
- Vanaf de fabriek ingesteld: **18 / DCC 03**
- Instellen van de locomotiefparameters (adres, optrek- afremvertraging (ABV), maximumsnelheid): d.m.v. Control Unit, Mobile Station of Central Station.
- Rijrichtingafhankelijke frontseinen.
- Diverse schakelbare functies.
- Speelmodus machinist
- Verdere aanwijzingen voor deze speelmodus vindt u in de bijgevoegde uitgebreide gebruiksaanwijzing.
- In analoogbedrijf zijn alleen de rij- en lichtwissel-functies beschikbaar.

Opmerking:







Het digitaalprotocol met de meeste mogelijkheden is het primaire digitaalprotocol. De volgorde van de digitaalprotocollen is afnemend in mogelijkheden:

Prioriteit 1: mfx

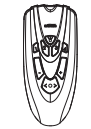
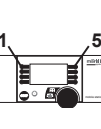
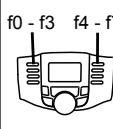
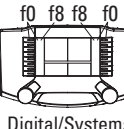
Prioriteit 2: DCC

Prioriteit 3: MM

Als er twee of meer digitale protocollen op de rails worden herkend, dan neemt de decoder automatisch het hoogwaardigste protocol over; bijv. word mfx & MM herkend, dan wordt het mfx signaal door de decoder overgenomen. De verschillende protocollen kunnen via de parameter CV 50 gedeactiveerd worden.

Schakelbare functies					 Digital/Systems
Frontsein	function/off			Functie f0	Functie f0
Bedrijfsgeluiden	f2	Functie 2	Functie 3	Functie f2	Functie f2
Geluid: fluit lang	f3	Functie 3	Functie 4	Functie f3	Functie f3
ABV, uit	f4	Functie 4	Functie 2	Functie f4	Functie f4
Geluid: piepende remmen uit	—	—	Functie 6	Functie f5	Functie f5
Frontsein cabine 2 uit	—	—	 +f1	f0 + f6	f0 + f6
Geluid: rangeerfluit	—	—	Functie 5	Functie f7	Functie f7
Frontsein cabine 1 uit	—	—	 +f8	f0 + f8	f0 + f8
Geluid: stationsomroep	—	—	Functie 7	Functie f9	Functie f9
Geluid: conducteurfluit	—	—	—	Functie f10	Functie f10
Geluid: ventilator hard	—	—	—	Functie f11	Functie f11
Geluid: ventilator zacht	—	—	—	Functie f12	Functie f12
Geluid : pantograaf	—	—	—	Functie f13	Functie f13
Geluid: zandstrooier	—	—	—	Functie f14	Functie f14
Geluid: piepende remmen uit **	—	—	—	Functie f15	Functie f15
Rangeerlicht dubbel A	—	—	 +f1 + f8	f0 + f6 + f8	f0 + f6 + f8

** alleen voor "Speelwereld", niet verschuiven (niet mappen)

Aviso de seguridad

- La locomotora solamente debe funcionar en un sistema de corriente propio (Märklin AC – Märklin Delta – Märklin Digital, DCC o Märklin Systems).
- Emplear únicamente fuentes de alimentación conmutadas y transformadores que sean de la tensión de red local.
- La alimentación de la locomotora deberá realizarse desde una sola fuente de suministro.
- Observe bajo todos los conceptos, las medidas de seguridad indicadas en las instrucciones de su sistema de funcionamiento.
- Para el funcionamiento convencional de la locomotora deben suprimirse las interferencias en la vía de conexión de la alimentación. Para ello debe emplearse el set supresor de interferencias 74046. El set supresor de interferencias no es adecuado para el funcionamiento en modo digital.
- No exponer el modelo en miniatura a la radiación solar directa, a oscilaciones fuertes de temperatura o a una humedad del aire elevada.
- ¡ATENCIÓN! Esquinas y puntas afiladas condicionadas a la función.
- Los LEDs incorporados corresponden a la clase de láser 1 según la norma europea EN 60825-1.

Notas importantes

- Las instrucciones de empleo y el embalaje forman parte íntegra del producto y, por este motivo, deben guardarse y entregarse junto con el producto en el caso de venderlo o transmitirlo a otro.
- Para reparaciones o recambios contacte con su proveedor Märklin especializado.

- Responsabilidad y garantía conforme al documento de garantía que se adjunta.
- Eliminación: www.maerklin.com/en/imprint.html

Funciones

- Reconocimiento del sistema: automático.
- Tecnología mfx para la Mobile Station / Central Station. Nombre de fabrica: **118 028-0 DB**
- Código de fábrica: **18 / DCC 03**
- Fijar parámetros de la locomotora (código, arranque y frenado (ABV), velocidad máxima): por el Control Unit, Mobile Station o Central Station.
- Faros frontales dependientes del sentido de marcha.
- Diversas funciones gobernables.
- Modo de juego Maquinista
- Encontrará explicaciones adicionales sobre el modo de juego en las instrucciones complementarias (adjuntas).
- En funcionamiento en modo analógico están disponibles únicamente las funciones de tracción y de alternancia de luces.

Nota:







El protocolo digital que ofrece el mayor número de posibilidades es el protocolo digital de mayor peso. El orden de pesos de los protocolos digitales es descendente.:

Prioridad 1: mfx

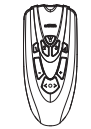
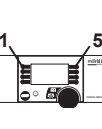
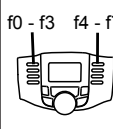
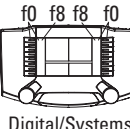
Prioridad 2: DCC

Prioridad 3: MM

Si se detectan en la vía dos o varios protocolos digitales, el decoder asume automáticamente el protocolo digital de mayor valor; p. ej., si se detecta mfx y MM, el decoder asume el protocolo digital mfx. Los distintos protocolos se pueden desactivar mediante el parámetro CV 50.

Funciones posibles					 Digital/Systems
Señal de cabeza	function/off			Función f0	Función f0
ruido de explotación	f2	Función 2	Función 3	Función f2	Función f2
Ruido del silbido larga	f3	Función 3	Función 4	Función f3	Función f3
ABV, apagado	f4	Función 4	Función 2	Función f4	Función f4
Ruido: Desconectar chirrido de los frenos	—	—	Función 6	Función f5	Función f5
Señal de cabeza cabina de conducción 2 apagada	—	—	 +f1	f0 + f6	f0 + f6
Ruido: Silbato de maniobras	—	—	Función 5	Función f7	Función f7
Señal de cabeza cabina de conducción 1 apagada	—	—	 +f8	f0 + f8	f0 + f8
Ruido: Locución hablada en estaciones	—	—	Función 7	Función f9	Función f9
Ruido: Silbato de Revisor	—	—	—	Función f10	Función f10
Ruido: Ventilador fuerte	—	—	—	Función f11	Función f11
Ruido: Ventilador suave	—	—	—	Función f12	Función f12
Ruido: Pantógrafo	—	—	—	Función f13	Función f13
Ruido: Arenado	—	—	—	Función f14	Función f14
Ruido: Desconectar chirrido de los frenos **	—	—	—	Función f15	Función f15
Luces de maniobra doble A	—	—	 +f1 + f8	f0 + f6 + f8	f0 + f6 + f8

** sólo para el „Mundo de Juegos“, no deslizar (no mapear)

Avvertenze per la sicurezza

- Tale locomotiva deve essere impiegata soltanto con un sistema di funzionamento adeguato per questa (Märklin AC, Märklin Delta, Märklin Digital, DCC oppure Märklin Systems).
- Impiegare soltanto alimentatori „switching“ e trasformatori che corrispondono alla Vostra tensione di rete locale.
- La locomotiva non deve venire alimentata nello stesso tempo con più di una sorgente di potenza.
- Vogliate prestare assolutamente attenzione alle avvertenze di sicurezza nelle istruzioni di impiego per il Vostro sistema di funzionamento.
- Per il funzionamento tradizionale della locomotiva il binario di alimentazione deve essere protetto dai disturbi. A tale scopo si deve impiegare il corredo antidisturbi 74046. Tale corredo antidisturbi non è adatto per il funzionamento Digital.
- Non esponete tale modello ad alcun irraggiamento solare diretto, a forti escursioni di temperatura oppure a elevata umidità dell'aria.
- **AVVERTENZA!** Per motivi funzionali i bordi e le punte sono spigolosi.
- I LED incorporati corrispondono alla categoria di laser 1 secondo la Norma EN 60825-1.

Avvertenze importanti

- Le istruzioni di impiego e l'imballaggio costituiscono un componente sostanziale del prodotto e devono pertanto venire conservati nonché consegnati insieme in caso di ulteriore cessione del prodotto.
- Per le riparazioni o le parti di ricambio, contrattare il rivenditore Märklin.

- Prestazioni di garanzia e garanzia in conformità all'accluso certificato di garanzia.

- Smaltimento: www.maerklin.com/en/imprint.html

Funzioni

- Riconoscimento del tipo di funzionamento: automatico
- Tecnologia mfx per Mobile Station / Central Station.
Nome di fabbrica: **118 028-0 DB**
- Indirizzo di fabbrica: **18 / DCC 03**
- Regolazione dei parametri della locomotiva (indirizzo, ritardo di avviamento/frenatura (ABV), velocità massima): tramite Control Unit, Mobile Station oppure Central Station.
- Illuminazione di testa dipendente dalla direzione di marcia.
- Svariate funzionalità commutabili.
- Modalità di Gioco Macchinista
- Ulteriori spiegazioni su tale modalità di gioco potete trovare nelle istruzioni supplementari (accluse).
- Nel funzionamento analogico si hanno a disposizione solamente le funzioni di marcia e di commutazione dei fanali.

Avvertenza:









Il protocollo Digital con il maggior numero di possibilità è il protocollo digitale di massimo valore. La sequenza dei protocolli Digital, con valori decrescenti, è:

Priorità 1: mfx

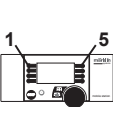
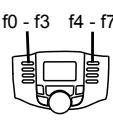
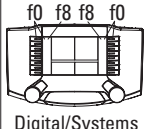
Priorità 2: DCC

Priorità 3: MM

Qualora sul binario vengano riconosciuti due o più protocolli digitali, il Decoder assume automaticamente il protocollo digitale con il valore più elevato; ad es. se viene riconosciuto mfx & MM, viene assunto dal Decoder il protocollo digitale mfx. I singoli protocolli possono venire disattivati mediante il parametro CV 50.

Funzioni commutabili					 Digital/Systems
Segnale di testa	function/off			Funzione f0	Funzione f0
Rumori di esercizio	f2	Funzione 2	Funzione 3	Funzione f2	Funzione f2
Rumore: Fischio lunga	f3	Funzione 3	Funzione 4	Funzione f3	Funzione f3
ABV, spente	f4	Funzione 4	Funzione 2	Funzione f4	Funzione f4
Rumore: stridore dei freni escluso	—	—	Funzione 6	Funzione f5	Funzione f5
Segnale di testa cabina di guida 2 spento	—	—	 +f1	f0 + f6	f0 + f6
Rumore: Fischio di manovra	—	—	Funzione 5	Funzione f7	Funzione f7
Segnale di testa cabina di guida 1 spento	—	—	 +f8	f0 + f8	f0 + f8
Rumore: annuncio di stazione	—	—	Funzione 7	Funzione f9	Funzione f9
Rumore: Fischio di capotreno	—	—	—	Funzione f10	Funzione f10
Rumore: Ventilatore forte	—	—	—	Funzione f11	Funzione f11
Rumore: Ventilatore leggero	—	—	—	Funzione f12	Funzione f12
Rumore: Pantografo	—	—	—	Funzione f13	Funzione f13
Rumore: sabbiatura	—	—	—	Funzione f14	Funzione f14
Rumore: stridore dei freni escluso **	—	—	—	Funzione f15	Funzione f15
Fanale di manovra a doppia A	—	—	 +f1 + f8	f0 + f6 + f8	f0 + f6 + f8

** solo per „Mondo del Gioco“, non spostare (non mappare)

Säkerhetsanvisningar

- Loket får endast köras med ett därtill avsett driftsystem (Märklin AC, Märklin Delta, Märklin Digital, DCC eller Märklin Systems).
- Använd endast nätadapterar och transformatorer anpassade för det lokala elnätet.
- Loket får inte samtidigt försörjas av mer än en kraftkälla.
- Beakta alltid säkerhetsanvisningarna i bruksanvisningen som hör till respektive driftsystemet.
- När motorvagnens lokdel ska köras med konventionell/analog drift måste anslutningsskenan vara avstörd. Till detta använder man anslutningsgarnityr 74046 med avstörning och överbelastningsskydd. Avstörningsskyddet får inte användas vid digital körning.
- Modellen får inte utsättas för direkt solljus, häftiga temperaturväxlingar eller hög luftfuktighet.
- **WARNING!** Funktionsbetingade vassa kanter och spetsar.
- Inbyggda LED (lysdioder) motsvarar laser-klass 1 enligt Ennorm 60825-1.

Viktig information

- Bruksanvisningen och förpackningen är en del av produkten och måste därför sparas och alltid medföra produkten.
- Kontakta din Märklinfacchandlare för reparationer och reservdelar.
- Garantivillkor framgår av bifogade garantibevis.
- Hantering som avfall: www.maerklin.com/en/imprint.html

Funktioner









- Driftsättet igenkänns automatiskt.
- Mfx-teknologi för Mobile Station / Central Station.
Namn från tillverkaren: **118 028-0 DB**
- Adress från tillverkaren: **18 / DCC 03**
- Inställning av lokparametrar (Adress, acceleration/ bromsfördröjning (ABV), toppfart):
Via Control Unit, Mobile Station eller Central Station.
- Körriktningensberoende frontbelysning.
- Olika inställbara funktioner.
- Spelmodus Lokförare
- Ytterligare information om spelmodus återfinns i bruksanvisningarna (bifogas).
- Vid analog körning är endast den automatiska ljusväxlingsfunktionen tillgänglig.

Observera:

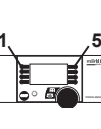
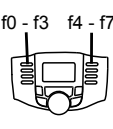
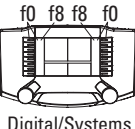
Digital-protokollet med flest funktioner är högst prioriterat. Digital-protokollen inordnas i fallande ordning som följer:

- Prioritet 1: mfx
- Prioritet 2: DCC
- Prioritet 3: MM

Om två eller flera digital-protokoll används via spåret, så använder dekodern automatiskt det högvärdigaste protokollet. Används t. ex. mfx & MM, så kommer dekodern att använda mfx-digital-protokollet. Enstaka protokoll kan avaktiveras med hjälp av CV 50.

Kopplingsbara funktioner					
Frontstrålkastare	function/off			Funktion f0	Funktion f0
Trafikljud	f2	Funktion 2	Funktion 3	Funktion f2	Funktion f2
Ljud: Lokvissla långt	f3	Funktion 3	Funktion 4	Funktion f3	Funktion f3
ABV, från	f4	Funktion 4	Funktion 2	Funktion f4	Funktion f4
Ljud: Bromsgnissel, från	—	—	Funktion 6	Funktion f5	Funktion f5
Frontstrålkastare Förarhytt 2 släckta	—	—	 +f1	f0 + f6	f0 + f6
Ljud: Rangervissla	—	—	Funktion 5	f0 + f8	f0 + f8
Frontstrålkastare Förarhytt 1 släckta	—	—	 +f8	Funktion f8	Funktion f8
Ljud: Stationsutrop	—	—	Funktion 7	Funktion f9	Funktion f9
Ljud: Konduktörvissla	—	—	—	Funktion f10	Funktion f10
Ljud: Fläktar, kraftigt ljud	—	—	—	Funktion f11	Funktion f11
Ljud: Fläktar, svagt ljud	—	—	—	Funktion f12	Funktion f12
Ljud: Pantograf	—	—	—	Funktion f13	Funktion f13
Ljud: Sandning	—	—	—	Funktion f14	Funktion f14
Ljud: Bromsgnissel, från **	—	—	—	Funktion f15	Funktion f15
Rangerljus dubbel A	—	—	 +f1 + f8	f0 + f6 + f8	f0 + f6 + f8

** endast för "simulatormiljö", flyttas ej (mappas ej)

Vink om sikkerhed

- Lokomotivet må kun bruges med et driftssystem (Märklin AC, Märklin Delta, Märklin Digital, DCC eller Märklin Systems), der er beregnet dertil.
- Anvend kun DC-DC-omformere og transformatorer, der passer til den lokale netspænding.
- Lokomotivet må ikke forsynes fra mere end én strømkilde ad gangen.
- Vær under alle omstændigheder opmærksom på de vink om sikkerhed, som findes i brugsanvisningen for Deres driftssystem.
- Ved konventionel drift af lokomotivet skal tilslutningssporet støjdæmpes. Dertil skal anvendes støjdæmpningssættet 74046. Støjdæmpningssættet er ikke egnet til digital drift.
- Modellen må ikke udsættes for direkte sollys, store temperaturudsving eller høj luftfugtighed.
- **ADVARSEL!** Skarpe kanter og spidser pga. funktionen.
- De indbyggede lysdioder svarer til laserklasse 1 i henhold til normen EN 60825-1.

Vigtige bemærkninger

- Betjeningsvejledning og emballage hører til produktet og skal derfor gemmes og medfølge, hvis produktet gives videre til andre.
- For reparation eller reservedele bedes De henvende Dem til Deres Märklinforhandler.
- Garanti ifølge vedlagte garantibevis.
- Bortskafning: www.maerklin.com/en/imprint.html

Funktioner









- Registrering af driftsarten: automatisk.
- Mfx-teknologi til Mobile Station / Central Station.
Navn af fabrik: **118 028-0 DB**
- Adresse af fabrik: **18 / DCC 03**
- Indstilling af lokomotivparametrene (adresse, kørsels-/ bremseforsinkelse (ABV), maksimalhastighed):
Via Control Unit, Mobile Station eller Central Station.
- Køreretningsafhængig frontbelysning.
- Diverse styrbare funktioner.
- Operationsmodus lokomotivfører
- Yderligere bemærkninger om operationsmodus findes i den supplerende vejledning (vedlagt).
- I analogdrift er det kun køre- og lysskiftefunktionerne, der er tilgængelige.

Observera:

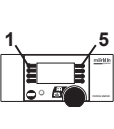
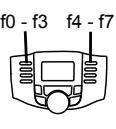
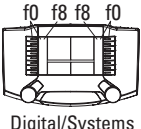
Digital-protokollet med flest funktioner är högst prioriterat. Digital-protokollen inordnas i fallande ordning som följer:

- Prioritet 1: mfx
- Prioritet 2: DCC
- Prioritet 3: MM

Om två eller flera digital-protokoll används via spåret, så använder dekodern automatiskt det högvärdigaste protokollet. Används t. ex. mfx & MM, så kommer dekodern att använda mfx-digital-protokollet. Enkelte protokoller kan deaktiveras via parameter CV 50.

Styrbare funktioner					 Digital/Systems
Frontsignal	function/off			Funktion f0	Funktion f0
Driftslyd	f2	Funktion 2	Funktion 3	Funktion f2	Funktion f2
Lyd: Lokomotivfløjte langt	f3	Funktion 3	Funktion 4	Funktion f3	Funktion f3
ABV, fra	f4	Funktion 4	Funktion 2	Funktion f4	Funktion f4
Lyd: Pipende bremses fra	—	—	Funktion 6	Funktion f5	Funktion f5
Frontsignal, førerstand 2 slukket	—	—	 +f1	f0 + f6	f0 + f6
Lyd: Rangerfløjt	—	—	Funktion 5	Funktion f7	Funktion f7
Frontsignal, førerstand 1 slukket	—	—	 +f8	f0 + f8	f0 + f8
Lyd: Banegårdsmeddelelse	—	—	Funktion 7	Funktion f9	Funktion f9
Lyd: Billetkontrollørfløjt	—	—	—	Funktion f10	Funktion f10
Lyd: Ventilator stærk	—	—	—	Funktion f11	Funktion f11
Lyd: Ventilator let	—	—	—	Funktion f12	Funktion f12
Lyd: Pantograf	—	—	—	Funktion f13	Funktion f13
Lyd: Sanding	—	—	—	Funktion f14	Funktion f14
Lyd: Pibende bremses fra **	—	—	—	Funktion f15	Funktion f15
Rangerlys dobbelt A	—	—	 +f1 + f8	f0 + f6 + f8	f0 + f6 + f8

** kun til „World of Operation“, må ikke forskydes (må ikke mappes)

CV (Parameter) • CV (Parameter) • CV (Paramètre) • CV (Parameter) • CV (Parámetro) • CV (Parametro) • CV (Parameter) • CV (Parameter)	CV-Nr.	Wert • Value • Valeur • Waarde • Valor • Valore • Värde • Værdi
Adresse • Address • Adresse • Adres • Código • Indirizzo • Adress • Adresse	01	01 - (80)* 255
Anfahrverzögerung • Acceleration delay • Temporisation accélération • Optrekvertraging • Regulación arranque • Ritardo di avviamento • Igångsättningsreglering • Kørselsforsinkelse	03	01 - (63)* 255
Bremsverzögerung • Braking delay • Temporisation de freinage • Afremvertraging • Frenado lento • Ritardo di frenatura • Bromsførdrøjning • Bremseforsinkelse	04	01 - (63)* 255
Höchstgeschwindigkeit • Maximum speed • Vitesse maximale • Maximumsneilheid • Velocidad máxima • Velocità massima • Toppfart • Maksimalhastighed	05	01 - (63)* 255
Rückstellen auf Serienwerte • Reset to series value • Remettre aux valeurs de série • Terugzetten naar serie-instellingen • Restablecer los valores de serie • Ripristinare sui valori di serie • Återställa till standardvärden • Tibagestil til serieværdien	08	08
Alternative Protokolle • Alternative Protocols • Autres protocoles • Alternatieve protocollen • Protocolos alternativos • Protocolli alternativi • Alternativa protokoll • Alternative protokoller	50	0 - 15
Lautstärke • Volume • Volume haut-parleur • Volume • Volumen del sonido • Intensità del suono • Ljudstyrka • Lydstyrke	63	01 - (63)* 255

* () Control Unit 6021/Mobile Station 60651/60652

CV 50 Alternative Protokolle • CV 50 Alternative Protocols • CV 50 Autres protocoles • CV 50 Alternatieve protocollen • CV 50 Protocolos alternativos • CV 50 Protocolli alternativi • CV 50 Alternativa protokoll • CV 50 Alternative protokoller

Analog AC Analog AC Analogique CA Analoog AC Analógico AC Analogico AC Analog AC Analog AC	Analog DC Analog DC Analogique CC Analoog DC Analógico DC Analogico DC Analog DC Analog DC	DCC oder MM DCC or MM DCC ou MM DCC of MM DCC o MM DCC oppure MM DCC eller MM DCC eller MM	mfx	Werte Values Valeurs Waarde Valores Valori Värden Værdier	Hinweis: Das aktuell genutzte Protokoll ist nicht deaktivierbar. Note: The current protocol in use cannot be deactivated. Remarque : Impossible de désactiver le protocole actuellement utilisé. Opmerking: Het actueel gebruikte protocol kan niet gedeactiveerd worden. Nota: El protocolo actualmente utilizado no se puede desactivar. Avvertenza: Il protocollo attualmente utilizzato non è disattivabile. OBS: Det just nu anvænda protokollet kan ej deaktiveres. Bemærkning: Den aktuelt anvendte protokol kan ikke genaktiveres.
—	—	—	—	0	
✓	—	—	—	1	
—	✓	—	—	2	
✓	✓	—	—	3	
—	—	✓	—	4	
✓	—	✓	—	5	
—	✓	✓	—	6	
✓	✓	✓	—	7	
—	—	—	✓	8	
✓	—	—	✓	9	
—	✓	—	✓	10	
✓	✓	—	✓	11	
—	—	✓	✓	12	
✓	—	✓	✓	13	
—	✓	✓	✓	14	
✓	✓	✓	✓	15	

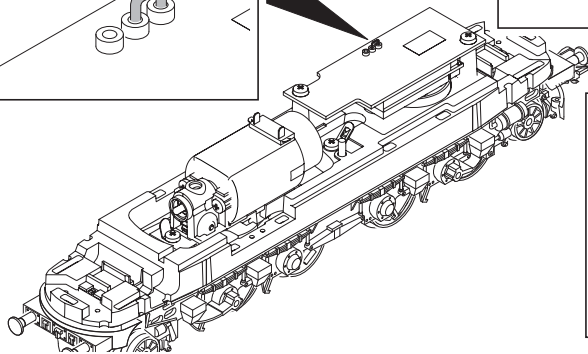
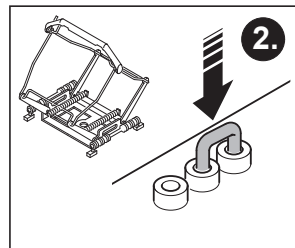
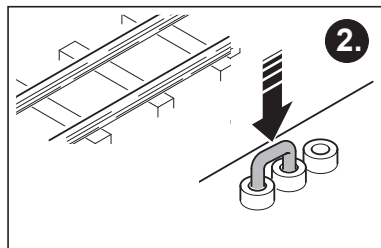
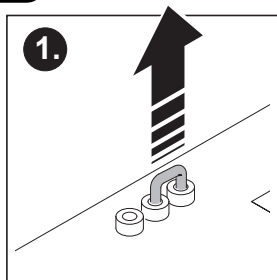
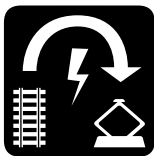

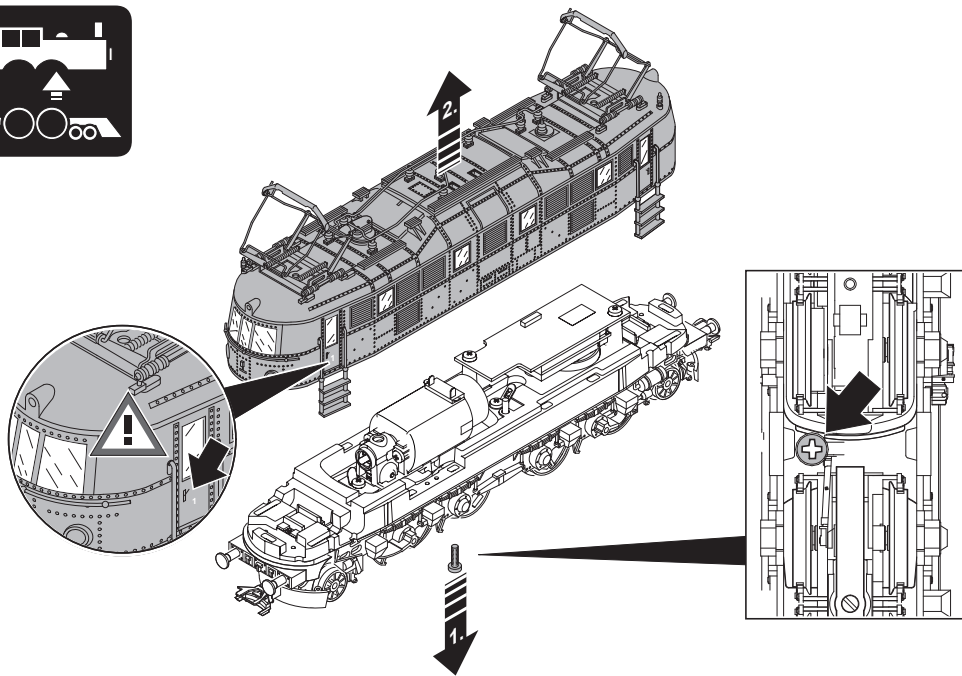

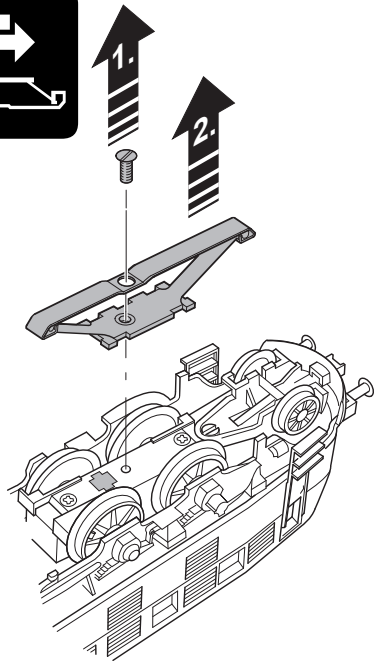
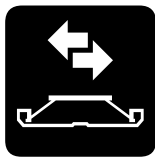
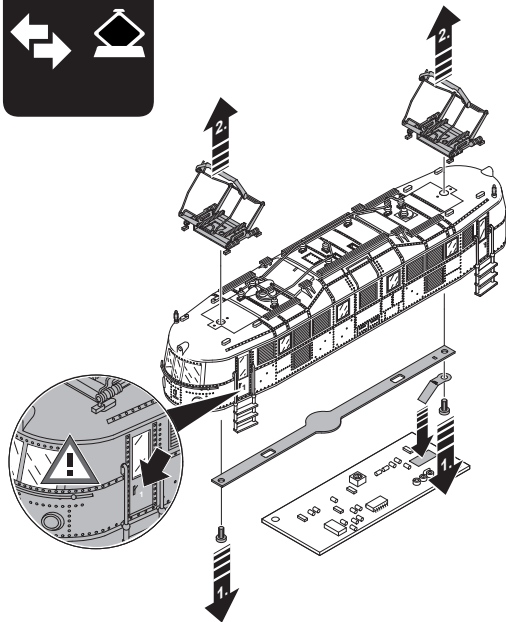
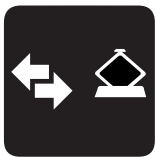

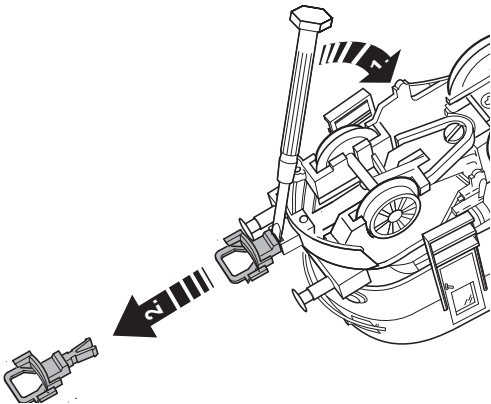
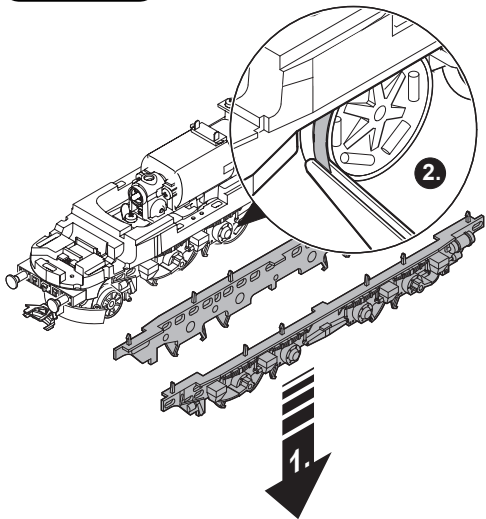
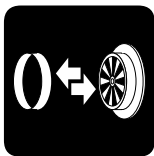

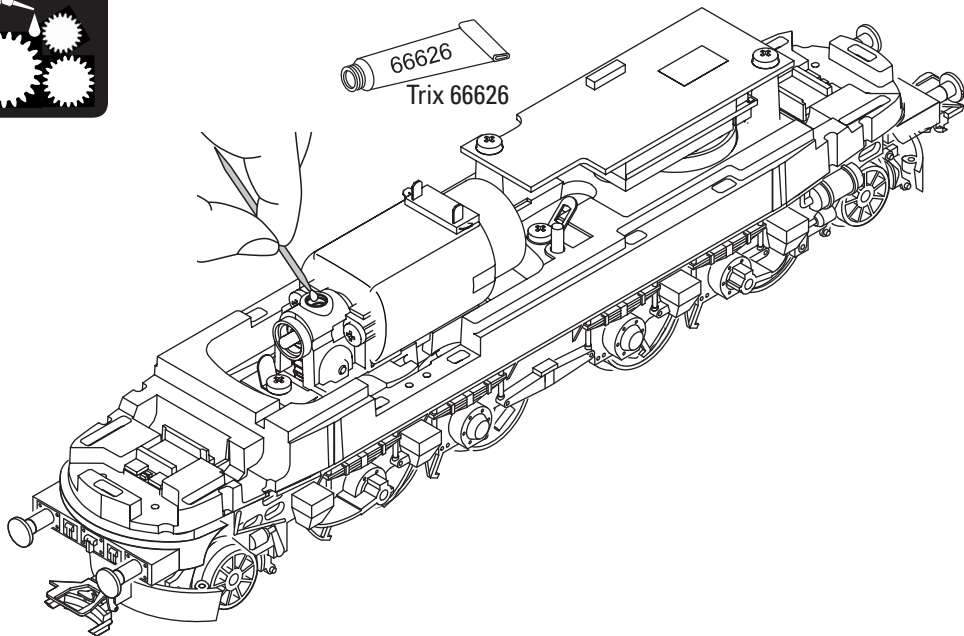

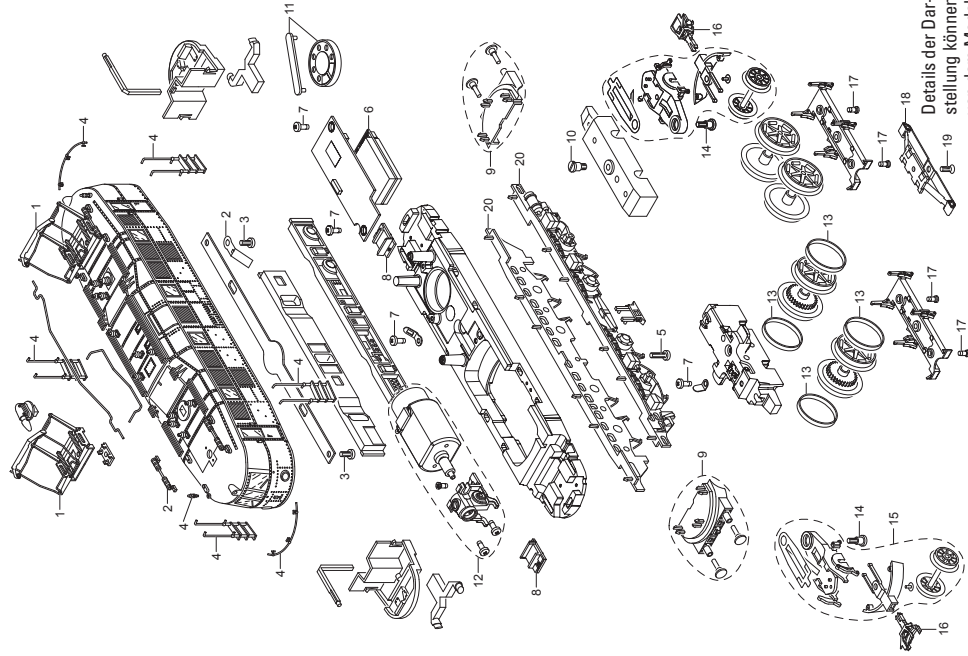

Details der Darstellung können von dem Modell abweichen.

1 Scherenstromabnehmer	E163 803
2 Befestigungsteile	E171 767
3 Schraube	E785 070
4 Griffst., Treppen, Pfeifen, Antenne	E271 157
5 Schraube	E786 570
6 Decoder	269 979
7 Schraube	E786 750
8 Beleuchtungseinheit	E163 330
9 Pufferbohle	E269 976
10 Schraube	E753 510
11 Lautsprecher	E182 576
12 Motor kpl.	E271 158
13 Haftreifen	7 153
14 Schraube	E753 030
15 Vorlauf	E271 159
16 Kupplung	E701 630
17 Schraube	E786 790
18 Schleifer	7 164
19 Schraube	E756 150
20 Lagerblende re. + li.	E271 163
Lokführer	E245 307

Hinweis: Einige Teile werden nur ohne oder mit anderer Farbgebung angeboten.

Teile, die hier nicht aufgeführt sind, können nur im Rahmen einer Reparatur im Märklin-Reparatur-Service repariert werden.

Due to different legal requirements regarding electro-magnetic compatibility, this item may be used in the USA only after separate certification for FCC compliance and an adjustment if necessary.

Use in the USA without this certification is not permitted and absolves us of any liability. If you should want such certification to be done, please contact us – also due to the additional costs incurred for this.



Gebr. Märklin & Cie. GmbH
Stuttgarter Str. 55 - 57
73033 Göppingen
Germany
www.maerklin.com

www.maerklin.com/en/imprint.html

270915/0916/Sm1Ef
Änderungen vorbehalten
© Gebr. Märklin & Cie. GmbH