

Modell der

**Baureihe PA-1**

---

**29575 / 29576**

## **Informationen zum Vorbild**

Die ab 1946 gefertigte Diesel-Personenlokomotive der Bauart PA-1 von der American Locomotive Company (ALCO) gilt unter Eisenbahnfreunden als eine der optisch gelungensten amerikanischen Diesel-Lokomotiven. Mit dafür verantwortlich ist der lange und damit elegante Vorbau.

Gebaut wurden insgesamt 250 Exemplare dieser diesel-elektrischen Lokomotive in 3 verschiedenen Versionen (PA-1 / PA-2 / PA-3). Hinzu kommen noch 47 B-Einheiten ohne Führerstand. Mit einer Leistung von knapp 1500 kW brauchte der 16-Zylinder-Dieselmotor mit Turboaufladung sich wahrlich nicht vor anderen Konstruktionen zu verstecken und ermöglichte eine Höchstgeschwindigkeit im Personenverkehr von gut 160 km/h. In ihrem späteren Dienstleben wurden viele dieser Lokomotiven getriebemäßig für den Betrieb vor Güterzügen umgearbeitet. Dort erreichten viele Modelle ein Dienstalter, das über dem sonst üblichen Durchschnittswert für Diesel-Lokomotiven liegt.

## **Information about the Prototype**

The class PA-1 diesel passenger locomotive of the American Locomotive Company (ALCO) was built in 1946 and is considered by railroad enthusiasts to be one of the visually most successful American diesel locomotives. The long and thereby elegant nose of the locomotive is largely responsible for this.

A total of 250 units of this diesel electric locomotive were built in 3 different versions (PA-1 / PA-2 / PA-3). There were also 47 B units without engineer's cabs. With a power output of just 1,500 kilowatts or about 2,000 horsepower, the 16-cylinder diesel motor with turbo charging did not really have to take a backseat to any other design and enabled a maximum speed in passenger service of 160 km/h or 100 mph. In its later service life, many of these locomotives were regeared for freight service. Many of this model reached an age in service that is beyond the usual average age for diesel locomotives.

## **Informations relatives au modèle réel**

La locomotive diesel PA-1 pour trains de voyageurs, construite à partir de 1946 par la société American Locomotive Company (ALCO), est pour nombre d'amateurs ferroviaires une des locomotives diesels américaines les plus réussies optiquement. Le design flatteur de cette machine est dû en partie à sa longueur et son élégant capot.

On a construit au total 250 exemplaires de cette locomotive diesel-électrique en 3 versions différentes (PA-1 / PA-2 / PA-3). A cela viennent s'ajouter les 47 unités B démunies de poste de conduite. Le moteur diesel à 16 cylindres à suralimentation par turbosoufflante développait une puissance de 1500 kW – assez remarquable en vérité par rapport aux autres machines diesels– qui autorisait une vitesse maximale de 160 km/h en tête des trains de voyageurs. Au cours de leurs dernières années de vie, beaucoup de ces PA-1 ont été modifiées au niveau du rapport d'engrenages pour être affectées à la traction des convois de marchandises. Une bonne partie de ces engins ont ainsi acquis une ancienneté largement supérieure à la moyenne habituelle enregistrée par les locomotives diesels.

## **Informatie over het voorbeeld**

De vanaf 1946 gebouwde diesel-personen-trein-locomotief serie PA-1, van de American Locomotiv Company (ALCO), geldt voor spoorwegvrienden als één van de optisch best geslaagde Amerikaanse diesellocomotieven. Mede daarvoor verantwoordelijk is de lange en daarmee elegante voorbouw.

In totaal werden er 250 exemplaren van deze diezelelektrisch locomotief gebouwd in 3 verschillende varianten (PA-1 / PA-2 / PA-3). Hierbij komen nog 47 B-eenheden zonder machinistenhuis. Met een vermogen van krap 1500 kW hoefde de 16- cilinder-diesellocomotief met turboaanjager niet onder te doen voor andere constructies en maakte een maximumsnelheid van 160 km/h in het personenvervoer mogelijk. In de latere dienstjaren werden bij veel van deze locomotieven de aandrijving aangepast om ze geschikt te maken voor goederentreinen. Daar bereikten velen een leeftijd die ver boven de gemiddelde levensduur van een diesellocomotief ligt.

## Funktion



- Mögliche Betriebssysteme:  
Märklin Transformer 6647, Märklin Delta, Märklin Digital, Märklin Systems.
- Erkennung der Betriebsart: automatisch.
- Einstellbare Adresse (Control Unit): 01 bis 80.  
Adresse ab Werk: **42**
- Mfx-Technologie für Mobile Station / Central Station. Name ab Werk: **Alco NYC**
- Veränderbare Anfahrverzögerung.
- Veränderbare Bremsverzögerung.
- Veränderbare Höchstgeschwindigkeit.
- Einstellen der Lokparameter elektronisch über Control Unit, Mobile Station oder Central Station.
- Eingebaute Geräuschelektronik, nur im Betrieb mit Control Unit oder Märklin Systems nutzbar.

Die bei normalem Betrieb anfallenden Wartungsarbeiten sind nachfolgend beschrieben. Für Reparaturen oder Ersatzteile wenden Sie sich bitte an Ihren Märklin-Fachhändler.

Jegliche Garantie-, Gewährleistungs- und Schadensersatzansprüche sind ausgeschlossen, wenn in Märklin-Produkten nicht von Märklin freigegebene Fremdteile eingebaut werden und/oder Märklin-Produkte umgebaut werden und die eingebauten Fremdteile bzw. der Umbau für sodann aufgetretene Mängel und/oder Schäden ursächlich war. Die Darlegungs- und Beweislast dafür, dass der Einbau von Fremdteilen oder der Umbau in bzw. von Märklin-Produkten für aufgetretene Mängel und/oder Schäden nicht ursächlich war, trägt die für den Ein- und/oder Umbau verantwortliche Person und/oder Firma bzw. der Kunde.

## Sicherheitshinweise

- Die Lok darf nur mit einem dafür bestimmten Betriebssystem (Märklin Wechselstrom-Transformator 6647, Märklin Delta, Märklin Digital oder Märklin Systems) eingesetzt werden.
- Die Lok darf nur aus einer Leistungsquelle gleichzeitig versorgt werden.
- Beachten Sie unbedingt die Sicherheitshinweise in der Gebrauchsanleitung zu Ihrem Betriebssystem.
- Keinesfalls Transformatoren für eine Eingangsspannung von 220V - für USA 110V – verwenden.
- Die Lok aus dieser Packung kann nicht mit einer zweiten Lok ergänzt werden.

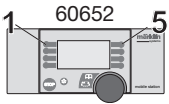
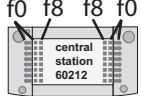
Schaltbare Funktionen	 6647	 6021	 60652	 60212
Spitzensignal	Dauernd ein	function / off	Licht-Taste	Taste f0
Horn	—	f1	Taste 6, mit Symbol	Taste f1
Fahrgeräusch	—	f2	Taste 2, mit Symbol	Taste f2
Glocke	—	f3	Taste 7, mit Symbol	Taste f3
Rangiergang (nur ABV)	—	f4	Taste 4, mit Symbol	Taste f4
Bremsenquietschen aus	—	—	Taste 8, mit Symbol	Taste f5
Kupplungsgeräusch	—	—	Taste 3, mit Symbol	Taste f6
Schienenstöße	—	—	Taste 5, mit Symbol	Taste f7
Kabinenfunk	—	—	Taste 1, ohne Symbol	Taste f8

## Function



- Possible operating systems:  
6646/6647 Märklin Transformer, Märklin Delta, Märklin Digital, Märklin Systems.
- Recognition of the mode of operation: automatic.
- Addresses that can be set (Control Unit): 01 to 80.  
Address set at the factory: **42**
- Mfx technology for the Mobile Station / Central Station.  
Name set at the factory: **Alco NYC**
- Adjustable acceleration.
- Adjustable Braking delay.
- Adjustable maximum speed.
- Setting the locomotive parameters electronically with the Control Unit, Mobile Station or Central Station.
- Built-in sound effects circuit, can only be used in operation with the Control Unit or Märklin Systems.

The maintenance work necessary with normal operation of this locomotive is described below. Please see your authorized Märklin dealer for repairs or spare parts.

No warranty or damage claims shall be accepted in those cases where parts neither manufactured nor approved by Märklin have been installed in Märklin products or where Märklin products have been converted in such a way that the non-Märklin parts or the conversion were causal to the defects and/or damage arising. The burden of presenting evidence and the burden of proof thereof, that the installation of non-Märklin parts or the conversion in or of Märklin products was not causal to the defects and/or damage arising, is borne by the person and/or company responsible for the installation and/or conversion, or by the customer.

## Safety Warnings

- This locomotive is to be used only with an operating system designed for it (Märklin 6646/6647 AC transformer, Märklin Delta, Märklin Digital or Märklin Systems).
- This locomotive must never be supplied with power from more than one transformer.
- Pay close attention to the safety warnings in the instructions for your operating system.
- Under no circumstances should transformers rated for an input of 220 volts be connected to the American 110 volt household current system.
- The locomotive from this starter set cannot have another locomotive added to it.

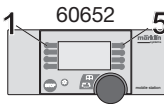
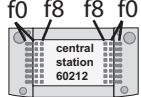
Controllable Functions	 6647	 6021	 60652	 central station 60212
Headlights	Continuously on	function + off	Headlight button	Button f0
Horn	—	f1	Button 6, with symbol	Button f1
Locomotive operating sounds	—	f2	Button 2, with symbol	Button f2
Bell	—	f3	Button 7, with symbol	Button f3
Switching range (only ABV)	—	f4	Button 4, with symbol	Button f4
Squealing brakes off	—	—	Button 8, with symbol	Button f5
Sounds of couplers	—	—	Button 3, with symbol	Button f6
Rail joints	—	—	Button 5, with symbol	Button f7
Cab radio	—	—	Button 1, without symbol	Button f8

## Fonction

- Systèmes d'exploitation possibles:  
Märklin Transformer 6647, Märklin Delta, Märklin Digital, Märklin Systems.
- Détection du mode d'exploitation: automatique.
- Adresses réglables (Control Unit):  
de 01 jusqu'à 80.  
Adresse encodée en usine: **42**
- Technologie mfx pour Mobile Station / Central Station.  
Nom en codee en usine: **Alco NYC**
- Temporisation d'accélération réglable.
- Temporisation de freinage réglable.
- Vitesse maximale réglable.
- Réglage des paramètres de la loco électroniquement à l'aide de la Control Unit, de la Mobile Station ou de la Central Station.
- Bruiteur électronique intégré, utilisable uniquement lors d'exploitation avec la Control Unit ou Märklin Systems.



Les travaux d'entretien occasionnels à effectuer en exploitation normale sont décrits plus loin. Pour toute réparation ou remplacement de pièces, adressez-vous à votre détaillant-spécialiste Märklin.

Tout recours à une garantie commerciale ou contractuelle ou à une demande de dommages-intérêt est exclu si des pièces non autorisées par Märklin sont intégrées dans les produits Märklin et/ou si les produits Märklin sont transformés et que les pièces d'autres fabricants montées ou la transformation constituent la cause des défauts et/ou dommages apparus. C'est à la personne et/ou la société responsable du montage/de la transformation ou au client qu'incombe la charge de prouver que le montage des pièces d'autres fabricants sur des produits Märklin ou la transformation des produits Märklin n'est pas à l'origine des défauts et ou dommages apparus.

## Remarques importantes sur la sécurité

- La locomotive ne peut être mise en service qu'avec un système d'exploitation adéquat (Märklin courant alternatif - transformateur 6647, Märklin Delta, Märklin Digital ou Märklin Systems).
- La locomotive ne peut être alimentée en courant que par une seule source de courant.
- Veuillez impérativement respecter les remarques sur la sécurité décrites dans le mode d'emploi en ce qui concerne le système d'exploitation.
- N'utilisez en aucun cas de transformateurs pour une tension à l'entrée de 220 V – 110 V pour les Etats-Unis.
- La locomotive contenue dans ce coffret ne peut pas être complétée par une seconde loco.

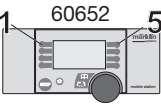
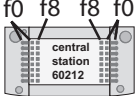

Fonctions commutables	 6647	 6021	 60652	 central station 60212
Fanal	Permanence	function + off	Touche Lumière	Touche f0
Trompe	—	f1	Touche 6, avec symbole	Touche f1
Bruit de roulement	—	f2	Touche 2, avec symbole	Touche f2
Cloche	—	f3	Touche 7, avec symbole	Touche f3
Vitesse de manœuvre (seulement ABF)	—	f4	Touche 4, avec symbole	Touche f4
Grincement de freins désactivé	—	—	Touche 8, avec symbole	Touche f5
Bruit d'attelage	—	—	Touche 3, avec symbole	Touche f6
Joints de rail	—	—	Touche 5, avec symbole	Touche f7
Radio cabine	—	—	Touche 1, sans symbole	Touche f8

## Werking



- Mogelijke bedrijfssystemen: Märklin Transformer 6647, Märklin Delta, Märklin Digital, Märklin Systems.
- Herkenning van het bedrijfssysteem: automatisch.
- Instelbaar adres (Control Unit): 01 t/m 80. Vanaf de fabriek: **42**
- Mfx-technologie voor het Mobile Station / Central Station.  
Naam af de fabriek: **Alco NYC**
- Instelbare optrekvertraging.
- Instelbare afremvertraging.
- Instelbare maximumsnelheid.
- Elektronische instelling van de locomotiefparameters via de Control Unit, Mobile Station of Central Station.
- Ingebouwde geluidselektronica, alleen bruikbaar in het bedrijf met de Control Unit of Märklin Systems.

De in het normale bedrijf voorkomende onderhoudswerkzaamheden zijn verderop beschreven. Voor reparatie of onderdelen kunt u zich tot uw Märklin winkelier wenden.

Elke aanspraak op garantie en schadevergoeding is uitgesloten, wanneer in Märklin-producten niet door Märklin vrijgegeven vreemde onderdelen ingebouwd en/of Märklin-producten omgebouwd worden en de ingebouwde vreemde onderdelen resp. de ombouw oorzaak van nadien opgetreden defecten en/of schade was. De aantoonplicht en de bewijslijst daaromtrent, dat de inbouw van vreemde onderdelen in Märklin-producten of de ombouw van Märklin-producten niet de oorzaak van opgetreden defecten en/of schade is geweest, berust bij de voor de inbouw en/of ombouw verantwoordelijke persoon en/of firma danwel bij de klant.

## Veiligheidsvoorschriften

- De loc mag alleen met een daarvoor bestemd bedrijfssysteem (Märklin wisselstroom transformator 6647, Märklin Delta, Märklin digitaal of Märklin Systems) gebruikt worden.
- De loc mag niet vanuit meer dan één stroomvoorziening gelijktijdig gevoed worden.
- Lees ook aandachtig de veiligheidsvoorschriften in de gebruiksaanwijzing van uw bedrijfssysteem.
- In geen geval transformatoren met een ingangsspanning van 220V – voor USA 110V – gebruiken.
- De loc uit deze startset kan niet uitgebreid worden met een tweede locomotief.

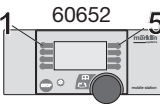
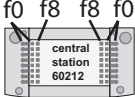
Schakelbare functies	 6647	 6021	 60652	 central station 60212
Frontverlichting	continu aan	functie + off	verlichtingstoets	Toets f0
signaalhoorn	—	f1	Toets 6, met symbool	Toets f1
Rijgeluiden	—	f2	Toets 2, met symbool	Toets f2
Luidklok	—	f3	Toets 7, met symbool	Toets f3
Rangeerstand (alleen optrek- afremvertr.)	—	f4	Toets 4, met symbool	Toets f4
Piepende remmen uit	—	—	Toets 8, met symbool	Toets f5
Koppelingsgeluid	—	—	Toets 3, met symbool	Toets f6
Raillassen	—	—	Toets 5, met symbool	Toets f7
Telerrail	—	—	Toets 1, zonder symbool	Toets f8

## Función



- Sistemas operativos posibles:  
Märklin transformador 6647, Märklin Delta, Märklin Digital, Märklin Systems.
- Reconocimiento del sistema: automático.
- Dirección ajustable (Control Unit): 01 hasta 80.  
Código de fábrica: **42**
- Tecnología mfx para la Mobile Station / Central Station.  
Nombre de fabrica: **Alco NYC**
- Arranque lento variable.
- Frenado lento variable.
- Velocidad máxima variable.
- Fijar parámetros de la locomotora electrónicamente por el Control Unit, Mobile Station o Central Station.
- Electrónica incorporada de ruidos: solo útil en funcionamiento con Control Unit o Märklin Systems.

Los trabajos de mantenimiento normales están descritos a continuación. Para reparaciones o recambios contacte con su proveedor Märklin especializado.

Se excluye todo derecho de garantía, prestación de garantía e indemnización sobre aquellos productos Märklin en los que se hubieran montado piezas ajenas no autorizadas por Märklin y/o sobre aquellos productos Märklin que hayan sido modificados cuando la piezas ajenas montadas o la modificación sean las causas de los desperfectos y/o daños posteriormente surgidos. La persona y/o empresa o el cliente responsable del montaje o modificación será el responsable de probar y alegar que el montaje de piezas ajenas o la modificación en/de productos Märklin no son las causas de los desperfectos y/o daños surgidos.

## Aviso de seguridad

- La locomotora solamente debe funcionar en un sistema de corriente propio (Märklin corriente alterna – transformador 6647 – Märklin Delta – Märklin Digital o Märklin Systems).
- La locomotora no deberá recibir corriente eléctrica mas que de un solo punto de abasto.
- Observe bajo todos los conceptos, las medidas de seguridad indicadas en las instrucciones de su sistema de funcionamiento.
- En ningún caso utilizar los transformadores para una tensión de entrada de 220 V (en el caso de EE.UU. esta tensión es de 110 V).
- La locomotora de este tren no admite ni otro complemento ni otra locomotora.

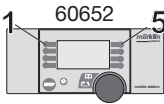
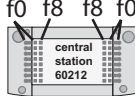
Funciones posibles	 6647	 6021	 60652	 central station 60212
Faros frontales	Encendida perman.	function + off	Tecla luminosa	Tecla f0
Bocina	—	f1	Tecla 6, con símbolo	Tecla f1
Ruido de marcha	—	f2	Tecla 2, con símbolo	Tecla f2
Campana	—	f3	Tecla 7, con símbolo	Tecla f3
Marcha de maniobras (sólo ABV)	—	f4	Tecla 4, con símbolo	Tecla f4
Desconectar chirrido de los frenos	—	—	Tecla 8, con símbolo	Tecla f5
Ruido de enganche	—	—	Tecla 3, con símbolo	Tecla f6
Juntas de carriles	—	—	Tecla 5, con símbolo	Tecla f7
Radio de cabina	—	—	Tecla 1, sin símbolo	Tecla f8

## Funzionamento



- Possibili sistemi di funzionamento:  
Märklin Transformer 6647, Märklin Delta, Märklin Digital, Märklin Systems.
- Riconoscimento del tipo di funzionamento: automatico.
- Indirizzi impostabili (Control Unit): 01 - 80  
Indirizzo di fabbrica: **42**
- Tecnologia mfx per Mobile Station / Central Station. Nome di fabbrica: **Alco NYC**
- Ritardo di avviamento modificabile.
- Ritardo di frenatura modificabile.
- Velocità massima modificabile.
- Regolazione dei parametri della locomotiva elettronicamente tramite Control Unit, Mobile Station oppure Central Station.
- Generatore elettronico di suoni incorporato, utilizzabile soltanto nel funzionamento con Control Unit oppure Märklin Systems.

Le operazioni di manutenzione che si verificano nel normale funzionamento sono descritte nel seguito. Per riparazioni o parti di ricambio Vi preghiamo di rivolgerVi al Vostro rivenditore specialista Märklin.

Märklin non fornisce alcuna garanzia, assicurazione e risarcimento danni in caso di montaggio sui prodotti Märklin di componenti non espressamente approvati dalla ditta. Märklin altresì non risponde in caso di modifiche al prodotto, qualora i difetti e i danni riscontrati sullo stesso siano stati causati da modifiche non autorizzate o dal montaggio di componente esterni da lei non approvati. L'onere della prova che i componenti montati e le modifiche apportate non sono state la causa del danno o del difetto, resta a carico del cliente o della persona/ ditta che ha effettuato il montaggio di componenti estranei o che ha apportato modifiche non autorizzate.

## Avvertenze per la sicurezza

- Tale locomotiva deve essere impiegata soltanto con un sistema di funzionamento adeguato per questa (trasformatore per corrente alternata Märklin 6647, Märklin Delta, Märklin Digital oppure Märklin Systems).
- La locomotiva non deve venire alimentata nello stesso tempo con più di una sorgente di potenza.
- Vogliate prestare assolutamente attenzione alle avvertenze di sicurezza nelle istruzioni di impiego per il Vostro sistema di funzionamento.
- Non si impieghino mai per USA, a 110V, i trasformatori per una tensione di ingresso di 220V.
- La locomotiva proveniente da questa confezione non può venire completata con una seconda locomotiva.

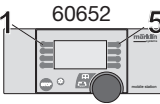
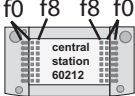
Funzioni commutabili	 6647	 6021	 60652	 f0 f8 f8 f0 central station 60212
Illuminazione di testa	Acceso in permanenza	function + off	Tasto delle luci	Tasto f0
Tromba	—	f1	Tasto 6, con simbolo	Tasto f1
Rumore di marcia	—	f2	Tasto 2, con simbolo	Tasto f2
Campana	—	f3	Tasto 7, con simbolo	Tasto f3
Andatura da manovra (solo ABV)	—	f4	Tasto 4, con simbolo	Tasto f4
Stridore dei freni escluso	—	—	Tasto 8, con simbolo	Tasto f5
Rumori di agganciamento	—	—	Tasto 3, con simbolo	Tasto f6
Giunzioni delle rotaie	—	—	Tasto 5, con simbolo	Tasto f7
Radiotrasmittente in cabina	—	—	Tasto 1, senza simbolo	Tasto f8

## Funktion

- Möjliga driftsystem: Märklin Transformer 6647, Märklin Delta, Märklin Digital, Märklin Systems.
- Driftsättet igenkänns automatiskt.
- Inställbar adress (Control Unit): 01 till 80. Adress från tillverkaren: **42**
- Mfx-teknologi för Mobile Station / Central Station. Namn från tillverkaren: **Alco NYC**
- Accelerationsfördröjning kan ändras.
- Bromsfördröjning kan ändras.
- Toppfart kan ändras.
- Elektronisk inställning av lokparametrar via Control Unit, Mobile Station eller Central Station.
- Inbyggd ljudelektronik kan endast användas vid drift med Control Unit eller Märklin Systems.



Underhållsarbeten som uppstår vid normal användning beskrivs som följer. Kontakta din Märklin-fackhandlare för reparationer och reservdelar.

Varje form av anspråk på garanti och skadestånd är utesluten om delar används i Märklin-produkter som inte har godkänts av Märklin och/eller om Märklin-produkter har modifierats och de inbyggda främmande delarna resp. modifieringen var upphov till de därefter uppträdande felen och/eller skadorna. Bevisbördan för att inbyggnaden av främmande delar i eller ombyggnaden av Märklin-produkter inte är upphovet till de uppträdande felen och/eller skadorna, bär den person och/eller företag resp. kund som är ansvarig för in- och/eller ombyggnaden.

## Säkerhetsanvisningar

- Loket får endast köras med ett därtill avsett driftsystem (Märklin Växelström-transformator 6647, Märklin Delta, Märklin Digital eller Märklin Systems).
- Loket får inte samtidigt försörjas av mer än en kraftkälla.
- Beakta alltid säkerhetsanvisningarna i bruksanvisningen som hör till respektive driftsystemet.
- Använd aldrig någonsin transformatorer avsedda att anslutas till ingångsspänning 220V – ej eller USA 110V.
- Observera! Loket från denna förpackning kan inte kompletteras med ett andra lok.

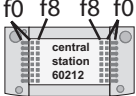

Kopplingsbara funktioner	 6647	 6021	 60652	 central station 60212
Frontstrålkastare	Permanent till	function + off	Belysnings-knapp	Knapp f0
Signalhorn	—	f1	Knapp 6, med symbol	Knapp f1
Körljud	—	f2	Knapp 2, med symbol	Knapp f2
Lokklocka	—	f3	Knapp 7, med symbol	Knapp f3
Rangerkörning (endast ABV)	—	f4	Knapp 4, med symbol	Knapp f4
Bromsgnissel, från	—	—	Knapp 8, med symbol	Knapp f5
Koppelljud	—	—	Knapp 3, med symbol	Knapp f6
Rälsskarvar	—	—	Knapp 5, med symbol	Knapp f7
Förarhyttskommunikation	—	—	Knapp 1, utan symbol	Knapp f8

## Funktion



- Mulige driftssystemer: Märklin Transformer 6647, Märklin Delta, Märklin Digital, Märklin Systems.
- Registrering af driftsarten: automatisk.
- Indstillelig adresse (Control Unit): 01 til 80. Adresse ab fabrik: **42**
- Mfx-teknologi til Mobile Station / Central Station. Navn ab fabrik: **Alco NYC**
- Indstillelig opstartforsinkelse.
- Indstillelig bremseforsinkelse.
- Indstillelig maksimalhastighed.
- Elektronisk indstilling af lokomotivparametrene via Control Unit, Mobile Station eller Central Station.
- Indbygget lydelektronik, kan kun bruges ved drift med Control Unit eller Märklin Systems.

Vedligeholdelsesarbejder ved normal drift er beskrevet i det efterfølgende. For reparation eller reservedele bedes De henvende Dem til Deres Märklinforhandler.

Ethvert garanti-, mangelsansvars- og skadeserstatningskrav er udelukket, hvis der indbygges fremmeddele i Märklinprodukter, der ikke er frigivet dertil af Märklin og/eller hvis Märklinprodukter bygges om og de indbyggede fremmeddele hhv. ombygningen var årsag til sådanne opståede mangler og/eller skader. Det påhviler kunden hhv. den person og/eller det firma, der er ansvarlig for ind- og/eller ombygningen, at påvise hhv. bevis, at indbygningen af fremmeddele i, eller ombygningen af Märklinprodukter ikke var årsag til opståede mangler og/eller skader.

## Vink om sikkerhed

- Lokomotivet må kun bruges med et driftssystem (Märklin vekselstrøm-transformator 6647, Märklin Delta, Märklin Digital eller Märklin Systems), der er beregnet dertil.
- Lokomotivet må ikke forsynes fra mere end én strømkilde ad gangen.
- Vær under alle omstændigheder opmærksom på de vink om sikkerhed, som findes i brugsanvisningen for Deres driftssystem.
- Transformatorer, der er beregnet til indgangsspændingen 220 V, må aldrig tilsluttes til 110 V i USA.
- Lokomotivet i denne pakke kan ikke udvides med et andet lokomotiv.

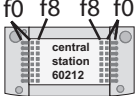
Styrbare funktioner	 6647	 6021	 60652	 f0 f8 f8 f0 central station 60212
Frontbelysning	Konstant tændt	function + off	Belysningskontakt	Knap f0
Horn	—	f1	Knap 6, med symbol	Knap f1
Kørelyd	—	f2	Knap 2, med symbol	Knap f2
Klokke	—	f3	Knap 7, med symbol	Knap f3
Rangergear (kun ABV)	—	f4	Knap 4, med symbol	Knap f4
Pibende bremses fra	—	—	Knap 8, med symbol	Knap f5
Koblingslyd	—	—	Knap 3, med symbol	Knap f6
Skinnestød	—	—	Knap 5, med symbol	Knap f7
Kabineradio	—	—	Knap 1, uden symbol	Knap f8

## **Lokparameter einstellen mit der Control Unit**

1. Voraussetzung: Aufbau wie Grafik S. 24. Nur die zu verändernde Lok ist auf dem Gleis.
2. „Stop“- und „Go“-Taste gleichzeitig drücken, bis „99“ in der Anzeige aufblinkt.
3. „Stop“-Taste drücken.
4. Lokadresse „80“ eingeben.
5. Umschaltbefehl am Fahrregler halten. Während des Haltens die „Go“-Taste drücken.
6. Licht der Lok blinkt langsam. Wenn nicht, ab Schritt 2 wiederholen.
7. Registernummer für den zu ändernden Parameter eingeben (=> Liste auf Seite 30).
8. Fahrtrichtungswechsel betätigen.
9. Licht blinkt schnell
10. Neuen Wert eingeben (=> Liste auf Seite 30).
11. Fahrtrichtungswechsel betätigen.
12. Licht blinkt langsam (Ausnahme Werkreset)
13. Nächste Parametereinstellung ab 6. oder beenden mit 14.
14. Vorgang beenden mit Drücken der „Stop“-Taste. Anschließend Drücken der „Go“-Taste.

## **Setting Locomotive Parameters with the Control Unit**

1. Requirement: Setup as in diagram on page 24. Only the locomotive to be changed can be on the track.
2. Press the “Stop” and “Go” at the same time until “99” blinks in the display.
3. Press the “Stop” button.
4. Enter the locomotive address „80“.
5. Hold the control knob in the reverse direction area. While holding the control knob here, press the „Go“ button.
6. The headlights on the rail bus will blink slowly. If they don't, repeat Step 2.
7. Enter the register number for the parameter to be changed (=> List on page 30).
8. Active the change of direction.
9. The headlights will blink rapidly.
10. Enter the new value (=> List on page 30).
11. Active the change of direction.
12. The headlights will blink slowly (exception: factory reset)
13. Enter the next parameter setting from 6 or end with 14.
14. End the process by pressing the „Stop“ button. Then press the „Go“ button.

## Réglage des paramètres de la loco avec la Control Unit

1. Condition: Montage comme sur illustration en page 24. Seule la loco à modifier peut se trouver sur la voie.
2. Pressez simultanément les touches „Stop“ et „Go“ jusqu'à ce que le nombre „99“ clignote sur l'écran.
3. Pressez la touche „Stop“.
4. Introduisez l'adresse de loco „80“.
5. Maintenir l'ordre de commutation sur le régulateur de marche. Durant le maintien, appuyer sur la touche „Go“.
6. Les feux de la locomotive clignotent lentement. Dans le cas contraire, renouveler l'opération à partir de l'étape 2.
7. Indiquer le numéro d'enregistrement pour le paramètre à modifier (=> liste page 30).
8. Activer l'inversion du sens de marche.
9. Les feux clignotent rapidement.
10. Entrer la nouvelle valeur (=> liste page 30).
11. Activer l'inversion du sens de marche.
12. Les feux clignotent lentement (exception : réinitialisation aux valeurs d'usine)
13. Définition de paramètres suivante à partir du point 6 ou terminer par le point 14.
14. Terminez le processus en pressant la touche „Stop“. Ensuite, pressez la touche „Go“.

## Loco parameters instellen met de Control Unit

1. Voorwaarde: opbouw zoals tekening op pagina 24. Alleen de loc die gewijzigd moet worden op de rails.
2. „Stop“- en „Go“-toets gelijktijdig indrukken tot „99“ in het display oplicht.
3. „Stop“-toets indrukken.
4. Het adres „80“ invoeren.
5. Omschakelcommando met de rijregelaar vasthouden. Tijdens het vasthouden de toets „Go“ indrukken.
6. De verlichting van de loc knippert langzaam. Indien dit niet het geval is, vanaf stap 2 opnieuw beginnen.
7. Het registernummer van de te wijzigen parameter invoeren (=> lijst op pagina 30).
8. Omschakelcommando geven.
9. Verlichting gaat snel knipperen.
10. Nieuwe waarde invoeren (=> lijst op pagina 30).
11. Omschakelcommando geven.
12. Verlichting knippert langzaam (uitgezonderd bij decoder reset)
13. Volgende parameterinstelling of beëindigen met 14
14. Sessie beëindigen door het indrukken van de toets „Stop“. Aansluitend de toets „Go“ indrukken.

## **Parámetros de la locomotora configurables con el Control Unit**

1. Condición previa: montaje como el gráfico pág. 24. En la vía debe encontrarse solamente la locomotora a configurar.
2. Apretar simultáneamente la tecla “Stop” y “Go” hasta que aparece “99” en pantalla.
3. Apretar la tecla “Stop”.
4. Marcar el código de la locomotora „80“.
5. Mantener la orden de conmutación en el regulador de marcha. Durante la parada, pulsar la tecla „Go“.
6. La luz de la locomotora se enciende con intermitencia lenta. En caso negativo, repetir desde el paso 2.
7. Introducir el número de registro del parámetro que se desee modificar (=> Lista en página 30).
8. Activar el cambio de sentido de la marcha.
9. La luz se enciende con intermitencia rápida
10. Introducir un valor nuevo (=> Lista en página 30).
11. Activar el cambio de sentido de la marcha.
12. La luz se enciende con intermitencia lenta (excepción: se ha realizado un reset en fábrica)
13. Configuración de siguiente parámetro repitiendo a partir de 6. o terminar con 14.
14. Repetir la operación pulsando la tecla „Stop“. A continuación, pulsar la tecla „Go“.

## **Impostazione dei parametri della locomotiva con la Control Unit**

1. Predisposizione: assetto come da schema a pag. 24. Soltanto la locomotiva da modificare si trova sul binario.
2. Premere contemporaneamente i tasti „Stop“ e „Go“, fino a che sul visore lampeggia „99“.
3. Premere il tasto „Stop“.
4. Introdurre l'indirizzo della locomotiva „80“.
5. Tenere premuto il comando di commutazione sul regolatore di marcia. Durante tale pressione, premere il tasto „Go“.
6. I fanali della locomotiva lampeggiano lentamente. In caso negativo, si riprenda dal passo 2.
7. Introdurre il numero di registro per il parametro da modificare (=> elenco a pagina 30).
8. Azionare la commutazione della direzione di marcia.
9. I fanali lampeggiano velocemente
10. Introdurre il nuovo valore (=> elenco a pagina 30).
11. Azionare la commutazione della direzione di marcia.
12. I fanali lampeggiano lentamente (ad eccezione del ripristino di fabbrica).
13. Impostazione del prossimo parametro ripartendo da 6. oppure terminare con 14.
14. Terminare il procedimento con la pressione del tasto „Stop“. Successivamente premere il tasto „Go“.

## Lokparametrar ställs in med Control Unit

1. Förutsättning: Montering som visas enligt grafik på s. 24. Endast det lok som ska ändras ska finnas på spåret.
2. Både „Stop“- och „Go“-tangenter hålls nedtryckt tills „99“ blinkar på displayen.
3. „Stop“-tangenter hålls ner.
4. Lokadress „80“ matas in.
5. Tryck ned körkontrollen, som vid ändring av körriktningen. Håll ned knappen och tryck samtidigt på „Go“-knappen.
6. Lokets strålkastare blinkar långsamt. Om inte – upprepa steg 2.
7. Ange registernummet för de ändrade parametrarna (=> Se lista på sidan 30).
8. Gör en körriktningssändring.
9. Strålkastarna blinkar snabbt.
10. Ange önskade nya värden (=> Se lista på sidan 30).
11. Gör en körriktningssändring.
12. Strålkastarna blinkar långsamt (Gäller inte vid genomförd reset)
13. Nästa parameterinställning från steg 6. eller sluta med steg 14.
14. Avsluta med att trycka på „Stop“-knappen. Tryck därefter på „Go“-knappen.

## Indstilling af lokomotivparametre med Control Unit

1. Forudsætning: Opbygning som på grafikken s. 24. Kun det lokomotiv, der skal ændres, er på sporet.
2. Tryk samtidig på „Stop“- og „Go“-tasten, indtil „99“ blinker i displayet.
3. Tryk på „Stop“-tasten.
4. Indtast den lokomotivadresse „80“.
5. Hold omskiftningskommando på køreregulator Tryk på „Go“-knappen mens der holdes.
6. Lyset på lokomotivet blinker langsomt. Hvis ikke gentages proceduren fra trin 2.
7. Indtast registernummeret for den parameter, der skal ændres (=> liste på side 30).
8. Betjen køreretningsskiftet.
9. Lyset blinker hurtigt
10. Indtast den nye værdi (=> liste på side 30).
11. Betjen køreretningsskiftet.
12. Lyset blinker langsomt (undtaget fabriksnulstilling)
13. Udfør næste parameterindstilling fra 6. eller afslut med 14.
14. Afslut proceduren ved at trykke på „Stop“-knappen Tryk derefter på „Go“-knappen.

Lokparameter mit Control Unit ändern.  
Changing Locomotive Parameters with the Control Unit.  
Modification des paramètres avec la Control Unit.  
Locparameter met de Control Unit.  
Modificar los parámetros de la locomotora con el Control Unit.  
Modifica dei parametri della locomotiva con la Control Unit.  
Lokparameter ändras med Control Unit.  
Ændring af lokomotivparametre med Control Unit.

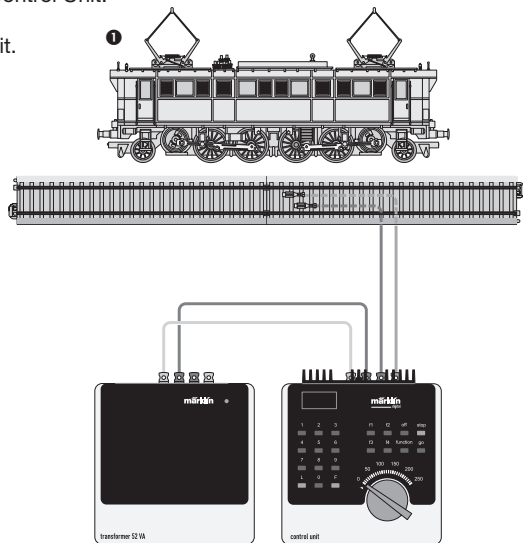



Lokparameter verändern mit der Control Unit 6021.  
 Changing Locomotive Parameters with the 6021 Control Unit.  
 Modification des paramètres de la locomotive avec la Control Unit 6021.  
 Lokparameter wijzigen met de Control Unit.  
 Modificar los parámetros de la locomotora con el Control Unit 6021.  
 Modifica dei parametri della locomotiva con la Control Unit 6021.  
 Lokparametrar ändras med Control Unit 6021.  
 Ændring af lokomotivparametre med Control Unit 6021.

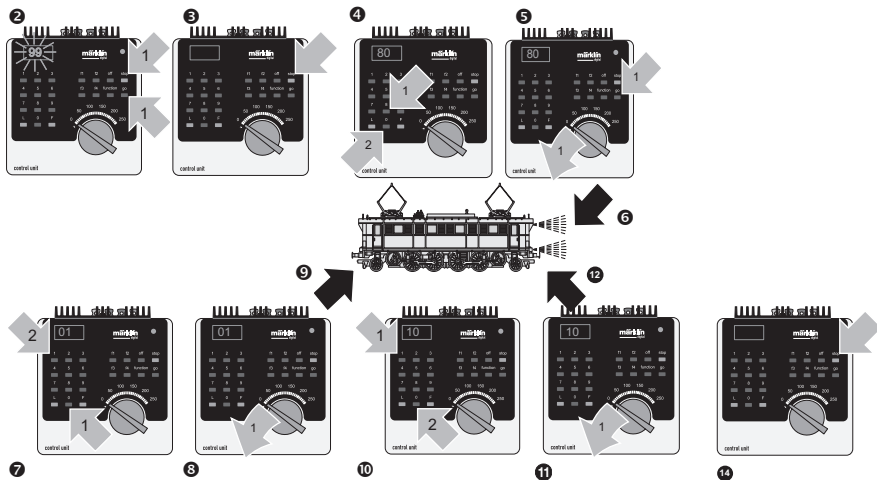

## **Betrieb mit Mobile Station / Central Station**

- Lok aufgleisen. Die Lok meldet sich selbstständig in der Lokliste an.
- Keine Rückmeldung der Lok, wenn:  
bei Mobile Station der Geschwindigkeitsbalken blinkt  
bei Central Station das mfx-Symbol unterstrichen ist
- Lok abmelden:
  1. Lok vom Gleis entfernen.
  2. Lokeintrag löschen.

Eine Adressänderung ist nicht notwendig.

## **Lokparameter mit der Mobile Station / Central Station verändern**

1. Lok aus der Lokliste auswählen.
2. Zum Untermenü „LOKÄNDERN“ wechseln.
3. Zum Untermenü „VMAX“ (Höchstgeschwindigkeit), „ACC“ (Beschleunigung), „DEC“ (Bremsen), „VOL“ (Lautstärke) oder „RESET“ (Decoder auf Werkeinstellung zurück) wechseln.
4. Neuen Wert eingeben und übernehmen.

Beachten Sie die Hinweise in der Anleitung zur Mobile Station / Central Station.

## **Operation with the Mobile Station / Central Station**

- Set the locomotive on the track. The locomotive automatically registers itself in the locomotive list.
- The locomotive will not communicate back to the controller when:  
the speed bar on the Mobile Station blinks.  
the mfx symbol has a line beneath it on the Central Station.
- Taking the locomotive out of the locomotive list:
  1. Remove the locomotive from the track.
  2. Delete the locomotive entry.

It is not necessary to change the address.

## **Changing Locomotive Parameters with the Mobile Station**

1. Select the locomotive from the locomotive list.
2. Change to the submenu “EDIT LOC”.
3. Go to the submenu „VMAX“ (maximum speed), „ACC“ (acceleration), „DEC“ (brakes), „VOL“ (volume) or „RESET“ (resetting the decoder to factory default settings).
4. Enter the new value and accept it into the system.  
Please note the information in the instructions for the Mobile Station / Central Station.

## **Exploitation avec Mobile Station / Central Station**

- Enrailler la locomotive. La locomotive signale automatiquement sa présence dans la liste des locos.
- Pas de rétrosignalisation de la locomotive lorsque:
  - la barre de vitesse clignote pour Mobile Station
  - le symbole mfx est souligné pour Central Station
- Appeler loco:
  1. Enlever loco de la voie.
  2. Effacer entrée loco.

Une modification de l'adresse n'est pas nécessaire.

## **Modification des paramètres de la loco avec la Mobile Station**

1. Sélectionnez la loco dans la liste.
2. Allez au sous-menu „MODIF LOC“.
3. Ouvrir le sous-menu « VMAX » (vitesse maximale), « ACC » (accélération), « DEC » (freinage), « VOL » (volume) ou « RESET » (réinitialisation du décodeur aux valeurs d'usine).
4. Entrez la nouvelle valeur et acceptez.

Respectez les remarques mentionnées dans l'instruction accompagnant la Mobile Station / Central Station.

## **Bedrijf met Mobile Station / Central Station**

- Loc op de rails plaatsen. De loc meldt zichzelf aan in de loclijst.
- Geen terugmelding van de loc als: bij het Mobile Station de snelheidsbalk knip-pert bij het Central Station het mfx-symbool onderstreept is
- Loc afmelden:
  1. loc van de rails nemen
  2. loc invoer wissen.

Het wijzigen van het adres is niet nodig.

## **Locparameter wijzigen met het Mobile Station**

1. Loc uit de loclijst kiezen.
  2. Ga naar het nevenmenu "WYZIG LOC".
  3. Naar het nevenmenu "VMAX" (maximumsnelheid) "ACC" (optrekken), "DEC" (afremmen), "VOL" (volume) of "RESET" (decoder terugzetten naar fabrieksinstelling) omschakelen.
  4. Nieuwe waarde invoeren en overnemen.
- Lees ook de opmerkingen in de gebruiksaanwijzing van het Mobile Station / Central Station.

## **Funcionamiento con Mobile Station / Central Station**

- Encarrilar la loc. La loc se introduce por si misma en la lista de locomotoras.
- No se recibe señalización de respuesta de la locomotora si:  
En la Mobile Station luce intermitentemente la barra de velocidad  
En la Central Station está subrayado el símbolo mfx
- Dar de baja a la loc.:  
1° retirar la loc. de la vía  
2° borrar los datos de la loc.

No hace falta cambiar el código.

## **Modificar los parámetros de la locomotora con la Mobile Station**

1. Seleccionar la locomotora de la lista de locomotora.
2. Pasar al menú subsidiario “EDIT LOC”.
3. Cambiar al submenú „VMAX“ (Velocidad máxima), „ACC“ (Aceleración), „DEC“ (Frenado), „VOL“ (Volumen) o „RESET“ (Devolver decoder a configuración de fábrica).
4. Introducir el nuevo código y memorizar.

Observe las indicaciones en las instrucciones de la Mobile Station / Central Station.

## **Funzionamento con Mobile Station / Central Station**

- Disporre la locomotiva sul binario. La locomotiva si annuncia automaticamente nell’elenco locomotive.
- Nessun segnale di ritorno della locomotiva, qualora: nel caso di Mobile Station lampeggia la barra della velocità  
nel caso di Central Station il simbolo mfx è sottolineato
- Dare congedo alla locomotiva:  
1. Rimuovere la locomotiva dal binario.  
2. Cancellare l’impostazione della locomotiva.

Non è necessaria una modifica dell’indirizzo.

## **Modifica dei parametri della locomotiva con la Mobile Station**

1. Selezionare la locomotiva dall’elenco locomotive.
  2. Commutare al sottomenù „EDIT LOC“.
  3. Sul menù sottostante commutare „VMAX,, (velocità massima), „ACC,, (accelerazione), „DEC,, (frenatura), „VOL,, (volume sonoro) oppure „RESET,, (riporta il Decoder alle impostazioni di fabbrica).
  4. Introdurre il nuovo valore e accettarlo.
- Prestate attenzione alle avvertenze nelle istruzioni della Mobile Station / Central Station.

### **Drift med Mobile Station / Central Station**

- Sätt loket på spåret. Loket anmäler sig själv på loklistan.
- Loket anmäler sig inte när: Mobile Station hastighetsbalk blinkar Central Station mfx-symbol är understruken
- Att avregistrera loket:
  1. Ta loket från spåret
  2. Ta bort loket från loklistan.

En adressändring behövs inte

### **Lokparametrar ändras med Mobile Station**

1. Välj lok från loklistan.
  2. Växla till undermenyn „EDIT LOC“.
  3. Byt till resp. Undermeny: „VMAX“ (maxhastighet), „ACC“ (acceleration), „DEC„ (bromsning), „VOL„ (ljudstyrka) eller till „RESET„ (för återställning av dekodern till ursprunglig fabriksinställning).
  4. Mata in nytt värde och acceptera.
- Glöm ej: Se även i anvisningarna i bruksanvisningen för Mobile Station / Central Station!

### **Drift med Mobile Station / Central Station**

- Sæt lokomotivet på skinnerne. Lokomotivet registreres automatisk i lokomotivlisten.
- Ingen tilbagemelding fra lokomotivet, når: hastighedsbjælken blinker ved brug af Mobile Station mfx-symbolet er understreget ved brug af Central Station
- Afmelding af lokomotivet:
  1. Tag lokomotivet af skinnerne.
  2. Slet lokomotivet fra listen.

Det er ikke nødvendigt med en adresseændring.

### **Ændring af lokomotivparametre med Mobile Station**

1. Vælg lokomotivet fra listen.
2. Skift til undermenuen „EDIT LOC“.
3. Til undermenu „VMAX“ (maksimalhastighed), „ACC“ (acceleration), „DEC“ (bremse), „VOL“ (lydstyrke) eller „RESET“ (nulstil dekode til fabriksindstilling).
4. Indtast den nye værdi og overtag den. Lagttag henvisningerne i vejledningen til Mobile Station / Central Station.

<b>Parameter • Parameter • Paramètre • Parameter • Parámetro • Parametro • Parameter • Parameter</b>	<b>Register • Register • Registre • Register • Registro • Registro • Register • Register</b>	<b>Wert • Value • Valeur • Waarde • Valor • Valore • Värde • Værdi</b>
Adresse • Address • Adresse • Adres • Código • Indirizzo • Adress • Adresse	01	01 - 80
Anfahrverzögerung • Acceleration delay • Temopri- sation accélération • Optrekvertraging • Regulación arranque • Ritardo di avviamento • Igångsättnings- reglering • Opstartregulierung	03	01 - 63
Bremsverzögerung • Braking delay • Temporisat- ion de freinage • Afremvertraging • Frenado lento • Ritardo di frenatura • Bromsfördröjning • Bremsefor- sinkelse	04	01 - 63
Höchstgeschwindigkeit • Maximum speed • Vitesse maximale • Maximumsneilheid • Velocidad máxima • Velocità massima • Toppfart • Maksimal- hastighed	05	01 - 63
Rückstellen auf Serienwerte • Reset to series value • Remettre aux valeurs de série • Terugzetten naar serie-instellingen • Restablecer los valores de serie • Ripristinare sui valori di serie • Återställa till stan- dardvärden • Tibagestil til serieværdien	08	08
Lautstärke Volume • Volume haut-parleur • Volume • Volumen del sonido Intensit à sonara • Ljudstyrka • Lydstyrke	63	01 - 63

Frontschürze oder Kupplungsimitat montieren  
Installing the front skirting or an imitation coupler  
Montage de la jupe frontale ou de l'attelage factice  
Frontbekleding of de koppelingsimitatie monteren  
Montar el aparta-piedras o la imitación del enganche  
Montaggio delle carenature frontali oppure della  
riproduzione del gancio  
Frontspoiler eller koppelimitation monteras  
Monter frontskørtet eller koblingsimitationen

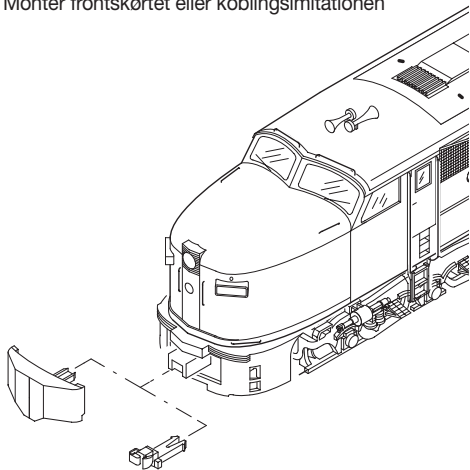

Gehäuse abnehmen  
Removing the body  
Enlever le boîtier  
Kap afnemen  
Retirar la carcasa  
Smontare il mantello  
Kåpan tas av  
Overdel tages af

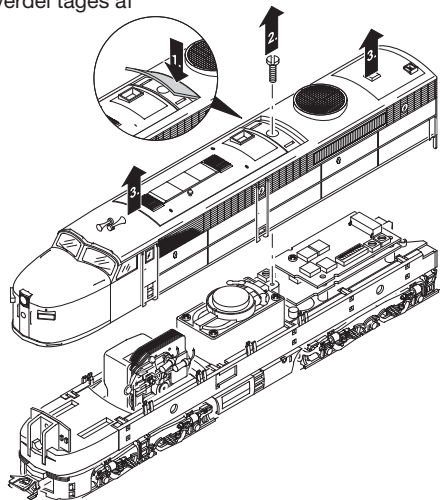

Schleifer auswechseln

Changing the pickup shoe

Changer le frotteur

Vervangen van het sleepcontact

Cambio del patin toma-corriente

Sostituzione del pattino

Byt släpsko

Udskiftning af slæbesko

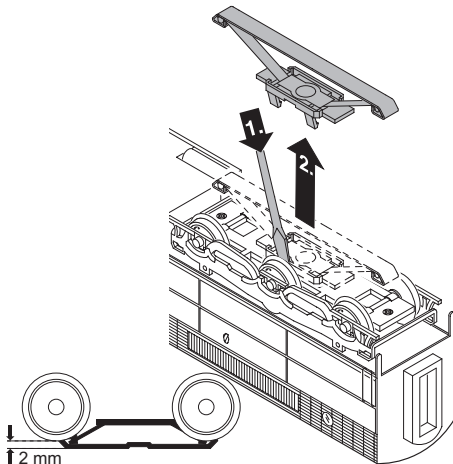

32

Haftreifen auswechseln

Changing traction tires

Changer les bandages d'adhérence

Antislipbanden vervangen

Cambio de los aros de adherencia

Sostituzione delle cerchiature di aderenza

Slirskydd byts

Friktingsringe udskiftes

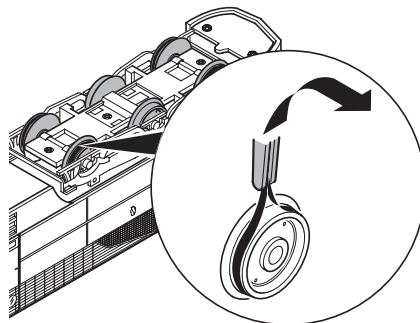



Motor-Bürsten auswechseln  
Changing motor brushes  
Changer les balais du moteur  
Koolborstels vervangen  
Cambio de las escobillas  
Sostituzione delle spazzole del motore  
Motorborstar byts  
Motorkul udskiftes

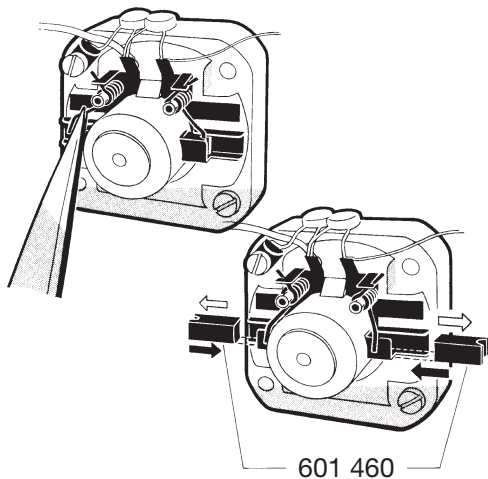

Getriebe schmieren  
Lubricating the running gear  
Graissage des engrenages.  
Aandrijving smeren  
Engrase de los engranajes  
Lubrificazione dei meccanismi  
Drivningen smörjes  
Smør drevet

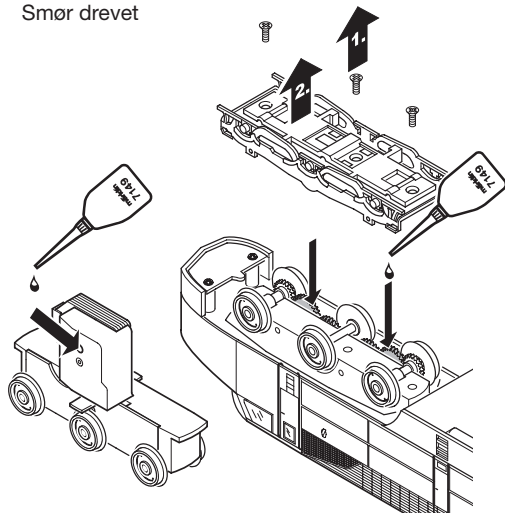

## Schmierung nach etwa 40 Betriebsstunden

### Wichtige Hinweise zum Ölen der Motorlager:

- Nur sparsam ölen (max. 1 Tropfen). Zuviel Öl führt häufig zum Verschmieren der Kollektoren und damit zur Beschädigung des Ankers.
- Nach dem Aufbringen des Öltropfens auf das Motor-Lager den Anker bewegen. Anschließend überschüssiges Öl mit einem trockenen Tuch entfernen.
- Lokomotive nach Möglichkeit nicht längere Zeit liegend lagern, da es sonst möglich ist, dass Lageröl zum Kollektor gelangt und ihn beschädigt.

## Lubrication after approximately 40 hours of

### Important Information about Oiling the Motor Bearings:

- Oil sparingly (max. 1 drop). Too much oil frequently causes the commutator to become dirty and thereby leads to damage to the armature.
- After you have placed a drop of oil on the motor bearings, move the armature back and forth a little. Now remove the excess oil with a dry cloth.
- If possible, do not store the locomotive for long periods of time on its side, because it is possible that the bearing oil will get into the commutator and damage it.

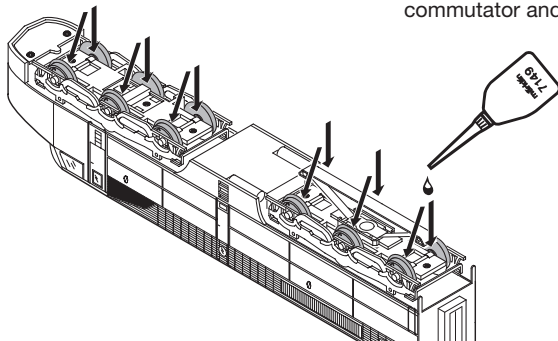

## Graissage après environ 40 heures de marche

### Remarque importante au sujet de la lubrification des paliers du moteur:

- Lubrifiez en très petite quantité (1 goutte max.). Trop d'huile entraîne souvent l'encrassement du collecteur et à des dommages à l'induit.
- Une fois la goutte d'huile déposée sur le palier de moteur, faites tourner l'induit. Ensuite, essuyez le surplus d'huile à l'aide d'un chiffon sec.
- Si possible, ne pas laisser la locomotive couchée trop longtemps car il peut arriver que l'huile emmagasinée dans les paliers parvienne dans l'induit et l'endommage.

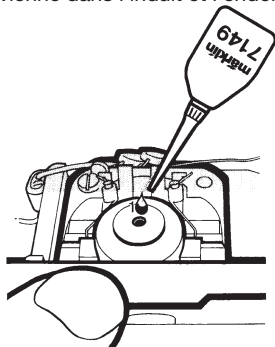

## Smering na ca. 40 bedrijfsuren

### Belangrijke opmerking voor het oliën van het motorlager:

- Slechts spaarzaam oliën (max. 1 druppel). Te veel olie leidt vaak tot versmeren van de collector en daarmee tot beschadiging van het anker.
- Na het aanbrengen van de oliedruppel op het motorlager het anker ronddraaien. Aansluitend met een droge doek de overvloedige olie verwijderen.
- Locomotief indien mogelijk niet langere tijd, liggend op de zijkant, opslaan, aangezien het dan mogelijk is dat de olie van het motorlager de collector bereikt en deze beschadigt.

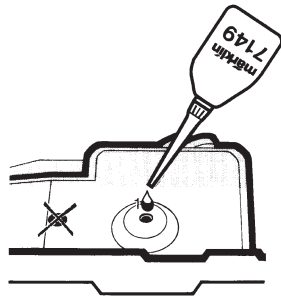

## Engrase a las 40 horas de funcionamiento

### Indicaciones importantes acerca del engrase de los cojinetes del motor:

- Engrasar poco (máx. 1 gota). Demasiado aceite ensucia el colector y llega a dañar el rotor.
- Una vez colocada la gota de aceite, mover el rotor. A continuación quitar el aceite sobrante con un paño seco.
- No guardar las locomotoras tumbadas durante mucho tiempo. Es posible que el aceite llegue hasta el colector y lo dañe.

## Lubrificazione dopo circa 40 ore di funzionamento

### Importanti avvertenze per la lubrificazione dei cuscinetti del motore:

- Si lubrifici soltanto con parsimonia (al max. 1 goccia). Troppo olio conduce spesso a un insudiciamento del collettore e di conseguenza al danneggiamento del rotore.
- Dopo l'applicazione della goccia di olio ai cuscinetti del motore, si faccia muovere il rotore. Al termine, si elimini l'olio in eccedenza con un panno asciutto.
- A seconda delle possibilità, non si lasci giacente la locomotiva per un tempo alquanto lungo, poiché altrimenti è possibile che l'olio dei cuscinetti arrivi sul collettore e lo danneggi.

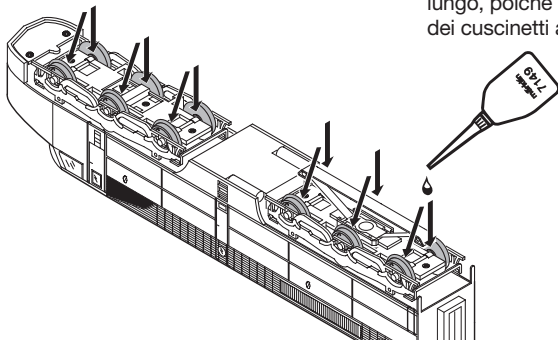

## Smörjning efter ca. 40 driftstimmar

### Viktiga råd till smörjning av motorlagren:

- Smörj endast sparsamt (max 1 droppe). För mycket olja leder till nedsmutsning av kollektorerna och därmed skadas ankeret.
- Snurra ankeret när oljedroppen har placerats på motorlagret. Torka bort överflödig olja med en torr trasa.
- Loket bör inte förvaras liggande under längre tid, eftersom i så fall lagerolja kan hamna i kollektorn och skada denna.

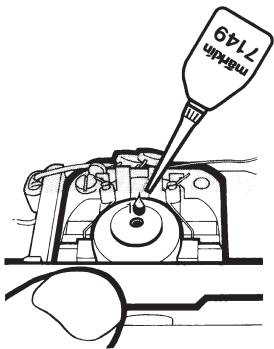

## Smøring efter ca. 40 driftstimer

### Vigtige henvisninger vedr. smøring af motorleje:

- Giv kun lidt olie (maks. 1 dråbe). For meget olie fører ofte til indsmøring af kollektorerne og dermed til beskadigelse af ankeret.
- Efter anbringelse af oliedråben på motorlejet skal ankeret bevæges. Til slut fjernes overskydende olie med en tør klud.
- Hvis det er muligt, skal det undgås at opbevare lokomotiver i liggende stilling i længere tid, ellers kan det ske, at lejeolien kommer ind i kollektoren og beskadiger den.

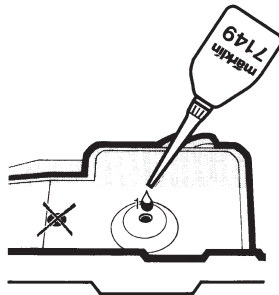

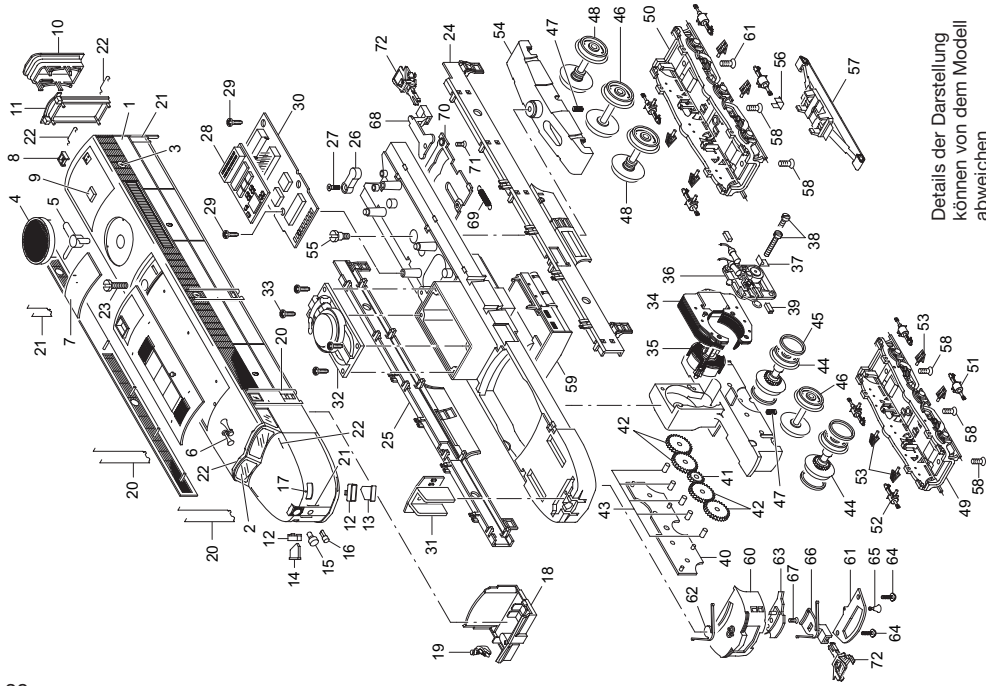

Details der Darstellung  
können von dem Modell  
abweichen

1 Aufbau	229 039	33 Schraube	786 440
2 Führerstandsfenstersortiment	229 712	Treibgestell (komplett)	220 371
3 Bullauge	220 331	34 Feldmagnet	389 000
4 Lüferrahmen	229 048	35 Anker	386 820
5 Lüfter	229 054	36 Motorschild	386 940
6 Signalhorn	229 055	37 Lötfahe	231 470
7 Dacheinsatz	229 068	38 Schraube	785 140
8 Auspuff, groß	229 058	39 Motorbürsten	601 460
9 Lufteinlass	229 056	40 Getriebeabdeckung	220 377
10 Faltenbalg	229 059	41 Zahnrad	232 460
11 Übergangsrahmen	229 051	42 Zahnrad	407 450
12 Rahmen	229 725	43 Lagerbolzen	240 970
13 Nummerntafel, links	229 046	44 Treibradsatz	220 378
14 Nummerntafel, rechts	229 045	45 Haftreifen	7 154
15 Lampenglas, groß	220 332	46 Radsatz	220 381
16 Lampenglas, klein	—	47 Feder	214 330
17 Marker-Light	220 339	48 Radsatz	220 389
18 Inneneinrichtung	220 325	49 Drehgestellrahmen, vorn	228 176
19 Lokführer	607 875	50 Drehgestellrahmen, hinten	228 182
20 Griffstange	220 341	mit	
21 Griffstange	220 343	51 Bremszylinder, links	228 181
22 Griffstangensortiment	229 909	52 Bremszylinder, rechts	228 178
23 Schraube	785 070		
Lokunterteil			
24 Seitenblende, links	228 186	53 Blattfeder	228 179
25 Seitenblende, rechts	228 184	54 Drehgestell, hinten	220 387
26 Kabelklemme	—	55 Schraube	753 510
27 Schraube	—	56 Kontaktstück	214 280
28 Decoder	102 286	57 Schleifer	206 370
29 Schraube	786 750	58 Schraube	786 790
30 Leiterplatte Schnittstelle	102 287		
31 Beleuchtungseinheit	229 305	59 Tankattrappe	228 188
32 Lautsprecher	508 614	60 Frontschürze	229 062

This device complies with Part 15 of the FCC Rules.

Operation is subject to the following two conditions:

- (1) This device may not cause harmful interference, and
- (2) this device must accept any interference received, including interference that may cause undesired operation.

61 Abdeckung	220 412
62 Rückstellfeder	220 408
63 Kulisse	220 409
64 Schraube	786 490
65 Glocke	238 800
66 Kupplungsschacht, vorne	220 411
67 Schraube	785 190
68 Deichsel	220 413
69 Feder	765 630
70 Abdeckplatte	220 414
71 Schraube	786 790
72 Kupplung	7 203