



ajckids.com
planes, trains & automobiles

Modell der Diesellokomotive Nr. 4 WP&Y

27630

Inhaltsverzeichnis:	Seite
Sicherheitshinweise	4
Wichtige Hinweise	4
Funktionen	4
Betriebshinweise	4
Wartung und Instandhaltung	5
Bilder	10
Ersatzteile	12

Table of Contents:	Page
Safety Notes	6
Important Notes	6
Functions	6
Information about operation	6
Service and maintenance	7
Figures	10
Spare parts	12

Sommaire :	Page
Remarques importantes sur la sécurité	8
Information importante	8
Fonctionnement	8
Remarques sur l'exploitation	8
Entretien et maintien	9
Images	10
Pièces de rechange	12

Sicherheitshinweise

- Das Modell darf nur mit einem dafür bestimmten Betriebssystem eingesetzt werden.
- Nur Schaltnetzteile und Transformatoren verwenden, die Ihrer örtlichen Netzspannung entsprechen.
- Das Modell darf nur aus einer Leistungsquelle versorgt werden.
- Beachten Sie unbedingt die Sicherheitshinweise in der Bedienungsanleitung zu Ihrem Betriebssystem.
- Nicht für Kinder unter 15 Jahren.
- **ACHTUNG!** Funktionsbedingte scharfe Kanten und Spitzen.

Wichtige Hinweise

- Die Bedienungsanleitung ist Bestandteil des Produktes und muss deshalb aufbewahrt sowie bei Weitergabe des Produktes mitgegeben werden.
- Wartung, Instandhaltung und Reparaturen dürfen nur durch Erwachsene durchgeführt werden.
- Für Reparaturen oder Ersatzteile wenden Sie sich bitte an Ihren LGB-Fachhändler.
- <http://www.maerklin.com/en/imprint.html>

Funktionen

- Das Modell ist für den Betrieb auf LGB-Zweileiter-Gleichstrom-Systemen mit herkömmlichen LGB-Gleichstrom-Fahrpulten vorgesehen (DC, 0 - 24 V).
- Schnittstelle zum Einbau eines DCC-Decoders.

Hinweis: Verwenden Sie für dieses Modell ein Fahrgerät mit mehr als 1 A Fahrstrom.

Vorbereitung:

Vordere Kupplung: Vorne an der Lok ist je nach Modell unter Umständen eine funktionsfähige Klauenkupplung montiert. Weitere Klauenkupplungen sind erhältlich (LGB 64193). Eine LGB-Standardkupplung liegt bei. Um die Kupplung auszutauschen, lösen Sie die Schraube unter der Kupplung und montieren Sie die neue Kupplung (Bild 1).

Betriebsartenschalter

Im Führerhaus finden Sie einen vierstufigen Betriebsartenschalter:

Pos. 0	Lok stromlos abgestellt
Pos. 1	Beleuchtung eingeschaltet
Pos. 2	Motor und Beleuchtung eingeschaltet
Pos. 3	Motor und Beleuchtung eingeschaltet

Mehrwecksteckdose

Auf der Rückseite des Führerstands finden Sie eine Mehrweck-Steckdose für Flachstecker (Bild 2). Über die Steckdose können Sie LGB-Wagen mit Beleuchtung oder mit Geräuschelektronik an die Gleisspannung anschließen.

Mehrzugsystem

Das Modell ist mit einer Digital-Schnittstelle zum Anschluss eines DCC-Decoders mit 3-Ampere ausgestattet. Auf der Decoderschnittstelle befindet sich eine Brücke. Die Brücke abziehen und statt dessen den Decoder anschließen.

Es wird empfohlen, den MZS-Decoder III zu verwenden, dessen Stecker direkt auf die Schnittstelle passt. Wir empfehlen, den Decoder in der LGB-Service-Abteilung einbauen zu lassen.

Wenn der Decoder in die Lok eingebaut ist, ist der Betriebsartenschalter funktionslos.

WARTUNG

Schmierung

Die Achslager hin und wieder mit je einem Tropfen Märklin-Öl (7149) ölen.

Austauschen der Glühlampen

Vordere Laterne: Ziehen Sie das Laternengehäuse vom Modell ab. Ziehen Sie die eingesteckte Glühlampe aus dem Sockel. Setzen Sie eine neue Glühlampe ein. Bauen Sie das Modell wieder zusammen.

Hintere Laterne: Hebeln Sie vorsichtig das Glas von der Laterne. Ziehen Sie mit einer Pinzette die eingesteckte Glühlampe aus der Fassung. Setzen Sie eine neue Glühlampe ein. Bauen Sie das Modell wieder zusammen.

Innenbeleuchtung: Ziehen Sie die Glühlampe mit einer Pinzette aus der Fassung. Stecken Sie eine neue Glühlampe ein.

Austauschen des Haftreifens

- Auf der Unterseite des Getriebes befinden sich fünf Schrauben. Lösen Sie die erste, zweite und fünfte Schraube von vorne.
- Ziehen Sie das Getriebe aus dem Fahrgestell.
- Ziehen Sie das Stromkabel ab.
- Lösen Sie die Kurbel mit dem Gegengewicht von der Achse mit dem Haftreifen.
- Verwenden Sie einen kleinen flachen Schraubenzieher, um den Haftreifen auszuwechseln: Hebeln Sie den alten Haftreifen aus der Rille (Nut) im Treibrad.
- Schieben Sie vorsichtig den neuen Haftreifen in die Rille (Nut) im Rad.
- Überprüfen Sie, daß der Haftreifen richtig sitzt.

Safety Notes

- This model may only be used with the operating system designed for it.
- Use only switched mode power supply units and transformers that are designed for your local power system.
- This locomotive must never be supplied with power from more than one power pack.
- Pay close attention to the safety notes in the instructions for your operating system.
- Not for children under the age of 15.
- **WARNING!** Sharp edges and points required for operation.

Important Notes

- The operating instructions are a component part of the product and must therefore be kept in a safe place as well as included with the product, if the latter is given to someone else.
- Maintenance, servicing, and repairs may only be done by adults.
- Please see your authorized LGB dealer for repairs or spare parts.
- <http://www.maerklin.com/en/imprint.html>

Functions

- This model is designed for operation on LGB two-rail DC systems with conventional LGB DC train controllers or power packs (DC, 0 - 24 volts).
- Interface for installation of DCC.

Note: Use a locomotive controller with more than 1 amp of train current for this model.

Preparation

Front coupler: The model may be equipped with a working knuckle coupler on the front. Additional couplers (LGB 64193) are available. A standard LGB coupler is included. To replace the front coupler, remove the screw at the bottom of the coupler and install a new coupler (Fig. 1).

Mode of Operation Switch

This model has a four-way power control switch inside the cab:

Pos. 0	All power off
Pos. 1	Power to lights
Pos. 2	Power to lights and motor
Pos. 3	Power to lights and motor

Multi-Purpose Socket

The model has a “flat” multi-purpose socket, with a removable cover, on the rear of the cab. (Fig. 2). This socket can be used to provide track power to LGB cars with lighting or sound electronics.

Multi-Train System

The model is equipped with a digital interface to connect a 3 amp DCC decoder. Remove the plug on the decoder interface and connect the decoder.

We recommend to use MTS Decoder III, the plug of which directly fits into the socket interface. We recommend to have the decoder mounted by the LGB factory service station.

When a decoder is integrated in the locomotive, the power control switch is obsolete.

SERVICE

Lubrication

The axle bearings should be lubricated occasionally with a small amount of Märklin-Öl (7149).

Replacing the light bulbs

Front lantern: Pull the lantern housing away from the model. Remove and replace the bulb. Reassemble.

Rear lantern: Carefully pry the lens away from the lantern. Using tweezers, remove and replace the bulb. Reassemble.

Interior lights: Remove the four screws on each upper corner of the cab. Remove the roof. Remove and replace the bulb. Reassemble.

Replacing the traction tire

- On the underside of the gearbox, there are five screws. Counting from the front, remove the second and fifth screw.
- Pull the gearbox out of the undercarriage.
- Disconnect the wiring cable.
- Remove the counterweight on the axle with the traction tire.
- Use a small, straight-blade screwdriver to pry the old traction tire out of the wheel groove.
- Use a small, straight-blade screwdriver to gently pry the new traction tire into the wheel groove.
- Make sure that the traction tire is seated properly in the wheel groove.
- Reassemble.

Remarques importantes sur la sécurité

- La locomotive ne peut être utilisée qu'avec le système d'exploitation indiqué.
- Utiliser uniquement des convertisseurs et transformateurs correspondant à la tension du secteur local.
- La locomotive ne peut être alimentée en courant que par une seule source de courant.
- Veuillez impérativement respecter les remarques sur la sécurité décrites dans le mode d'emploi de votre système d'exploitation.
- Ne convient pas aux enfants de moins de 15 ans.
- **ATTENTION!** Pointes et bords coupants lors du fonctionnement du produit.

Information importante

- La notice d'utilisation fait partie intégrante du produit ; elle doit donc être conservée et, le cas échéant, transmise avec le produit.
- Seules des personnes adultes sont habilitées pour l'entretien, la maintenance et les réparations.
- Pour toute réparation ou remplacement de pièces, adressez-vous à votre détaillant-spécialiste LGB.
- <http://www.maerklin.com/en/imprint.html>

Fonctionnement

- Le modèle est prévu pour être exploité sur des systèmes deux rails c.c. LGB avec des pupitres de commandes LGB classiques en courant continu (DC, 0 - 24 V).
- Interface pour l'installation d'un décodeur DCC

Conseil : Pour ce modèle, utilisez un régulateur de marche avec courant moteur supérieur à 1 A.

Préparation

Attelage avant : Le modèle réduit peut être équipé d'un attelage à mâchoire opérationnel à l'avant. D'autres types de dispositifs d'attelage sont disponibles (LGB 64193). Un dispositif d'attelage standard LGB est inclus. Pour remplacer l'attelage avant, enlever la vis à la partie inférieure de l'attelage et installer le nouveau dispositif d'attelage (Img. 1).

Commutateur de mode d'exploitation

Ce modèle est équipé d'un sélecteur d'alimentation à quatre positions situé à l'intérieur de la cabine :

- | | |
|--------|--|
| Pos. 0 | Alimentation coupée |
| Pos. 1 | Alimentation de l'éclairage |
| Pos. 2 | Alimentation de l'éclairage et du moteur |
| Pos. 3 | Alimentation de l'éclairage et du moteur |

Sélecteur de fonctions

Il possède une douille «multiusage» plate avec couvercle amovible, située à l'arrière de la cabine (Img. 2). Cette douille peut être utilisée pour fournir l'alimentation électrique de la voie aux voitures LGB munies d'une électronique d'éclairage ou de son.

Système multitrain

Ce modèle réduit est équipé d'une interface numérique pour raccorder un décodeur DCC de 3A. Enlever le capuchon de l'interface et raccorder le décodeur.

Nous recommandons d'utiliser le décodeur de locomotive SMT III dont la fiche est spécialement conçue pour l'interface. Nous recommandons de confier l'installation du décodeur à un Centre d'entretien LGB autorisé.

Si la locomotive est équipée d'un décodeur, le sélecteur de modes opératoires n'assure aucune fonction.

ENTRETIEN

Lubrification

Les roulements des essieux doivent être lubrifiés de temps à autre avec une goutte d'huile Märklin (7149).

Remplacement des ampoules

Feu avant : Sortir le logement de l'ampoule du modèle. Déposer et remplacer l'ampoule. Remonter le tout.

Feu arrière : Sortir la lentille avec précaution. À l'aide de pincettes, enlever et remplacer l'ampoule. Remonter le tout.

Éclairage intérieur : Enlever les quatre vis dans chaque angle supérieure de la cabine. Déposer le toit. Enlever et remplacer l'ampoule. Remonter le tout.

Remplacement du pneu de traction

- Cinq vis se trouvent sous la boîte de vitesses. En partant de l'avant, enlever la deuxième et la cinquième vis.
- Sortir la boîte de vitesses du châssis porteur.
- Débrancher le fil électrique.
- Déposer le contrepoids de l'essieu avec le pneu de traction.
- À l'aide d'un petit tournevis à lame droite, sortir avec précaution le pneu de la gorge de la roue.
- À l'aide d'un petit tournevis à lame droite, placer avec précaution le pneu neuf dans la gorge de la roue.
- S'assurer que le pneu de traction est bien assis dans la gorge de la roue.
- Remonter le tout.



Bild 1, Kupplungen austauschen
Fig. 1, Replacing the coupler
Img. 1, Remplacement de l'attelage



Bild 2, Mehrzweck-steckdose
Fig. 2, Multi-purpose socket
Img. 2, Sélecteur d'alimentation

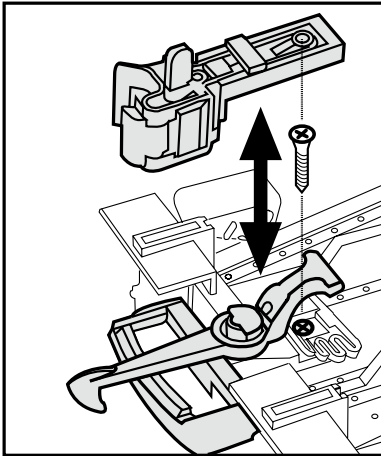

Details der Darstellung
 können von dem Modell
 abweichen.

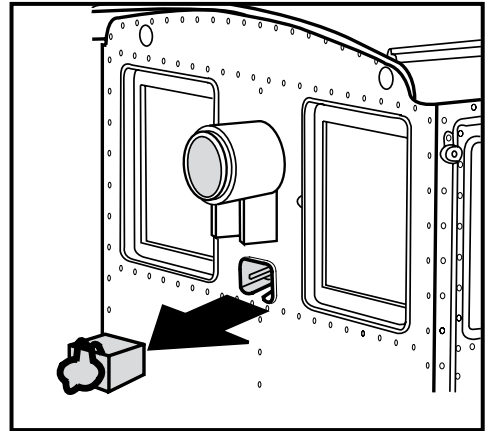
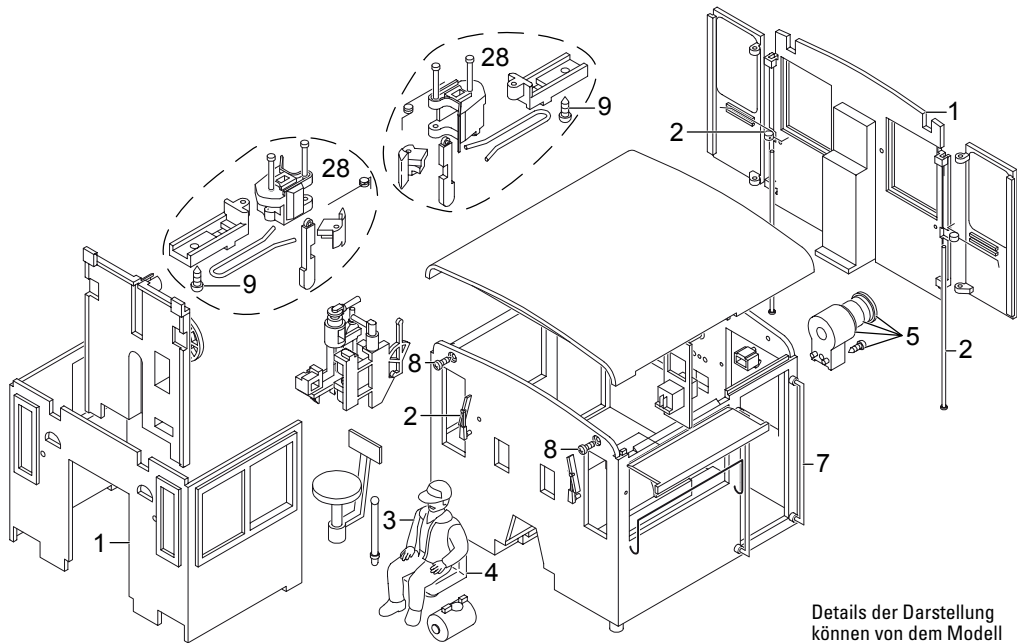
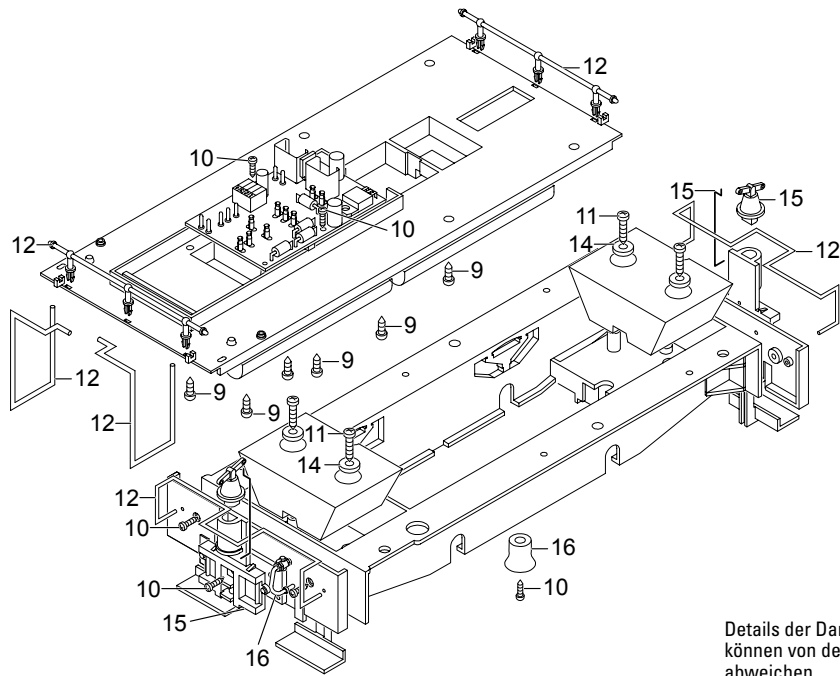

Details der Darstellung
können von dem Modell
abweichen.

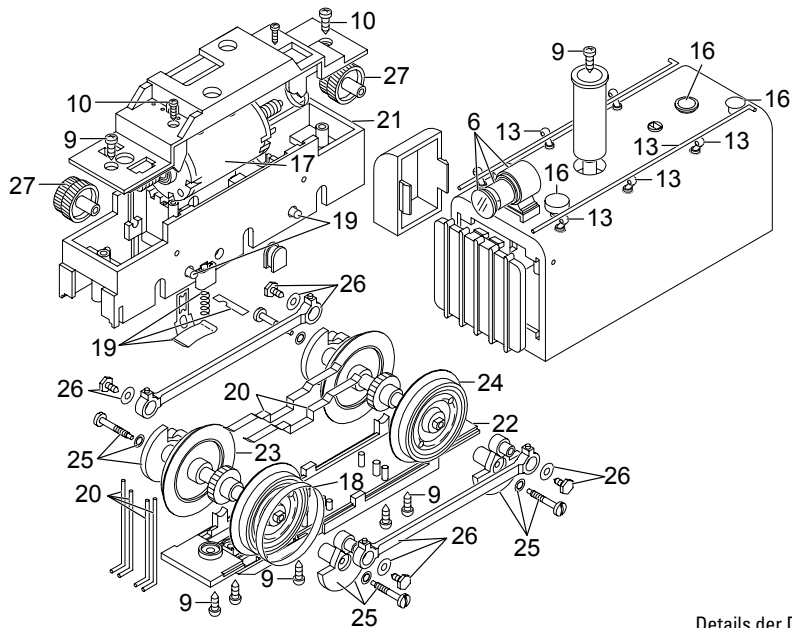

Details der Darstellung
 können von dem Modell
 abweichen.

1	Zubehör-Set Fenster	E185 765
2	Set Türachsen, Federn	E185 766
3	Lokführer	E158 100
4	Fahrersitz	E161 857
5	Loklampe hinten	E185 767
6	Loklampe vorne	E185 768
7	Steckteile	E185 769
8	Schraube	E158 869
9	Schraube	E124 197
10	Schraube	E158 864
11	Schraube	E163 753
12	Griffstangen	E185 770
13	Handlaufst., Halter	E185 771
14	Beilagscheibe	E159 879
15	Kuppelvorrichtung	E185 772
16	Bremsschlauch, Glocke, Deckel	E185 773
17	Motor	E126 050
18	Haftreifen	E126 174
19	Schleifschuh, Kohle	E184 715
20	Kontaktierung	E162 586
21	Getriebemittelteil	E144 034
22	Getriebedeckel, Boden	E185 774
23	Radsatz	E178 392
24	Radsatz	E178 390
25	Hall'sche Kurbel	E185 775
26	Kuppelstange	E185 776
27	Untersetzungszahnrad	E133 761
28	Klauenkupplung	E158 208

Hinweis: Einige Teile werden nur ohne oder mit anderer Farbgebung angeboten.

Teile, die hier nicht aufgeführt sind, können nur im Rahmen einer Reparatur im Märklin-Reparatur-Service repariert werden.

Due to different legal requirements regarding electro-magnetic compatibility, this item may be used in the USA only after separate certification for FCC compliance and an adjustment if necessary. Use in the USA without this certification is not permitted and absolves us of any liability. If you should want such certification to be done, please contact us – also due to the additional costs incurred for this.

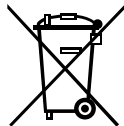

Gebr. Märklin & Cie. GmbH
Stuttgarter Straße 55 - 57
73033 Göppingen
Germany
www.lgb.de

www.maerklin.com/en/imprint.html

178399/0112/Sm1Ef
Änderungen vorbehalten
© Gebr. Märklin & Cie. GmbH