

Find easy
3D interactive
instructions
on

BILT.®

Download the
FREE app



The information in this document is subject to change without notice.
© Copyright Springfree® Trampoline Inc. 2005, 2021. All rights reserved. 706309



No somersaults or flips. Landing on the head or neck can cause serious injury, paralysis, or death, even when landing in the middle of the bed.



No more than one person at a time. Multiple jumpers increase the chances of loss of control and collision and can result in serious head, neck, back, leg, arm or other injuries.



Take extra precautions while jumping on the trampoline with a ball as it may interfere with or cause the jumper to fall awkwardly. Do not attempt to jump on the ball as this may cause serious injury.



Never remove a net rod from its net rod pocket or disengage (unlock) the metal joiner while the net rod is under tension.



If you encounter any issues during assembly or if you believe your product has a manufacturing fault or defect, visit www.springfree.com to find your nearest Springfree Trampoline service center. If you made your purchase at a store, contact Springfree Trampoline first, before returning your product.

! WARNING

Read the warnings on this page and those contained in the User Guide before you assemble and use the trampoline and enclosure.

- Use only with mature, knowledgeable supervision. Enforce all safety rules and be familiar with the information in the User Guide.
- Do not use the mat/bed when it is wet.
- Do not allow users to intentionally bounce towards or off the barrier, as this can unbalance the trampoline and continual impact may damage the enclosure. Do not hang, kick, cut or climb on the enclosure.
- Do not attempt to jump over the enclosure.
- Do not wear jewellery or drawstrings/cords that can catch on the trampoline and create a strangulation hazard.
- During play, especially when performing dunk type activities, keep players face away from the backboard, rim, and net. Serious injury can occur if teeth/face come in contact with backboard, rim, or net.

1



A

B

C

D

E

F

G

Parts List	Quantity
A. Backboard	1
B. Short Rods	2
C. Basketball and Pump	1
D. Stability Rod and Brackets	1
E. Plastic Clamps	4
F. Allen Key	1
G. Bolts & Nuts	6
H. Spare Parts (cable ties, bolt and nut)	1



WARNING - Two people are recommended for assembly.

- Lay out the parts as shown.
- To inflate the ball, detach the needle from the handle of the pump. Lubricate needle with soapy water before carefully inserting into the ball valve using a gentle twisting motion. Support the ball so you don't inadvertently rupture the ball bladder with the needle. Only inflate to 2 PSI (13 kPa). DO NOT over inflate.

2

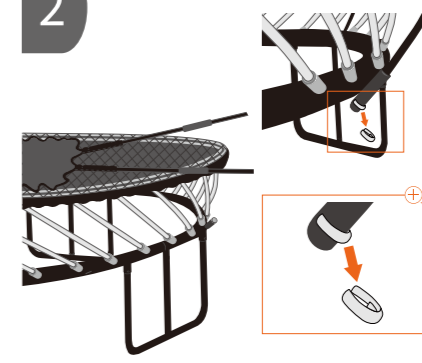

WARNING - When choosing the location of the hoop on your trampoline, take into consideration ball over-throws and safe and easy retrieval.

- Remove all the c-clips located on the net rod sockets. Carefully lift the bottom end of the net rods out of the net rod sockets and lower the net.
- Select two adjoining net rods. These will be the "mounting rods" where you will locate your hoop on the trampoline. We suggest opposite the entryway on round trampolines and on any of the curved frame sections on oval or square models. These "mounting rods" will support the hoop.

3

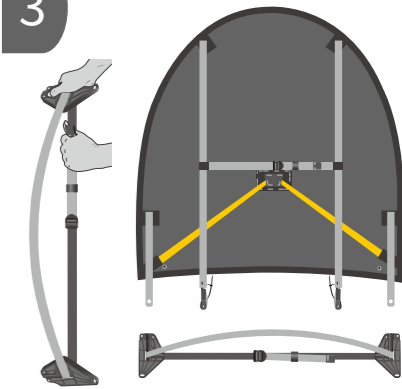

- Locate the backboard and stabilizing rod and brackets.
- You will first need to bow the stability rod until it is the same width as the backboard. To do this, take hold of one bracket and gently push the other bracket up against a firm surface. With your free hand, pull the strap. Continue bowing the stability rod until width of the brackets is aligned to the width of the backboard.
- Next, position the stability rod and brackets so that the ridged side of the brackets are facing you as per the image.

4

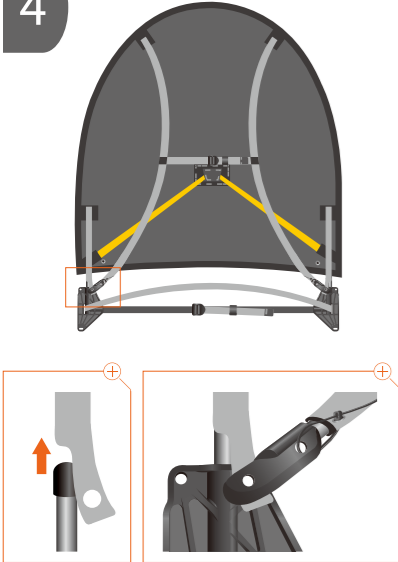

- Starting on one side of the backboard, locate a short rod and slide it into a short sleeve, with the black endcap going into the sleeve first.
- Insert the other end of the short rod so that it is firmly seated into the hole on the top of the stability bracket.

5

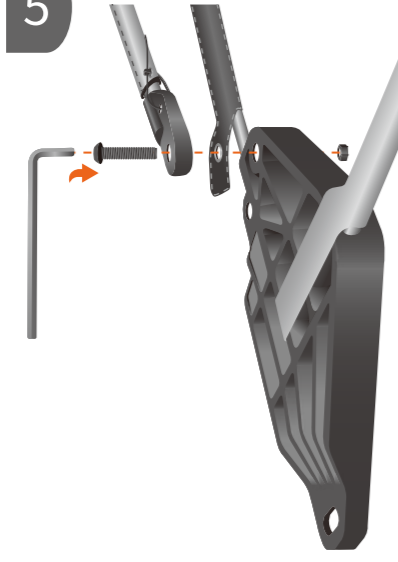

- Next align the following three parts: 1) the highlighted hole in the bracket, 2) the hole in the bottom of the short sleeve and 3) the hole at the end of the long support sleeve, as shown.
- Fasten the three parts together with a bolt and tighten with an Allen key.
- Repeat the same process on the other side of the hoop.

6

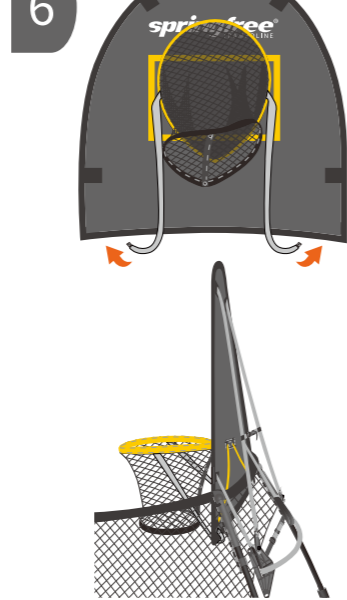

- On the rim, there are two straps with snaps at the end. Pull the ends of these straps down and under the bottom edge of the backboard and attach to the snaps on the back of the backboard as shown.
- Orient the bottom of the backboard so that it is on the inside of the net, and the stabilizing rod and brackets are on the outside of the net.

7

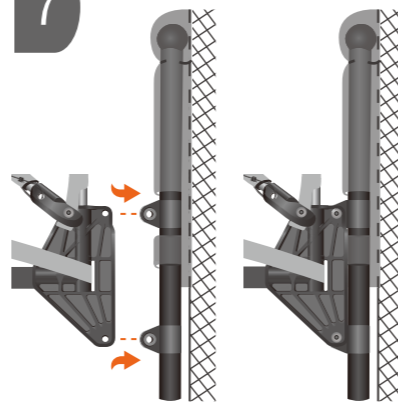

NOTE - Take care to align the plastic clamps so that they are facing the same direction. The nut will only fit one side of the plastic clamp and when fully assembled, should face the center of the trampoline with the bolt head facing outward.

STOP

- Focusing on the 2 "mounting rods," take the plastic clamps and clip them to the net rods as shown.
- Starting on one side, align the top hole of the stability bracket with the top plastic clamp and fasten with a bolt. Repeat for the bottom hole and clamp.

8

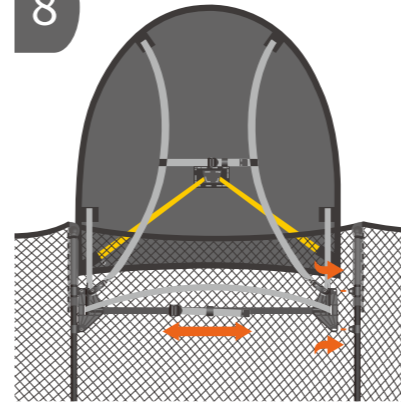

NOTE - As you fasten the bolts through the stability brackets and plastic clamps, take care not to snag the net with the Allen key.

STOP

- In order to attach the second stability bracket to the "mounting rod", you may need to loosen or tighten the strap until the bracket aligns with the plastic clamps.
- Align the top hole of the stability bracket with the top plastic clamp and fasten with a bolt. Repeat for the bottom hole and clamp. When completed, you are ready to raise the net.

9

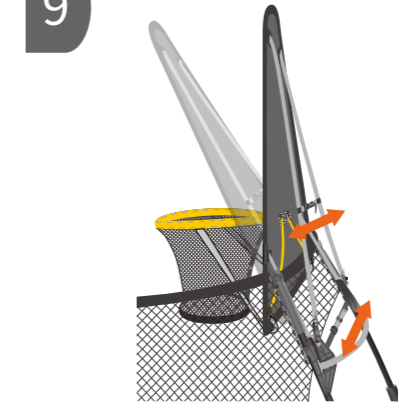

NOTE - Before raising the net, be sure that all of the bolts are tightly fastened using the Allen key.

STOP

- Starting with the "mounting rods", reinsert the net rods into the net rod sockets on the trampoline frame and refasten the C-clips.
- After the net is fully raised, locate and adjust the two straps on the back of the backboard until the hoop is perpendicular to the mat.
- Congratulations! You have successfully completed the assembly of your Springfree FlexrHoop. Be sure to review all warnings and precautions with all users before use.

1 YEAR WARRANTY

All Springfree Trampoline Accessories are covered by a one year warranty, with the exception of the Springfree FlexrBall which has a 3 month warranty. We warrant our products to be free of defects in material and workmanship under normal domestic use and service conditions which does not include general wear and tear, burns, cuts or snags. For more details, visit: www.springfreetrampoline.com/warranty-information



Aucunes figures acrobatiques ou sauts périlleux. Retomber sur la tête ou le cou peut causer des blessures graves, paralysie ou la mort, même si la chute se fait au milieu du tapis.



Pas plus d'une personne à la fois. L'emploi du trampoline par plusieurs personnes en même temps augmente le risque de perte de contrôle, ce qui peut entraîner des blessures à la tête, au cou, au dos, aux jambes ou d'autres blessures graves.



Veillez faire preuve d'une grande prudence en sautant sur le trampoline avec un ballon. N'essayez pas de sauter sur le ballon puisque cela pourrait entraîner des blessures graves.



Ne tentez jamais d'enlever une tige d'enceinte de sa pochette ou de dégager (déverrouiller) le protège-tige quand la tige d'enceinte est sous tension.



Si vous rencontrez des difficultés durant l'installation ou si vous détectez jamais un problème avec n'importe pièce de votre produit, veuillez suivre les directives pertinents à votre région, veuillez communiquer avec le centre de service à la clientèle Trampoline Springfree le plus près de chez vous que vous trouverez en visitant le www.springfree.com. Si vous avez acheté votre achat dans un magasin, contactez Springfree Trampoline d'abord, avant de retourner votre produit.

AVERTISSEMENT

Veillez lire les mises en garde de cette page et celles du guide d'utilisation avant l'assemblage et l'utilisation de ce trampoline et de cette enceinte.

- L'usage du trampoline et l'admission à l'intérieur de l'enceinte ne doivent se faire que sous la supervision d'une personne adulte et bien renseignée.
- Ne sautez pas sur le trampoline quand le tapis est mouillé.
- Ne vous servez pas du trampoline comme tremplin pour atterrir sur d'autres objets. Utilisez le trampoline pour un usage normal.
- N'autorisez pas les utilisateurs à sauter intentionnellement vers ou sur le filet, car cela peut déséquilibrer le trampoline et un impact répété peut endommager le filet. Ne pas s'accrocher, donner des coups de pied, couper ou grimper sur le filet.
- Ne portez pas de bijoux ou de cordons pouvant entraîner un emmêlement ou un étranglement au trampoline.
- Pendant l'utilisation, en particulier lors des activités de lancer, assurez-vous que les joueurs gardent leur visage à distance du panneau, du rebord et du let. Des blessures graves peuvent se produire si les dents ou le visage entrent en contact avec le panneau, le rebord ou le let.

1



A

B

C

D

E

F

G

Pièces	Quantité
A. Panneau en partie assemblés	1
B. Tige et supports de stabilisation	2
C. Serre-joints en plastique	1
D. Clé hexagonale	1
E. Boulons et écrous	4
F. Courtes tiges	1
G. Ballon et Pompe de Basket-ball	6
H. Pièces supplémentaires	1

AVERTISSEMENT - Deux personnes sont recommandées pour l'assemblage. Update backboard vector.

- Disposez toutes les pièces comme indiqué.
- Pour gonfler le ballon, lubrifier l'aiguille avec de l'eau savonneuse avant de l'insérer dans la vanne à boisseau sphérique en utilisant un mouvement de torsion douce. Soutenez le ballon afin que vous ne mettiez pas accidentellement un trou dans la balle avec l'aiguille. SEULEMENT gonfler à 2 PSI (13 kPa).

2

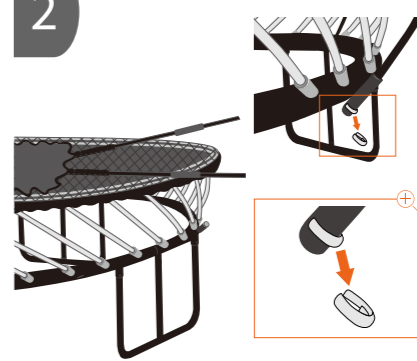

AVERTISSEMENT - Lors du choix de l'emplacement du panier, prenez en considération la direction des lancers pour une récupération facile et sûr de la balle.

- Enlevez tous les attaches en C de ces tiges d'enclos et soulevez délicatement les tiges pour les retirer des douilles de l'armature. Laissez les tiges d'enclos fixées aux poches supérieures du filet, et posez les tiges à plat sur le tapis du trampoline.
- Premièrement, sélectionnez deux tiges de filet adjacentes. Elles seront les "tiges de montage" où vous allez installer votre panier sur le trampoline. Nous suggérons en face de la porte d'entrée pour un trampoline rond et dans l'un des coins sur un modèle ovale ou carré. Ces "tiges de montage" soutiendront le panier.

3

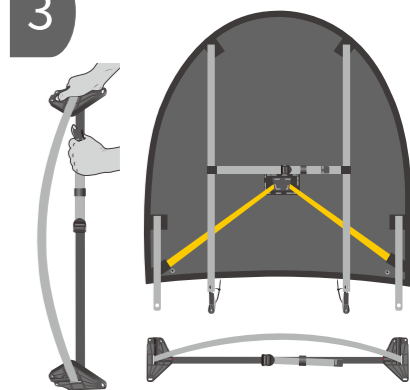

- Disposez le panier sur la partie abaissée du filet. Placez le panneau de sorte qu'il soit à l'intérieur du filet.
- Tout d'abord, vous devez incliner la tige de stabilisation jusqu'à ce qu'il soit de la même largeur que le panneau. Prenez tenir de l'un des supports et poussez doucement l'autre support contre une surface ferme. Avec votre autre main, tirez doucement la sangle. Continuer inclinant la tige de stabilisation jusqu'à ce que la largeur des supports de stabilité est similaire à la largeur du panneau.
- Ensuite, positionner la Tige et supports de stabilisation de manière à ce que le côté strié des supports sont face à vous comme par l'image.

4

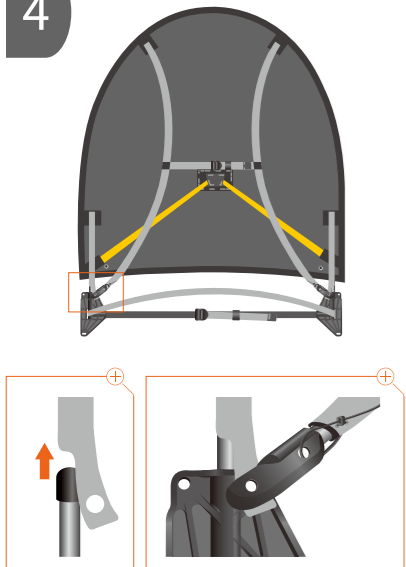

- En commençant par un côté, trouvez les tiges plus courtes, glissez-les dans les manches en prenant soin d'insérer l'extrémité comportant les embouts noirs en premier.
- Insérez l'autre extrémité de la tige courte de sorte qu'elle soit bien en place dans l'orifice au dessus de la barre de stabilisation.

5

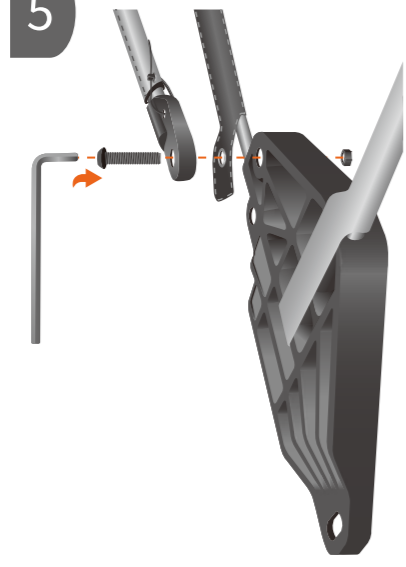

- Ensuite, alignez les trois pièces suivantes : 1) l'orifice du support, 2) l'oeillet à l'extrémité de la manche courte, 3) l'oeillet à l'extrémité de la manche longue, comme illustré.
- Fixez les trois pièces ensemble avec un boulon et serrer avec la clé Allen.
- Ensuite, répétez l'étape 4 comme précédemment pour le côté non installé.

6

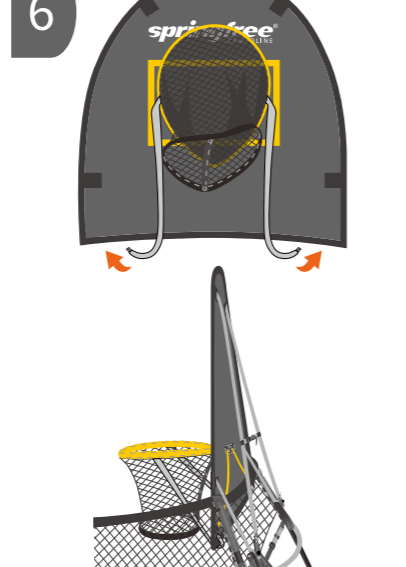

- Vous trouverez le panier et le panneau partiellement assemblés. Sur le panier, trouvez deux lanières dont l'extrémité est munie de bouton-pression. Tirez sur les extrémités de ces lanières en les faisant passer sous le rebord inférieur du panneau, et fixez-les sur les boutons-pression qui se trouvent à l'arrière du panneau.
- Ensuite, positionnez la tige de stabilisation et de supports et faire en sorte qu'elles se trouvent à l'extérieur du filet.

7

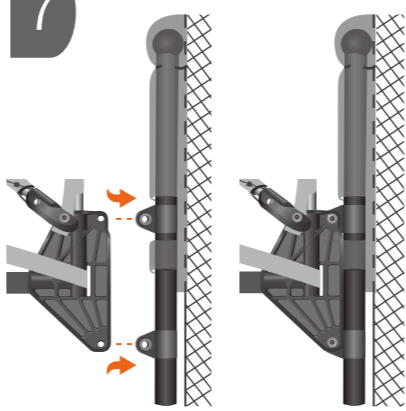

STOP **REMARQUE** - Prenez soin d'aligner les serre-joints en plastique afin qu'ils sont à la même direction.

- Retrouvez les "tiges de montage" et prenez 2 des serre-joints en plastique et clippez-les autour des 2 tiges de montage comme montré.
- En commençant par un côté, alignez l'oeillet du support de stabilisation du haut avec celui du serre-joint en plastique et fixez-les sur les boutons-pression avec un boulon. Répétez l'opération pour l'oeillet et le serre joint du bas.

8

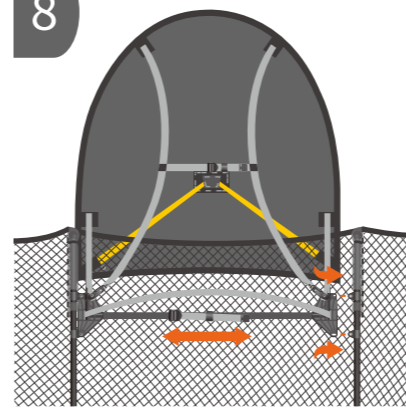

STOP **REMARQUE** - Manipulez le filet avec soin, faites attention de ne pas accrocher le filet avec la clé Allen, et assurez-vous qu'il ne se coince pas puisqu'il pourrait déchirer.

- Pour assembler l'autre côté, vous devrez incliner la tige de stabilisation, vous pourriez avoir besoin de ajuster la longueur de la sangle jusqu'à ce que le support soit aligné avec les serre-joints en plastique.
- Alignez l'oeillet du support de stabilisation avec le serre-joint en plastique du haut et le fixer avec un boulon. Répétez l'opération pour l'oeillet et le serre-joint du bas. Une fois terminé, vous êtes prêt à relever le filet.

9

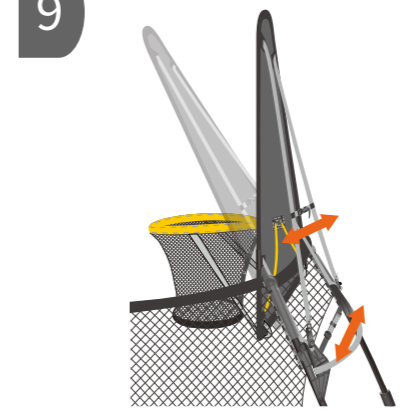

STOP **REMARQUE** - Avant de soulever le filet, assurez vous que tous les boulons sont bien serrés à l'aide de la clé Allen.

- En commençant par les "tiges de montage", réinsérer les tiges de filet dans les douilles du cadre du trampoline et repositionnez les C-clips.
- Une fois le filet complètement relevé, attachez et réglez les deux sangles à l'arrière du panneau jusqu'à ce que le panier soit perpendiculaire au tapis.
- Félicitations! Vous avez réussi l'installation de votre FlexrHoop Springfree. Assurez-vous de passer en revue tous les avertissements et les précautions d'emploi avec votre famille avant de l'utiliser.

GARANTIE 1 AN

Tous les accessoires du trampoline Springfree sont couverts par une garantie d'un an, à l'exception du Springfree FlexrBall qui a une garantie de 3 mois. Nous garantissons que nos produits sont exempts de défauts de matériel et de fabrication dans des conditions d'utilisation résidentielle et d'entretien normales. La garantie n'inclut pas l'usure normale générale, les brûleres, les coupures ou les accrocs. Cliquez ici pour obtenir plus de détails: www.springfreetrampoline.com/warranty-information