



Designed by
Michael Anastassiades, 2018



ITA

Una collezione di tavoli da pranzo contemporanei e sculturali, in cui la tipica lavorazione in metallo dell'autore si unisce all'artigianalità e alla competenza della falegnameria Cassina. Il design pulito ed essenziale abbina un piano in legno di minimo spessore alle gambe sottili, in legno o in alluminio anodizzato o verniciato, poste in diagonale alle estremità del tavolo per garantire maggiore spazio ai commensali. Una sfida estrema per il Centro Ricerche dell'azienda, che ha saputo elaborare una soluzione innovativa in grado di coniugare stabilità, resistenza e spessori ridotti. L'offerta prevede due versioni quadrate, una ovale con piano laccato o impiallacciato, e due versioni rettangolari di cui una in legno massello. Quest'ultima è integrata con un meccanismo metallico regolabile, nascosto nella parte inferiore del piano, che consente di contrastare le tensioni e i movimenti del legno. I modelli con piani impiallacciati presentano preziosi bordi in legno massello.

ENG

A collection of dining tables, both contemporary and sculptural, where the designer's expertise in metalwork comes together with Cassina's crafts skills and excellence in carpentry work. This clean-cut, essential design consists of a slender table-top fitted onto super-slim legs, in wood, or anodised or painted aluminium. Set at the very end of the table-top, and diagonally to it, the legs afford extra space to the guests. This design was especially challenging to Cassina's Research Unit, and they responded by creating an innovative solution that is not only stable, but also strong while taking up minimal space. The collection includes two square tables as well as one oval option with a lacquered or veneer top and a solid wood trim. There are also three rectangular versions, one of which is in solid wood. The latter includes a concealed metal mechanism designed to counter the tensions and movements of the wood over time. The models with veneered tops have precious edges in solid wood.

DEU

Eine Kollektion mit zeitgemäßen und skulpturhaften Esstischen, bei denen sich die typische Metallverarbeitung des Autors mit dem handwerklichen Können und der Kompetenz der Tischlerei von Cassina verbinden. Das reine und essentielle Design kombiniert eine Tischplatte aus Holz mit minimaler Dicke mit den dünnen Beinen aus Holz oder eloxiertem bzw. lackiertem Aluminium, die an den Tischenden diagonal angeordnet sind, um den Tischgenossen mehr Platz zu bieten. Eine extreme Herausforderung für das Forschungszentrum der Firma, das es verstanden hat, eine innovative Lösung auszuarbeiten, die imstande ist, Stabilität, Widerstandsfähigkeit und geringe Dicken zu vereinen. Das Angebot umfasst zwei quadratische Versionen, eine ovale Version mit lackierter oder furnierter Tischplatte, sowie zwei rechteckige Versionen, davon eine aus Massivholz. Letztere verfügt über einen verstellbaren Mechanismus aus Metall, der im unteren Teil der Tischplatte verborgen ist und gestattet, den Spannungen und Bewegungen des Holzes entgegenzuwirken. Die Modelle mit den furnierten Platten weisen Kanten aus kostbarem Massivholz auf.

FRA

Une collection de tables à manger contemporaines et sculpturales dans lesquelles l'usinage du métal typique de l'auteur s'unit au savoir faire artisanal et à l'expertise en menuiserie de Cassina. Le design épuré et essentiel combine un plateau en bois d'épaisseur minime avec des pieds minces, en bois ou en aluminium anodisé ou laqué, placés en diagonale aux extrémités de la table pour assurer plus d'espace pour les convives. Un défi extrême pour le Centre Recherches de l'entreprise, qui a su élaborer une solution innovante en mesure d'allier la stabilité à la résistance et à des épaisseurs réduites. L'offre prévoit deux versions carrées, une ovale avec plateau laqué ou plaqué, et deux versions rectangulaires, dont une en bois massif. Cette dernière est équipée d'un mécanisme métallique réglable, caché dans la partie inférieure du plateau, qui permet de compenser les tensions et les mouvements du bois. Les modèles à plateaux plaqués sont dotés de bords précieux en bois massif.

Piano
 · Impiallacciato (noce canaletto, rovere naturale o tinto nero) .
 · laccato opaco o lucido.
 · massello di rovere spazzolato (solo 240 cm).
 Gambe
 · Massello di rovere naturale o tinto nero, noce canaletto.
 · alluminio anodizzato, verniciato, cromato.
 Nella versione in massello possibile presenza di nodi/imperfezioni del legno e doghe differenti.

Top
 · Honeycomb veneer (american walnut, natural oak or black).
 · matt or glossy lacquer.
 · brushed solid oak (240 cm - 94.5" only).
 Legs
 · Solid wood: natural oak or black stained, American walnut.
 · anodized or lacquered or chrome plated aluminium.
 Solid wood versions may have nodes/imperfections in the wood and different staves.

Platte:
 · furniert (amerikanischer Nussbaum, Eiche natur oder schwarz gebeizt).
 · matt oder glänzend lackiert.
 · Eiche massiv gebürstet (Nur 240 cm).
 Beine:
 · Eiche massiv natur oder schwarz gebeizt, amerikanischer Nussbaum
 · Aluminium eloxiert, lackiert, verchromt
 In der Version aus Massivholz Können Knoten/ Unregelmäßigkeiten Im Holz Und Unterschiedliche Latten Vorhanden Sein.

Plateau :
 · bois plaqué (noyer américain, chêne naturel ou teinté noir).
 · bois laqué mat ou brillant.
 · chêne massif brossé (240 cm seulement).
 Pieds :
 · chêne massif naturel ou teinté noir, noyer américain.
 · aluminium anodisé, teinté, chromé.
 Dans la version en bois massif, possible présence de noeuds/ imperfections du bois et de lattes différentes.

Finiture/Finishes/
 Ausführungen/Finitions

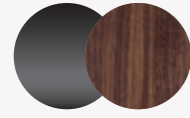

a

Base alluminio anodizzato nero/Black anodised aluminium base/Gestell Aluminium Anodisiert Schwarz/Base aluminium anodisé noir — Piano noce canaletto/American walnut top/Platte Amerikanischem Nussbaum/Plateau en noyer américain



b

Base alluminio anodizzato amaranto/Burgundy anodised aluminium base/Gestell Aluminium Anodisiert Amarant/Base aluminium anodisé amaranto — Piano laccato amaranto/Mat burgundy lacquered top/Platte Matt Amaranth Lackiert/Plateau laqué amaranto mat



c

Base alluminio anodizzato amaranto/Burgundy anodised aluminium base/Gestell Aluminium Anodisiert Amarant/Base aluminium anodisé amaranto — Piano rovere naturale/Natural oak top/Platte Eiche Natur/Plateau chêne naturel



c

499_14

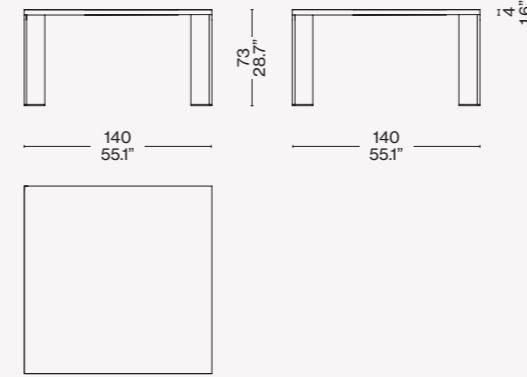

499_16

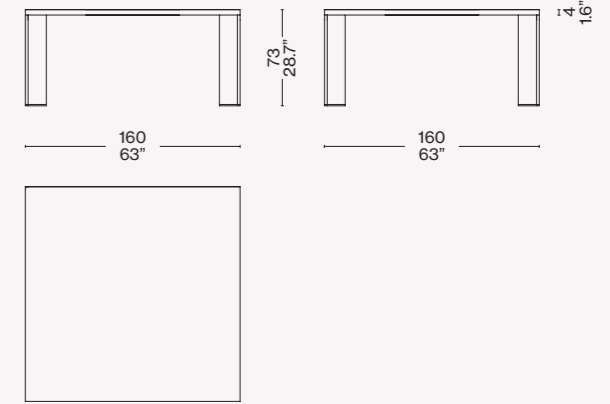

499_23

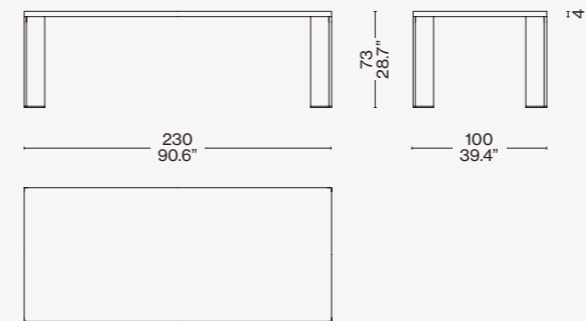

499_24 * solo tavolo in legno massello/solid wood table only/
 nur Massivholztisch/table en bois massif seulement

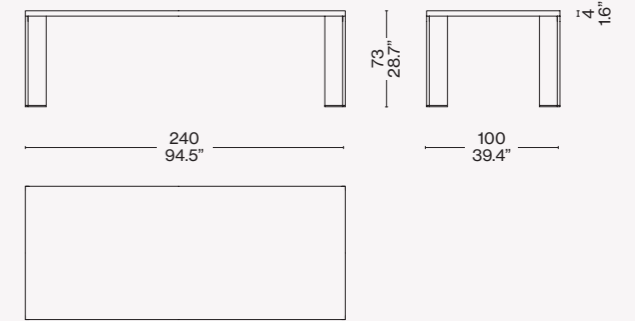

499_28

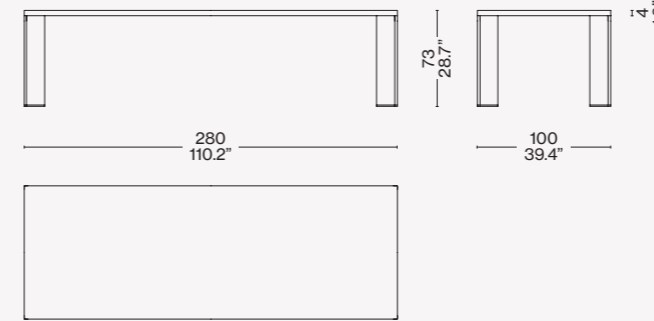

499_26

