

## Mobiles Regal Line Up

Line Up ist die ideale Lösung für die Unterbringung von allen notwendigen Arbeitsmitteln und Accessoires, Zeitschriften und Büchern, die als kleine Handbibliothek für Entwicklungsprozesse notwendig sein können und die die Teamarbeit stark vereinfachen, da das Archiv und ein Materialmagazin gleichsam von Raum zu Raum mitreisen kann. Die Stauraumlösung von Line Up ist durch ihre schmale und leicht anmutende Struktur eine ideale Lösung für Ideation- und Design Thinking Prozesse.

### Produktdetails

Dimensionen H x B x T	180 x 150 x 57 cm
Gesamttiefe Regalböden	32 cm
Artikelgewicht	51 kg
Max. Belastbarkeit	80 kg

### Materialien

Stativ	Massivholz (Eiche oder Esche)
Rahmen und Ablagen	pulverbeschichtetes Stahlblech (RAL 9005)

### Lieferdetails

Volumenversandgewicht	58 kg
Packstücke	5
Versandart	Spedition

### Varianten

Rollenfarben	<input checked="" type="radio"/> <input type="radio"/>
--------------	--

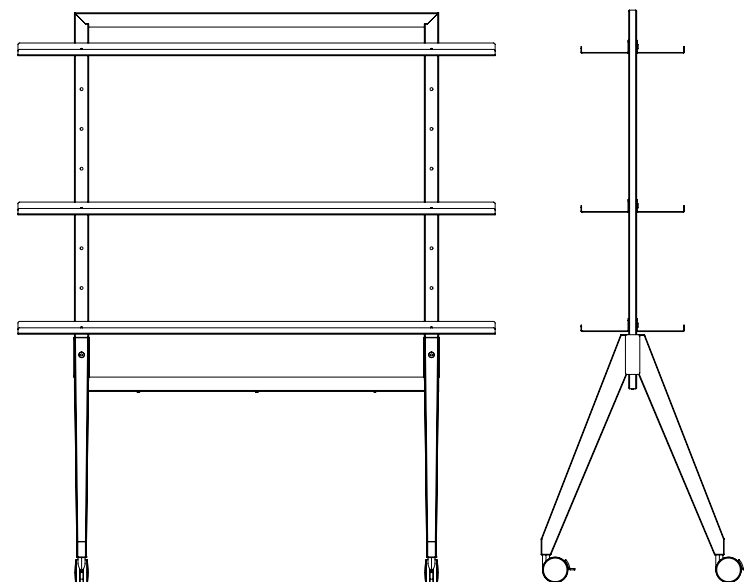

Artikelnummer	Rollen
SF-LU-BK150.O.1	Weiß
SF-LU-BK150.O.2	Schwarz