

# Cordless Fan

# Kabelloser Ventilator

# コードレスサーキュレーター

KC-FS-300

English & Deutsch Support Email:  
[service@keecocon.com](mailto:service@keecocon.com)

日本語お問い合わせ: [support@keecocon.com](mailto:support@keecocon.com)

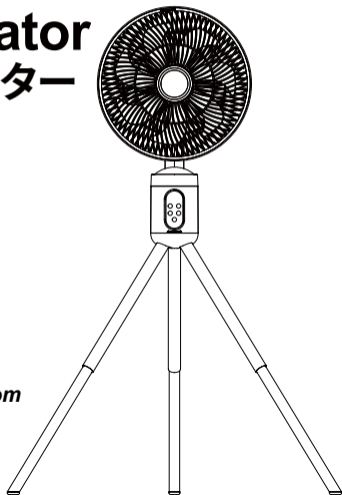



# Preface

Thank you for purchasing our Air Circulator Fan **KC-FS-300**.  
Please read this manual carefully before using  
it and keep it for future reference.

All pictures shown are for illustration purposes only.  
The actual products may vary due to product improvement.

# Vorwort

Vielen Dank, dass Sie sich für unseren Umluftventilator **KC-FS-300**  
entschieden haben. Bitte lesen Sie dieses Handbuch vor der Benutzung  
sorgfältig durch und bewahren Sie es zum späteren Nachschlagen auf.

Alle gezeigten Bilder dienen nur zur Veranschaulichung.  
Die tatsächlichen Produkte können aufgrund von Produktverbesserungen variieren.

# 重要

この度、「KC-FS-300」をお買い上げ頂き、誠にありがとうございました。

この取扱説明書は保証書が付いています。

使用する前にこの取扱説明書を必ずよく読み、内容を守り、正しく安全に使用してください。

読んだ後には大切に保管し、必要な際に参照してください。

---

## アフターサービス、お問い合わせ連絡は下記へ

製品購入、使用方法、お手入れ、修理、及び製品問題にもたらず問題、事故など、販売店に直接依頼し、またはアフターサービスメールアドレスへお問い合わせください。

連絡の際は下記の情報を記入のうえお問い合わせください：お名前、注文番号、購入日、品番、連絡先

故障の確認、判明、製品改良のため、故障部位、故障現象に写真或いは動画を撮って頂く可能性があるので予めご了承ください。  
(弊社個人情報を適切に管理します。写真、動画、個人情報などは社内扱いのみ、第三者に提供しません)

**お問い合わせメール: [support@keecoon.com](mailto:support@keecoon.com)**

**カスタマーサービス電話: 034-579-8386**

(受付時間: 平日9:30-17:30、土日祝及び弊社休業日を除く) メール届く次第24時間内に返信します。

---

なお、技術的な変更により予告なしに説明書内容が更新される場合があります、外見、色などの変更は実物を準じます。

# Contents

## English

Components	01
Placement& Installation	02-03
Control Panel& Remote	04-05
Battery Charging	06
Cleaning and Maintenance	07

## Deutsch

Komponenten	08
Platzierung & Installation	09-10
Bedienfeld & Fernbedienung	11-12
Aufladen der Batterie	13
Reinigung und Pflege	14

## 日本語

各部の名称	15
使い方と組立	16
操作パネルとリモコン	17-19
充電について	20
部品のお手入れ	21

# Components

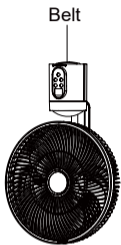
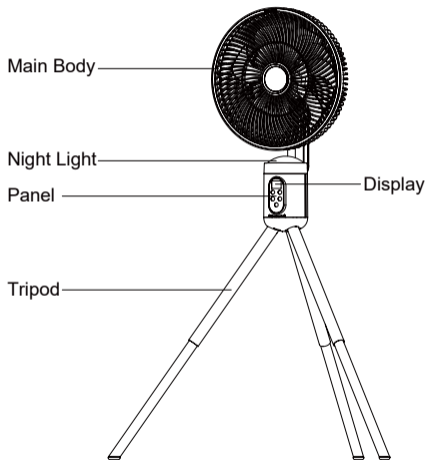

# Placement & Installation

## Desktop Mode

Place the fan on a table or desk like a traditional desk fan.



## Inverted Mode

Hang the fan from a suitable location to create an overhead breeze.



## Tripod Mode

Use the included tripod to convert the fan into a pedestal fan, ideal for larger spaces.

\*You can adjust the height and angle of the tripod as needed.

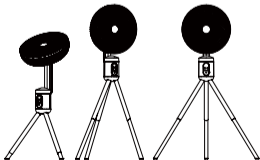

# Placement & Installation

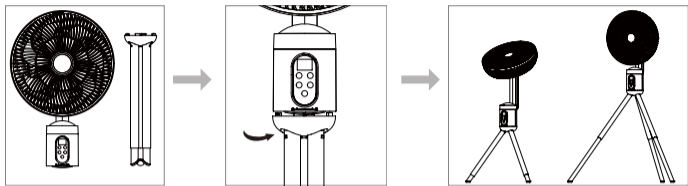

1. Connect the tripod to the main body of the fan by aligning the four clasps on the tripod with the slots inside the main body. Turn the knob to secure the tripod to the main body.
2. Adjust the angle and height of the tripod according to your specific usage scenario after connecting the main body and tripod.



The fan's air direction can be manually adjusted up to 60° upwards for maximum air circulation.





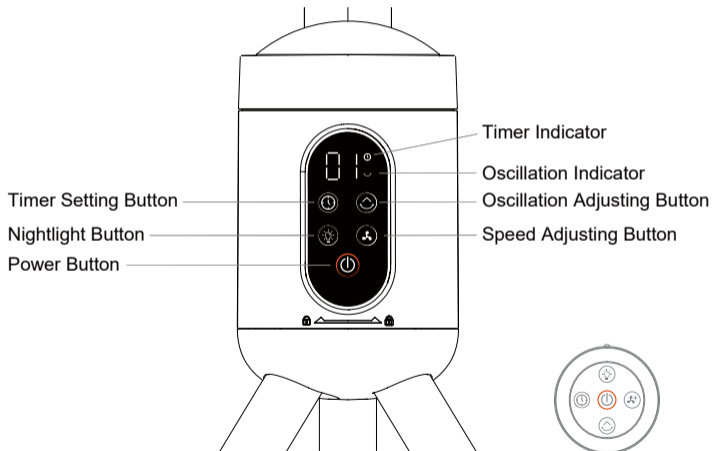

# Control Panel & Remote

The control panel and remote allow you to operate the fan with ease.  
Here is a breakdown of the various functions:

\*The remote control functions identically to the control panel.



# Control Panel & Remote

-  **Power:** To turn on the fan, press the power button. The display will light up, and the fan will start working.
-  **Timer:** Set the timer for 1-8 hours by pressing the timer button. Each touch of the button increases the timer by 1 hour. The fan will automatically shut off when the set time has elapsed.
-  **Speed:** Adjust the fan speed to your liking with 1-8 levels of intensity. Increase the speed with each touch of the speed button.
-  **Oscillation:** To activate horizontal oscillation, press the oscillation button.
- Touch once: Horizontal oscillation up to 150 degrees. The screen will display "15" for 3 seconds, then switch to the current speed level.
  - Touch twice: Horizontal oscillation up to 120 degrees. The screen will display "12" for 3 seconds, then switch to the current speed level.
  - Touch three times: Horizontal oscillation up to 90 degrees. The screen will display "09" for 3 seconds, then switch to the current speed level.
  - Touch four times: Turn off oscillation.
-  **Night Light:** To activate the night light, press the night light button.
- Touch once: Breathing light.
  - Touch twice: Steady light.
  - Touch three times: Turn off the light.

# Battery Charging

## Low Battery Warning

- During cordless use, if the battery power becomes very low, the fan will stop working and the screen will display "00". This indicates that it is time to recharge the fan.
- To avoid damage to the battery, we recommend charging the fan as soon as possible after seeing this message.
- To charge the fan, connect the included power cord to the fan and to a power source. The screen will light up, and a number from 00 to 99 will be displayed. This number represents the remaining battery power. As the fan charges, the number will increase, with 99 indicating a full charge.
- Please note that it is recommended to charge the fan fully before the first use. This will ensure optimal performance and battery life.

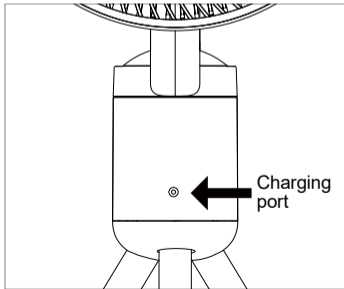
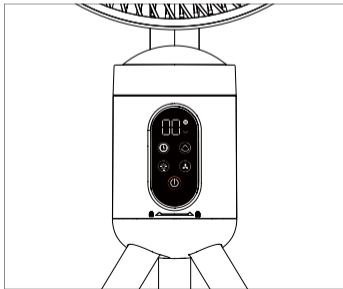

# Cleaning and Maintenance

Regular cleaning is important to ensure the longevity of the fan. Follow these guidelines for proper cleaning and maintenance:

1. Clean the fan regularly to prevent breakdown.
2. Do not clean the fan while it is charging. Make sure to unplug the adapter from the socket before cleaning.
3. Avoid using chemical products to clean the fan, as they may cause discoloration, deformation or damage to the fan.
4. Do not immerse the fan in water when cleaning to avoid electric shock.
5. To remove the cover and blade for cleaning, follow these steps:

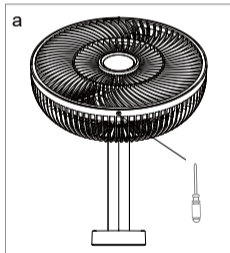

Use a screwdriver to remove the screw at the bottom of the fan cover.

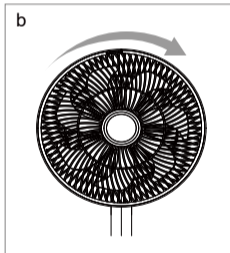

Turn the cover in a clockwise direction until the unlock mark matches the dot to remove the cover.

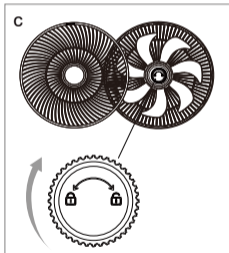

Hold the blade and turn the locknut clockwise to remove it. Once the locknut is removed, you can clean the blade.

# Komponenten

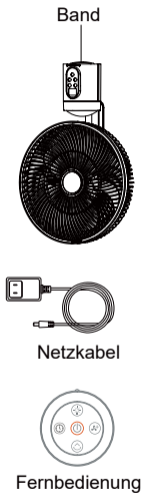
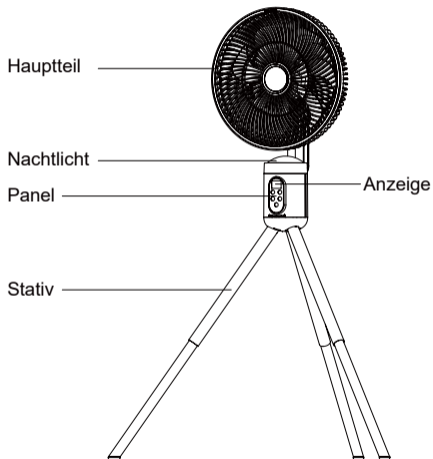

# Platzierung & Installation

## Desktop-Modus

Stellen Sie den Ventilator wie einen herkömmlichen Tischventilator auf einen Tisch oder Schreibtisch.



## Umgekehrter Modus

Hängen Sie den Ventilator an einer geeigneten Stelle auf, um eine Brise von oben zu erzeugen.



## Stativ-Modus

Verwenden Sie das mitgelieferte Stativ, um den Ventilator in einen Standventilator zu verwandeln, ideal für größere Räume.

\*Sie können die Höhe und den Winkel des Stativs nach Bedarf einstellen.

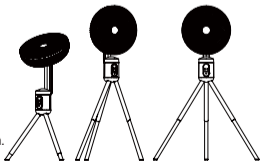

# Placement & Installation

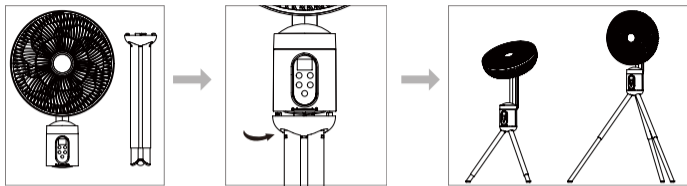

1. Verbinden Sie die Halterung mit dem Hauptgehäuse des Ventilators, indem Sie die vier Klammern an der Halterung auf die Schlitze im Hauptgehäuse ausrichten. Drehen Sie den Drehknopf, um die Halterung am Hauptgehäuse zu befestigen.
2. Stellen Sie den Winkel und die Höhe des Haltebügels entsprechend Ihrer spezifischen Nutzungssituation ein, nachdem Sie das Hauptgehäuse und den Haltebügel verbunden haben.



Die Luftrichtung des Ventilators kann manuell bis zu 60° nach oben eingestellt werden, um eine maximale Luftzirkulation zu erreichen.

# Bedienfeld & Fernbedienung

Mit dem Bedienfeld und der Fernbedienung können Sie den Ventilator ganz einfach bedienen.

Hier finden Sie eine Aufschlüsselung der verschiedenen Funktionen:



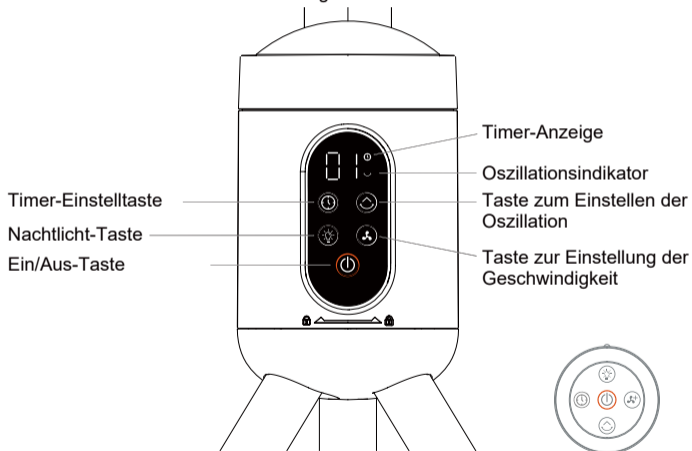

\*Die Funktionsweise der Fernbedienung ist identisch mit der des Bedienfelds.



Fernbedienung



# Bedienfeld & Fernbedienung

-  Einschalten: Um den Ventilator einzuschalten, drücken Sie die Einschalttaste. Das Display leuchtet auf. Dann beginnt der Ventilator zu arbeiten.
-  Timer: Stellen Sie den Timer für 1-8 Stunden ein, indem Sie die Timer-Taste drücken. Mit jedem Druck auf die Taste wird die Zeit um 1 Stunde verlängert. Der Ventilator schaltet sich automatisch aus, wenn die eingestellte Zeit verstrichen ist.
-  Geschwindigkeit: Stellen Sie die Geschwindigkeit mit 1-8 Intensitätsstufen nach Ihrem Bedarf ein. Erhöhen Sie die Geschwindigkeit mit jedem Druck auf die Geschwindigkeitstaste.
-  Oszillation: Um die horizontale Oszillation zu aktivieren, drücken Sie die Oszillationstaste.
- Einmal berühren: Horizontale Schwingung bis zu 150 Grad. Auf dem Bildschirm wird 3 Sekunden lang "15" angezeigt, dann wird auf die aktuelle Geschwindigkeitsstufe umgeschaltet.
  - Zweimaliges Berühren: Horizontale Schwingung bis zu 120 Grad. Auf dem Bildschirm wird 3 Sekunden lang "12" angezeigt, dann wird auf die aktuelle Geschwindigkeitsstufe umgeschaltet.
  - Dreimaliges Berühren: Horizontale Schwingung bis zu 90 Grad. Auf dem Bildschirm wird 3 Sekunden lang "09" angezeigt, dann wird auf die aktuelle Geschwindigkeitsstufe umgeschaltet.
  - Viermal berühren: Die Oszillation wird ausgeschaltet.
-  Nachtlicht: Um das Nachtlicht zu aktivieren, drücken Sie die Taste für das Nachtlicht.
- Einmal berühren: Leicht blinkendes Licht
  - Zweimaliges Berühren: Dauerlicht.
  - Dreimal berühren: Ausschalten des Lichts.

# Aufladen der Batterie

## Warnung bei niedrigem Batteriestand

- Wenn die Batterieleistung während des kabellosen Betriebs sehr schwach wird, hört der Ventilator auf zu arbeiten und auf dem Bildschirm wird "00" angezeigt. Dies zeigt an, dass es an der Zeit ist, den Ventilator aufzuladen.
- Um eine Beschädigung des Akkus zu vermeiden, empfehlen wir, der Ventilator so schnell wie möglich aufzuladen, nachdem diese Meldung angezeigt wurde.
- Um den Ventilator aufzuladen, schließen Sie das mitgelieferte Netzkabel an den Ventilator und an eine Stromquelle an. Der Bildschirm leuchtet auf, und es wird eine Zahl von 00 bis 99 angezeigt. Diese Zahl zeigt die verbleibende Batterieleistung an. Wenn der Ventilator aufgeladen wird, erhöht sich die Zahl, wobei 99 eine volle Ladung anzeigt.
- Bitte beachten Sie, dass es empfohlen wird, den Ventilator vor der ersten Verwendung vollständig aufzuladen. Dies gewährleistet eine optimale Leistung und Lebensdauer der Batterie.

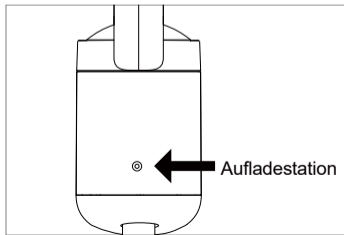
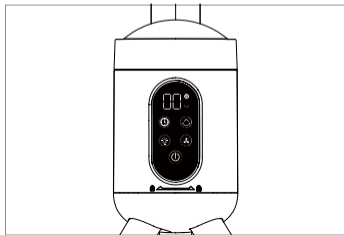

# Reinigung und Pflege

Um die Langlebigkeit des Ventilators zu gewährleisten, ist eine regelmäßige Reinigung wichtig. Befolgen Sie diese Richtlinien für die richtige Reinigung und Wartung:

1. Reinigen Sie den Ventilator regelmäßig, um Ausfälle zu vermeiden.
2. Reinigen Sie den Ventilator nicht, während er aufgeladen wird. Ziehen Sie vor der Reinigung den Adapter aus der Steckdose.
3. Vermeiden Sie die Verwendung von chemischen Produkten zur Reinigung des Ventilators, da diese zu Verfärbungen, Verformungen oder Schäden am Ventilator führen können.
4. Tauchen Sie den Ventilator beim Reinigen nicht in Wasser, um einen elektrischen Schlag zu vermeiden.
5. Gehen Sie wie folgt vor, um die Abdeckung und den Flügel zur Reinigung zu entfernen:

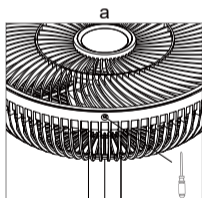

Entfernen Sie die Schraube an der Unterseite der Lüfterabdeckung mit einem Schraubendreher.

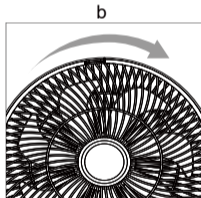

Um die Abdeckung zu entfernen, drehen Sie die Abdeckung im Uhrzeigersinn, bis die Entriegelungsmarkierung mit dem Punkt übereinstimmt.

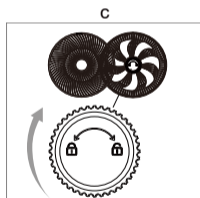

Halten Sie die Klinge und drehen Sie die Gegenmutter im Uhrzeigersinn, um sie zu entfernen. Sobald die Kontermutter entfernt ist, können Sie die Klinge reinigen.

# 各部の名称

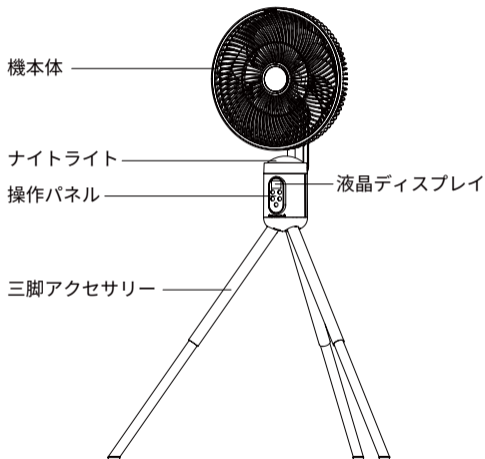

ベルト

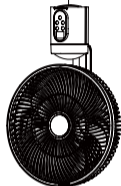

電源コード



リモコン

# 使い方と組立

## 卓上扇風機

卓上扇風機として使う



## 壁掛け扇風機

吊下げ扇風機や壁掛け扇風機として使う



## リビング扇風機

三脚アクセサリーを付けてリビング扇風機となる

\*三脚アクセサリーの角度と高さを好きなように調節して、  
自由自在に！

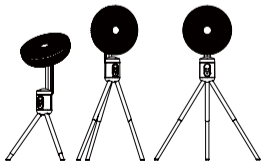

# 使い方と組立

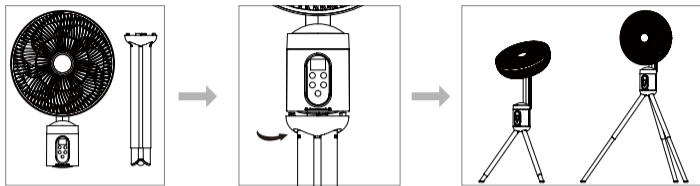

1. 三脚アクセサリーの上にある四つの留め金を機本体の下にあるスロットに合わせてから、右へ回すと、三脚アクセサリーは機本体と繋がります。
2. 繋がってから、好きなように三脚アクセサリーの角度や高さを調整します。



上下首振りについて、手動で水平から上に60度まで調整できます。

# 操作パネルとリモコン

リモコンの操作は操作パネルと同じです。

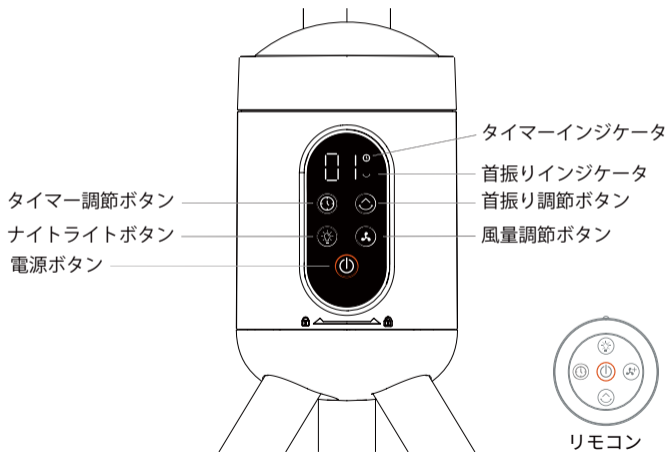

# 操作パネルとリモコン

- ⓐ 電源: このボタンをタッチすると、ファンの液晶ディスプレイが点灯し、風量4で稼働開始します。
- 🕒 タイマー: このボタンをタッチすると、タイマーを設定できます。一時間単位で一時間から八時間まで設定できます。
- 👤 風速: このボタンをタッチすると、風速を調節できます。一時間単位でレベル1からレベル8まで調節できます。
- 🔄 首振り: このボタンをタッチすると、左右自動首振りの角度を調節できます。
- タッチ一回目: 左右150度自動首振り、そして液晶ディスプレイに15という数字が3秒頃点滅してから現在の風速レベルに戻ります。
  - タッチ二回目: 左右120度自動首振り、そして液晶ディスプレイに12という数字が3秒頃点滅してから現在の風速レベルに戻ります。
  - タッチ三回目: 左右90度自動首振り、そして液晶ディスプレイに09という数字が3秒頃点滅してから現在の風速レベルに戻ります。
  - タッチ四回目: 首振り機能は停止となります。
- 💡 ナイトライト: このボタンをタッチすると、ナイトライトが点灯します。
- タッチ一回目: 呼吸モードで点灯します。呼吸モードとは明るめと暗めが交互に切り替わります。
  - タッチ二回目: 常灯モードで点灯します。常灯モードとは常に明るく点灯します。
  - タッチ三回目: ナイトライトが消灯します。



# 充電について

- コードレスで扇風機を使っている場合、バッテリーがなくなったら、液晶ディスプレイが「00」という数字を表示します。充電が必要です。
- 充電する際、液晶ディスプレイが点灯し、数字が点滅します。充電するとともに、数字が00から99まで変化していきます。99になったら、充電が完了ということになります。

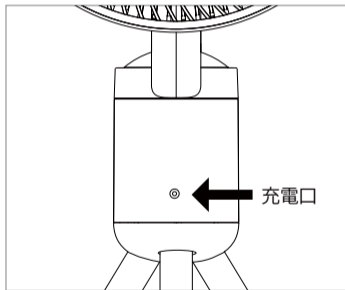
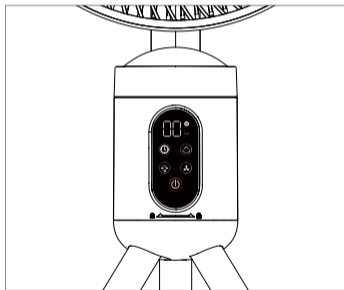

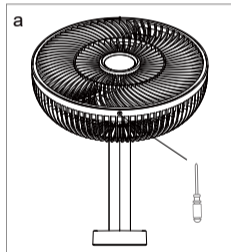

# 部品のお手入れ

1. 機械の正常に稼働を維持するため、定期的な清潔が必要です。
2. 清潔する時、電源をOFFにして、電源コードをコンセントから取り外してください。
3. 洗剤など化学品を使わないでください、変色、変形、破損の恐れがあります。
4. 直接水で丸洗いしないでください。
5. 組み立て方に参考して、蓋と羽根を取り外して、濡れた雑巾などで拭いてください。

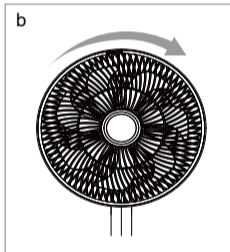

カバーの真下にあるネジをドライバーで取り出してください。



時計回りで前カバーを回して、その上にある「」のマークを「」と合わせて前カバーを取りはずします。

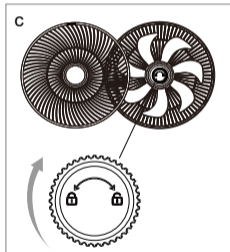

羽根を片手で固定してからナットを時計回りで回して取り外せます。そして羽根も取り出せます。