

• PARA PUERTAS DE 35 mm (1-3/8") HASTA 45 mm (1-3/4") DE ESPESOR •

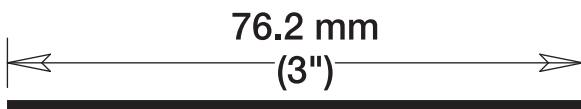

Esta línea debe medir 7.62 cm (tres (3) pulgadas). Mida antes de usar esta plantilla. Si la línea no mide 7.62 cm (tres (3) pulgadas) al medirse, imprima esta instrucción a escala completa sobre papel que mida 21.59 cm x 27.94 cm (8.5 pulgadas x 11 pulgadas) y vuelva a medir otra vez.

PLANTILLA

Doble a lo largo de la línea punteada y coloque sobre el borde de la puerta

Perfore un agujero de 25.4 mm (1") en el centro del borde o canto de la puerta

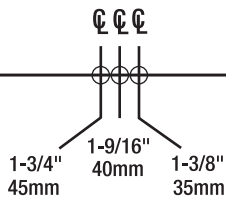

Para una distancia o "entrada" de 70 mm (2-3/4")

Para una distancia o "entrada" de 60 mm (2-3/8")

Se adapta a un agujero de cilindro de 54 mm (2-1/8")

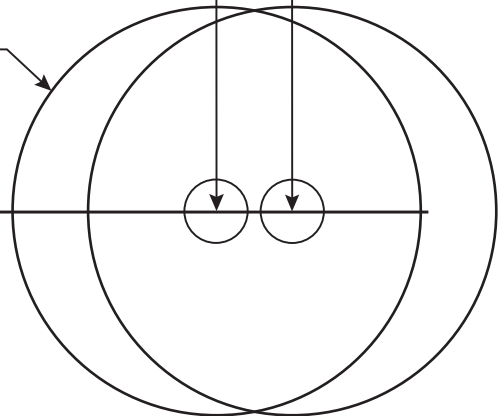

Las instrucciones corresponden a los siguientes estilos:

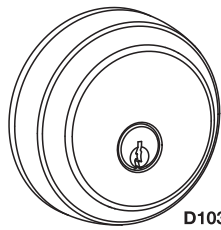

D103-1

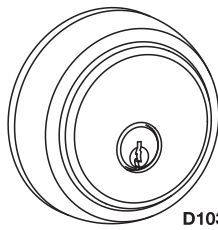

D103-2

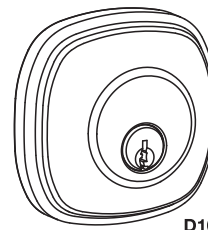

D103-3

Instrucciones para instalación de reemplazo: Retire la cerradura que desea reemplazar, el cerrojo de pasador deslizante y la placa hembra del cerrojo y empiece por el Paso 4. **Instrucciones para instalación nueva:** Empiece en el Paso 1.

PASO 1 Marque la puerta usando la plantilla

- a. Marque la línea central para el cerrojo aproximadamente a 1120 mm (44") del piso, o aproximadamente 140 mm (5-1/2") por encima del centro de una perilla o manija de palanca ya instalada.
- b. Coloque la plantilla sobre la puerta con la línea punteada de doblez en el borde de la puerta.
- c. Seleccione la distancia de entrada del pasador de cerrojo de 60 mm (2-3/8") o 70 mm (2-3/4") según corresponda y marque el centro del agujero en la cara de la puerta. (La mayoría de las puertas residenciales tienen una distancia de entrada del pasador de cerrojo de 60 mm (2-3/8").
- d. Marque el centro del agujero del cerrojo en el canto de la puerta de acuerdo con el espesor de su puerta.

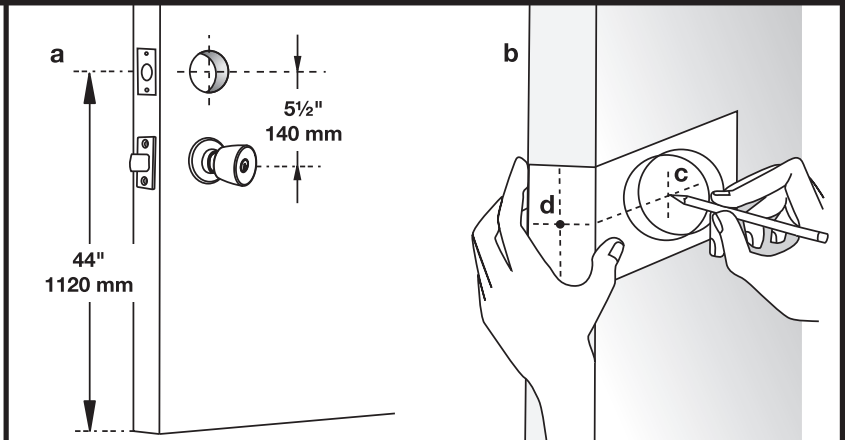

PASO 2 Perfore los agujeros

- a. Perfore un agujero de 54 mm (2-1/8") en la superficie de la puerta por ambos lados para evitar astillar la madera.
- b. Perfore un agujero de 25.4 mm (1") en el borde de la puerta para el cerrojo.
- c. Inserte el cerrojo en el agujero; marque el contorno de la placa frontal, y utilice un formón para rebajar la madera hasta lograr una profundidad de 3 mm (1/8") o hasta que la placa frontal quede a ras del borde de la puerta.
- d. Marque los agujeros de los tornillos del cerrojo y perfore dos agujeros piloto de 3 mm (1/8") para los Tornillos del cerrojo.

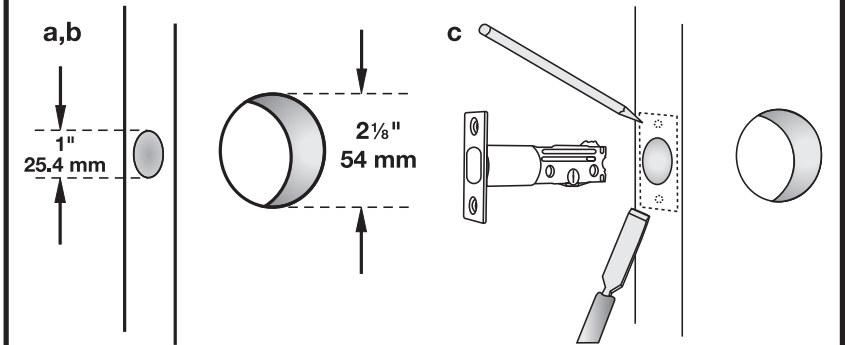

PASO 3 Prepare la jamba de la puerta para la placa de la hembra del cerrojo

- a. Marque la línea central en la jamba o marco de la puerta de manera que quede exactamente opuesta al agujero de la cerradura en el borde de la puerta. Asegúrese que la marca está correcta de manera que el pasador de cerrojo pueda penetrar la placa hembra sin interferencia al cerrar el cerrojo.
- b. Perfore un agujero de 25.4 mm (1") a una profundidad de 29 mm (1-1/8") en la jamba o marco de la puerta.
- c. Centre la Placa hembra del cerrojo sobre el agujero de 25.4 mm (1") y marque el contorno. Use el formón para rebajar la madera hasta una profundidad de 5.5 mm (7/32") o hasta que la placa hembra y la subplaca hembra del cerrojo queden a ras con la jamba o marco de la puerta.
- d. Coloque la subplaca hembra en el área que preparó en la jamba o marco de la puerta, con las palabras "DOOR STOP SIDE---->" visibles y apuntando hacia la jamba/marco de la puerta. Marque las 4 ubicaciones para los tornillos. Retire la subplaca hembra.
- e. Perfore cuatro agujeros piloto de 3 mm (1/8") a una profundidad de 38 mm (1-1/2").
- f. Vea el Paso 8 para la instalación de la subplaca hembra y de la placa hembra.

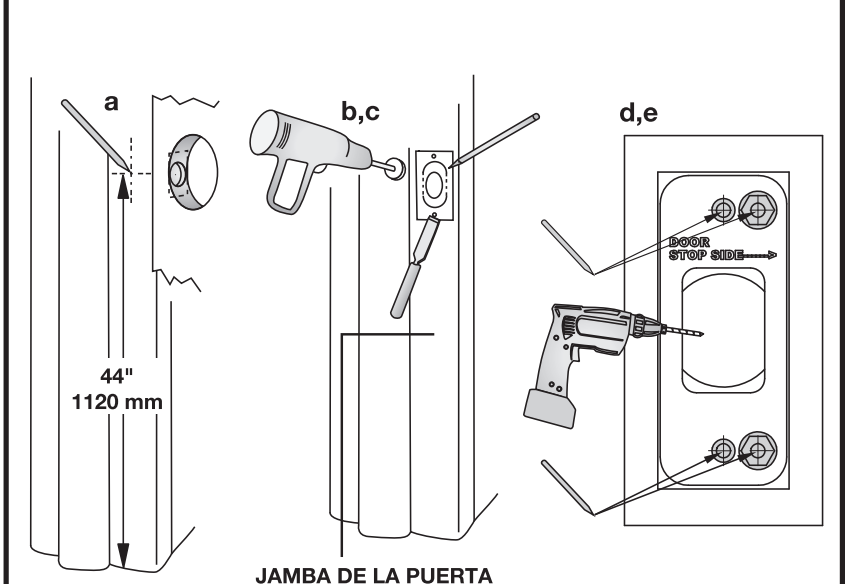

JAMBA DE LA PUERTA

PASO 4 Cómo seleccionar la distancia correcta de entrada del pasador de cerrojo

La distancia de entrada del pasador de cerrojo es la distancia desde el borde de la puerta hasta el centro del agujero en la cara de la puerta. (Ver dibujo.) El cerrojo se puede ajustar para una distancia de entrada del pasador de cerrojo de 60 mm (2-3/8") o de 70 mm (2-3/4"). El cerrojo viene ajustado de fábrica para una distancia de entrada del pasador de cerrojo de 60 mm (2-3/8").

Cómo ajustar la entrada de 60 mm (2-3/8") a 70 mm (2-3/4"):

- Retraiga el pasador del cerrojo.
- Sujete la Placa frontal del cerrojo con la mano izquierda y la Cola del cerrojo con la mano derecha.
- Gire la Placa frontal del cerrojo en sentido de las manecillas del reloj (hacia usted) aproximadamente 1/8 de vuelta.
- Jale la Placa frontal del cerrojo hacia fuera en dirección izquierda hasta que se detenga.
- Gire en el sentido opuesto a las manecillas del reloj hasta quede en posición de manera tal que la muesca de enclavamiento se engrane en el orificio marcado 70 mm (2-3/4").

Cómo ajustar la entrada de 70 mm (2-3/4") a 60 mm (2-3/8"):

- Retraiga el pasador del cerrojo.
- Sujete la Placa frontal del cerrojo con la mano izquierda y la Cola del cerrojo con la mano derecha.
- Gire la Placa frontal del cerrojo en sentido de las manecillas del reloj (hacia usted) aproximadamente 1/8 de vuelta.
- Mientras que empuja en el extremo del pasador, empuje la Placa frontal del cerrojo hacia adentro en dirección derecha hasta que se detenga.
- Gire en el sentido opuesto a las manecillas del reloj hasta quede en posición de manera tal que la muesca de enclavamiento se engrane en el orificio marcado 60 mm (2-3/8").

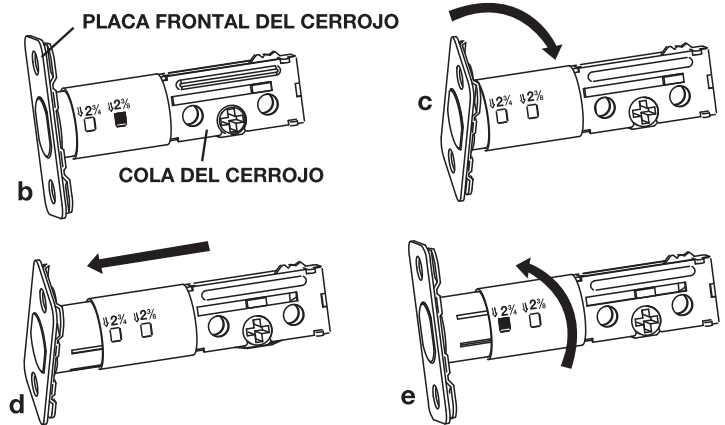
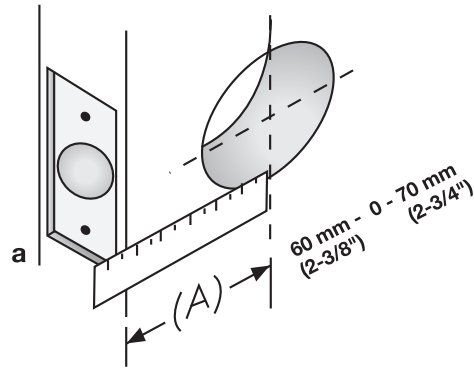

PASO 5 Instale el Cerrojo

- Seleccione la placa frontal (esquinas cuadradas o redondeadas) para igualar el rebajo en el borde de la puerta.
- Para cambiar la placa frontal, separe cuidadosamente la placa frontal del cerrojo usando un desarmador/destornillador plano. Alinee e inserte a presión la placa frontal deseada.
- Instale el cerrojo en el agujero en el canto de la puerta en la posición HACIA ARRIBA ("UP") tal como está marcado en el cerrojo con la manivela en forma de "cruz" en la parte inferior.
- Inserte dos Tornillos (S1) del cerrojo a través de los orificios en la placa frontal y apriételes firmemente.

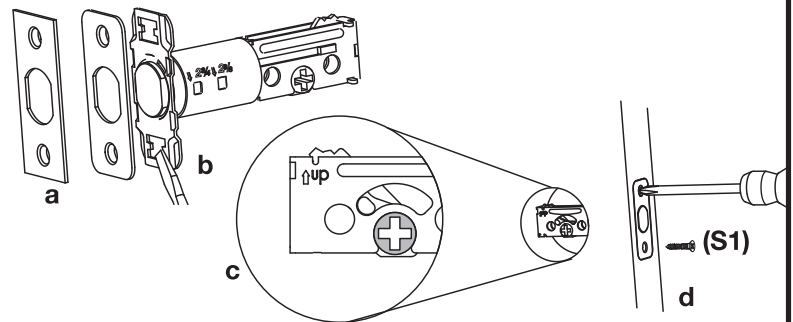

PASO 6 Instale la carcasa del cilindro exterior

- Oriente la hoja de torsión del cilindro en posición horizontal. Asegúrese que el cerrojo de pasador deslizante está retraído. El ojo de la cerradura debe estar en posición hacia abajo.
- Inserte la hoja de torsión a través de la manivela en forma de "cruz" del cerrojo de pasador deslizante y empuje la carcasa de cilindro exterior hasta que quede a ras de la puerta.
- Si el agujero existente en la puerta tiene un diámetro menor de 54 mm (2-1/8") es posible que el escudo antipalanca no ajuste bien. Para utilizar todas las funciones de seguridad del cerrojo, se recomienda aumentar el diámetro del agujero e instalar el conjunto completo del cilindro exterior con el escudo antipalanca.
- Sin embargo, el escudo antipalanca puede retirarse para adaptar el cilindro a un agujero menor en la puerta. Simplemente saque el escudo antipalanca fuera de su ranura en el conjunto de cilindro exterior.

NOTA: Retirar el escudo antipalanca no afectará el funcionamiento del cerrojo, pero reduce la robustez y resistencia contra ataques con palancas. Al retirar el escudo, el cerrojo ya no cumple con las normas ANSI Grado 2.



PASO 7 Instale el Conjunto de Pasador tipo mariposa

- Primero, desmonte el Pasador tipo mariposa mediante el uso de la llave hexagonal provista para aflojar el tornillo de ajuste (no es necesario sacar completamente el tornillo) y deslice el Pasador tipo mariposa fuera del Huso.
- Desmonte la Placa protectora instalada a presión mediante la inserción de un destornillador/desarmador de cabeza plana dentro de la ranura en la parte inferior para luego girarlo y separar la Placa protectora de la Placa de montaje.
- Deslice la placa de montaje sobre la hoja de torsión y empuje hasta que quede a ras de la puerta. Coloque los dos tornillos (S3) para metal en los agujeros de la placa de montaje de manera que engranen con los agujeros roscados en el conjunto del cilindro exterior y apriete firmemente. Inserte a presión la placa protectora sobre la placa de montaje.
- Alinee el pasador tipo mariposa con el huso. La forma del huso permite que la mariposa sea ensamblada con una sola orientación.
- Deslice el pasador tipo mariposa sobre el huso y apriete el tornillo de sujeción (S4) usando la llave Allen que se suministra. El tornillo de sujeción deberá engranarse con la cavidad del huso.
- Pruebe la instalación extendiendo el pasador de cerrojo usando la mariposa, y replegando el pasador de cerrojo usando su llave en el conjunto del cilindro exterior.

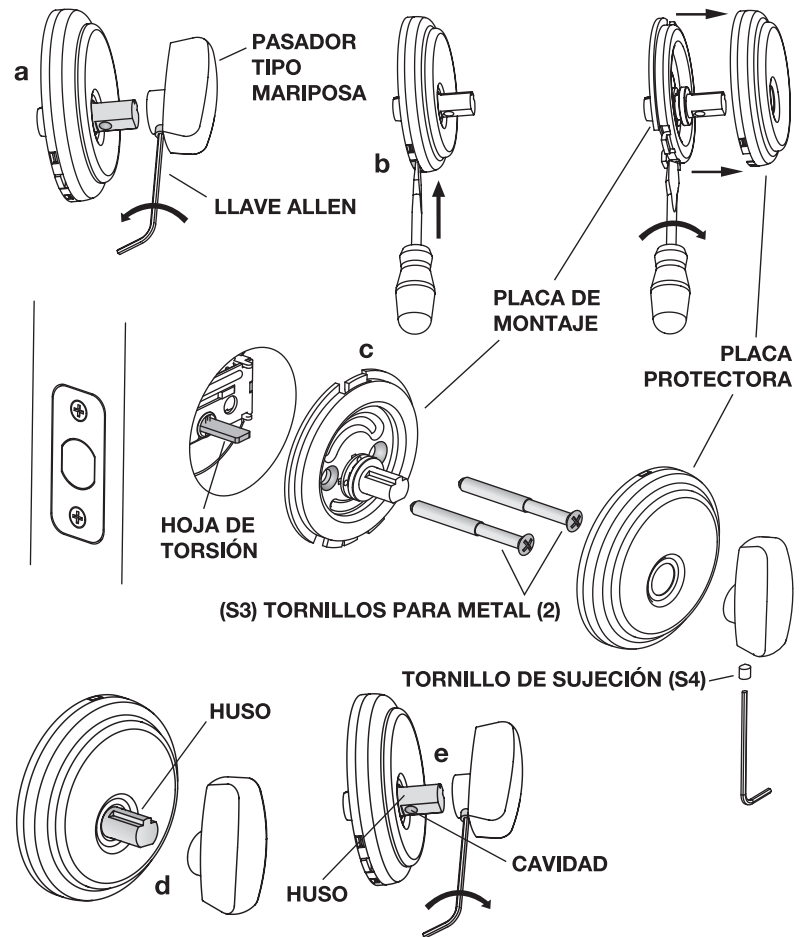

PASO 8 Instale la placa hembra del cerrojo con la subplaca hembra de cerrojo

- Coloque la subplaca en el área preparada en la jamba/marco de la puerta con las palabras "DOOR STOP SIDE---->" visibles y apuntando hacia la jamba/marco de la puerta. Asegúrese que la subplaca está colocada para recibir el pasador del cerrojo de pasador deslizante al extender dicho pasador.
- Inserte dos tornillos (S2) de la placa hembra del cerrojo a través de los agujeros en la subplaca y apriételes firmemente.
- Coloque la Placa hembra del cerrojo sobre la subplaca e inserte dos tornillos (S2) de la placa hembra del cerrojo a través de los agujeros en la placa hembra del cerrojo. Apriételes firmemente.
- Cierre la puerta y pruebe la cerradura extendiendo el pasador usando la mariposa. Asegúrese que el pasador penetre completamente en la placa hembra del cerrojo.

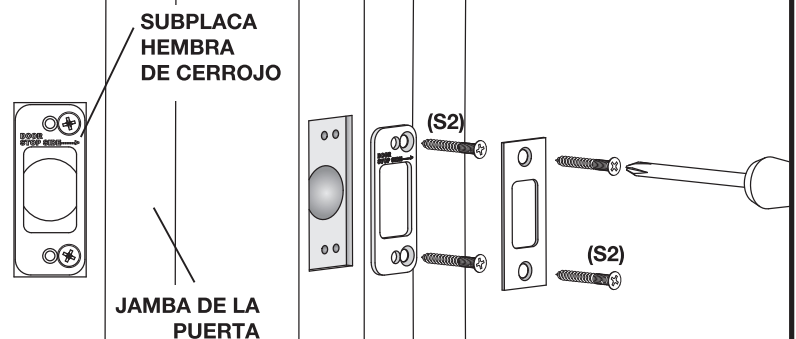

GARANTÍA LIMITADA DE POR VIDA- Este producto cuenta con una garantía mecánica y de acabado vitalicia limitada de Hampton Products International ("HPI") para el usuario consumidor original de este producto contra defectos de material y mano de obra bajo uso y servicio normales, siempre y cuando el usuario consumidor original ocupe los locales residenciales en los que se instaló originalmente este producto. La presente garantía no se aplica si el producto cumple con una de las siguientes: si es utilizado en aplicaciones de áreas comunes o comerciales; si ha sido utilizado con propósitos para los cuales no fue diseñado o previsto; si presenta signos de abuso, de uso indebido, de modificaciones o si se instaló, se operó, se mantuvo o se reparó incorrectamente. Esta garantía no cubre rasguños, abrasiones o deterioro a causa del uso de pinturas, disolventes u otros químicos. HPI NO ES RESPONSABLE EN CASO DE DAÑOS ACCIDENTALES, INDIRECTOS O EMERGENTES. Algunos estados no permiten la exclusión o la limitación de la garantía por daños accidentales o emergentes, por lo que la exclusión antes mencionada puede no aplicarse a usted. Esta garantía le otorga derechos legales específicos. Usted puede tener además otros derechos que varían de estado a estado. Para presentar un reclamo de garantía, contacte a Hampton Care al 1-800-562-5625 o visite nuestro sitio web en www.hampton.care para obtener instrucciones sobre cómo reemplazar el producto, cambiarlo por un producto similar del mismo valor o repararlo.



La marca registrada y los trabajos con derechos reservados de Brink's se usan con autorización.

999-00317E_SP



50 Icon, Foothill Ranch, CA 92610-3000 EE. UU.
 email: info@hamptonproducts.com
www.brinksprr.com 1-800-562-5625
 ©2018 Hampton Products International Corp.
 999-00317E_SP_REVB 05/18