

# ELITE®

*Keep Working*

## Manual de usuario

**Por favor lea cuidadosamente este manual,  
contiene información importante de seguridad.**

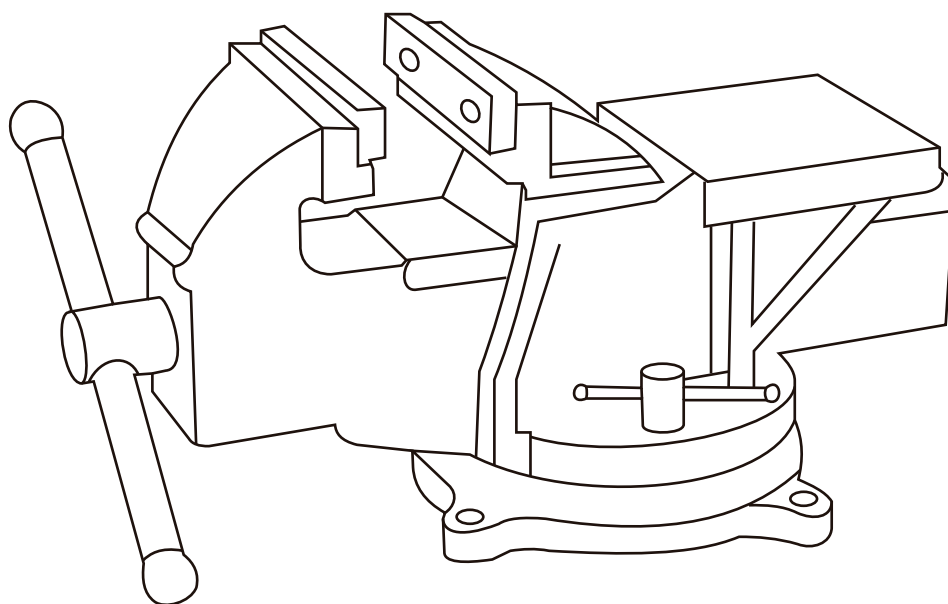

PRENSA DE BANCO

**BV04 - BV05 - BV06**

# ELITE®

*Keep Working*



*Keep Working*

# Manual de usuario

PRENSA DE BANCO

**BV04 - BV05 - BV06**

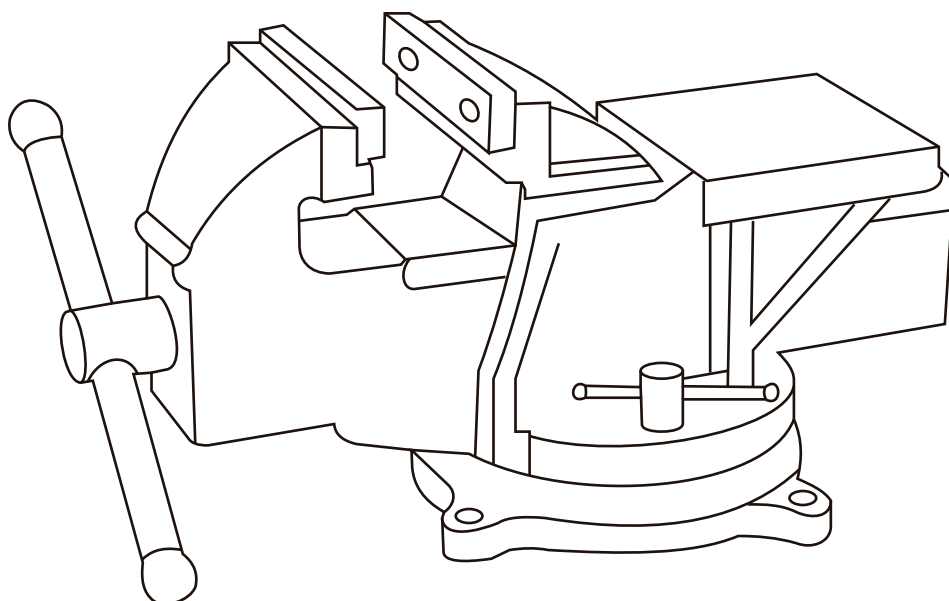



*Keep Working*

Contenido	
Avisos y precauciones	1
Especificaciones	2
Desempaque	3
Instrucciones de operación	3
Cuidado y mantenimiento	4
Lista de Partes	5
Garantía	6



***Keep Working***

## **LEA Y CONSERVE ESTAS INSTRUCCIONES PARA REFERENCIAS FUTURAS**

1. Monte sólo de acuerdo con estas instrucciones. Un montaje incorrecto puede crear riesgos.
2. Mantenga el área de trabajo limpia y bien iluminada.
3. Mantenga a los espectadores fuera del área durante el uso.
4. Este producto no es un juguete. No permita que los niños jueguen con o cerca de este artículo.
5. Úselo sólo para los fines previstos.
6. Inspeccione antes de usar; No lo use si las piezas están sueltas o dañadas.
7. Mantenga las etiquetas del producto y las placas de identificación. Éstos llevan información de seguridad importante.

## **AVISOS Y PRECAUCIONES DE SEGURIDAD**

**ADVERTENCIA:** Antes de perforar agujeros, compruebe si hay cables o cables eléctricos ocultos en la trayectoria de perforación.

1. No utilice este producto si está bajo la influencia de alcohol o drogas. Lea las etiquetas de advertencia en los stickers para determinar si su juicio o reflejos se deterioraron por el consumo de alguna de estas sustancias. Si hay alguna duda, no utilice este producto.
2. Use protección para los ojos y manos. Use gafas de seguridad aprobadas por ANSI y Guantes de trabajo resistentes durante el uso.
3. No use ropa suelta o joyas, ya que pueden quedar atrapados en piezas móviles. Use un protector en su cabeza para evitar que el cabello largo quede atrapado en las partes móviles.
4. Cuando trabaje con el yunque evite golpearlo con una herramienta puntiaguda, esto puede hacer que gire el yunque o la herramienta en uso.
5. No se extienda demasiado. Mantenga la postura y el equilibrio en todo momento. esta alerta.



**Keep Working**

6. Observe lo que está haciendo en todo momento. Use el sentido común. No opere este producto cuando esté cansado o distraído.

7. Advertencia: Puede dañar el tornillo de banco y / o la pieza de trabajo si aprieta excesivamente el mango (6).

8. Compruebe si hay piezas dañadas. Antes de utilizar este producto, compruebe cuidadosamente que funcione correctamente y realice su función prevista. Compruebe si hay piezas dañadas y otras condiciones que puedan afectar su funcionamiento. Reemplace o repare inmediatamente las piezas dañadas o desgastadas.

Piezas de repuesto y accesorios. Cuando realice reparaciones, utilice únicamente piezas de repuesto idénticas.

Mantenga este producto limpio y seco, y las piezas en movimiento ligeramente lubricadas para un mejor rendimiento. Mantenga el Mango seco, limpio y libre de aceite, grasa y solventes.

Use el producto para el fin que está diseñado. No intente forzar una herramienta pequeña o un accesorio para hacer el trabajo de una herramienta industrial más grande. Hay ciertas aplicaciones para el que se diseñó esta herramienta. Hará el trabajo mejor y con mayor seguridad a la velocidad para la cual fue pensado. No modifique esta herramienta y no utilice esta herramienta para ningún otro propósito que no sea el previsto.

## ESPECIFICACIONES

BV04	Prensa de 4"
Base	120° Base giratoria
Apertura máxima de mandíbula	3" (Mandíbulas extraíbles)
Profundidad mandíbula	2"

BV05	Prensa de 5"
Base	120° Base giratoria
Apertura máxima de mandíbula	4" (Mandíbulas extraíbles)
Profundidad mandíbula	2-3/8"

BV06	Prensa de 6"
Base	120° Base giratoria
Apertura máxima de mandíbula	5" (Mandíbulas extraíbles)
Profundidad mandíbula	2 - 3/4"



***Keep Working***

## **DESEMPAQUE**

Al desembalar, compruebe que el artículo está intacto y no está dañado. Si faltan piezas o están rotas, comuníquese con Elite Tools o con su distribuidor lo antes posible.

Necesitará el manual de advertencias y precauciones de seguridad, procedimientos de operación y mantenimiento, lista de piezas y diagrama. Guarde su factura con este manual. Guarde el manual y la factura en un lugar seguro y seco para futuras referencias.

Lea la sección de información importante de seguridad al principio de este documento, antes de configurar o usar este producto.

## **INSTRUCCIONES DE OPERACIÓN**

Nota: las siguientes instrucciones se aplican para los tres modelos de prensa Elite.

Utilice los orificios de montaje en la Base Fija de la prensa (1) como una plantilla para marcar los puntos de perforación. Coloque la prensa sobre el banco plano de trabajo para que los orificios de montaje estén colocados como se desee. Con un lápiz, marque los puntos en los que va a fijar la prensa en el banco de trabajo. Ponga la prensa a un lado.

Taladre los agujeros del tamaño apropiado (donde previamente marco con un lápiz) a través de la parte superior de la mesa de trabajo.

**ADVERTENCIA:** Antes de perforar agujeros, compruebe si hay cables o cables eléctricos ocultos en la trayectoria de perforación.

Coloque con cuidado la base fija (1) del Vise con los orificios de montaje correspondientes a los orificios previamente perforados a través de la parte superior del banco de trabajo. (Consulte el diagrama de montaje en la página siguiente).

Inserte pernos de acero endurecido (no incluidos), del diámetro apropiado (para ajustar agujeros de montaje de 7/16" de diámetro) y longitud, hacia abajo a través de la base fija (1) ya través del banco de trabajo. Asegure los pernos de montaje en su lugar con las arandelas y tuercas apropiadas.

Gire la Manilla (6) en sentido anti horario para abrir las Mandíbulas (3) de la prensa. Coloque el elemento que usted está trabajando en el interior de las mandíbulas. Apriete las mordazas (3) contra la pieza de trabajo girando la manija (6) en el sentido de las agujas del reloj hasta que su pieza de trabajo se sostenga firmemente contra las mordazas (3).



***Keep Working***

**ADVERTENCIA:** Puede dañar el tornillo de banco y / o la pieza de trabajo si aprieta excesivamente el mango (6). Para quitar el objeto en el que está trabajando, gire el mango (6) en sentido contrario a las agujas del reloj dos Tres veces, abriendo las mandíbulas (3). Retire la pieza de trabajo.

### **AJUSTE BASE GIRATORIA**

Al girar la prensa a su alrededor usted puede acceder a su pieza de trabajo más fácil. Gire las dos Manijas de Bloqueo T (4) hasta que suelten la Base Giratoria (5) de la prensa.

Gire la prensa a la posición deseada. (Ex-2. amplia: Girar 90 °). Apriete las Manijas T de Bloqueo (4) una vez que tenga la prensa en la posición más adecuada para su trabajo.

### **MANTENIMIENTO**

Mantenga las partes móviles lubricadas. Limpie el lubricante de las manijas (4, 6) y las mordazas (3).

Mantenga las mandíbulas (3) limpias.

Las mandíbulas se pueden quitar para su limpieza y son reemplazables. Cada una es sostenida por dos tornillos de casquillo de 5mm. Utilice una llave hexagonal de 5mm (no incluida) para aflojar / apretar los tornillos de cabeza.

Compruebe y apriete los tornillos de montaje o los pernos para asegurarse de que el tornillo de banco no se haya aflojado de su montaje.

Lea atentamente lo siguiente

**EL FABRICANTE Y / O EL DISTRIBUIDOR HA PROPORCIONADO LA LISTA DE PIEZAS Y EL DIAGRAMA DE MONTAJE EN ESTE DOCUMENTO ÚNICAMENTE COMO UNA HERRAMIENTA DE REFERENCIA. NI EL FABRICANTE NI EL DISTRIBUIDOR HACEN NINGUNA RESENTACIÓN O GARANTÍA DE NINGÚN TIPO AL COMPRADOR QUE ESTÉ CALIFICADO PARA HACER ALGUNAS REPARACIONES AL PRODUCTO, O QUE ELLOS ESTÁN CUALIFICADOS PARA REEMPLAZAR CUALQUIER PARTE DEL PRODUCTO. EL FABRICANTE Y / O DISTRIBUIDOR DECLARA EXPRESAMENTE QUE TODOS LOS REPAROS Y SUSTITUCIONES DE PARTES DEBEN SER REALIZADOS POR TÉCNICOS CERTIFICADOS Y LICENCIADOS, Y NO POR EL COMPRADOR. EL COMPRADOR ASUME TODO EL RIESGO Y LA RESPONSABILIDAD QUE SURJA DE SUS REPARACIONES A LAS PIEZAS ORIGINALES O DE REEMPLAZO, O QUE SURJAN DE SU INSTALACIÓN DE PARTES DE REPUESTO.**



***Keep Working***

**ADVERTENCIA:** Puede dañar el tornillo de banco y / o la pieza de trabajo si aprieta excesivamente el mango (6). Para quitar el objeto en el que está trabajando, gire el mango (6) en sentido contrario a las agujas del reloj dos Tres veces, abriendo las mandíbulas (3). Retire la pieza de trabajo.

### **AJUSTE BASE GIRATORIA**

Al girar la prensa a su alrededor usted puede acceder a su pieza de trabajo más fácil. Gire las dos Manijas de Bloqueo T (4) hasta que suelten la Base Giratoria (5) de la prensa.

Gire la prensa a la posición deseada. (Ex-2. amplia: Girar 90 °). Apriete las Manijas T de Bloqueo (4) una vez que tenga la prensa en la posición más adecuada para su trabajo.

### **MANTENIMIENTO**

Mantenga las partes móviles lubricadas. Limpie el lubricante de las manijas (4, 6) y las mordazas (3).

Mantenga las mandíbulas (3) limpias.

Las mandíbulas se pueden quitar para su limpieza y son reemplazables. Cada una es sostenida por dos tornillos de casquillo de 5mm. Utilice una llave hexagonal de 5mm (no incluida) para aflojar / apretar los tornillos de cabeza.

Compruebe y apriete los tornillos de montaje o los pernos para asegurarse de que el tornillo de banco no se haya aflojado de su montaje.

Lea atentamente lo siguiente

**EL FABRICANTE Y / O EL DISTRIBUIDOR HA PROPORCIONADO LA LISTA DE PIEZAS Y EL DIAGRAMA DE MONTAJE EN ESTE DOCUMENTO ÚNICAMENTE COMO UNA HERRAMIENTA DE REFERENCIA. NI EL FABRICANTE NI EL DISTRIBUIDOR HACEN NINGUNA RESENTACIÓN O GARANTÍA DE NINGÚN TIPO AL COMPRADOR QUE ESTÉ CALIFICADO PARA HACER ALGUNAS REPARACIONES AL PRODUCTO, O QUE ELLOS ESTÁN CUALIFICADOS PARA REEMPLAZAR CUALQUIER PARTE DEL PRODUCTO. EL FABRICANTE Y / O DISTRIBUIDOR DECLARA EXPRESAMENTE QUE TODOS LOS REPAROS Y SUSTITUCIONES DE PARTES DEBEN SER REALIZADOS POR TÉCNICOS CERTIFICADOS Y LICENCIADOS, Y NO POR EL COMPRADOR. EL COMPRADOR ASUME TODO EL RIESGO Y LA RESPONSABILIDAD QUE SURJA DE SUS REPARACIONES A LAS PIEZAS ORIGINALES O DE REEMPLAZO, O QUE SURJAN DE SU INSTALACIÓN DE PARTES DE REPUESTO.**





*Keep Working*

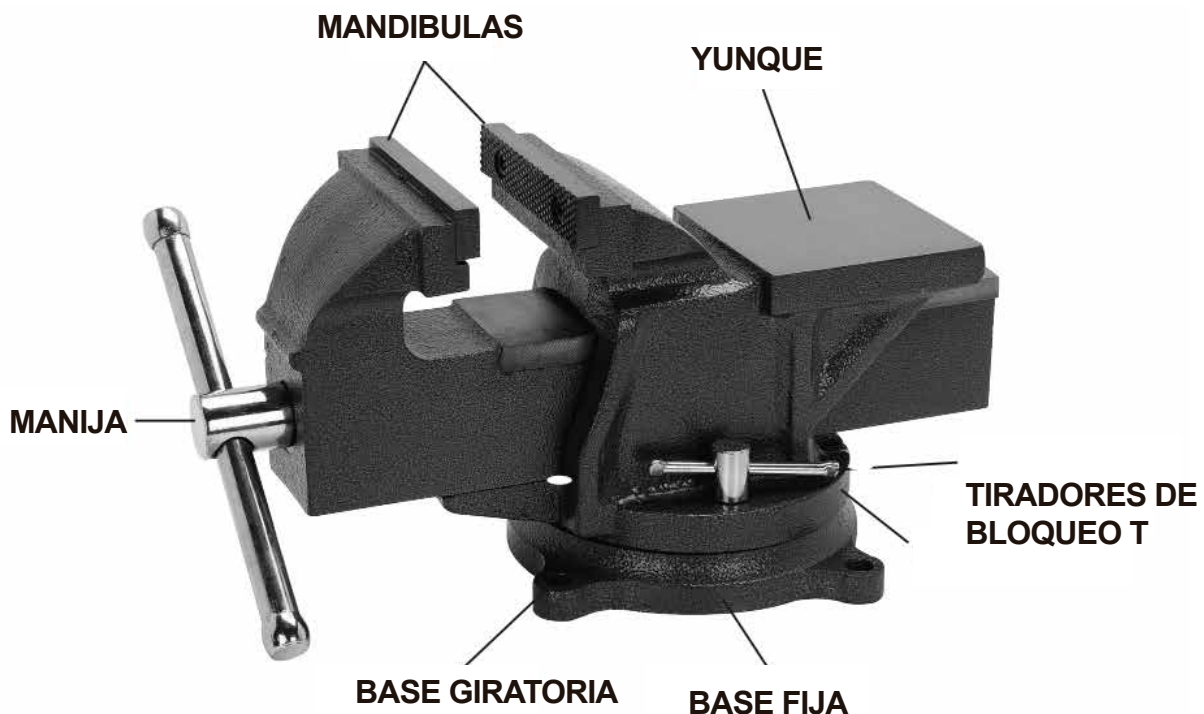

**LISTA DE PARTES**

Parte	Descripción	Cantidad
1	Base fija	1
2	Tornillo de plomo (no se muestra)	1
3	Mandíbulas	2
4	Tiradores de bloqueo en T	2
5	Base giratoria	1
6	Manija	1
7	Yunque	1



***Keep Working***

## **GARANTÍA**

### **GARANTÍA COMPLETA DE 1 AÑO**

Si este producto Elite falla debido a un defecto de material o de fabricación dentro del plazo de un año a partir de la fecha de compra, devuélvalo a cualquier tienda de distribución autorizada Elite, Centros de Servicio Elite u otro punto de venta Elite para que sea reparado gratuitamente (o reemplazado si la reparación resulta imposible).

Esta garantía se aplica solamente durante 90 días a partir de la fecha de compra, si este producto se utiliza alguna vez para fines comerciales o de alquiler. Esta garantía no incluye las bolsas ni los filtros, que son piezas percederas que se pueden desgastar por causa del uso normal dentro del periodo de garantía. Esta garantía le confiere a usted derechos legales específicos y es posible que usted tenga también otros derechos que varían de un estado a otro.

**11** AÑO GARANTÍA **11** YEAR WARRANTY