

size : 8.5x8.8cm

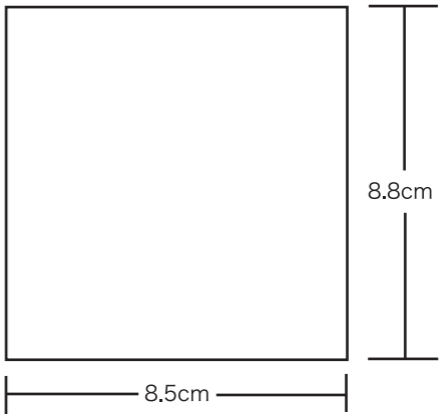



骨伝導イヤホン

取扱説明書

本製品をご購入いただきありがとうございます。
当社の製品があなたのご期待に応えられることを願っています。本製品を正しく使用するために、ご使用前に取扱説明書をよくお読みください。

1.製品仕様

- ・重量:33g
- ・製品名:メモリ内蔵骨伝導Bluetoothイヤホン
- ・Bluetooth:V5.0
- ・プロトコル:A2DP / HFP、HSP、AVRCP、GAVDP、AVDTP
- ・接続モード:Bluetooth接続/内臓メモリ音楽再生
- ・伝送距離:10m
- ・周波数応答範囲:100Hz-20KHz
- ・再生時間:6時間以上
- ・充電時間:1時間(初回充電する場合、3時間以上充電してください)
- ・充電電圧:4.75v-5.25v
- ・防水定格:IPX55
- ・保管温度:-30°C-80°C
- ・使用温度:-20°C-70°C

2.対応機種

Android 5.0およびIOS 8.0以上のスマートフォン、タブレット、PSP、ラップトップおよびその他のBluetooth対応端末

3.本体説明

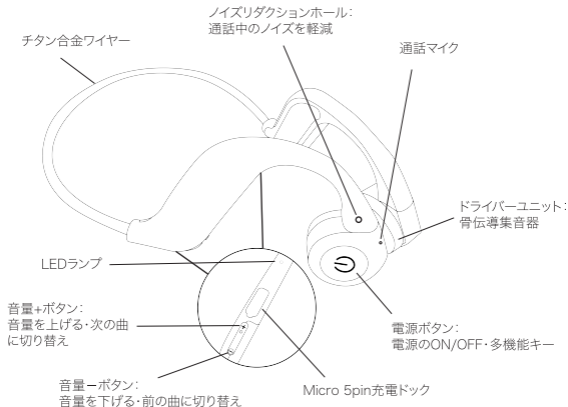

4.付属品

- ・Micro 5pin充電ケーブル×1
- ・本体×1

- ・取扱説明書×1
- ・耳栓×2

5.操作手順

●初回のペアリング設定:

電源を入れた状態で電源ボタンを約3秒間長押しします。LEDランプの色が青色・赤色の交互に点滅すると、イヤホンがBluetoothのペアリングモードに入ります。

スマートフォン・タブレットなどのデバイスにある、Bluetooth機能のリストから「X9」をタップします。接続が完了すると、イヤホンから「connected」と音声流れます。

●イヤホンの電源を入れる:

電源を切った状態で、電源ボタンを約3秒間長押しします。LEDランプが青色に点滅し、「powering up」と音声流れます。

●イヤホンの電源を切る:

電源を入れた状態で、電源ボタンを約3秒間長押しします。LEDランプが赤色に点滅し、「powering down」と音声流れます。

●Bluetoothモードと音楽モードの切り替え:

電源を入れた状態で電源ボタンを2回押すと、「Bluetoothモード」または「Cardモード」と音声流れ、モードの切り替えを確認することができます。

●音楽モード:

本体の内蔵メモリに音楽データを保存して音楽を聞くことができます。

1) 充電ケーブルを使用し、イヤホンとデバイスまたはPCを接続します。(USB端子2.0対応)

2) デバイスまたはPC内の音楽ファイルが入っているフォルダを開きます。

3) 音楽ファイルをX9(イヤホン)のフォルダにコピーし、保存します。

●対応形式:

「###.mp3」、「###.wav」ファイル

●言語の切り替え:

電源を入れた状態で、「音量+ボタン」と「音量-ボタン」を同時に約3秒間長押しすると、「English Language selected」または「中国語モード」と音声流れ、言語の切り替えを確認することができます。

●通話に応答する:

着信を受けると、イヤホン本体が振動し、電話番号を音声でお知らせします。電源ボタンを1回押すと、通話に応答することができます。

通話中に別の着信がきた場合、電源ボタンを軽く押すと最初の通話を保留したまま、通話をすることができます。

●通話を終了する:

通話中に電源ボタンを1回押すと、通話を終了することができます

●着信を拒否する:

着信を受けると、イヤホン本体が振動し、電話番号を音声でお知らせします。電源ボタンを約2秒間長押しすると、着信を切ることができます。

●ミュート通話とミュート解除:

通話中に「音量+ボタン」を約3秒間長押しします。イヤホンから「ピープ音」が鳴り、ミュート通話に切り替えることができます。再度「音量+ボタン」を約3秒間長押しすると、ミュートを解除することができます。

●Bluetoothの切断と再接続:

イヤホンとデバイスのBluetooth接続が切断されると、「Disconnected」と音声流れます。

電源ボタンを1回押し、「connected」と音声流れ、再度接続することができます。

●設定をリセットする:

電源を切った状態で、電源ボタンを約6秒間長押しします。LEDランプが赤色に3回点滅すると、全ての設定をリセットすることができます。

●イヤホンの充電:

充電ケーブルを使用し、イヤホン本体を充電すると、LEDランプが紫色に点灯します。充電が完了すると、LEDランプが青色に点灯します。

●注意事項:

バッテリー残量が少なくなると、ピープ音が流れ、LEDランプが赤色に点滅します。

●イヤホンの操作説明:

・音楽の再生

待機状態で電源ボタンを1回押すと、音楽を再生します。またはデバイスから操作します。

・音楽の一時停止

再生中に電源ボタンを1回押すと、音楽を一時停止します。

・音量を上げる/次の曲に切り替える

「音量+ボタン」を1回押すと、音量を上げることができます。最大音量まで上げるとピープ音が流れます。最大音量はスマートフォンの現在音量設定が最大となります。

「音量+ボタン」を長押しすると次の曲に切り替わります。

・音量を下げる/前の曲に切り替える

「音量-ボタン」を1回押すと、音量を下げるすることができます。

「音量-ボタン」を長押しすると前の曲に切り替わります。

6.LEDランプ説明

・電源ON: 青色に点灯します。

・電源OFF:

赤色に点滅します(音楽モードのとき)。Bluetoothモードのときは点滅なし。

- ペアリングモード**:赤色と青色の交互に点滅します。
- 待機時(デバイスに接続)**:約5秒に1回青色に点滅します。
- 着信時**:約3秒に1回青色に点滅します。
- ダイヤルアップ時**:約3秒に1回青色に点滅します。
- 通話中**:約3秒に1回青色に点滅します。
- 音楽再生時**:約2秒に2回青色に点滅します。
- 充電中**:紫色に点灯します。
- 充電完了**:青色に点灯します。

•**バッテリー残量**:

バッテリー残量が15%以下になった場合、赤色に点滅します。同時に、「low battery」の音声が流れます。

バッテリー残量が5%以下になった場合、自動的に電源がOFFになります。

※電源を入れた状態でデバイス接続をしていない場合は、30分後、自動的に電源がOFFになります。

7.よくある質問

Q1:内臓メモリに保存された音楽ファイルを再生したい

電源が入った状態で電源ボタンを2回押して、音楽モードに切り替えます。同時に、ビープ音が流れます。

Q2:言語の切り替え方法がわからない

電源が入った状態で「音量+ボタン」と「音量-ボタン」を同時に約3秒間長押しすると、各言語の音声の流れ、切り替えの確認をすることができます。

Q3:イヤホンの設定を初期状態に戻したい

- 1)電源ボタンを約3秒間長押しし、本体の電源を切ります。
- 2)電源ボタンを約6秒間長押しすると、LEDランプが赤色に3秒間点滅し、設定がリセットされます。
- 3)本体が自動的にBluetoothのペアリングモードになります。(再接続する前に、以前接続していたBluetooth設定を削除してください。)

Q4:内臓メモリに音楽ファイルを保存したい

- 1)充電ケーブルを使用し、イヤホンとデバイスまたはPCを接続します。(USB端子2.0対応)
- 2)デバイスまたはPC内の音楽ファイルが入っているフォルダを開きます。
- 3)音楽ファイルをX9(イヤホン)のフォルダにコピーし、保存します。
対応形式:.mp3、.wavファイル

Q5:音量が最大にならない

スマートフォンなど接続デバイス端末の現在設定の音量が最大になります。今以上に音量を上げたいときはデバイス本体から音量を上げてください。

Q6.電源が入らない

バッテリー残量が十分あるか確認し、必要に応じて充電してください。

Q7.自動接続されない

電源がオンになっているか確認してください。

Q8. Bluetoothデバイスに検知されない

ペアリングモードになっているか確認してください。

Q9.同時に2台の機器と接続できますか？

2台同時の使用はできません。

Q10. 音漏れがする

本製品は音漏れしにくい設計ですが、音量が大きすぎると外に聞こえることがあります。音漏れの感じ方に関しては個人差がございます。

※問題が解決しない場合は、購入した販売元にお問い合わせください。当社では技術サポートとサービスを提供しております。本製品をご利用いただきありがとうございます。

8.安全上のご注意

- ・自転車、バイク、自動車などの運転中は大変危険ですので耳栓で塞ぎながらの使用や大音量での使用は絶対にやめてください。
- ・歩行中は周囲の交通に十分注意してください。音に気づかず交通事故や犯罪などに巻き込まれる可能性があります。
- ・大音量から再生すると難聴になる恐れがあります。
- ・大音量で聴き続けると難聴など聴力障害の可能性もあります。
- ・本製品およびパソコン、スマートフォンなどの機器の不具合から本製品を使用したことによって生じた動作障害やデータの損失、破損した場合のデータ内容保証は致しかねます。
- ・本製品はすべてのBluetooth接続機器の接続を保証するものではありません。
- ・ペースメーカーなどの医療機器をご使用の方は医師にご相談の上ご使用ください。
- ・簡易防水機能はございますが、充電時に濡れた手で触れたり充電ドックに触れないでください。感電やショートの原因となります。

・内蔵バッテリーは約300－400回程度繰り返し使用できます(使用状況により変化します)

・必要以上の充電は過充電となり、バッテリー劣化の原因となります。また電池の発熱や発火の原因となります。

・長時間使用しなかった場合、内蔵されている電池は過放電となりバッテリー劣化の原因となります。月1回を目安に充電を行ってください。

・充電後の電池の消耗が著しく減ってきた、使用できないなどの場合は内蔵バッテリーの寿命が考えられます。本製品はバッテリー交換を行っておりませんので、新しい製品をお買い求めください。

・本製品を処分する場合、お住まいの地域の処分方法に従って処分してください。

・付属の耳栓は小さなお子様が飲み込むと大変危険ですので手の届かない場所に保管してください。誤って飲み込んだ場合は医療機関へ直ちに相談してください。

・説明書のデザイン及び仕様、保証については予告なく変更する場合がございます。最新の情報は弊社公式HP(<https://take1tech.com/>)をご覧ください。

9. Bluetoothについて

・本製品の使用周波数帯では電子レンジなどの家電製品、産業・科学・医療機器のほか、工場の製造ラインなどで使用されている移動体識別用の構内無線局(免許の必要な無線局)や、ほかの同種無線局、工場の製造ラインなどで使用される特定小電力無線局(免許不要の無線局)が運用されています。

・本製品を使用する前に近くで移動体識別用の構内無線局(免許の必要な無線局)及び特定小電力無線局(免許不要の無線局)が運営されていないことを確認してください。

・万一、本製品から上記の構内無線局に対して有害な電波干渉の事例が発生した場合、速やかに電波の発射を停止してください。

・本製品とBluetooth接続する機器は双方の機器を近くに置いて接続してください。コンクリートや人体(接触した状態)を間に挟むと雑音が入ったり、通信不能になる場合があります。

・電気製品・AV・OA機器などの磁気を帯びているところや電磁波が発生しているところで使用しないでください。磁気や電気雑音の影響を受けると雑音が大きくなったり、通信ができなくなったりすることがあります(特に電子レンジ使用時には影響を受けることがあります)。テレビ、ラジオなどの近くで使用すると受信障害の原因となったり、テレビ画面が乱れたりすることがあります。

・無線機や放送局の近くで正常に通信できない場合は使用する場所を変更してください。

10.保証規約

初期不良(お届けより7 日以内)は交換および往復配送費は弊社の負担といたします。通常保証期間6ヶ月(お届けより8 日以降)の保証修理などの配送費は、基本的に弊社にて負担いたします。場合により、お客様に配送費のご負担をお願いすることがございます。

保証期間経過後につきましては往復配送費のご負担をお願いいたします。保証期間外の修理の際に、先に着払いで発送いただいた場合は、発送費用を別途ご請求となりますのでご注意ください。

次の場合、保証期間内であっても有償修理または保証対象外となります。

- ・保証書の紛失、またはご購入様が不明の場合
- ・製品の改造、分解などが加えられている場合
- ・使用方法の誤りや不注意などお客様理由が原因による故障の場合
- ・故障の原因がお客様による輸送・移動中の衝撃による場合
- ・落下、外部からの衝撃、水没や液体などが原因の故障
- ・天災(地震、風水害、落雷)や紛争などが原因の故障
- ・譲渡や中古販売、オークション、転売などでご購入された場合
- ・本製品の使用により発生した損害は直接、間接問わず弊社の責は負わないものとします。
- ・保証書は再発行致しませんので大切に保管してください。

・本製品の保証範囲は日本国内に限り有効です。本書の内容は予告なく変更される場合があります。

保証カード

Take-One 保証書		品名: 骨伝導イヤホン 保証期間: ご購入日より6ヶ月
お客様	お名前	
	ご住所	〒 テイクワンテクノロジー株式会社 〒060-0001 北海道札幌市中央区北1条 西7丁目1-15あおいビル
	電話番号	
	ご購入日	年 月 日 お問い合わせ先: customer@take1tech.com 公式LINE: @547dyshh(お問合せ可能)

