



## 2in1コードレス 掃除機

### 使用説明書

型番

HC-100

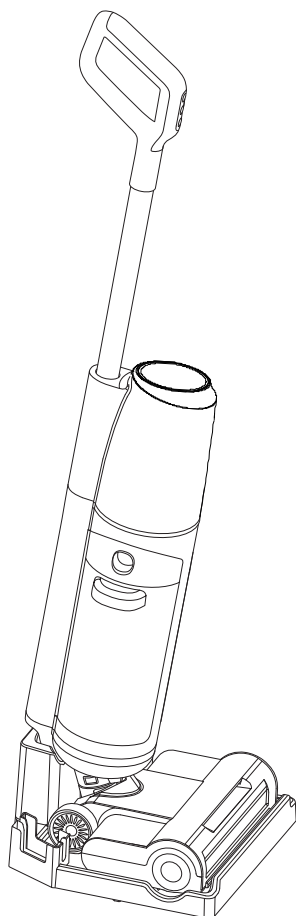

注意：本製品を正しく使用するために、ご使用前に取扱説明書をよくお読みください。  
本取扱説明書はいつでも確認できるよう、大切に保管してください。

## 付属品一覧

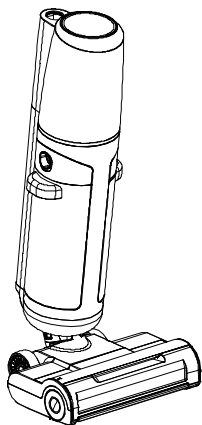

HC-100本体×1

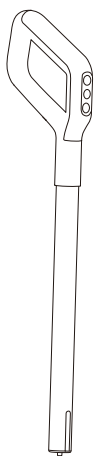

ハンドル×1

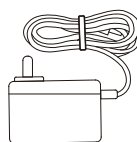

電源アダプター×1

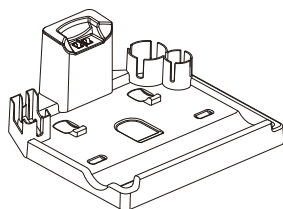

充電スタンド×1

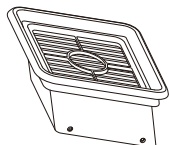

フィルター×2

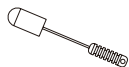

クリーニングブラシ×1



取扱説明書×1



ローラーブラシ×2

注意：取扱説明書内の付属品等のイラストは参考用です。  
実際の商品と異なる場合があります。

# 目次

安全上のご注意	1
製品説明	2
製品の組み立て方	4
製品の使用方法	5
製品のお手入れ	6
製品スペック	10
トラブルシューティング	11
カスタマーサポート	12
保証について	13

## 安全上のご注意

### 安全上のご注意

人への危害や物的損害のリスクを防ぐために、本製品を使用する際は「安全上のご注意」をよく読み、必ずお守りください。この取扱説明書は大切に保管してください。

- ・本体や付属品を分解・改造しないでください。お客様自身で分解・改造をされた場合は、弊社の保証サービスは利用不可となります。
- ・本製品の清掃やメンテナンスを行う前には必ず電源を切り、電源プラグを抜いてください。
- ・感電を防ぐため、手が濡れた状態でソケット、電源アダプター、ディスプレイに触れないでください。
- ・本製品を充電する際は、必ず付属の電源アダプターを使用してください。
- ・電源アダプターが破損した場合は直ちに使用を中止してください。
- ・本製品を小さなお子様には使用させないようにしてください。
- ・使用中に過熱・異音・異臭などの異常を発見した場合にはただちに使用を中止してください。
- ・本製品を直接水に浸けたり濡らしたりしないでください。機械のショートによる火災や感電事故の原因となります。
- ・機械の過熱を防ぐため、空気の入口と出口を塞がないでください。
- ・ヘッドブラシを直接水に浸けたり、水で洗い流したりしないでください。
- ・タンクの水がモーターに流入するのを防ぐため、本製品を激しく振ったり平置きしないでください。
- ・水タンクと汚水タンクが正常に取り付けられていない状態で使用しないでください。
- ・気温-10℃以下、及び45℃以上の環境で使用しないでください。
- ・本製品は屋内での使用を想定しているため、屋外では使用しないでください。
- ・本製品は大理石・木材・タイル・無垢材などの硬い床に適しています。
- ・本製品でタバコの吸殻、マッチ、その他熱源のある物や液体を吸引しないでください。
- ・本製品でガソリン、灯油、塗料、香水など可燃性、爆発性のある液体を清掃しないでください。
- ・本製品をレーザープリンターやコピー機内部のトナーの清掃に使用しないでください。
- ・ガラスの破片や画鋸、釘、石などで製品を傷付けないようにしてください。
- ・絵の具、ペンキ、靴クリームなど、強い染色汚れを清掃しないでください。
- ・モーターに損傷を与えないように、泡状の洗剤を吸引しないでください。
- ・本製品は子供の手の届かないところに保管してください。
- ・機械に修復不能な損傷を与える可能性があるため、水タンクにアルコール、漂白剤、消毒剤、その他腐食性液体を加えないでください。
- ・本製品を破棄する場合は必ずバッテリーを取り外し、お住まいの地域の分別方法に従い破棄してください。
- ・バッテリーを取り外す際は必ず電源プラグを抜いてから取り外してください。

## 製品説明

### パーツ名称

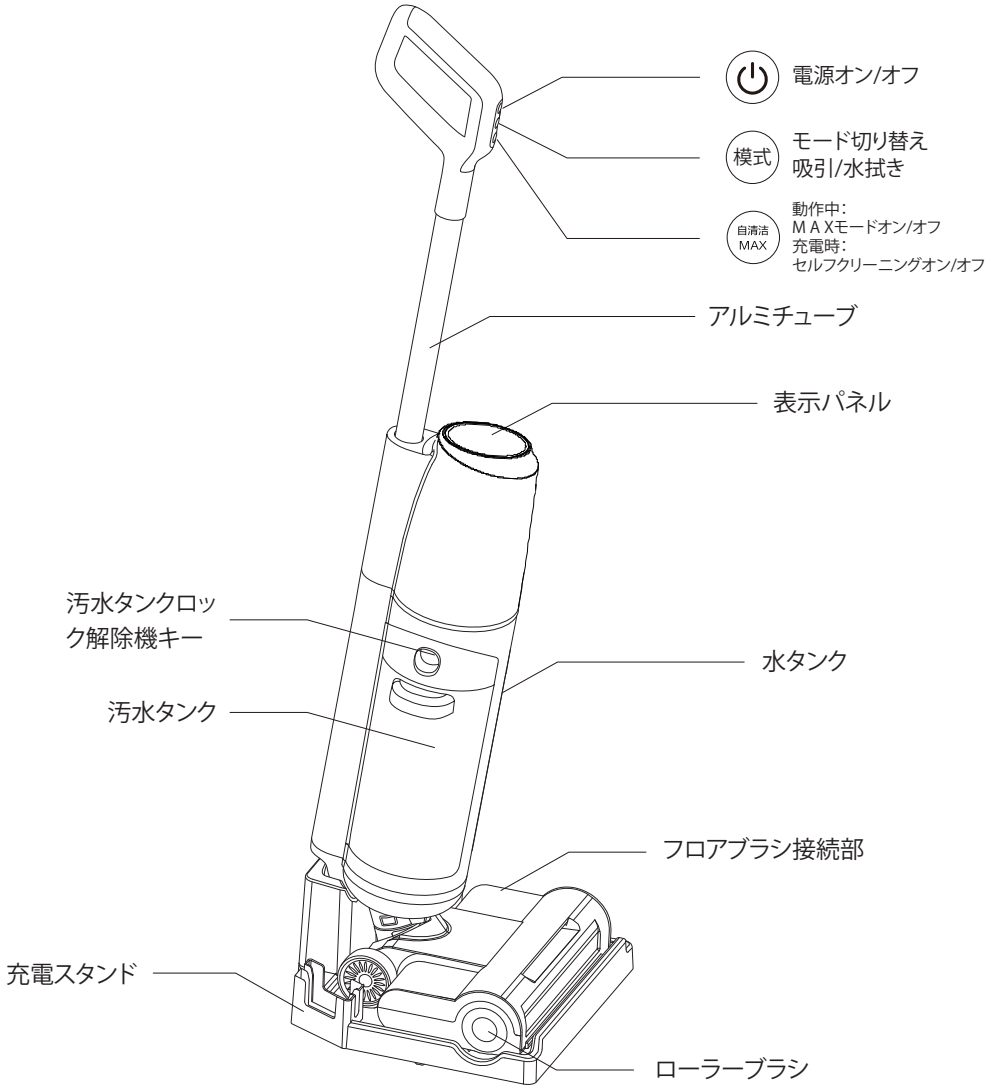

## LED表示とモード

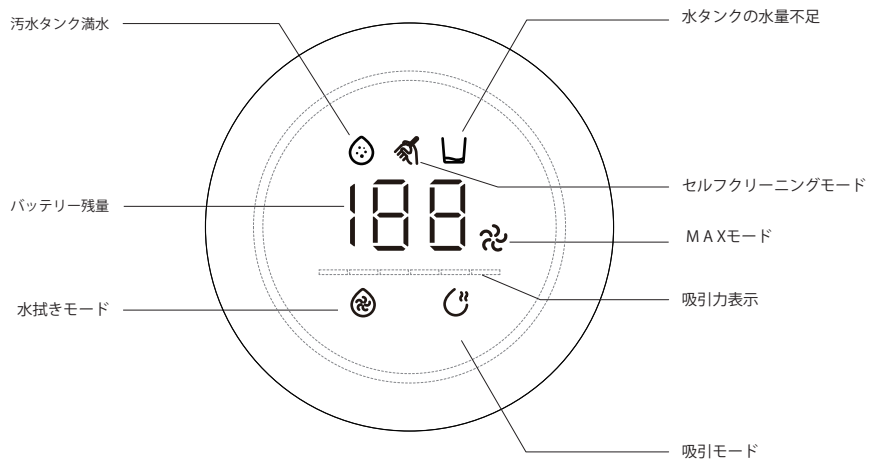

## 製品の組み立て方

### ハンドルの取り付けと取り外し

- 本体を真っ直ぐ立てた状態にし、ハンドルの先端を本体後部の差込口にカチッと音が鳴るまで差し込みます。

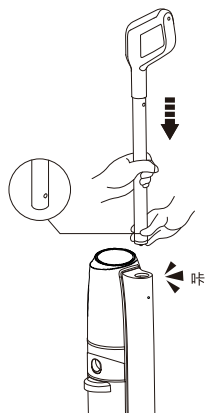

- 本体背面の穴に細いドライバーなどを差し込み、ハンドルを引き抜きます。

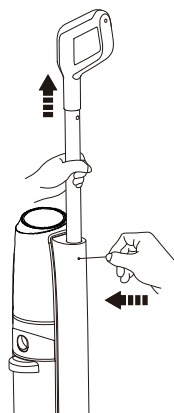

### 充電スタンドの設置

- 充電スタンド後部の充電ポートと電源アダプターを接続し、電源を入れます。

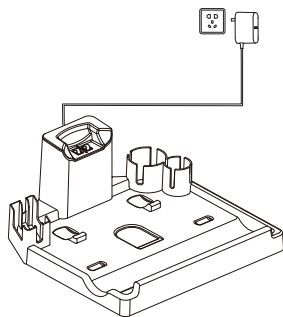

## 製品の使用方法

### 使用前の準備

- ・ご使用前に、バッテリーがフル充電されているか、ローラーブラシ・フィルターが正しく取り付けられているかをご確認ください。
- ・ご使用状況に応じてモードの変更ができます。水拭きモードを使用する前に、必ず綺麗な水を水タンクに入れてください。

### 使い方

- ・フロアブラシ接続部を踏み、ハンドルを後ろに引くとロック解除音が鳴り使用可能状態になります。使用後はハンドルを前に押しして真っ直ぐに本体を立たせ、ロック音が鳴ったら手を離してください。
- ・1クリック目：電源オン
- ・2クリック目：電源オフ

### 注意事項

- ・使用中に異常を発見した場合は速やかに本機の電源を切り、本書の「トラブルシューティング」を参照してください。

### 充電

電源アダプターのプラグを充電スタンドの充電ポートに接続し、ソケットをコンセントに挿します。本機を充電スタンドに置き、充電します。

- ・充電中の場合は黄色のライトが点滅し、充電が完了すると青のライトが1分間点灯します。
- ・過充電防止のため、充電が完了したら電源アダプターのプラグをコンセントから抜くことをお勧めします。

### 注意事項

- ・充電の際は本機専用の電源アダプターをご使用ください。
- ・新しい電池、または長期保管後に使用する場合は十分に充電してください。本機を長期間使用しない場合は、乾燥した涼しい場所に置き、少なくとも3ヶ月に1回は必ず充電と放電を行ってください。

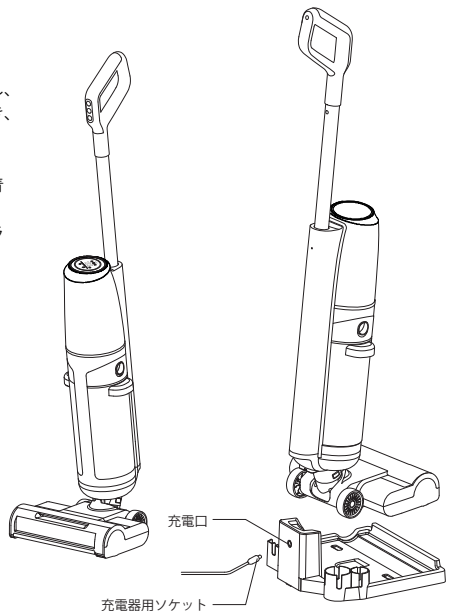
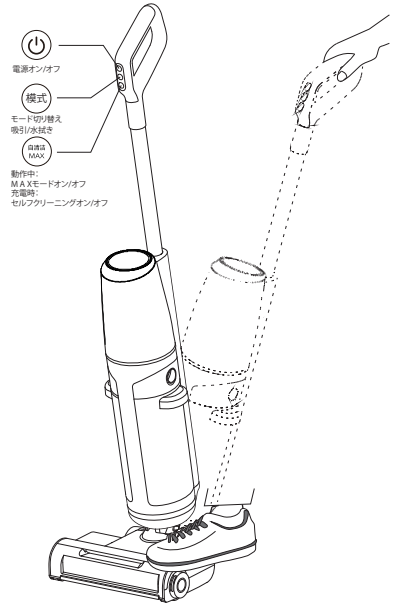



## 製品のお手入れ

### ローラーブラシの着脱

- ローラーブラシを取り外したい場合は、以下の図のように取り外すことができます。

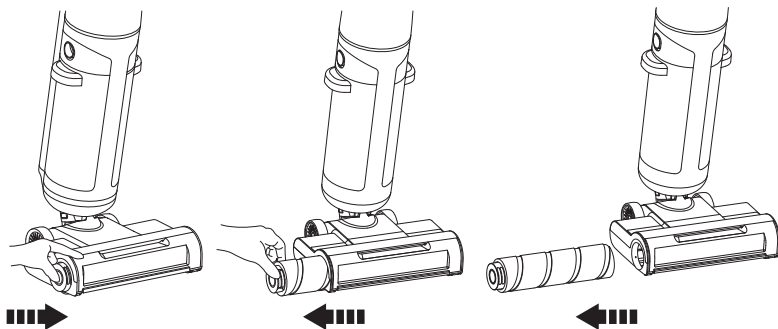

- 取り付けはローラーブラシを右端に合わせて差し込み口に差し込みます。

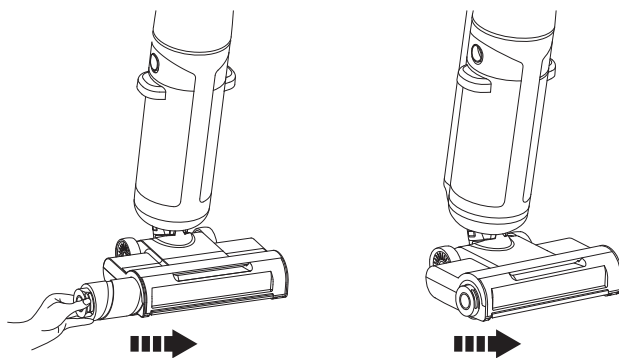

## 製品のお手入れ

### ローラーブラシの着脱

#### ローラーブラシのセルフクリーニング

- ・ローラーブラシを清潔に保つために、定期的に清掃してください。
- ・本機を使用した後、充電スタンドに戻します。
- ・セルフクリーニングボタンを押し、クリーニングを実行します。
- ・セルフクリーニングが完了した後、汚水タンクを清掃してください。
- ・ローラーブラシを取り外し、充電スタンド側面のローラーブラシ立てに差し込みます。

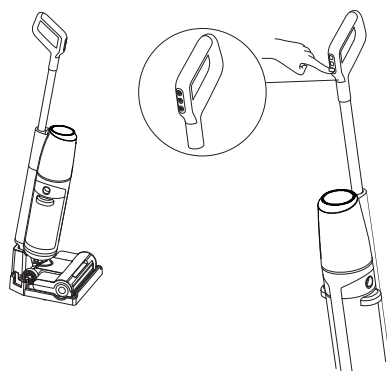

### 水タンクの取り外し、注水、取り付け

- ・本体を固定しながら水タンクのボタンを押し、外側に引くと取り外しができます。
- ・水タンクに水を入れた後、漏れがないか確認してください。
- ・水タンクの底面を本体に合わせて、カチッと音が出るように押し込みます。

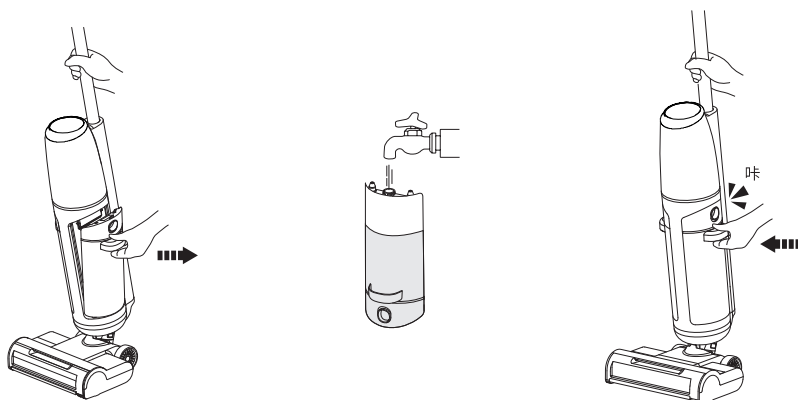

注:40℃を超える液体を注入しないでください。

## 製品のお手入れ

### 汚水タンクの取り外し、取り付け

- 本体を固定しながら汚水タンクのボタンを押し、外側に引くと取り外しができます。
- 汚水タンクの底面を本体に合わせて、カチッと音が出るように押し込みます。

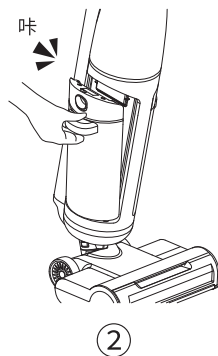
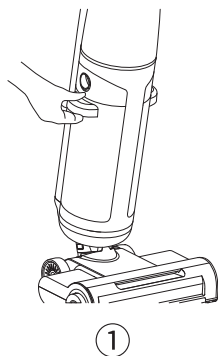

### 汚水タンクの清掃

- 本機を清潔に保つために、使用後は毎回汚水タンクを清掃することをお勧めします。

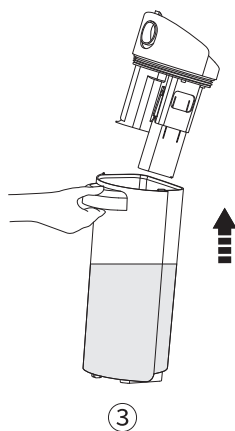

汚水タンクを開ける

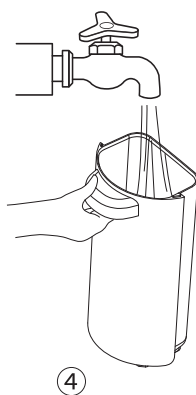

汚水タンクを洗う

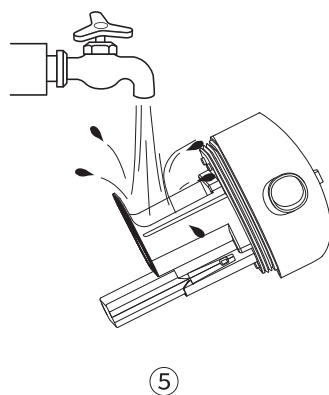

カバーを洗う

## 製品のお手入れ

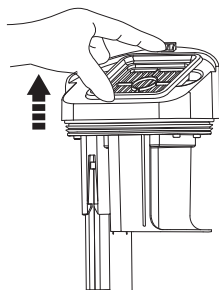

⑥

フィルターを取り外す

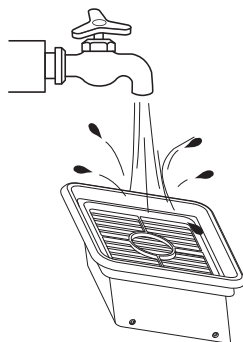

⑦

フィルターを洗う

注：フィルターは必ず正規品を使用してください。

## 製品スペック

製品名: 2in1コードレスクリーナーHC-100  
型番: HC100  
定格電圧: DC14.6V  
定格出力 通常: 90W MAX: 120W  
出力電流: 18V1A  
充電電流: 18V/1A  
防水等級: IPX4  
モーター真空度: 12000Pa  
吸引仕事率: 32W  
吸引仕事効率: 44%  
流量(水拭き): 10L/S  
吸引力 通常: 8500Pa MAX: 11500Pa  
騒音値: 71db

製品サイズ: 1095×284×268mm  
製品重量: 3.7kg  
充電スタンドサイズ: 297×308×127mm  
水タンク容量: 580ml  
汚水タンク容量: 520ml  
バッテリー容量: 4000mAh  
充電時間: 約4.5時間  
稼働時間: 普通: 約40分 MAX: 約30分  
出水率 普通: 22±5g/ml MAX: 29±5g/ml  
汚水回収率: 90%  
ブラシ回転速度: 1300±10%r/min  
付属品: 本体/クリーンブラシ/ロールブラシ×2/フィルター×2  
ハンドル/電源アダプター/充電スタンド/取扱説明書

付属品(消耗品)は、弊社公式サイトでお求めいただけます。

- ・フィルター
- ・ロールブラシ

その他パーツの販売を行っております。詳しくは弊社公式サイトをご覧ください。  
<https://take1tech.com/>



## トラブルシューティング

不具合内容	考えられる原因	解決方法
掃除機が動かない	1.充電不足	使用前に完全に充電してください。
	2.汚水タンクが満水	汚水タンクを取り出し、汚水を捨ててください。
	3.ローラーブラシに髪の毛などが絡まっている	ローラーブラシを清掃してください。
	4.以上を全て解消しても改善しない場合	カスタマーサポートに連絡してください。
吸引力が弱くなった	1.ローラーブラシに髪の毛などが絡まっている	ローラーブラシを清掃してください
	2.吸引ノズルが詰まっている+フィルターが最後まで押し込まれていない	吸引ノズル口の詰まりを取り除いてください。フィルターを押し込んでください。
	3.汚水タンクのフィルターが汚れている	汚水タンクを清掃し、フィルターを取り付けてください。
	4.充電不足	使用前に完全に充電してください。
	5.以上を全て解消しても改善しない場合	カスタマーサポートに連絡してください。
異音がる	1.吸引ノズルが詰まっている	吸引ノズル口の詰まりを取り除いてください。
	2.以上を全て解消しても改善しない場合	カスタマーサポートに連絡してください。
充電ができない	1.充電スタンドと電源アダプターが正しく接続されていない	正しい状態を確認し、接続してください。
	2.以上を全て解消しても改善しない場合	カスタマーサポートに連絡してください。
水が出てこない	1.水タンクに水が入っていない	水タンクに綺麗な水を注入してください。
	2.水の出口が詰まっている	水タンクを取り外して清掃してください。
	3.水タンクが正しい位置に取り付けられていない。	水タンクを正しく取り付けてください。
水が漏れている	1.フィルターが取り付けられていない、またはフィルターが濡れすぎている	フィルターを交換するか、使用前に乾燥させてください。
	3.以上を全て解消しても改善しない場合	カスタマーサポートに連絡してください。

本機が正常に動作しない場合はご自身でトラブルシューティングを確認し対応するか、カスタマーサポート窓口までご連絡ください。

## カスタマーサポート

カスタマーサポートへのご連絡の前に

下記の項目のご準備をお願いいたします。

- ・製品名
- ・注文番号
- ・購入日
- ・購入店舗名
- ・お客様氏名またはご購入者様氏名(フルネームにてお願いいたします)

不具合についてはわかる範囲で構いませんので、可能な限り詳しくお伝えください。

- ・いつから
- ・どんなとき(なにをしたとき)
- ・どんな症状か
- ・発生の頻度
- ・症状の再現の有無(動画を撮影していただく場合がございます)
- ・症状が出る前に行ったこと

ご準備がお済みになりましたら、下記へご相談ください。

ご連絡は公式LINEが便利です。



LINE: @547dyshh

メール: customer@take1tech.com

Web: <https://take1tech.com/>

お願い

- ・ご購入者様不明の製品(オークション・フリマサイト・リサイクルショップなど)につきましては保証対象外とさせていただきます。それでも修理をご希望の場合は、有償で修理を承ります。
- ・保証書は再発行致しませんので、内容を正しくご記入のうえ、ご購入明細と合わせて大切に保管してください。
- ・送料は初期不良と判断した場合弊社が負担します。通常の保証修理の際に、場合により配送費のご負担をお願いすることがございます。保証期間経過後につきましては往復配送費のご負担をお願いいたします。
- ・保証期間外の修理の際に、先に着払いで発送いただいた場合は、発送費用を別途ご請求いたしますのでご注意ください。
- ・修理の際は、水タンク・汚水タンク・ロールブラシを清掃してからお送りください。清掃料を別途ご請求する場合がございます。

## 保証について

- ・本製品はご購入より1年間の製品保証となっております。
- ・バッテリーの保証期間は、6ヶ月間となります。その他消耗品は初期不良のみ保証いたします。
- ・保証期間中に、正しく使用されていたにも関わらず故障が発生した場合は、カスタマーサポートへ修理をご依頼ください。
- ・弊社へお送りいただき、不具合症状が確認できた場合には無償修理いたします。
- ・初期不良の場合につきましても、一度弊社へお送りいただき、不具合症状を確認できた場合に交換などの対応をさせていただきます(ご購入日から1週間以内にお送りください)。
- ・保証期間経過後の修理につきましてもご相談ください。※有償修理となります。
- ・本製品の保証範囲は日本国内に限り有効です。

保証期間内であっても、下記の状態を確認した場合、保証対応はいたしかねます。

- ・保証書の紛失、またはレシートや購入履歴が不明または書き替えがあった場合
- ・製品への改造などが加えられている場合
- ・使用方法の誤りなど、お客様ご自身の原因による故障の場合
- ・故障の原因がお客様による輸送・移動中の落下等の衝撃による破損・故障の場合
- ・製品のお手入れ・清掃など取扱説明書に記載されているメンテナンスを行っていないと判断される場合
- ・落下など、外部からの衝撃による故障の場合
- ・水没や火元などが原因とされる故障の場合
- ・天災(地震・風水害・落雷、その他災害や異常電圧、指定以外の電源・電圧・周波数など)が原因の故障の場合
- ・一般家庭用以外に使用された場合の破損・故障
- ・消耗品、本体以外の付属品の消耗
- ・摩耗や劣化などによる寿命のある部品の交換
- ・通常使用の範疇を超える状況下での故障

商品名	2in1コードレスクリーナー HC-100		
お買い上げ日	年	月	日
お客様記入欄	お名前		
	ご住所		
販売店	名称		
	電話番号		
	レシート・領収書貼り付け欄		





**Take-One**  
未来をカタチに