

Instructions d'installation du miroir

Avertir

- ▲ Avant de commencer l'installation, veuillez lire attentivement les instructions.
- ▲ Pour éviter tout risque de choc électrique, veuillez couper l'alimentation avant de commencer l'installation.
- ▲ Il est fortement recommandé de faire installer ce miroir par un professionnel qualifié en électricité.
- ▲ Il est conseillé de porter en permanence des lunettes de sécurité pendant l'installation.
- ▲ Cette installation nécessite au moins deux personnes.
- ▲ Ce produit doit uniquement être installé sur un mur.
- ▲ Ce produit est compatible avec les variateurs de lumière.

1. Ajustez l'horizontalité et marquez l'emplacement selon les icônes indiquées sur le schéma.

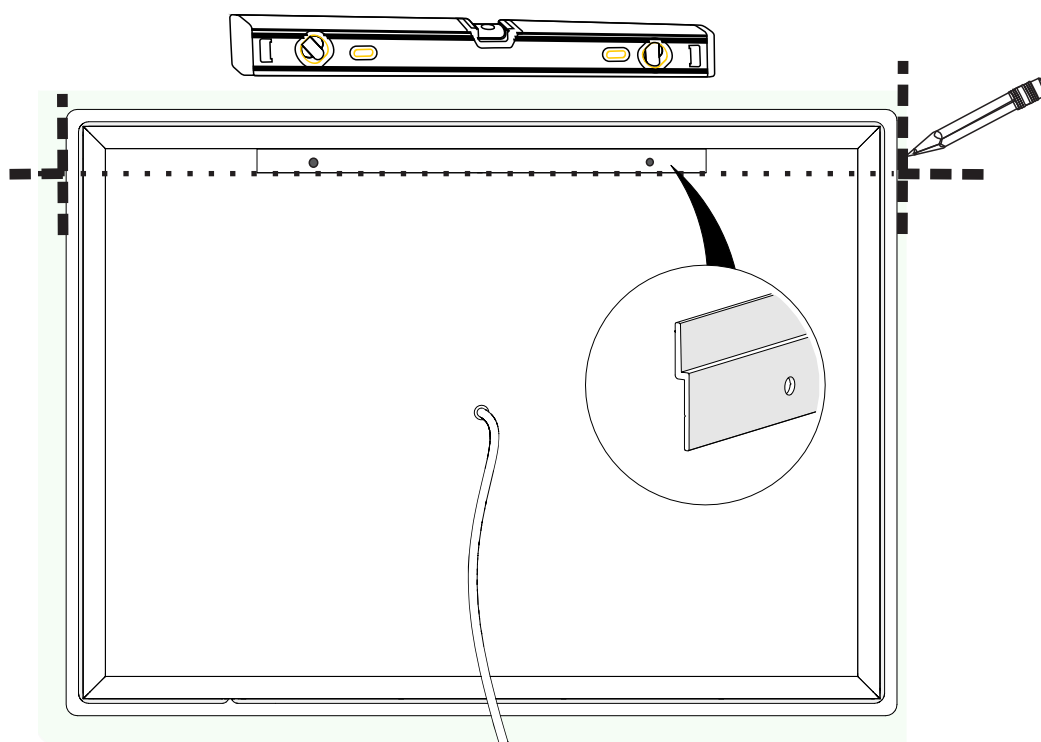

2. Placez les morceaux d'aluminium suspendus aux positions marquées, en marquant correctement les deux emplacements des trous.

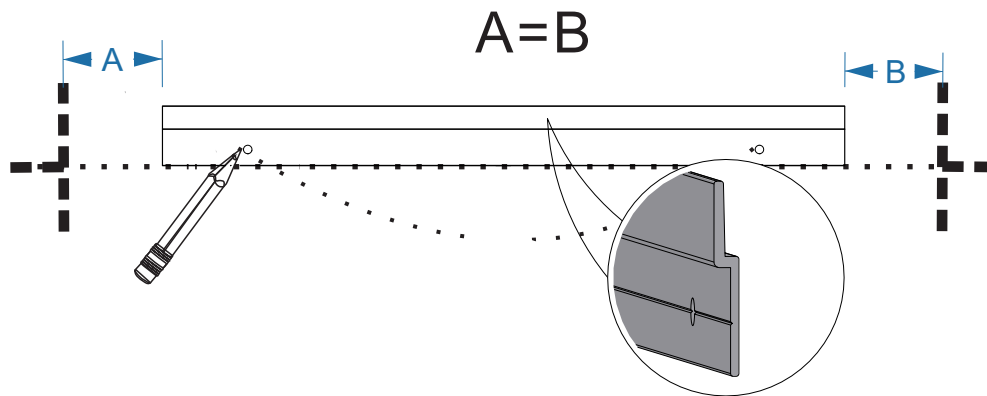

3. Utilisez une perceuse avec une mèche de 6 mm pour percer les trous.

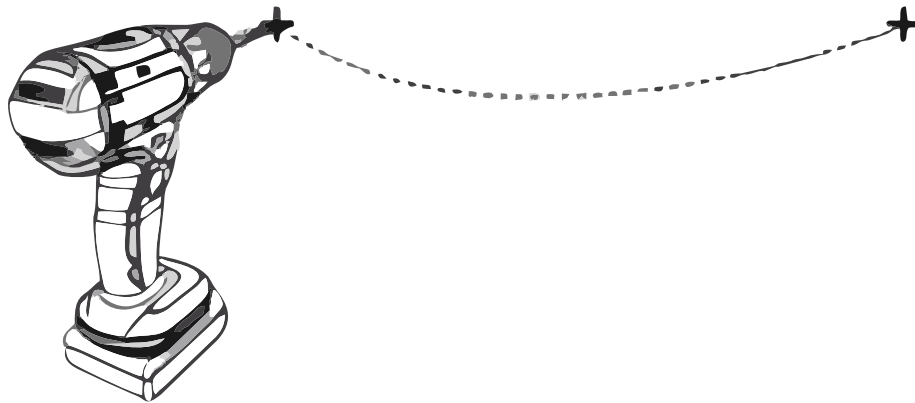

4. Veuillez utiliser un marteau en caoutchouc pour enfoncer le tube en plastique dans les trous.

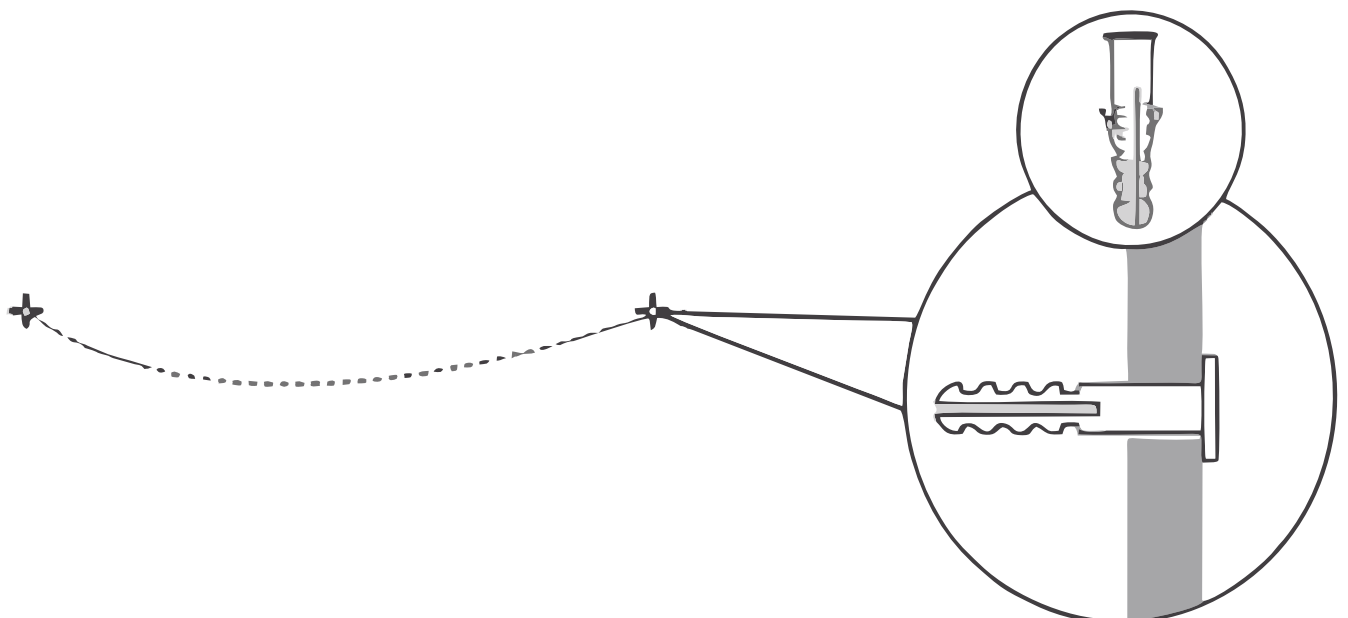

5. Veuillez vous référer à l'image ci-dessous. Fixez la plaque en aluminium au mur en vissant fermement à l'aide de vis.

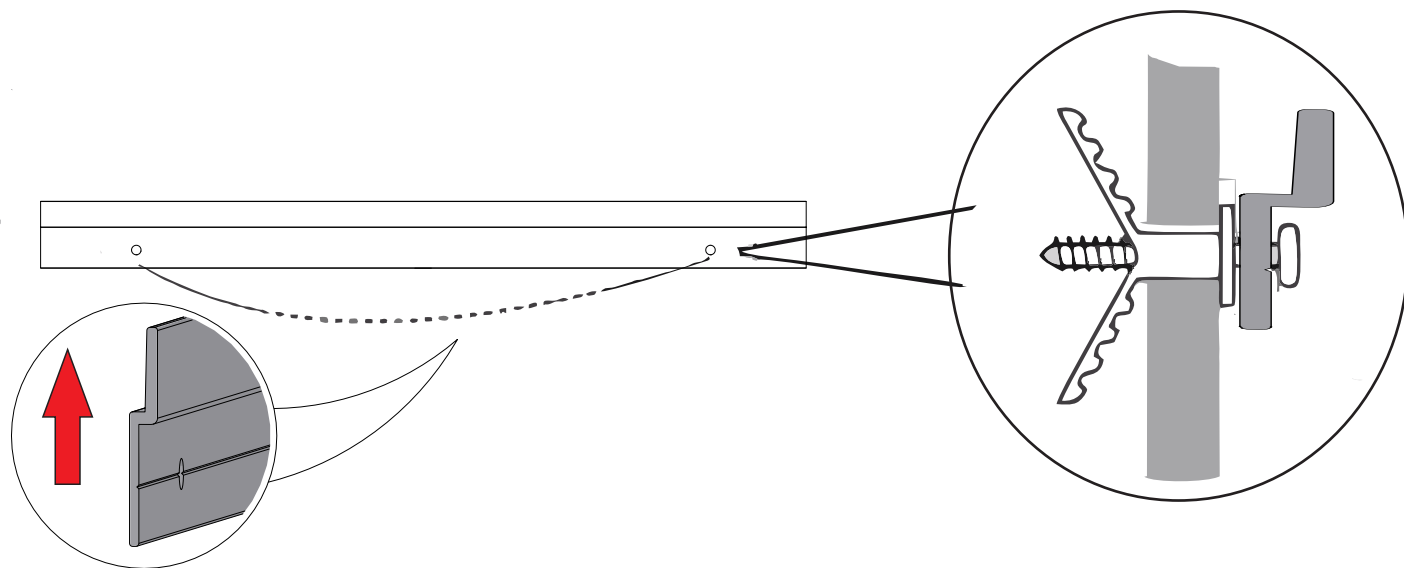

WARNING

6. Veuillez connecter les fils en suivant les étiquettes sur les câbles.

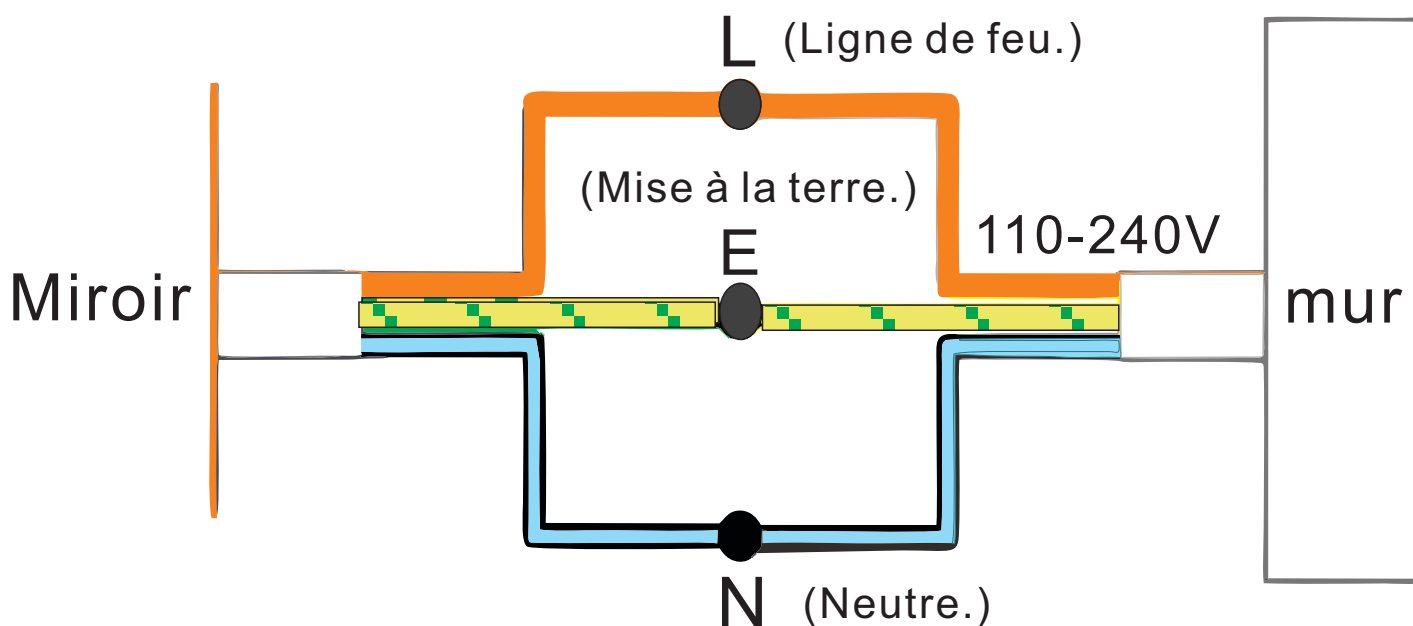

7. Accrochez le miroir au mur en le poussant vers le bas. Comme indiqué sur l'image.

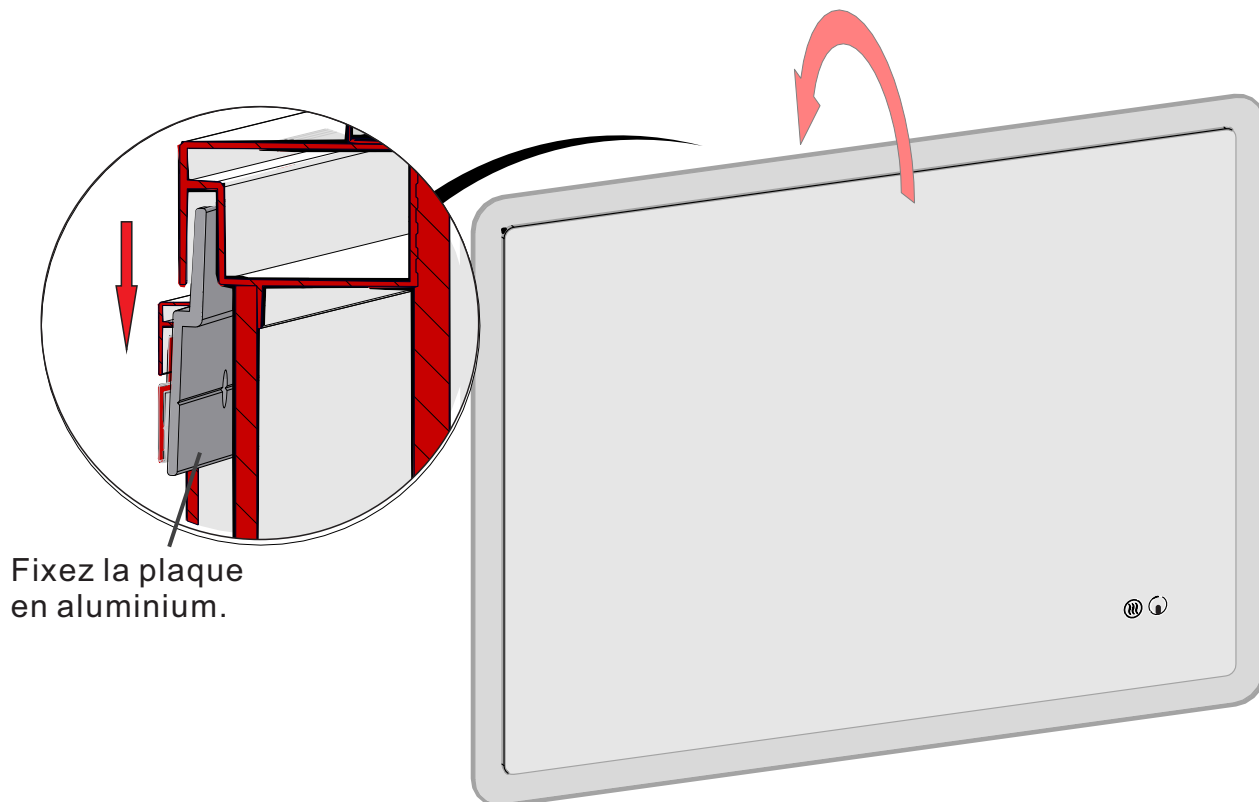

Mode D'utilisation

1. Version de base



Appui court (moins d'1 seconde) pour allumer/éteindre le brouillard.



Appui court (moins d'1 seconde) Il est possible d'ajuster la couleur de la lampe LED; En maintenant la LED allumée, appui long sans palier pour régler la luminosité de la LED de 100% à 5% ; Relâcher, puis appui long pour régler la luminosité de la LED de 5% à 100%, et ainsi de suite en boucle.

2. Version avec horloge

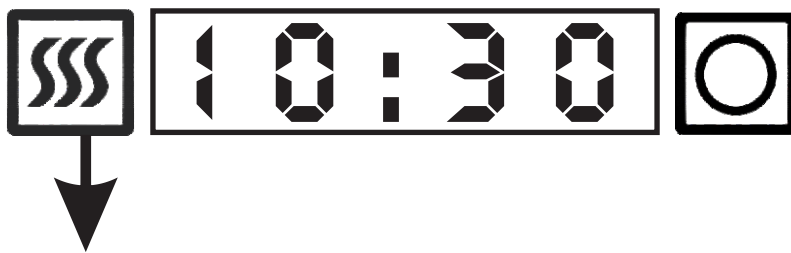

Ajuster l'heure :

- Appuyez longuement pendant 3 secondes pour entrer dans le mode de réglage de l'horloge : les chiffres des heures clignotent simultanément à gauche. Appuyez brièvement sur ce bouton pour ajuster les heures (format 24 heures) : chaque pression ajoute une heure.



- Une fois les heures ajustées (pendant le clignotement des chiffres des heures), appuyez longuement pendant 3 secondes. Les chiffres des heures arrêtent de clignoter et les chiffres des minutes à droite commencent à clignoter simultanément. À ce stade, appuyez brièvement sur ce bouton pour ajuster les minutes : chaque pression ajoute une minute. Une fois les minutes ajustées, appuyez longuement pendant 3 secondes (ou ne faites aucune opération pendant 5 secondes) pour quitter le mode de réglage de l'horloge. Les chiffres ne clignotent plus et l'horloge fonctionne normalement.

