

Model: TT-HP021

TaoTronics Tripod Projector Screen

User Guide

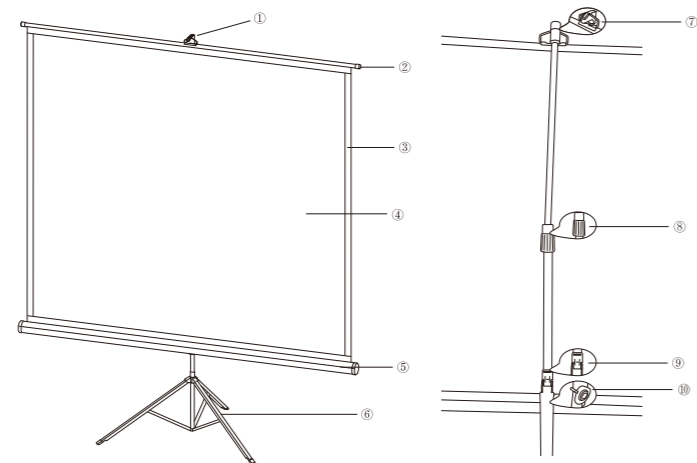

**EN**

**Product Diagram**

- ① Screen Handle
- ② Hanging Rod
- ③ Black Borders
- ④ Screen
- ⑤ Screen Case
- ⑥ Tripod
- ⑦ Hanging Hook
- ⑧ Vertical Rod & Locking Sleeve Ring
- ⑨ Screen Bottom Adjustment Lock & Release Tab
- ⑩ Assembly Nut & Tab

**DE**

**Produkt Diagramm**

- ① Leinwand Griff
- ② Hängestange
- ③ Schwarzer Rand
- ④ Leinwand
- ⑤ Leinwand Gehäuse
- ⑥ Dreibein Stativ
- ⑦ Aufhängehaken
- ⑧ Vertikale Verschlussöse Ring
- ⑨ Verschluss & Freigabe Hebel der Leinwand Höhe Einstellung
- ⑩ Montagemutter & Tab

**FR**

**Schéma produit**

- ① Poignée de la toile
- ② Tringle de fixation
- ③ Bords noirs
- ④ Écran (Toile)
- ⑤ Rangement de la toile
- ⑥ Trépied
- ⑦ Crochet de fixation
- ⑧ Tige verticale & Anneau de verrouillage
- ⑨ Verrouillage de l'ajustement du fond de l'écran
- ⑩ Écrou & Patte de montage

**IT**

**Schema del Prodotto**

- ① Maniglia Schermo
- ② Asta per Appendere
- ③ Margini Neri
- ④ Schermo
- ⑤ Custodia Schermo
- ⑥ Treppiedi
- ⑦ Gancio per Appendere
- ⑧ Anello di Bloccaggio Scorrimento Verticale
- ⑨ Leva Bloccaggio / Rilascio di Regolazione Altezza Schermo
- ⑩ Giunto e Fermo d'Assemblaggio

**ES**

**Diagrama del producto**

- ① Manija de la pantalla
- ② Varilla colgante
- ③ Bordes negros
- ④ Pantalla
- ⑤ Funda de pantalla
- ⑥ Trípode
- ⑦ Gancho colgante
- ⑧ Anillo de bloqueo vertical
- ⑨ Ajuste de la altura de la pantalla. Lengüeta de bloqueo y desbloqueo
- ⑩ Tuerca y lengüeta de montaje

**JP**

**製品図**

- ① スクリーンハンドル
- ② つかみ部分横
- ③ 黒スクリーン
- ④ スクリーン
- ⑤ スクリーン収納部
- ⑥ 三脚
- ⑦ 吊り下げフック
- ⑧ ロックスリーブリング (棒の高さを調整)
- ⑨ 高さ調整タブ (スクリーン収納部の高さを調整)
- ⑩ 組立ナット&タブ

**Installation/Installation/Installation/Instalación/Installazione/装着**

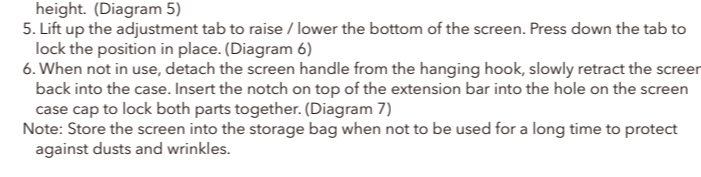
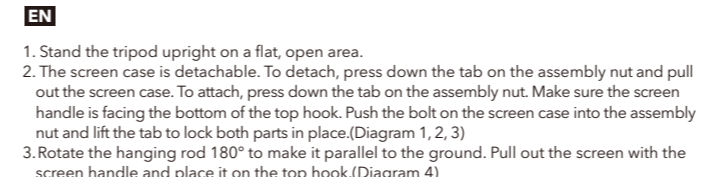
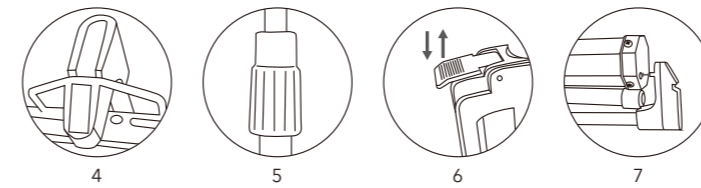
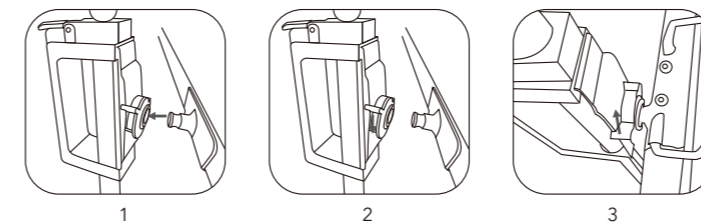

1. Stand the tripod upright on a flat, open area.
2. The screen case is detachable. To detach, press down the tab on the assembly nut and pull out the screen case. To attach, press down the tab on the assembly nut. Make sure the screen handle is facing the bottom of the top hook. Push the bolt on the screen case into the assembly nut and lift the tab to lock both parts in place.(Diagram 1, 2, 3)
3. Rotate the hanging rod 180° to make it parallel to the ground. Pull out the screen with the screen handle and place it on the top hook.(Diagram 4)
4. Twist the sleeve ring to lock / unlock the position of the vertical bar and adjust the screen height. (Diagram 5)
5. Lift up the adjustment tab to raise / lower the bottom of the screen. Press down the tab to lock the position in place. (Diagram 6)
6. When not in use, detach the screen handle from the hanging hook, slowly retract the screen back into the case. Insert the notch on top of the extension bar into the hole on the screen case cap to lock both parts together. (Diagram 7)

**DE**

1. Stellen Sie das Dreibein Stativ auf einen flachen, offenen Bereich.
2. Das Leinwand Gehäuse ist abnehmbar. Um es zu lösen, drücken Sie den Hebel auf der Montagemutter herunter und ziehen Sie das Leinwand Gehäuse heraus. Um es zu

befestigen, drücken Sie den Hebel auf der Montagemutter herunter. Stellen Sie sicher, dass der Leinwandgriff dem unteren Ende des Tophakens zugewandt ist. Drücken Sie den Bolzen auf dem Leinwand Gehäuse in die Montagemutter und heben Sie den Hebel an, um beide Teile einzurasten. (Diagramm 1, 2, 3)

3. Rotieren Sie die Hängestange um 180°, damit sie parallel mit dem Boden wird. Ziehen Sie die Leinwand mit Leinwandgriff heraus und hängen Sie sie auf den Top Haken. (Diagramm 4)

4. Drehen Sie den Hülsen Ring, um die vertikale Stange zu verriegeln / entriegeln und die Höhe der Leinwand einzustellen.(Diagramm 5)

5. Heben Sie den Hebel zur Einstellung an, um den Boden der Leinwand zu heben / senken. Drücken Sie den Hebel, um in der Position zu verriegeln.(Diagramm 6)

6. Wenn Sie die Leinwand nicht verwenden, lösen Sie den Leinwandgriff vom Aufhängehaken, ziehen Sie die Leinwand langsam zurück in das Gehäuse ein. Setzen Sie die Nut oben auf Verlängerungsschiene in das Loch auf dem Deckel des Leinwand Gehäuses, um beide Teile einzurasten.(Diagramm 7)

Anmerkung: Lagern Sie die Leinwand in der Aufbewahrungstasche, wenn sie für längere Zeit nicht genutzt wird, um sie gegen Staub und Falten zu schützen.

**FR**

1. Placez le trépied debout sur une surface plane et dégagée.
2. Le rangement de l'écran est détachable. Pour le détacher, appuyez sur le levier de l'écran d'assemblage et retirez Le rangement de l'écran. Pour l'attacher, appuyez sur le levier de l'écran. Assurez-vous que la poignée est alignée avec le crochet du haut. Pressez l'écran ou rangement dans l'écran d'assemblage et levez la patte pour verrouiller les deux parties en place.(Schéma 1, 2, 3)
3. Pivotez la tringle de fixation à 180° pour la rendre parallèle au sol. Sortez l'écran avec la poignée et placez-la sur le crochet supérieur.(Schéma 4)
4. Tournez l'anneau bleu pour verrouiller / déverrouiller la position de la barre verticale et ajuster la hauteur de l'écran.(Schéma 5)
5. Levez le levier d'ajustement pour lever / baisser le bas de l'écran. Abaissez le levier pour verrouiller la position.(Schéma 6)
6. Lorsque vous ne l'utilisez pas, détachez la poignée du crochet de fixation, rétractez doucement l'écran dans son rangement. Insérez l'encoche du haut de la barre d'extension dans le trou du rangement pour verrouiller les deux parties ensemble.(Schéma 7)

Note: Rangez la toile dans un sac de rangement si vous ne l'utilisez pas pendant longtemps pour la protéger de la poussière et des plis.

**ES**

1. Coloque el trípode en posición vertical sobre una superficie plana y abierta.
2. La funda de la pantalla es desmontable. Para separarla, presione hacia abajo la lengüeta de la tuerca de montaje y saque la pantalla. Para fijar, presione hacia abajo la lengüeta de la tuerca de montaje. Asegúrese de que la manija de la pantalla esté hacia la parte inferior del gancho superior. Empuje el perno en la caja de la pantalla en la tuerca de montaje y levante la lengüeta para bloquear ambas partes en su lugar.(Diagrama 1, 2, 3)
3. Gire la varilla colgante 180 ° para que sea paralela al suelo. Saque la pantalla con la manija de la pantalla y colóquela en el gancho superior.(Diagrama 4)



**E-mail:**  
support@taotronics.com

**MANUFACTURER**

Manufacturer: Shenzhen NearbyExpress Technology Development Co.,Ltd.  
Address: Floor 7, Building E, Galaxy World Phase II, Shenzhen, China

TT-HP021\_V1.4

- Levante la lengüeta de ajuste para subir o bajar la varilla de soporte de la pantalla. Presione hacia abajo la lengüeta para bloquear la posición en su lugar.(Diagrama 6)
- Cuando no esté en uso, separe la manilla de la pantalla del gancho colgante, retraiga lentamente la pantalla de nuevo en la caja. Inserte la muesca en la parte superior de la barra de extensión en el orificio de la tapa de la caja de la pantalla para bloquear ambas piezas juntas.(Diagrama 7)

Nota: Guarde la pantalla en la bolsa de almacenamiento cuando no se use durante mucho tiempo para protegerla del polvo y las arrugas.

## IT

- Posizionare il treppiedi su una superficie piana.
- La custodia dello schermo è rimovibile. Premere il fermo del giunto d’assemblaggio verso il basso per sfilarla e rimuoverla dallo schermo. Per riattaccarla, premere il fermo del giunto d’assemblaggio verso il basso. Assicurarsi che la maniglia dello schermo sia orientata verso il basso del gancio superiore. Premere il bosso della custodia dello schermo nel giunto e sollevare il fermo per fissare le due parti assieme.(Schema 1, 2, 3)
- Ruotare l’asta per appendere di 180° perché questa sia parallela al pavimento. Far fuoriuscire lo schermo con la maniglia dello schermo e posizionarla sul gancio superiore. (Schema 4)
- Ruotare l’anello dell’asta per bloccare / sbloccare la posizione della barra verticale e regolare l’altezza dello schermo. (Schema 5)
- Sollevare la leva di bloccaggio per sollevare / abbassare l’asta di supporto dello schermo. Premere la leva verso il basso per fissare in posizione. (Schema 6)
- Quando non utilizzato, distaccare la maniglia dello schermo dal gancio di fissaggio e rimettere lo schermo all’interno della propria custodia. Inserire il bosso presente sulla barra d’estensione nel foro sul tappo della custodia dello schermo per fissare le due parti assieme. (Schema 7)

Nota: Mettere lo schermo in una sacca / custodia per proteggerlo da pieghe e polvere se non utilizzato per lunghi periodi di tempo.

## JP

- 平らな場所に三脚を開いて立てます。
- スクリーン収納部は着脱式です。組立ナットのタブを押し下げ、スクリーン収納部のボルトを組立用ナットに差し込みます。ボルトを差し込んだ後、タブを持ち上げてしっかり固定します。スクリーンハンドルが上を向くように設置してください。(図1、図2、図3)
- 接続したスクリーン収納部を地面と平行にします。スクリーンハンドルで画面を引き出し、上のフックに掛けます。(図4)
- ロックスリーブリングで高さを調整します。反時計回りに回して緩め、時計回りに回して固定します。(図5)
- 高さ調整タブを上げて、ハンドル部分を上下させることでスクリーン収納部の高さを調整します。タブを押し下げて位置を固定します。(図6)
- 使用終了後は、吊り下げフックからスクリーンハンドルを外し、ゆっくりとスクリーン収納部に戻します。スクリーン収納部のボルトと組立用ナットを外し、2つに分けます。吊り下げフックの下にある突起とスクリーン収納部の穴、スクリーンハンドルの突起と組立用ナットを接続することで、まとめて保管袋に収納することができます。(図7)

付記: ホコリやシワなどから守るために、長期に使用しない時は、スクリーンは保管袋に入れるようにしてください。

### EN

### Specifications

Model	TT-HP021
Screen Size	100 inch diagonal
Display	16:9 Aspect Ratio
Projection Surface Size	221.3 x 124.5 cm <p>87.1 x 49.0 in</p>
Total Dimensions (Unfolded)	238 x 87 x 260 cm <p>93.7 x 34.3 x 102.4 in</p>
Viewing Angle	160°
Screen Type	Tripod Projector Screen
Screen Material	Polyester

### Caution

- Do not deliberately fold or press the screen.
- Do not allow sharp objects to touch the screen.
- Do not spill liquids or other chemical substances onto the screen.
- Use a brush or a cotton ball to clean the screen gently. Do not use any detergent.
- Do not pull the screen with excessive force.
- Retract and store the screen into the storage bag if not to be used for a long time to protect from stains and dusts.

## DE

### Spezifikationen

Modell	TT-HP021
Bildschirmgröße	100 Zoll Diagonale
Display	16:9 Bildverhältnis
Größe der Projektionsfläche	221.3 x 124.5 cm
Gesamtgröße (Entrollt)	238 x 87 x 260 cm
Blickwinkel	160°
Leinwand Typ	Dreibein Stativ Projektionsleinwand
Leinwand Material	Polyester

### Vorsicht

- Falten oder drücken Sie die Leinwand nicht absichtlich.
- Schützen Sie die Leinwand vor scharfen Gegenstände.
- Verschütten Sie keine Flüssigkeiten oder chemische Substanzen auf die Leinwand.
- Verwenden Sie eine Bürste oder ein Baumwolltuch, um die Leinwand sanft zu reinigen. Verwenden Sie keine Reinigungsmittel.
- Ziehen Sie die Leinwand nicht mit übermäßiger Kraft.
- Ziehen Sie die Leinwand ein und lagern Sie sie in der Lagertasche, wenn sie für längere Zeit nicht verwendet wird, um sie vor Flecken und Staub zu schützen.

## FR

### Spécifications

Modèle	TT-HP021
Taille d'écran	100 pouces de diagonale
Affichage	16:9 Ratio
Taille de Surface de Projection	221.3 x 124.5 cm
Dimensions totales (Déplié)	238 x 87 x 260 cm
Angle de vision	160°
Type de toile	Écran à trépied pour projecteur
Matériau de la toile	Polyester

## Prudence

- Ne pas plier ou appuyer délibérément sur la toile.
- Ne pas laisser d'objets coupants approcher la toile.
- Ne pas verser de liquides ou autres substances chimiques sur l'écran.
- Utiliser un pinceau ou du coton pour nettoyer la toile en douceur. Ne pas utiliser de détergent.
- Ne pas tirer la toile trop fort.
- Rétracter et ranger la toile dans son sac de rangement si elle n'est pas utilisée pendant longtemps pour la protéger des tâches et de la poussière.

### ES

### Características Técnicas

Modelo	TT-HP021
Tamaño de la pantalla	100 pulgadas en diagonal
Monitor	Proporción de aspecto 16:9
Tamaño de Superficie de Proyección	221.3 x 124.5 cm
Dimensiones totales (desplegadas)	238 x 87 x 260 cm
Ángulo de visión	160°
Tipo de pantalla	Pantalla del proyector trípode
Material de la pantalla	Poliéster

### Atenciones

- No peque o presione con intención la pantalla.
- No se permite tocar la pantalla con objetos punzantes.
- No derrame líquidos u otras sustancias químicas sobre la pantalla.
- Use un cepillo o una bola de algodón para limpiar la pantalla suavemente. No utilice detergente.
- No tire la pantalla con fuerza excesiva.
- Doble y guarde la pantalla en la bolsa de almacenamiento si no se va a usar durante mucho tiempo para protegerla de las manchas y el polvo.

## IT

## Specifiche Tecniche

Modello	TT-HP021
Taglia Schermo	100 pollici in diagonale
Schermo	Proporzione 16:9
Taglia Superficie di Proiezione	221.3 x 124.5 cm
Dimensioni Complessive (aperto)	238 x 87 x 260 cm
Angolo Visivo	160°
Tipo di Schermo	Schermo di Proiezione con Treppiedi
Materiale Schermo	Poliestere

### Attenzione

- Non piegare o premere lo schermo.
- Evitare che oggetti appuntiti entrino in contatto con lo schermo.
- Evitare che liquidi e sostanze chimiche entrino in contatto con lo schermo.
- Utilizzare spazzola o cotone per pulire delicatamente lo schermo. Non utilizzare un detergente per la pulizia.
- Non tirare lo schermo con forza eccessiva.
- Arrotolare lo schermo nell'apposita sacca / custodia per proteggerlo da pieghe e polvere se non utilizzato per lunghi periodi di tempo.

## JP

### 製品仕様

型番	TT-HP021
スクリーンサイズ	100 インチ 対角線
画面	アスペクト比16:9
投影面サイズ	221.3 x 124.5 cm
合計寸法 (組立状態)	238 x 87 x 260 cm
視野角度	160°
スクリーンタイプ	三脚式 プロジェクター スクリーン
スクリーン素材	ポリエステル

## 注意

- 画面を折りたたまないでください。
- スクリーンに鋭利な物が当たらないようにしてください。
- 水分、及び化学物質をスクリーンにごほさないようにしてください。
- スクリーンはブラシや綿のホコリ取りでやさしく掃除してください。
- 過度な力で引っ張らないようにしてください。
- 長期間使用しないときは、ホコリや汚れを防ぐために収納袋に入れるようにしてください。

### TECHNOLOGY ENHANCES LIFE

# TT-HP021 UM\_说明书

成品尺寸: 105\*148mm

折页

材质:128G铜版纸