

LOL SURPRISE!
OMG!
FASHION HOUSE



 **LOLSURPRISE.COM**
 WATCH THE HOUSE ASSEMBLY VIDEO: / REGARDEZ LA VIDÉO
 D'ASSEMBLAGE DE LA MAISON : / VE EL VÍDEO DE MONTAJE DE LA
 RESIDENCIA: /

EN AGES 3+

SKU: 502470C3 ADULT ASSEMBLY REQUIRED

Illustrations are for reference only. Styles may vary from actual contents.

WARNING:

- ADULT ASSEMBLY REQUIRED.
- ADULT SUPERVISION IS REQUIRED when children are playing in or around water.
- Prior to assembly, this package contains small parts: screws which are a choking hazard and may contain sharp edges and sharp points. Keep away from children until assembled.
- Avoid placing the house on an uneven surface or anywhere which might offer the possibility of tipping.
- Do not sit, stand, or jump on the house, as doing so may result in bodily injury and/or damage to the unit.
- Make sure phone mount is properly installed before mounting the phone.

Always empty water from the pool and dry thoroughly before storing.

WARNING:
 CHOKING HAZARD-Small parts.
 Not for children under 3 years

FR ÂGE 3+

SKU: 502470C3 UN ADULTE DOIT EFFECTUER L'ASSEMBLAGE.

Les illustrations servent de référence seulement. Les styles peuvent différer du contenu réel.

ATTENTION :

- UN ADULTE DOIT EFFECTUER L'ASSEMBLAGE.
- UN ADULTE DOIT EFFECTUER LA SURVEILLANCE lorsque les enfants jouent dans l'eau ou près de l'eau.
- Avant l'assemblage, cet emballage renferme des petites pièces et des vis qui peuvent poser un danger d'étouffement et qui peuvent avoir des bords coupants et des extrémités pointues. Gardez hors de la portée des enfants tant que le produit ne sera pas assemblé.
- Ne placez pas la maison sur une surface inégale ni à un endroit qui pourrait la faire basculer.
- Ne vous asseyez pas, ne marchez pas ou ne sautez pas sur la maison, car cela pourrait causer des blessures personnelles et/ou abîmer la maison.
- Assurez-vous que le support du téléphone est installé correctement avant de poser le téléphone.

Videz toujours l'eau de la piscine et séchez-la bien avant de la ranger.

ATTENTION :
 DANGER D'ÉTOUFFEMENT-Petits éléments.
 Ne convient pas aux enfants de moins de 3 ans.

ES EDAD 3+

SKU: 502470C3 A MONTAR POR UN ADULTO.

Las ilustraciones solo se muestran a modo de referencia. Los estilos pueden variar respecto al contenido real.

ADVERTENCIA:

- REQUIERE A UN ADULTO PARA SU MONTAJE.
- SE REQUIERE SUPERVISIÓN ADULTA cuando los niños juegan alrededor del agua.
- Antes de montar: este embalaje contiene tornillos que podrían causar asfixia y pueden tener cantos agudos o extremos puntiagudos. Mantén fuera del alcance de los niños hasta que esté montado.
- No coloques la residencia sobre una superficie desnivelada o en lugares donde pueda causar tropiezos.
- No te sientes, te pongas de pie o saltes sobre la residencia, ya que podrías hacerte daño y/o dañar la unidad.
- Procure que el soporte del móvil esté bien instalado antes de montar el móvil.

Vacía siempre la piscina y sécala bien antes de guardarla.

ADVERTENCIA:
 PELIGRO DE ATRAGANTAMIENTO-Partes pequeñas.
 No conviene para niños menores de tres años.

EN CONTENTS

Before assembling, ensure you have all pieces.
 * Some contents may be packed inside other contents.
 * Extra screws may be included.

FR CONTENU

Assurez-vous d'avoir toutes les pièces avant l'assemblage.
 * Certaines pièces peuvent être emballées avec d'autres pièces du contenu.
 * Il peut y avoir des vis supplémentaires.

ES CONTENIDO

Asegúrate de tener todas las piezas antes de iniciar el montaje.
 * Puede que una parte del contenido esté empaquetado dentro de otro.
 * Puede que se incluyan tornillos adicionales.

A	B	C	D	E
F	G	H	I	J
K	L	M	N	O
P	Q	R x 2	S	T
①	②	③	④	⑤
⑥	⑦	⑧	⑨	⑩

Please keep this manual as it contains important information.

www.LOLsurprise.com

©2023 MGA Entertainment, Inc.
 L.O.L. SURPRISE!™ and L.O.L. SURPRISE! O.M.G. OUTRAGEOUS MILLENNIAL GIRLS™ are trademarks of MGA in the U.S. and other countries. All logos, names, characters, likenesses, images, slogans, and packaging appearance are the property of MGA.

MGA Entertainment, Inc.
 9220 Winnetka Ave. Chatsworth,
 CA 91311 U.S.A.
 (800) 222-4685

Printed in China
 Authorized Representative of the
 Manufacturer: MGA Entertainment
 (Netherlands) B.V.

MGA Entertainment UK Ltd.
 50 Presley Way, Crownhill, Milton
 Keynes, MK8 0ES, Bucks,
 UK+ 0800 521 558

Imported by MGA Entertainment Australia Pty Ltd
 Suite 5.05, 32 Delhi Road
 Macquarie Park NSW 2113
 1300 059 676

The preferred method of contact for
 Customer Service is through our e-mail
 contact form at www.mgae.com

Gardez ce manuel, car il renferme des renseignements importants.

www.LOLsurprise.com

©2023 MGA Entertainment, Inc.
 L.O.L. SURPRISE!™ et L.O.L. SURPRISE! O.M.G. OUTRAGEOUS MILLENNIAL GIRLS™ sont des marques de commerce de MGA aux É.-U. et dans d'autres pays. Les logos, noms, personnages, ressemblances, images, slogans et modèles d'emballages appartiennent à MGA.

MGA Entertainment, Inc.
 9220 Winnetka Ave, Chatsworth, CA 91311, U.S.A.
 (800) 222-4685

MGA Entertainment (Netherlands) B.V.
 Baronie 68-70, 2404 XG Alphen a/d Rijn,
 The Netherlands
 Adresse électronique : sav@mgae.com

Imprimé en Chine
 Mandataire du fabricant : MGA Entertainment (Netherlands) B.V.

La méthode de contact préférée pour le service
 à la clientèle est notre formulaire de contact par
 e-mail/courriel sur www.mgae.com

Conserve este manual ya que contiene información importante.

www.LOLsurprise.com

© 2023 MGA Entertainment, Inc.
 L.O.L. SURPRISE!™ y L.O.L. SURPRISE! O.M.G. OUTRAGEOUS MILLENNIAL GIRLS™ son marcas registradas de MGA en EE.UU. y otros países. Todos los logotipos, nombres, personajes, aspectos distintivos, eslóganes y la apariencia del embalaje, son propiedad de MGA. Baronie 68-70, 2404 XG Alphen a/d Rijn, The Netherlands

Email: servicioalconsumidor@mgae.com
Impreso en China
 Representante autorizado del fabricante:
 MGA Entertainment (Netherlands) B.V.

La forma preferida de contacto con nuestro
 Servicio al cliente es por email
www.mgae.com

US/CA - MGA Entertainment Inc.
 9220 Winnetka Ave, Chatsworth, CA 91311, U.S.A.
 Tel./Tél. : +1 (800) 222-4685
www.mgae.com/contact

FR - EBO160713IN7
 Tél. : 0 805 98 54 69
 Adresse électronique : aide@mgae.biz

ES - Tel: 900 997 941
 Email: apoyo@mgae.biz

UK - MGA Entertainment UK Ltd.
 50 Presley Way, Crownhill, Milton Keynes,
 MK8 0ES, Bucks, UK.
 MGA Consumer Services
 P.O. Box 2040 Hockley, Essex, S55 4BF
 Tel: 0800 521 558
 Email: ukconsumerservices@mgae.com

EU - MGA Entertainment (Netherlands)
 B.V. Baronie 68-70, 2404XG, Alphen a/d Rijn
 The Netherlands
 Tel: +31-172-758-010

AU/NZ - Email: klantenservice@mgae.com
 Imported by MGA Entertainment Australia Pty Ltd.
 Suite 5.05, 32 Delhi Road, Macquarie Park
 NSW 2113. AU.
 Tel: 1 300 059 676
 Email: au-sales@mgae.com

MX - IMPORTADO Y DISTRIBUIDO POR: MGA
 ENTERTAINMENT MEXICO S. DE R.L. DE C.V. BLVD.
 PALMAS HILLS LOTE 1-2 MZ. II, NUMERO INTERIOR
 21-02 HUIXQUILUCAN, HUIXQUILUCAN DE
 DEGOLLADO, MEXICO. C.P. 52763 MEXICO. RFC:



Adresses sur quefairemesdechets.fr

ES MONTAJE EN LA PARED

- Para una mayor seguridad y estabilidad, instale el soporte de pared.
- Utilice siempre tacos apropiados para el tipo de pared (yeso, pladur, hormigón, etc.).
- Si es posible, móntela a las vigas de madera.
- Consulte un profesional acreditado para que realice el montaje.

ELEMENTOS DE FIJACIÓN

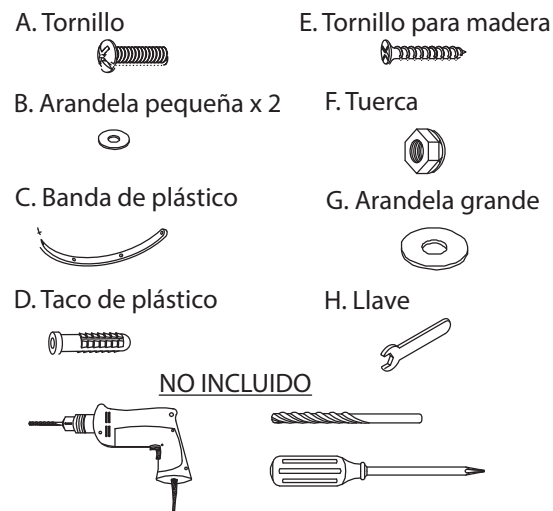

1 Fije la banda de plástico a la parte posterior del producto. Hay un agujero ya perforado en el panel posterior de la casa (O).

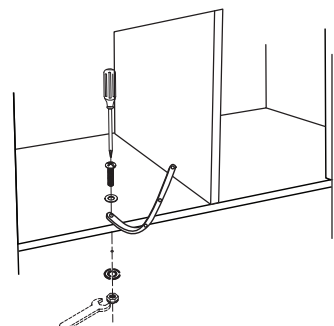

2 • Utilice una broca de 6,5 mm (1/4") para perforar un agujero inicial en la pared.
 • NO perforo un agujero demasiado grande, ya que de lo contrario el taco no quedará bien anclado a la pared.
 • Introduzca el taco en el agujero dándole unos golpes.
 • Asegure la casa a la pared introduciendo el tornillo (E) por la banda de plástico y la pared.

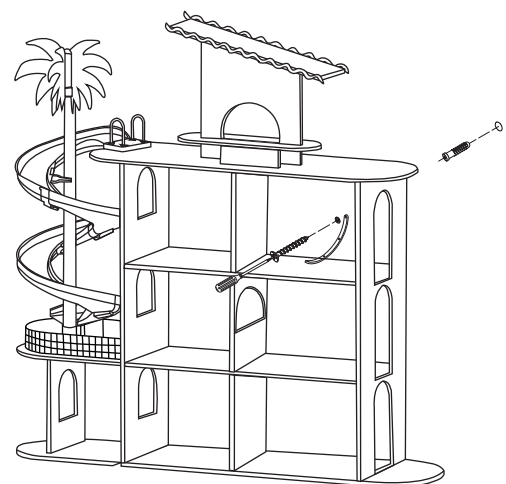

⚠ ADVERTENCIA:

- NO la instale en una pared donde los artículos puedan caerse y lesionar al niño.
- Si este artículo llegara a volcarse, podría causar lesiones graves o mortales. Para prevenir que el producto pueda llegar a volcarse:
- Utilice las piezas de soporte para asegurar la casa a la pared. Esto reducirá, aunque NO eliminará, el riesgo de que vuelque.
- NO deje que los niños se suban a la casa.
- Mantenga alejados de este producto los controles remotos, los juguetes y otros artículos que puedan atraer a los niños.
- NO coloque artículos pesados, como un televisor, encima de este producto.

CONTENTS • CONTENU • CONTENIDO

11	12	13	14	15
16	17 x2	18	19	20
21	22	23	24	25
26	27	28	29	30 x2
31	32 x2	33 x2	34 x2	35
36 x2	37 x2	38 x2	39	40

CONTENTS • CONTENU • CONTENIDO

41		42		43	44	45	46	47	
48	49	50	51	52 x2		53 x2		54	
55		56		57	58	59		60	
61		62		63		64 x2		65	
66 x2		67 x2		68 x56		69 x9		70 x7	
71 x4									
3.5mm x 10mm 0.137" x 0.393"									

FR ASSEMBLAGE MURAL

- Pour accroître la sécurité et la stabilité, utilisez les pièces d'assemblage mural.
- Utilisez toujours des ancrages au mur convenant à votre type de mur, comme ceux pour le plâtre, la cloison sèche, le béton, etc.
- Si possible, fixez-les aux montants en bois.
- Consultez un professionnel qualifié pour le montage.

PIÈCES D'ASSEMBLAGE

- A. Vis
 - B. Petite rondelle x 2
 - C. Bande en plastique
 - D. Ancre en plastique
 - E. Vis à bois
 - F. Écrou
 - G. Grosse rondelle
 - H. Clé
- NON INCLUS
- -

1 Posez la bande en plastique au dos du produit. Il y a un trou préalablement percé sur le panneau arrière de la maison (O).

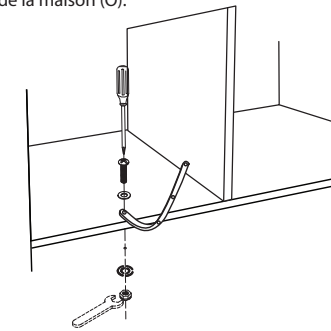

2 • Utilisez un foret de 6,5 mm (1/4 pouce) pour percer un trou de guidage dans le mur.
 • NE percez PAS un trou trop gros, sinon l'ancrage ne tiendrait pas solidement au mur.
 • Enfoncez l'ancrage mural dans le trou.
 • Retenez la maison au mur en insérant une vis (E) dans la bande en plastique et dans l'ancrage mural.

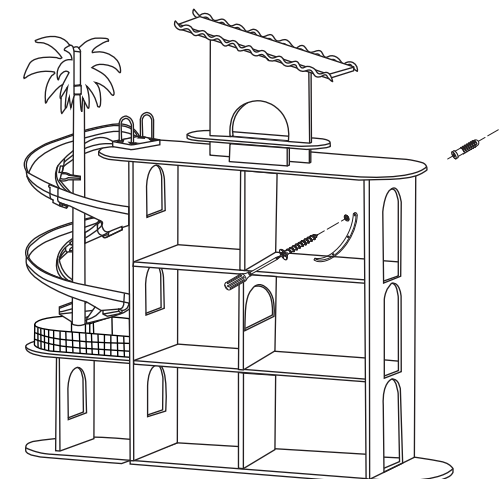

ATTENTION :

- NE montez PAS la maison sur un mur où des articles peuvent tomber et blesser un enfant.
 - Des meubles qui basculent risquent de causer des blessures graves ou mortelles.
- Pour empêcher le produit de basculer :
- Utilisez les pièces de montage pour retenir la maison à un mur. Ceci réduira, mais N'ÉLIMINERA PAS le risque de basculement.
 - NE permettez PAS aux enfants de grimper sur la maison.
 - Gardez les télécommandes, jouets et autres articles qui pourraient attirer les enfants, loin de ce produit.
 - NE placez PAS d'articles lourds, comme des téléviseurs, sur ce produit.

EN WALL MOUNTING ASSEMBLY

- For added safety and stability, install the wall mounting hardware.
- Always use wall anchors appropriate to your wall type, like plaster, drywall, concrete, etc.
- When possible, mount to wood studs.
- Consult a qualified professional for mounting.

HARDWARE

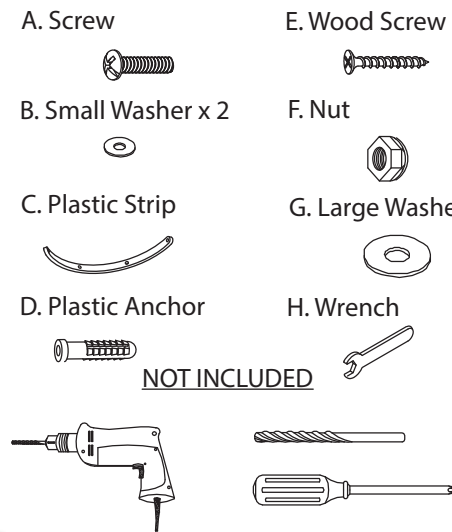

1 Attach the plastic strip to the back of the product. There is a pre-drilled hole on the house's backboard (O).

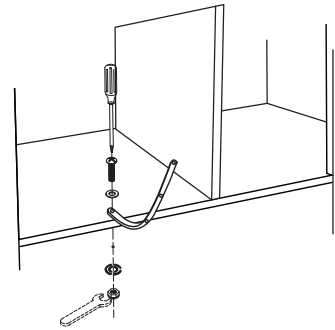

2

- Use a 1/4" (6.5 mm) drill bit to drill a pilot hole in the wall.
- DO NOT drill an oversized hole, or the anchor will not hold tightly to the wall.
- Tap the wall anchor into the hole.
- Secure the house to the wall with a screw (E) through the plastic strip and into the wall anchor.

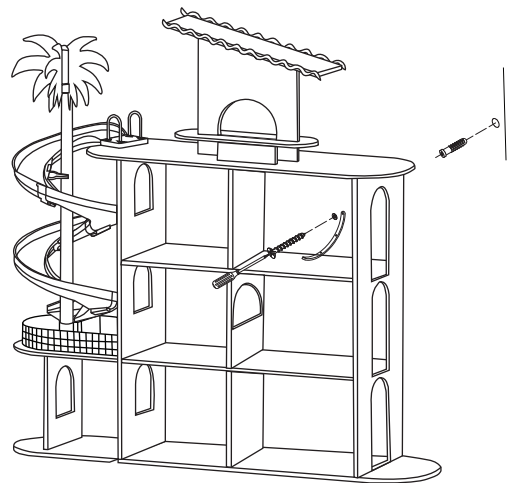

⚠ WARNING:

- DO NOT install on a wall where items can fall off and injure a child.
- Serious or fatal injuries can occur from furniture tipping over. To prevent the product from tipping over:
 - Use mounting hardware to secure the house to a wall. This will reduce, but NOT eliminate, the risk of tipping over.
 - DO NOT allow children to climb on the house.
 - Keep remote controls, toys, and other items that might attract children away from this product.
 - DO NOT place heavy items, like televisions, on top of this product.

EN ADULT ASSEMBLY REQUIRED *(Not included)

FR UN ADULTE DOIT EFFECTUER L'ASSEMBLAGE *(Non inclus)

ES EL MONTAJE REQUIERE A UN ADULTO *(No incluido)

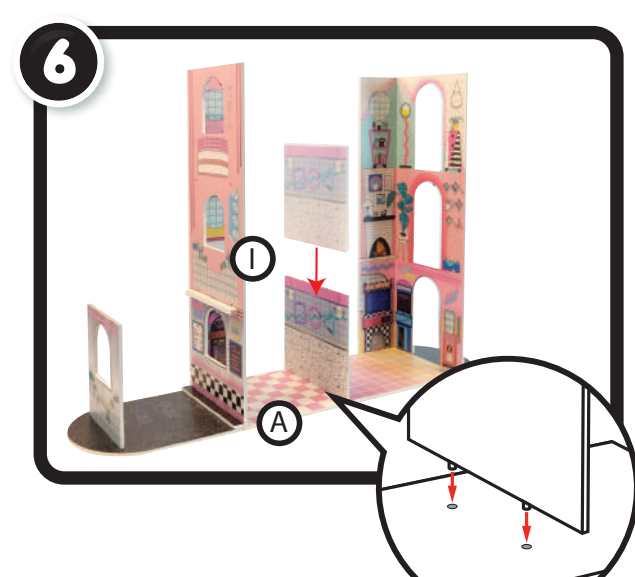
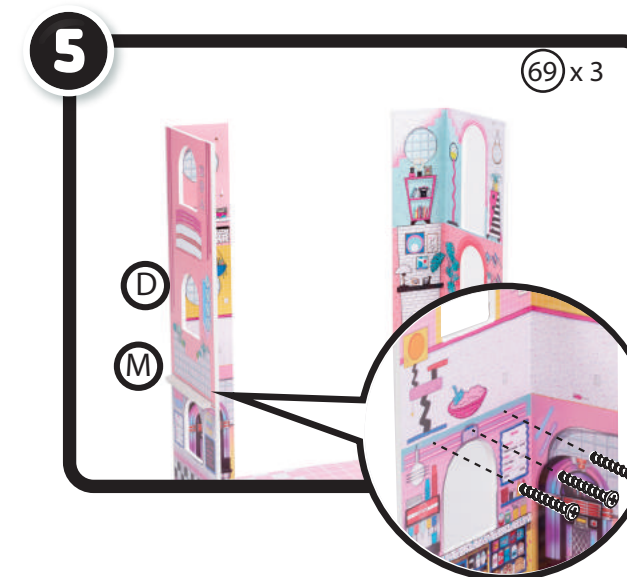
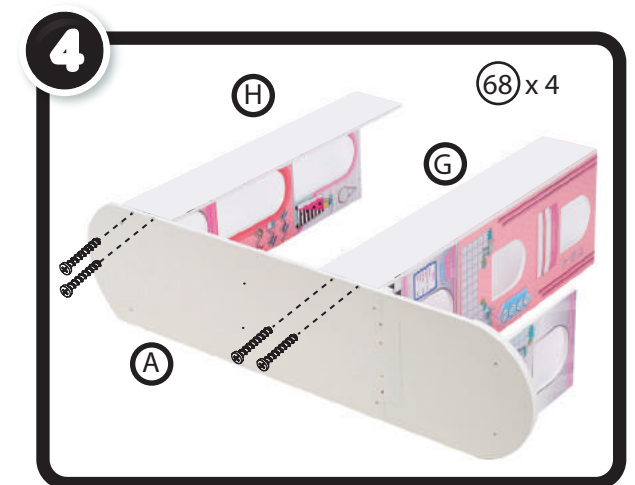
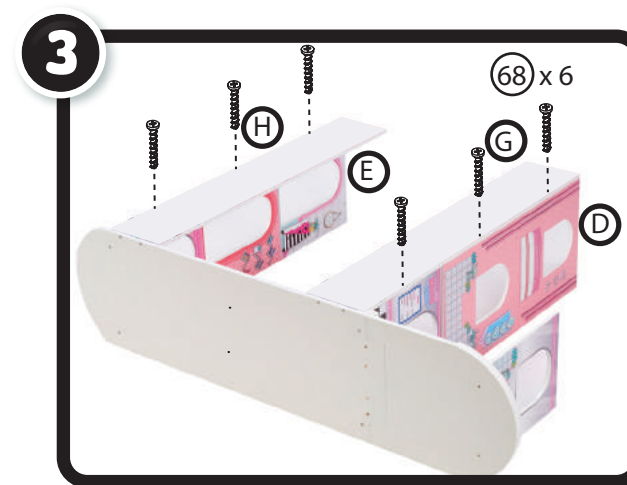
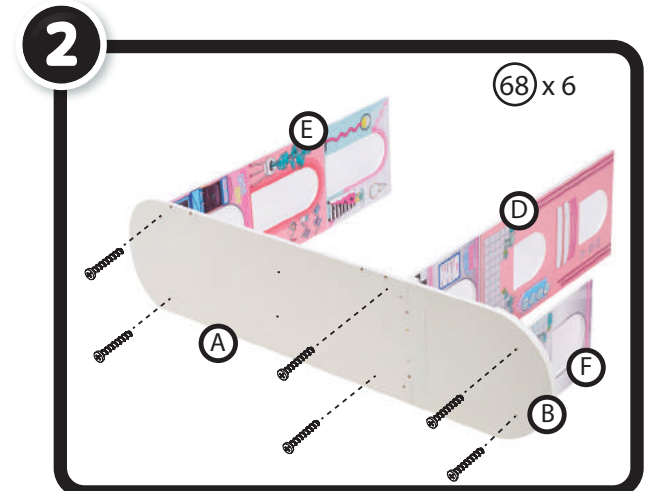
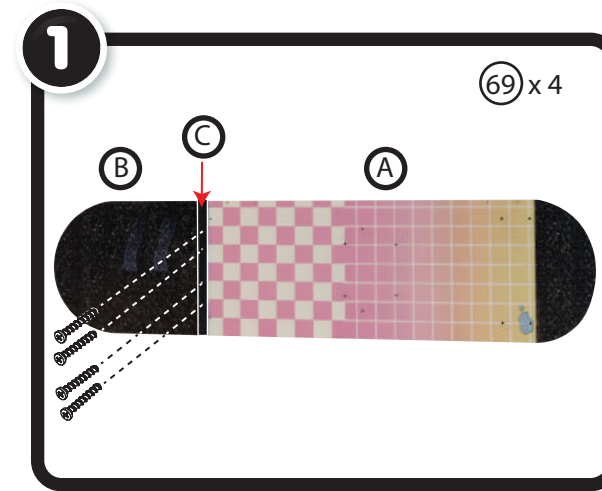

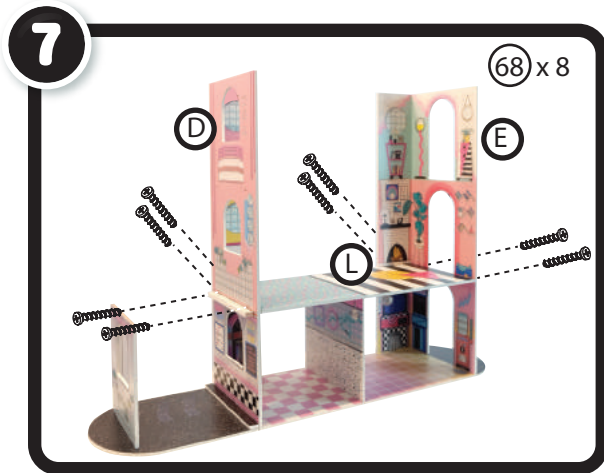

-EN- Two screws should be screwed in from the sides and two from the back on each side. -FR- Deux vis doivent être vissées par les côtés et deux vis par l'arrière sur chaque côté. -ES- Se deben enroscar dos tornillos desde los lados y otros dos para cada lado por el lado trasero.

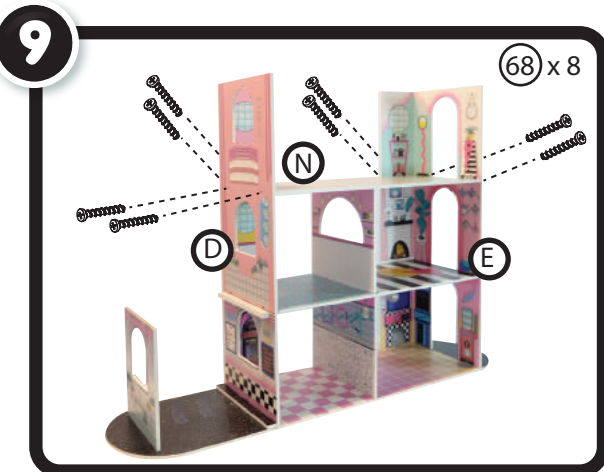
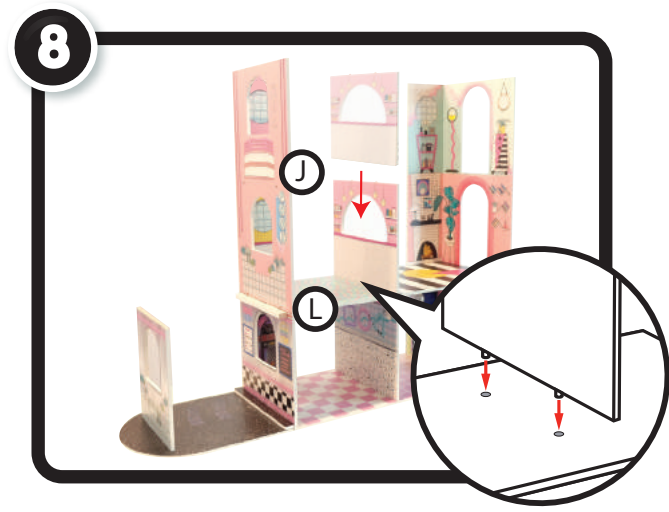

-EN- Two screws should be screwed in from the sides and two from the back on each side. -FR- Deux vis doivent être vissées par les côtés et deux vis par l'arrière sur chaque côté. -ES- Se deben enroscar dos tornillos desde los lados y otros dos para cada lado por el lado trasero.

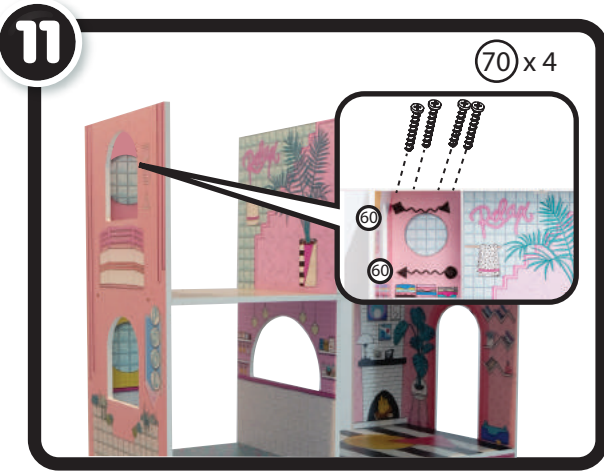
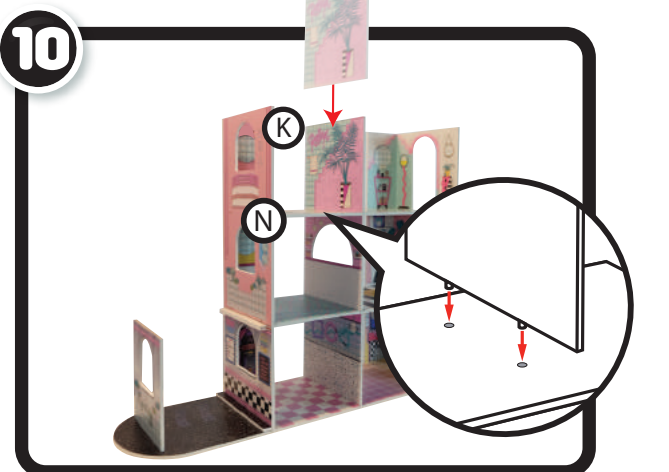

-EN- The four screws screw in from the back. -FR- Les quatre vis se vissent par l'arrière. -ES- Los cuatro tornillos se enroscan por atrás. -ES- Die vier Schrauben werden von der Rückseite her eingeschraubt.

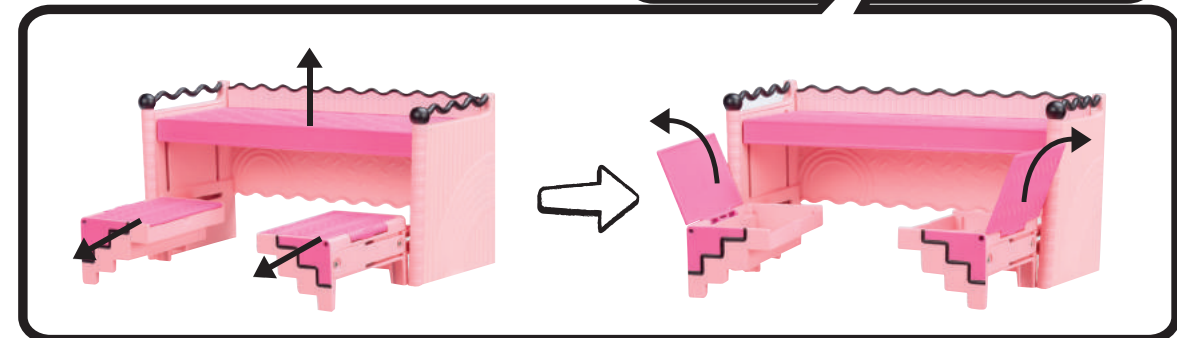
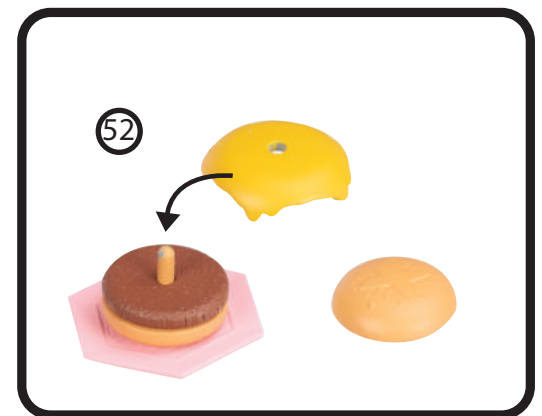
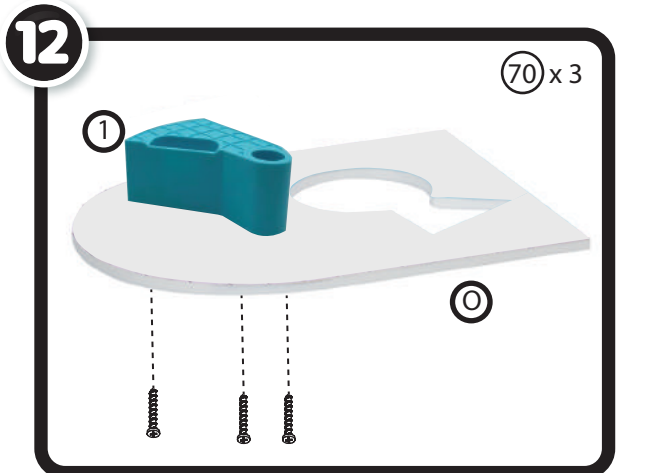

PHONE MOUNT • SUPPORT DE TÉLÉPHONE • SOPORTE DEL MÓVIL

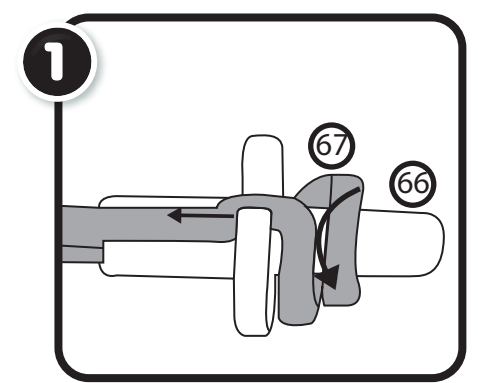

-EN- Wrap the band around the backside of the peg. Then, slide it through the slit on the peg. Repeat for the second band and peg. -FR- Enroulez l'élastique sur la partie arrière de la cheville. Glissez-le ensuite dans la fente de la cheville. Répétez cette procédure pour l'autre élastique et l'autre cheville. -ES- Enrolle la goma alrededor del lado posterior de la clavija y deslízala por la ranura de la clavija. Haga lo mismo con la otra goma y la otra clavija.

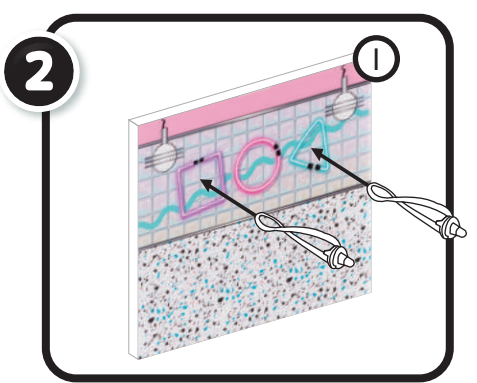

-EN- Thread the bands into the openings on the diner side of the rotating wall (J) until the pegs are secure in the openings. -FR- Enroulez les élastiques dans les ouvertures sur le côté restaurant du mur pivotant (J) jusqu'à ce que les chevilles soient bien fixées dans les ouvertures. -ES- Pase las gomas por las aberturas por el lado del comedor de la pared giratoria (J) hasta asegurar las clavijas a las aberturas.

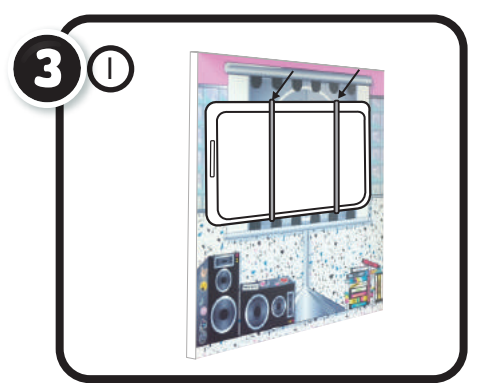

-EN- On the movie side of the wall, slide each side of the phone into the bands. -FR- Sur le côté cinéma du mur, faites glisser chaque côté du téléphone dans les élastiques. -ES- Sujeta los lados del teléfono con las gomas de la pared por el lado del cine.

EN - Adult supervision required when mounting the phone to the house. • Do not lift or move the house when the phone is mounted. • Phone not included. FR - Un adulte doit effectuer la surveillance lorsque vous fixez le téléphone à la maison. • Ne soulevez pas la maison ou ne la déplacez pas lorsque le téléphone y est fixé. • Téléphone non compris. ES - El montaje del teléfono a la casa requiere supervisión adulta. • No levantes o muevas la casa cuando el teléfono esté montado. • Móvil no incluido.

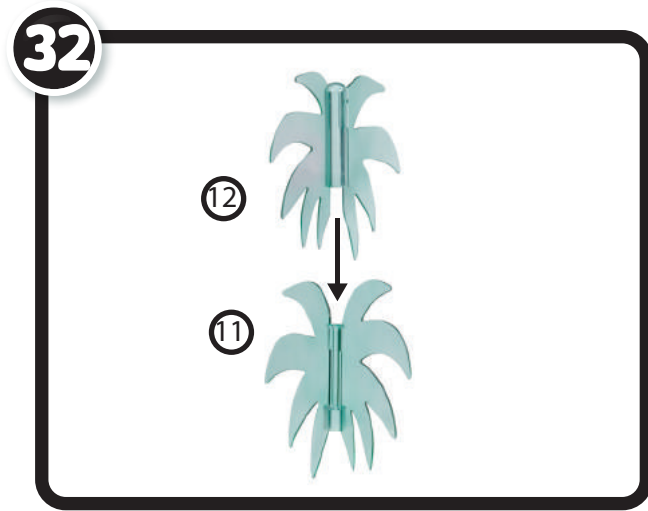
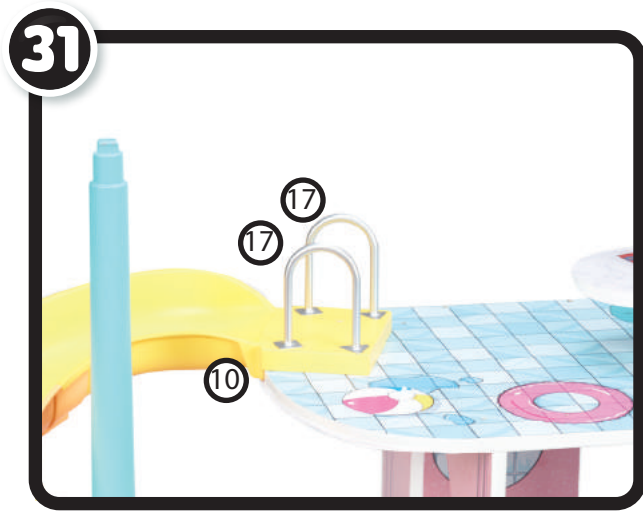

-EN- NOTE: The top piece (13) is keyed for correct assembly.
 -FR- REMARQUE : la pièce supérieure (13) est clavetée pour un assemblage approprié.
 -ES- NOTA: La pieza superior (13) está ranurada para montarla correctamente.

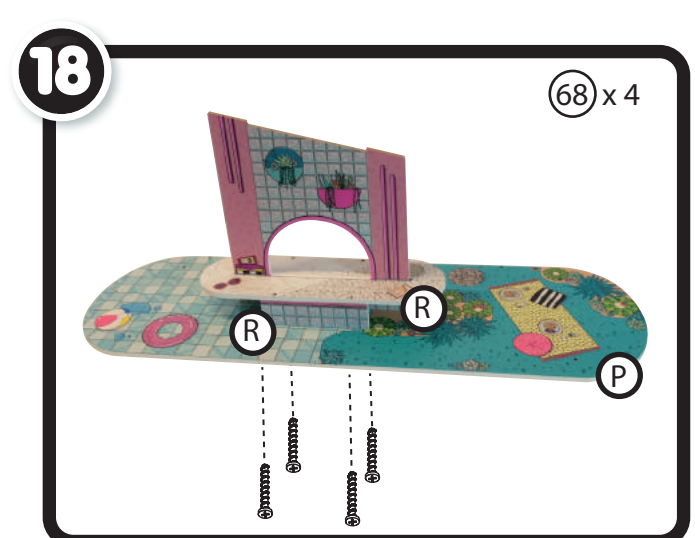
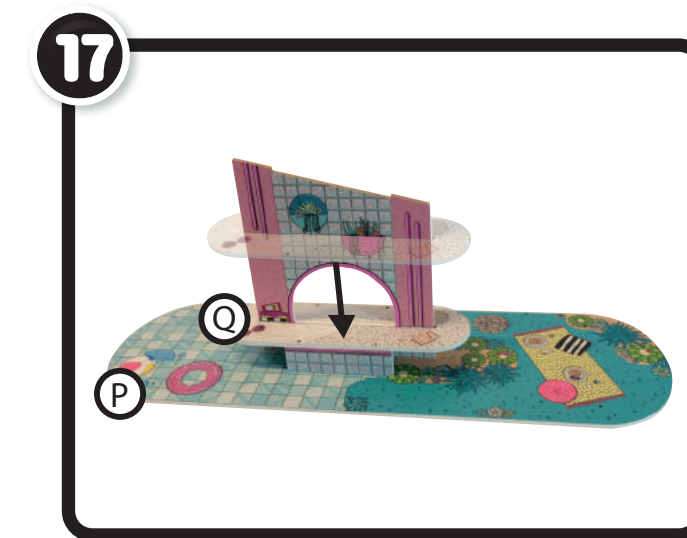
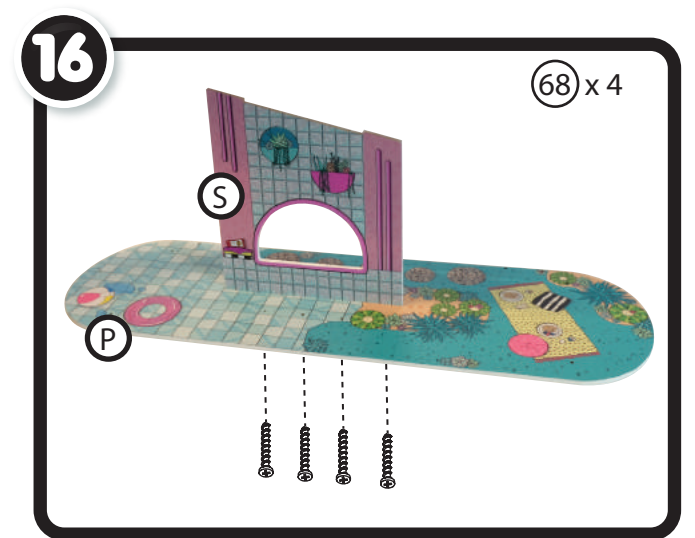
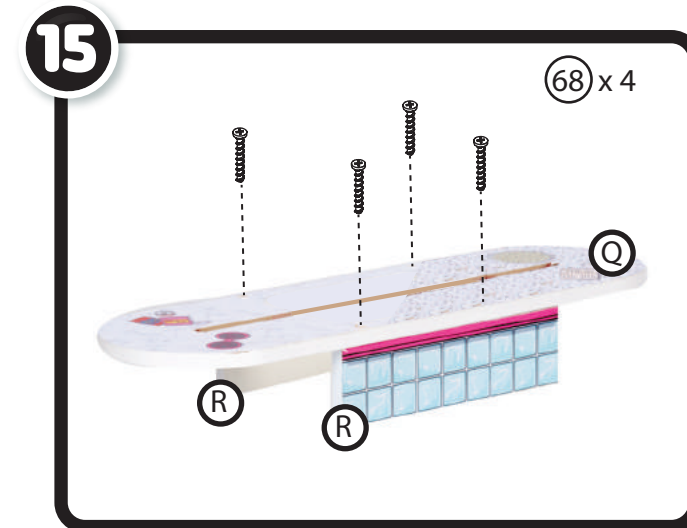
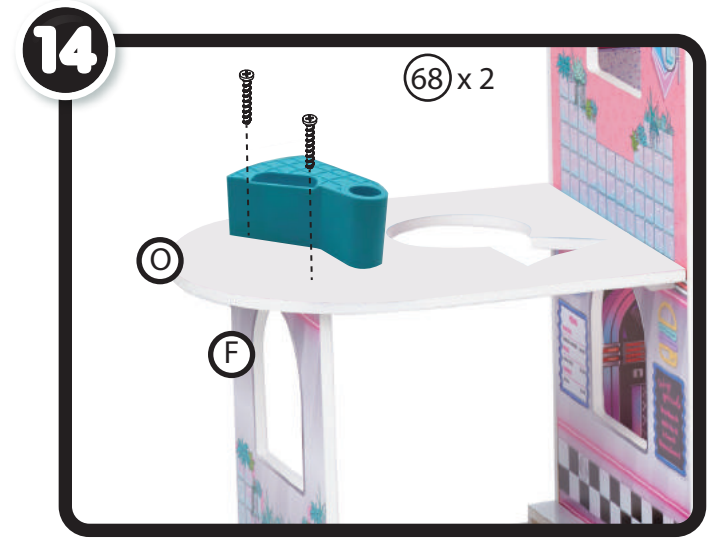
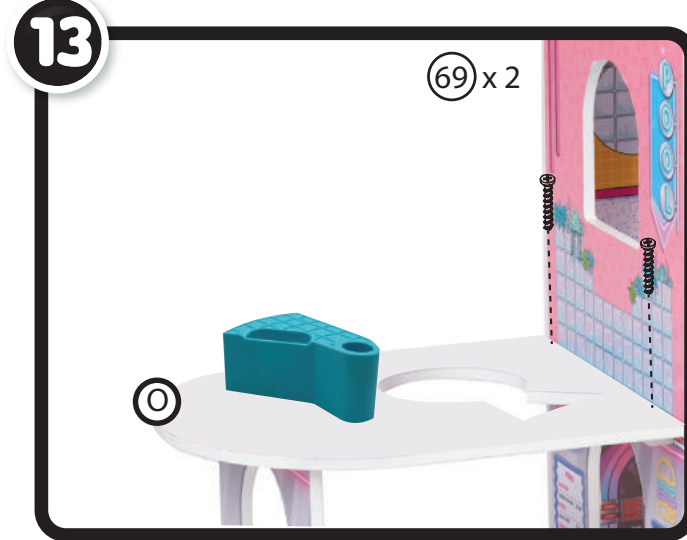

FURNITURE AND ACCESSORIES • MEUBLES ET ACCESSOIRES • MUEBLES Y ACCESORIOS

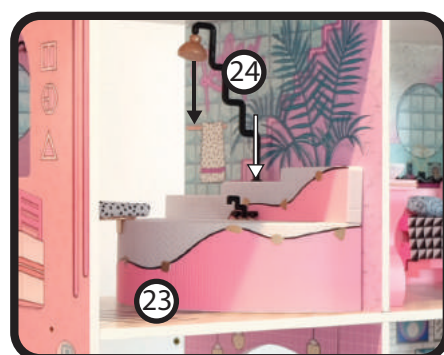

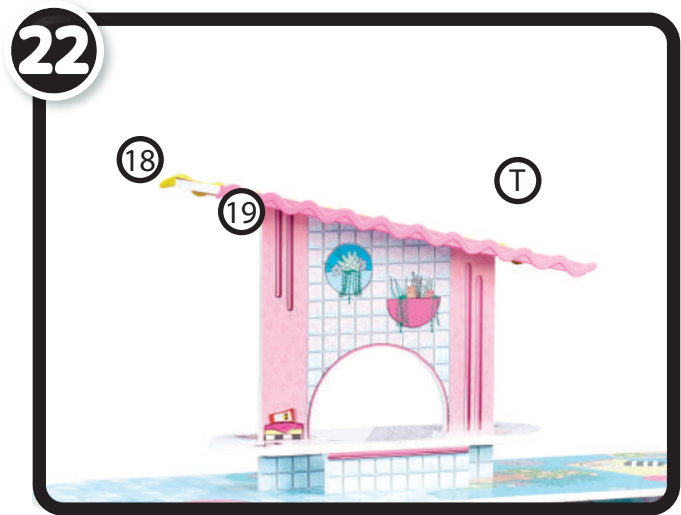
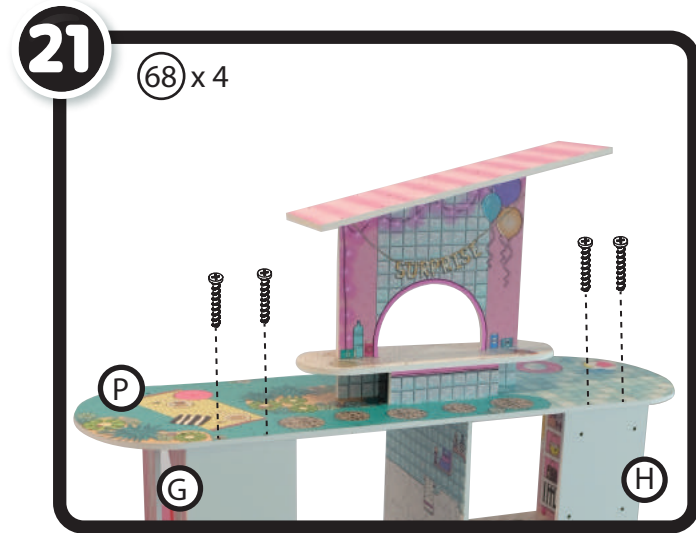
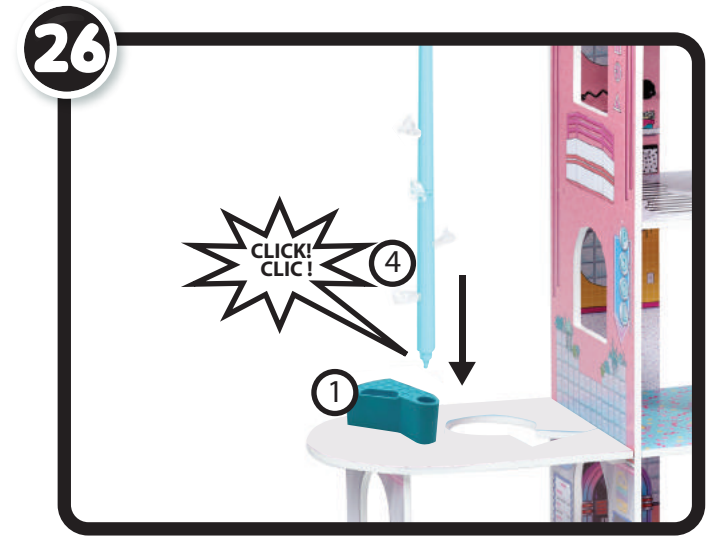
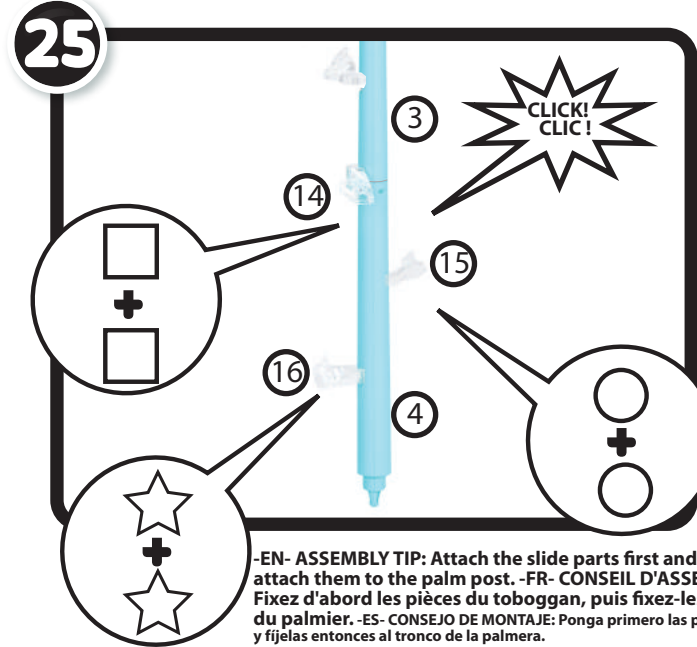
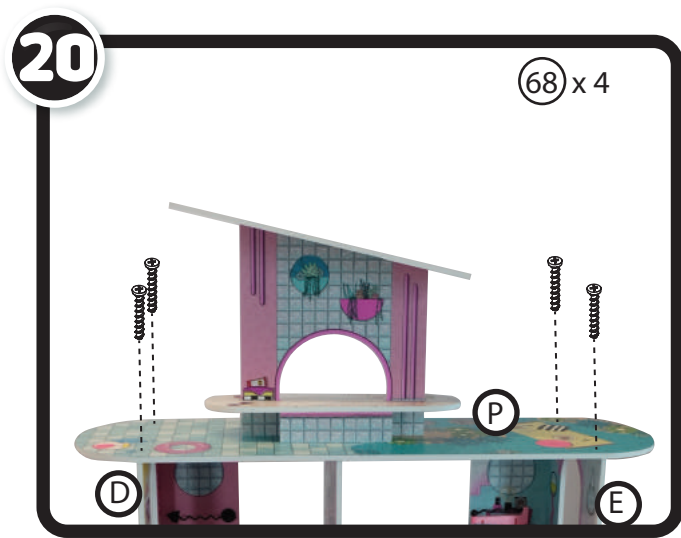
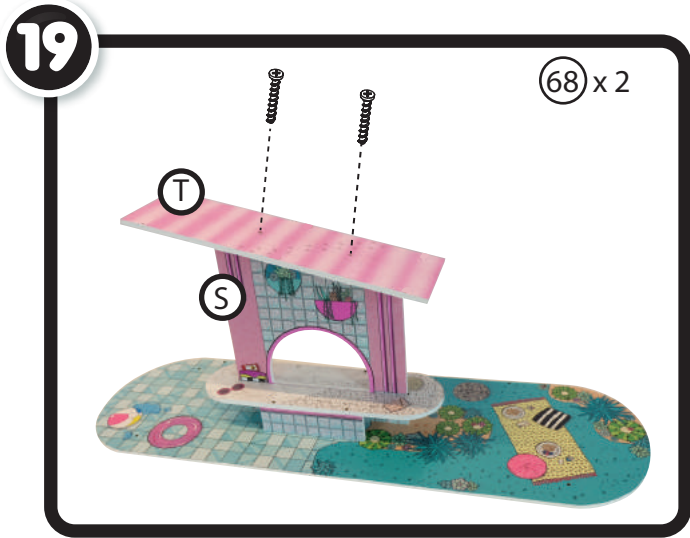

-EN- Carefully place 18 and 19 to T. -FR- Fixez soigneusement les pièces 18 et 19 à T. -ES- Coloca 18 y 19 con cuidado a T.

