

REQUIRED (Not Included) / REQUIS (Non inclus) / NECESARIO (No incluido)

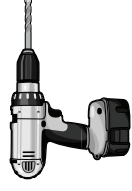

1/4" drill bit
Foret de 6,35 mm
broca de 6,35 mm



Lock | Serrure | Cerradura

Optional | Optional | Opcional

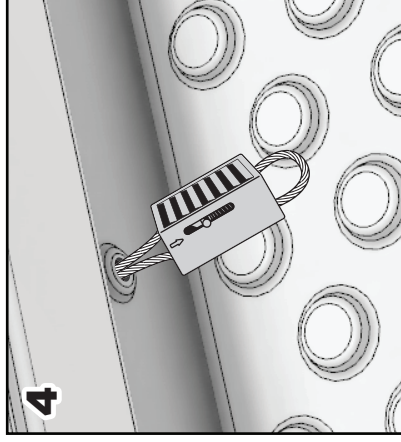
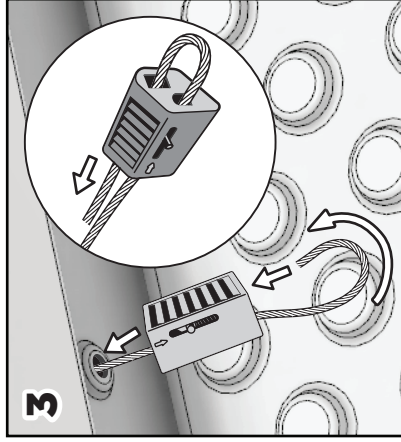

Removal | Suppression | Eliminación

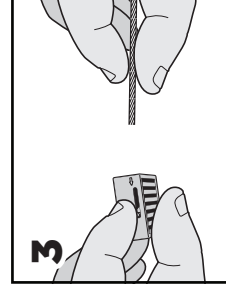
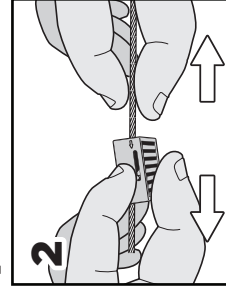
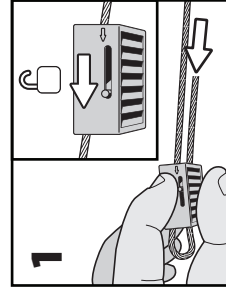

Pull lock pin to the unlocked position and push open end of wire back through lock.

Tirez la goupille de verrouillage en position déverrouillée et repoussez l'extrémité ouverte du fil dans le verrou.

Tire del pasador de bloqueo a la posición desbloqueada y empuje el extremo abierto del cable hacia atrás a través del bloqueo.

Pull Kwik-Loc towards open end of the tether wire.

Tirez Kwik-Loc vers l'extrémité ouverte du fil d'attache.

Tire de Kwik-Loc hacia el extremo abierto del cable de sujeción.

Remove Kwik-Loc from tether.
Retirez Kwik-Loc de l'attache.

Remove Kwik-Loc from structure.
Retirez l'attache de la structure.

Retire Kwik-Loc de la correa.
Retire la correa de la estructura.

Identify | Identifier | Identificar

Tether will be attached to back of box. Determine which style you have before proceeding.

L'attache sera attachée à l'arrière de la boîte. Déterminez quel style vous avez avant de continuer.

La correa se unirá a la parte posterior de la caja. Determine qué estilo tiene antes de continuar.

Style A

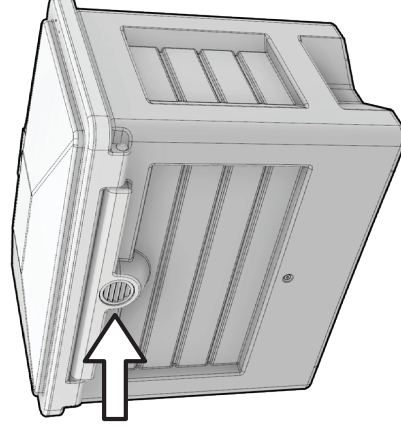

Style A has vent at top.

Le style A a un évent en haut.

El estilo A tiene ventilación de aire en la parte superior.

Style B

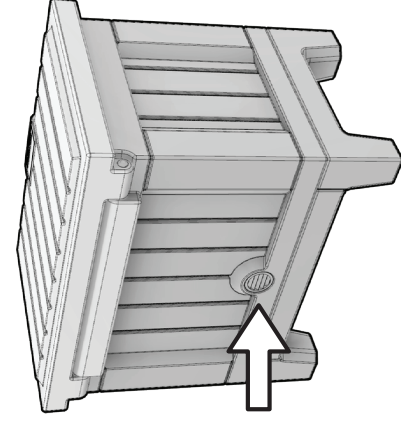

Style B has vent at bottom.

Le style B a un évent en bas.

El estilo B tiene ventilación de aire en la parte inferior.

Drill Hole | Trou de forage | Taladro

Drill hole through entire wall into interior of box.

Percez un trou à travers le mur entier à l'intérieur de la boîte.

Taladre un agujero a través de toda la pared hacia el interior de la caja.

Style A

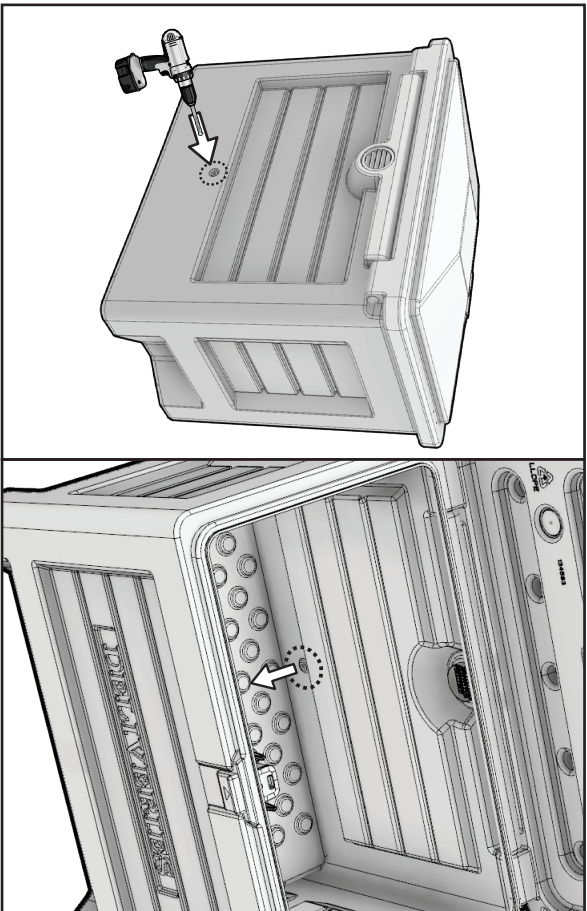

Style B

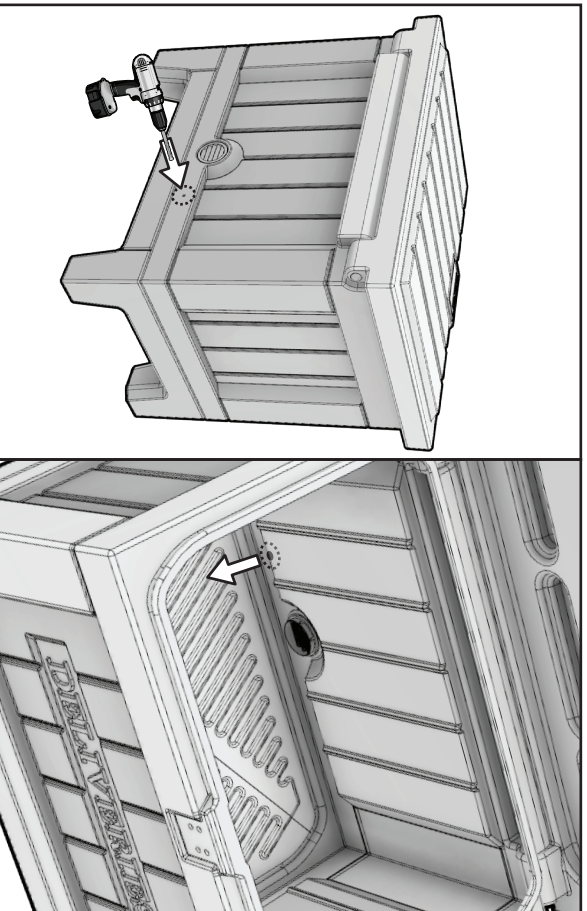

Secure | Sécurise | Seguro

Secure tether using one of the two attachment methods below.

PLEASE NOTE: Many mounting options are available based upon your placement of the delivery box. Choose an option that best fits your environment.

Fixez la longe en utilisant l'une des deux méthodes de fixation ci-dessous.

VEUILLEZ NOTER: De nombreuses options de montage sont disponibles en fonction de l'emplacement de la boîte de livraison. Choisissez une option qui correspond le mieux à votre environnement.

Asegure la correa usando uno de los dos métodos de fijación a continuación.

TENGA EN CUENTA: Muchas opciones de montaje están disponibles en función de su ubicación de la caja de entrega. Elija la opción que mejor se adapte a su entorno.

Loop | Boucle | Lazo

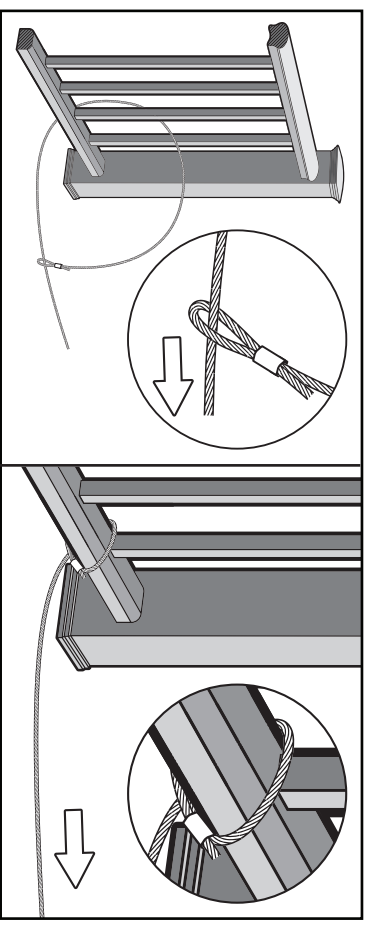

Loop tether through a secure structure and feed through loop-end as shown.

Pull tether tight to ensure wire is fully secured to structure.

Attachez la boucle à travers une structure sécurisée et passez-la à l'extrémité de la boucle comme illustré. Tirez fermement sur la sangle pour vous assurer que le fil est bien fixé à la structure.

Ate el lazo a través de una estructura segura y alimente a través de sí mismo en el extremo del lazo como se muestra en la imagen. Tire de la correa firmemente para asegurarse de que el cable esté completamente asegurado a la estructura.

Hook | Crochet | Gancho

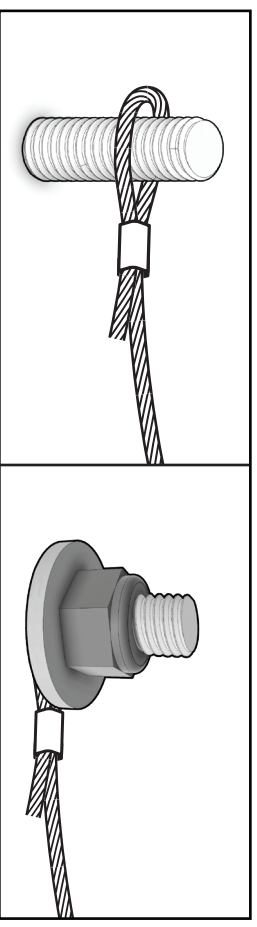

Hook loop-end of tether around an anchor and secure as shown.

Accrochez l'extrémité de la boucle de l'attache autour d'une ancre et fixez-la si nécessaire.

Enganche el extremo del lazo alrededor de un ancla y asegúrelo según sea necesario.