

Oak Village.

FURNITURE

MADE IN JAPAN

**COME IN'**®

🌐 [comein.hk](http://comein.hk)   [comeinhk](https://www.instagram.com/comeinhk)



森に囲まれるオークヴィレッジ本拠地：岐阜県高山市清見町  
Oak Village Headquarters, surrounded by forests: Kiyomi, Takayama, Gifu

## 三つの理念 OUR 3 PRINCIPLES

### 百年かかって育った木は百年使えるモノに Craftsmanship with a 100-Year Guarantee

創業当初から、原材料となる木が生きてきた年月と同じ年月使えるモノ造りを目指しています。木は木製品となって生き続けることができ、その間に人は新たに森を育てることができるのです。

We strive to create products that will last at least as many years as the age of the trees used in those products. It is our way of paying respect to the forests from which we receive great resources, and in the meanwhile, we can plant and nurture trees to grow new forests.

### お椀から建物まで From Bowls to Buildings

国産の無垢の木を使い、適材適所に木を選び、身のまわりの小物から漆器類、家具、そして木造建築まで、暮らし全般に関わるモノ造りをしています。持続可能で循環型の、木のぬくもりのあるライフスタイルを目指します。

Using solid wood (as opposed to plywood or veneer), we use different parts of a given tree for different purposes. We create a wide range of wooden products, ranging from small articles like accessories and tableware, to larger items like furniture, and we also specialize in wooden architecture. Through our products we hope to support the needs of a sustainable lifestyle.

### 子ども一人、ドングリー粒 One Acorn for Every Child

「山から木を一本もらったら、木を一本返そう」という考えから、NPO法人『ドングリーの会』を発足させ、毎年植樹・育林活動をしています。日本の木を使ってモノを造るからには、日本の森の将来を考えなければいけません。

If we take one tree from a forest, we must give one back. Out of this belief, we created a sister NPO, Donguri no Kai (Acorn Club), which plants and nurtures tree saplings, and maintain healthy forests in various places in Japan. We hope to create a sustainable cycle of resources usage and renewal.

## 1974年からの歩み

### MAKING OUR FIRST STEPS IN 1974

農家の納屋から地球を考える

Thinking Globally from a Farmer's Barn

1974年に、東京で集まった有志たちは岐阜県高山市に移り、農家の納屋を借りて家具造りを始めました。「飛騨の匠」で有名な職人達に木工を学び、自給自足の工芸村を目指して挑んだものの、そう簡単にはいかず、試行錯誤の繰り返し。失敗を恐れることなく、毎日が新たな冒険でした。そして日本の伝統工芸である木工を極めることに専念するようになりました。質の良いものを追求する姿勢は創設当初から変わっていません。農家の納屋で出発した当初から、地球の未来を考えることは我々の哲学の中心にありました。人類が環境と共生し、更には進化する、持続可能な社会の在り方を提言し続けています。

In 1974, five aspiring men gathered in Takayama, Gifu, and began working on wood-craft in a farmer's barn. Learning from the renowned craftsmen in the Hida region, they attempted to create a self-sustainable community of crafts-people, but faced many challenges. Failure did not faze them, however. Everyday was a new adventure. Since the very beginning, thinking about the future of this globe was the core of our philosophy. As expressed in our principles, we strive to create superior quality, long-lasting products out of wood while we contribute to reforestation and maintenance of healthy and diverse forests. We continue to advocate a sustainable society in which humans and the surrounding eco-system may not only co-exist, but evolve symbiotically.



## 日本の木材と匠の技

### JAPANESE WOOD AND TRADITIONAL CRAFTSMANSHIP

日本産無垢材へのこだわり

Using Japanese Wood, and Only Japanese Wood

国土の7割近くが森林である日本の資源を有効活用すべく、全て日本の森からとれた国産材を使うことにこだわっています。間伐をしたり、木を適度に伐ることは、人間が手を入れた森を健康に保つために必要なのです。

We only use Japanese wood because 67% of Japan's land is covered by forests. Besides virgin forests, which we leave alone, most of other forests need maintenance; cutting trees in moderation nurtures the forests and leads to diversity in species.



匠の技を駆使して

Applying Traditional Japanese Craftsmanship

日本の木工技術は古くから受け継がれ、実証されてきました。オークヴィレッジではほぞ、蟻巣、かんざし、千切り、などの伝統工法を駆使しながら、更に進化した技術も追求し、モノ造りに励んでいます。

Wood-craftsmanship in Japan has a long history, exemplified by temples that have stood for over 1,000 years. At Oak Village, we apply the traditional woodcraft techniques as well as new technology to create sturdy and functional products.



自然素材の仕上げ

Natural Material, Natural Finish

木という自然素材の味を活かすため、オークヴィレッジでは植物性オイル仕上げと漆塗りの2つの仕上げから選んでいます。中でも漆は日本の伝統工芸で、耐水性に優れ、独特の味わいを醸し出します。

In order to bring the best out of wood, we only use natural paint-coating: natural oil or urushi. Urushi is a Japanese traditional craft - it is water resistant and gives the furniture a distinctive look.





## Swallow

包み込むかたち



### Swallow チェア

仕上げ：オイル仕上げ 材：日本産ナラ 座面：布座  
 サイズ：W51.4×D46.7×H70.3 / SH42cm  
 HK\$6,999

シンプルなフォルムでありながら、心地良い使いやすさを追求し、ツバメの羽を想わせる緩やかラインが“ゆったり感”を醸し出しています。厚みのある材に曲木を施し、さらに体の線に沿って立体的に削り出した笠木（背あて）は身体を優しく包み込みます。また、大きめに設定した座面は腰掛けやすく、座り続けても疲れないように配慮しています。



GOOD DESIGN このSwallowチェアは2008年度グッドデザイン賞を受賞しました。

座面の色は4色よりお選びいただけます。

※実際の色は、色見本と若干風合いが異なる場合がございます。

※4脚以上ご注文の場合、他の色もお選びいただけます。

詳しくはお問い合わせください。

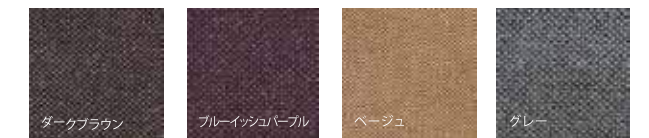

### Swallow テーブル

仕上げ：オイル仕上げ  
 材：日本産ナラ  
 サイズ：W160×D90×H70cm  
 HK\$32,999

Options:  
 100W HK\$27,699  
 110W HK\$27,999  
 120W HK\$28,699  
 130W HK\$28,999  
 140W HK\$29,999  
 150W HK\$30,999  
 170W HK\$35,999  
 180W HK\$38,999

ダイニングの顔となる天板は緩く弧を描かせチェアとともに空間を柔らかい雰囲気にとがった箇所のないシンプルなフォルムはどのような空間にもあわせやすいデザインです。





# Ibis

軽やかに舞う

## Ibis LD チェア

仕上げ: オイル仕上げ 材: 日本産ナラ 座面: 布座  
 サイズ: W57.2×D60×H81.5 / SH40cm  
 HK\$8,999

座面、背面ともにゆったりと幅広く設計され、リビングに置いてもよし、ダイニングチェアとしてもよし。名前の“LD”は“Living/Dining”から来ています。特長的な側幕板や背中の笠木は手を掛けやすく椅子を引く動作が容易になるよう考慮しています。Ibis(朱鷺=トキ)を想わせる軽やかな脚部と、優雅な曲線美に包まれるひとときをご体感ください。



## Ibis LD アームチェア

仕上げ: オイル仕上げ  
 材: 日本産ナラ 座面: 布座  
 サイズ: W66×D60×H81.5 / SH40cm  
 HK\$12,999



座面の色は4色よりお選びいただけます。

※実際の色は、色見本と若干風合いが異なる場合がございます。

※4脚以上ご注文の場合、他の色もお選びいただけます。

詳しくはお問い合わせください。



## Ibis テーブル

仕上げ: オイル仕上げ  
 材: 日本産ナラ  
 サイズ: W160 × D90 × H70cm  
 HK\$36,999

Options:  
 100W HK\$31,699  
 110W HK\$31,999  
 120W HK\$32,699  
 130W HK\$32,999  
 140W HK\$33,999  
 150W HK\$34,999  
 170W HK\$39,999  
 180W HK\$42,999

大空を舞う朱鷺の羽のように、脚から浮き上がった天板。斜めに削り出した天板の側面も無垢材ならではの美しい加工で、繊細で軽やかな雰囲気醸し出します。



# kabano

森を感じる

## kabano チェア

仕上げ：オイル仕上げ 材：日本産カバ 座面：布座  
 サイズ：W57.2×D60×H81.5 / SH40cm  
 HK\$5,999

カバ材でつくったフレームは必要最小限の部材で構成されており、椅子を引く動作や持ち運びを考え、軽量に仕上げました。また、ゆるやかなカーブを描く曲げ木による背もたれは、目的に合わせた長時間の作業の姿勢を考慮し、腰まわりをしっかりと支えるよう設計してあります。すっきりとしたフォルムに大きめのクッションを合わせたコンパクトなデザインで、小枝を思わせるスピンドル状の貫が、意匠のアクセントになっています。



座面の色は3色よりお選びいただけます。

※実際の色は、色見本と若干風合いが異なる場合がございます。

※4脚以上ご注文の場合、他の色もお選びいただけます。

詳しくはお問い合わせください。



## kabano テーブル

仕上げ：オイル仕上げ  
 材：日本産カバ  
 サイズ：W160 × D90 × H70 cm  
 HK\$32,999

Options:  
 100W HK\$27,699  
 110W HK\$27,999  
 120W HK\$28,699  
 130W HK\$28,999  
 140W HK\$29,999  
 150W HK\$30,999  
 170W HK\$35,999  
 180W HK\$38,999

カバの木のもつ緻密で美しい色目を生かすため、kabanoチェアとお揃いの丸い脚に、角を大きく落とした柔らかいかたちの天板を合わせました。天板の木端はチェアの笠木と同じくかまぼこ型に面取りを施し、ふくらみのある優しい雰囲気を目指しています。





## Chairs & Sofas

日本の木と暮らす



ブランチチェア

材：日本産ナラ 座面：革座  
サイズ：W50×D50×H81 / SH42cm

Oil Finish Natural HK\$8,999  
Urushi Brown HK\$11,999

テーブルを木に例えると、そのまわりを囲む椅子は「枝(ブランチ)」。手に触れる部分は緩いカーブなので、ナラの存在感はそのままに、優しい印象も感じさせます。



ブランチアームチェア

材：日本産ナラ 座面：革座  
サイズ：W57×D51×H81 / SH42cm

Oil Finish Natural HK\$12,999  
Urushi Brown HK\$15,999

枝をイメージしたかたちはそのままに、アームを付けたブランチチェアです。短めのアームなのでテーブル下に納めやすく、腰掛ける際にも邪魔になりません。



ペアグレインチェア

材：日本産ナラ 座面：布座  
サイズ：W47×D52×H98 / SH41cm

Oil Finish Natural HK\$6,999  
Urushi Brown HK\$8,999

左右対称の木目になっている背板には人の身体に合わせてゆるやかな曲げ木加工を施してあり、腰部をしっかりと支えます。手に触れる箇所は面取りされた優しい造形です。



フォレストチェア

材：日本産ナラ 座面：板座  
サイズ：W64×D59×H103 / SH40cm

Oil Finish Natural HK\$12,999  
Urushi Brown HK\$16,999

座板の上であぐらをかけるほどゆったりしたサイズの椅子です。木目の美しさを出すため、背板には特に吟味した材料を使っています。



#### ウインザーチェア

仕上げ：拭き漆塗 / オイル仕上げ 材：日本産ナラ 座面：板座  
 サイズ：W58.5×D52×H70 / SH42cm  
 Urushi Brown HK\$18,999

#### ティーテーブル

仕上げ：拭き漆塗 材：日本産ナラ  
 サイズ：直径50×H65cm  
 Urushi Brown HK\$16,999

18世紀初めにイギリスのウインザー地方から広まった伝統的な椅子であるウインザーチェアを、現代の生活に合わせてオークヴィレージがリ・デザインした椅子です。一枚の板を曲げ、削り出してつくった笠木は背中カーブに合わせて設計されているためフィット感抜群。ゆったりと座れる大き目の座面もお尻のかたちに合わせて丁寧に削り込んであります。



#### Ray チェア

仕上げ：オイル仕上げ  
 材：日本産ナラ 座面：布座  
 サイズ：W61×D64×H73 / SH33cm  
 HK\$24,999

海を舞うように泳ぐエイ(レイ)からインスピレーションを受けてデザインされた低座の椅子。2009年グッドデザイン賞受賞。

#### Ibis サイドテーブル

仕上げ：オイル仕上げ  
 材：日本産ナラ  
 サイズ：W52.4×D51.6×H48cm  
 HK\$19,999

ゆるやかなカーブを描く天板が軽やかな印象のサイドテーブル。



#### ロッキングチェア

仕上げ：拭き漆塗仕上げ 材：日本産ナラ 座面：板座  
 サイズ：W63×D100×H116.5 / SH342cm  
 Urushi Brown HK\$26,999

大きめの座面と広い背もたれが、腰掛けるときに森のゆりかごのような安心感を与えてくれます。ゆったりとくつろぎのひとときを過ごされるには最適の一脚です。

#### ホールチェア

材：日本産ナラ 座面：板座  
 サイズ：W44×D38×H180 / SH40cm

Oil Finish Natural HK\$12,999  
 Urushi Brown HK\$15,999

長い背板が森の木立をイメージさせる、ユニークなかたちのハイバックチェアです。座るだけでなく、コートや帽子をかけた時、座面にお花をディスプレイしたりと、様々な使い方ができます。



#### タイムチェア

仕上げ：拭き漆塗仕上げ  
 材：日本産ナラ 座面：板座  
 サイズ：W63×D100×H116.5 / SH342cm  
 Urushi Brown HK\$26,999

「時間を忘れるほどにくつろげる椅子」として造られたこの椅子は、オークヴィレージの歩みとともに愛され続けている代表的作品です。身体を囲む部分に厚みがあり、座面がゆったりと広いので、座ったときに大木にもたれかかったような安心感があります。





### フューチャーホライズンソファ

仕上げ：オイル仕上げ / 拭き漆塗仕上げ  
 材：日本産ナラ  
 座面：布座（革座も可：お問い合わせください）

水平線（ホライズン）のようにまっすぐの「線」と平たい「面」で構成されたソファ。座面下にシート状のクッション材を張ってありますので、薄めのクッションなのに座り心地抜群。幅広のアーム部はサイドテーブルにもなります。背面はクッションを取り外してもお使いいただけます。

	1人掛け サイズ：W100×D75×H79cm	2人掛け サイズ：W158×D75×H79cm	3人掛け サイズ：W216×D75×H79cm
オイル仕上げ Oil Finish	HK\$28,999	HK\$42,999	HK\$56,999
拭き漆・黒色漆仕上げ Urushi / Black Urushi Finish	HK\$34,999	HK\$50,999	HK\$68,999



### フューチャーホライズンテーブル

仕上げ：拭き漆塗仕上げ  
 材：日本産ナラ  
 サイズ：W140×D70×H40cm  
 Oil Finish Natural HK\$38,999  
 Urushi Brown HK\$46,999



### 耳付ソファ

仕上げ：オイル仕上げ / 拭き漆塗仕上げ  
 材：日本産ナラ  
 座面：革座（布座も可：お問い合わせください）

背板やアームに樹木のあとを残し、自然が育んだデザインを効果的に取り入れました。立木であったころの森の表情が、そのまま伝わってきます。座面はやや深めの角度がついており、ゆったりと腰掛けられる設計。背板は格子状になっており、後姿も美しく仕上がっています。

※下記の価格は革張りの場合。但し日本産牛革の供給状況により価格変更の可能性がございます。

	1人掛け サイズ：W83×D73×H68cm	2人掛け サイズ：W149×D73×H68cm	3人掛け サイズ：W185×D73×H68cm
オイル仕上げ Oil Finish	HK\$36,999	HK\$64,999	HK\$74,999
拭き漆・黒色漆仕上げ Urushi / Black Urushi Finish	HK\$40,999	HK\$72,999	HK\$86,999



### 耳付センターテーブル

材：日本産ナラ  
 サイズ：W140×D約80×H37cm  
 Oil Finish Natural HK\$58,999  
 Urushi Brown HK\$64,999



## Desks

森と学ぶ



### Kabano デスク

サイズ：幅120×奥行60×高さ70cm

樹種：本体/国産カバ、抽斗内側/国産ホオ、クルミなど  
仕上げ：オイル仕上げ

HK\$14,999

樺の木の若々しい色あいと、きめ細かい質感を活かした「kabanoシリーズ」のデスクです。本を読むとき、手紙を書くとき、勉強するとき、コンピューターに向かうとき…。子どもはもちろん大人になっても、机に向かいさまざまな時間を重ねて、ともに思い出を刻む机としてお使いいただけたら幸いです。また、日本の風土が育んだ樺の木の風合いを楽しんでいただきながら、身近に森を感じていただければと思います。



### Kabano ワゴン

サイズ：W36×D48×H61cm

樹種：本体/カバ、抽斗内側/ホオ、クルミなど  
仕上げ：オイル仕上げ

HK\$12,999

### Kabano シェルフ ブックスタンド

サイズ：W70×D30×H160cm

(棚の内寸) W64×D27×H(上2段)23、(下2段)35.5cm

※上から1段目と3段目の棚板は可動式

樹種：国産カバ

仕上げ：オイル仕上げ

HK\$24,999



### Kabano ブックスタンド

サイズ：W48.5×D24.5×H25cm

樹種：カバ

仕上げ：オイル仕上げ

HK\$2,299



### ライティングビューロー

仕上げ：h拭き漆塗 材：日本産ナラ  
 サイズ：W90×D46×H105 cm  
 HK\$62,999

オークヴィレッジの看板とも言えるロングセラー。そのスタイルは1976年創設初期に登場して以来変わっていません。フラップにはお名前、年号、好きな言葉などを彫刻することもできます。  
 ※費用別途になります。



Photo by Yasunobu Kobayashi

### Ibis デスク

仕上げ：オイル仕上げ 材：日本産ナラ  
 サイズ：W140×D70×H70 cm  
 HK\$46,999

軽やかさを演出するフォルムが特長のIbisシリーズのデスク。ゆったりと使える大きめのサイズで、宙に浮いているかのようなデザインの抽斗が浮遊感を一層際立たせています。



### ライティングデスク

仕上げ：オイル仕上げ 材：日本産ナラ  
 サイズ：W70×D48×H104cm  
 HK\$46,999

フラップ式のデスク。「森の生活」の著者、H.Dソローが住んでいた小屋にも、このような小ぶりのデスクが置かれ、ソローはそこで森との対話を綴っていたそうです。





# KOBAKO

組み合わせ方は自由自在



## KOBAKO



HK\$1,899

Size

Exterior: W 35.6 x H 35.6 x D 32  
Interior: W 32 x H 32 x D 32

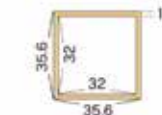

Weight Approx. 5.2 kg

## KOBAKO half



HK\$1,499

Size

Exterior: W 35.6 x H 17.8 x D 32  
Interior: W 32 x H 14.2 x D 32



Weight Approx. 4 kg

## KOBOX M



HK\$1,099

Size

Exterior: W 31.8 x H 13 x D 31.8  
Interior: W 28.8 x H 12 x D 28.8



Weight Approx. 1.5 kg

## KOBOX L



HK\$1,899

Size

Exterior: W 31.8 x H 30 x D 31.8  
Interior: W 28.8 x H 29.1 x D 28.8



Weight Approx. 1.5 kg

## 2 KOBAKO



HK\$2,899

Size

Exterior: W 35.6 x H 71.2 x D 32  
Interior: W 32 x H 32.9 (x2) x D 32

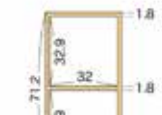

Weight Approx. 9 kg

## TANA KOBAKO



HK\$2,099

Size

Exterior: W 35.6 x H 35.6 x D 32  
Interior: W 32 x H 15.5 (x2) x D 32

Divider depth: 29



Weight Approx. 5.8 kg

## KOBOARD L·M



L HK\$2,499 M HK\$2,099

Size

L : W 144 x D 32.2 x T 2  
M : W 108 x H 32.2 x T 2



Weight Approx. L: 5.8 kg / M: 4.5

## KOBOARD SLIM L·M



L HK\$2,299 M HK\$1,899

Size

L : W 144 x D 18.2 x T 2  
M : W 108 x H 18.2 x T 2

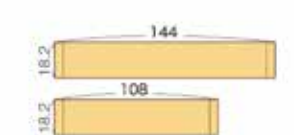

Weight Approx. L: 3.5kg / M: 2.8 kg

オープンタイプで光を遮らないため、壁面だけでなく窓際に置いても部屋を明るく演出することができる、組み立て式シェルフです。飾り棚としてはもちろん、書棚としてもおススメ。2・3段目はA4サイズの書籍にも対応しています。また、棚板後ろの立ち上がりや側面の隅止めなど、本やものが落ちにくいよう工夫しています。

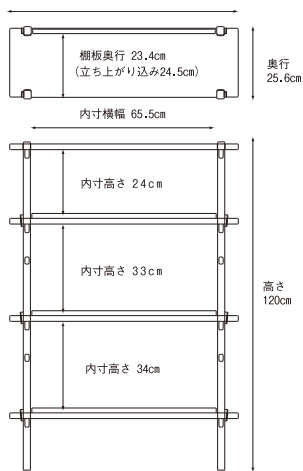

**Kigumiシェルフ**  
HK\$6,899

材種：国産クリ ※込み栓は国産カバ  
仕上げ：オイル(ナチュラル/ブラウン)  
重さ：約11kg 耐荷重：20kg(棚板)



**PICO (ピコ) スツール**  
HK\$3,299

サイズ：W31.5×D31×H45cm  
樹種：国産ナラなど  
仕上げ：オイル仕上げ

ナチュラルテイストの、軽くてシンプルな無垢の木のスツール。コンパクト設計で持ち運びにも最適。

**ハンガーラック**  
HK\$3,899

サイズ：幅70×奥行54.5×高さ147.5cm(設置時)  
※ハンガーをかける部分の長さ 52cm  
※ハンガーレールの下から棚板の上部まで 127cm  
材種：国産クリ  
仕上げ：オイル(ナチュラル/ブラウン)  
重さ：約4kg  
耐荷重：レール/10kg 棚板/10kg



洋服やコート、靴やストールなどを一箇所にまとめて収納することができる、コンパクトでシンプルな組み立て式ハンガーラック。玄関やリビング、子ども部屋など場所を選ばず、和洋どちらの空間でもおすすめです。棚板部には靴なども置いていただけます。棚板を外して折りたたむと、コンパクトに収納できます。



**組み立て棚 3段** HK\$3,899

**組み立て棚 4段** HK\$4,899

材種：国産クリなど 仕上げ：オイル(ナチュラル/ブラウン)  
重さ：3段/約5.5kg 4段/約8kg 耐荷重：10kg(棚板)

くさび型の「込み栓」で簡単に組み立て、分解ができる国産広葉樹材100%の棚。組み立て部分は「二重はぞ」の構造で安定感十分。奥行は約20cm、棚と棚の上下の間隔は約23cm。ハードカバーや文庫本の収納のほか、飾り棚としてもおすすめです。

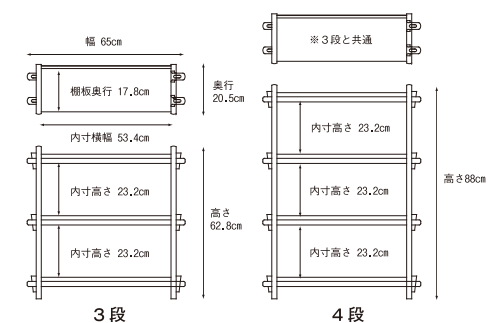

**折りたたみ小机**  
HK\$6,299

サイズ：幅90×奥行45×高さ33cm(たたと約8cm)  
材種：国産クリなど  
仕上げ：オイル(ナチュラル/ブラウン) 重さ：約8kg

和にも洋にもあうシンプルな折りたたみ式の小机。脚の固定には金具を使わず、木だけでつくったオリジナルのストッパーを用いており、左右にスライドするだけで簡単に折りたたむことができます。天板の幅と奥行は2:1の比率で、複数でも組み合わせやすいサイズになっています。



ストッパーを左右にスライドするだけで簡単に折りたたむことができます。





(ひじつき)ウサギイス

HK\$2,899

サイズ：幅41 × 奥行32.5 × 高さ51.5 × 座面の高さ18 cm (床から肘までの高さ：30cm)

材 種：国産カバなど

仕上げ：オイル(ナチュラル)

無垢の木で造った、かわいいウサギのひじつき子どもイス。転倒防止のためのひじがついたこのタイプは、お子さまの初めてのイスとしてぴったりです。



子ども用テーブル

HK\$3,299

サイズ：幅 62 × 奥行 45 × 高さ 35 cm

材 種：国産カバなど

仕上げ：オイル(ナチュラル)

小さなお子さまのお絵かきやお食事、積木遊びなどにぴったりのミニテーブルです。安全性を考え、角を丸くしたシンプルなデザインがかわいらしさを演出します。大人用のちょっとした座卓やサイドテーブルとしてもご利用いただけます。



広葉樹の森 子どもイス

HK\$2,699

サイズ：幅36×奥行30×高さ46cm / 座面の高さ27cm

材 種：(国産)ブナ、サワクミなど

仕上げ：オイル(ナチュラル)

森林整備で伐られた広葉樹材を活用し、木組みの小さなイスを造りました。座面には柔らかくあたたかい質感のサワクミ、脚は強度のあるブナで構成しています。やさしく曲線を多く用いたデザインで、使わないときは重ねて収納できます。座面は「ナチュラル(白)」「緑」「赤」の3色展開です。



乗って遊べる木のおもちゃと、  
お子さま用のちいさな家具を  
伝統工法を生かしてつくりました。

乗ってあそぶ  
木のおもちゃと  
お子さまの家具

Mokuba

HK\$5,499

サイズ：幅83×奥行26×高さ61cm

材 種：(国産)ブナ、ミズメザクラなど

仕上げ：オイル(ナチュラル/ブラウン)

重 さ：約4kg 耐荷重：100kg

世界各国で木製玩具の定番品である木馬。端正な佇まいの中にも、顔の輪郭や腹部の動物らしいあたたかみのある影を、無垢の木と加工技術で表現しています。脚と本体は伝統工法を応用し、見た目の美しさと強度、安定を兼ね備えました。



Korobox

HK\$3,699

積木付き HK\$4,499

サイズ：幅45×奥行20.4×高さ38.3cm

※おもちゃ箱の内寸：幅24.5×奥行12.5×高さ12.5cm

積 木：約10種、30ピース程度

材 種：本体/(国産)ブナ、カバ、ミズメザクラなど

積木/(国産)ナラ、ヒノキ、トチ、ホオ、カエデなど

仕上げ：オイル(ナチュラル/ブラウン) ※積木は無塗装

重 さ：本体のみ/約4kg 積木付き/約5kg 耐荷重：50kg

乗って遊べる犬のおもちゃ箱です。背中に乗って一緒に散歩したり、中に大切なおもちゃをしまったり。背中の座面がおもちゃ箱のフタになっていますので、お気に入りのおもちゃやぬいぐるみを入れることもできます。Koroboxのおもちゃ箱にぴったり納まる積木付きもご用意しました。



積木付き





## ABOUT MOQU

MOQU (木) simply translates to “wood” in Japanese. For us, the word also stands for Modern design + Quality, as it is our mission to introduce new sustainable design concepts using traditional Japanese craftwork.

Following in the footsteps of craftsmen from our ancestral Hida region, MOQU produces furniture from planted and second-growth forests in Japan. Advocates of a process that employs the use of the whole wood, as opposed to only small sections typically found in plywood and MDF, MOQU aims to instill a sense of durability rarely seen in modern furniture design.

Our goal is to design each piece to last as many years as the trees that the material was derived from. Furthering our ancestor’s philosophy of diversity and conservation, MOQU furniture is capable of expanding and reinventing itself such that the furniture will become a part of your life and evolve to suit your needs.

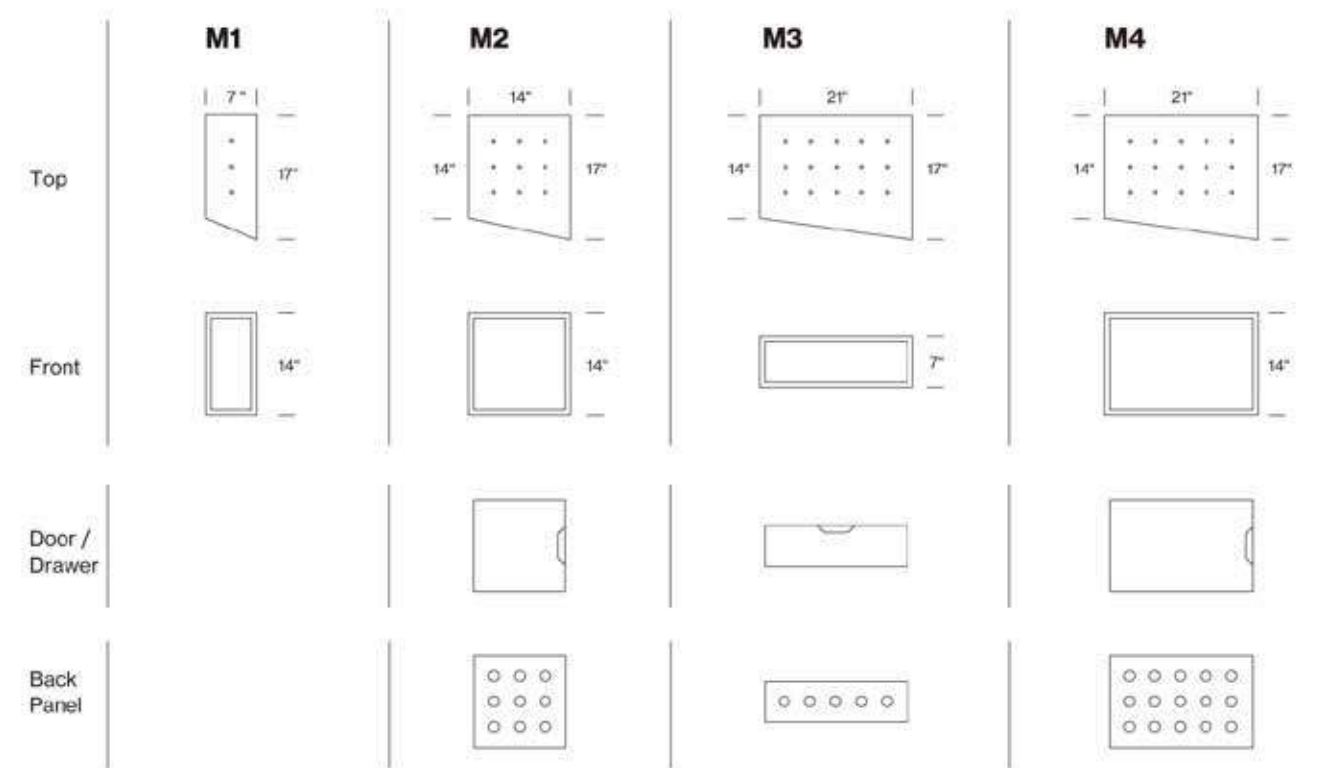

<b>M1</b>	<b>M2</b>	<b>M3</b>	<b>M4</b>
Natural HK\$4,899 Ebony HK\$5,699	Natural HK\$5,899 Ebony HK\$6,699	Natural HK\$5,899 Ebony HK\$6,699	Natural HK\$6,499 Ebony HK\$7,299
	<b>M2 with door</b>	<b>M3 with drawer</b>	<b>M4 with door</b>
	Natural HK\$8,499 Ebony HK\$9,299	Natural HK\$8,499 Ebony HK\$9,299	Natural HK\$9,299 Ebony HK\$9,899

### Leg



Ebony HK\$4,299



# COME IN'®

MADE IN JAPAN

 [comein.hk](http://comein.hk)

  [comeinhk](https://www.facebook.com/comeinhk)