

UBUD 06

Ficha de instalación

KONKRETUS

Notas de instalación

La perforación del lavamanos debe quedar hacia la pared para instalar el desagüe.

Se sugiere una altura aproximada de 110 cm para instalar la grifería. Si la grifería es de pared, se sugiere que tenga por lo menos 20 cm de largo para garantizar el correcto uso del lavamanos.

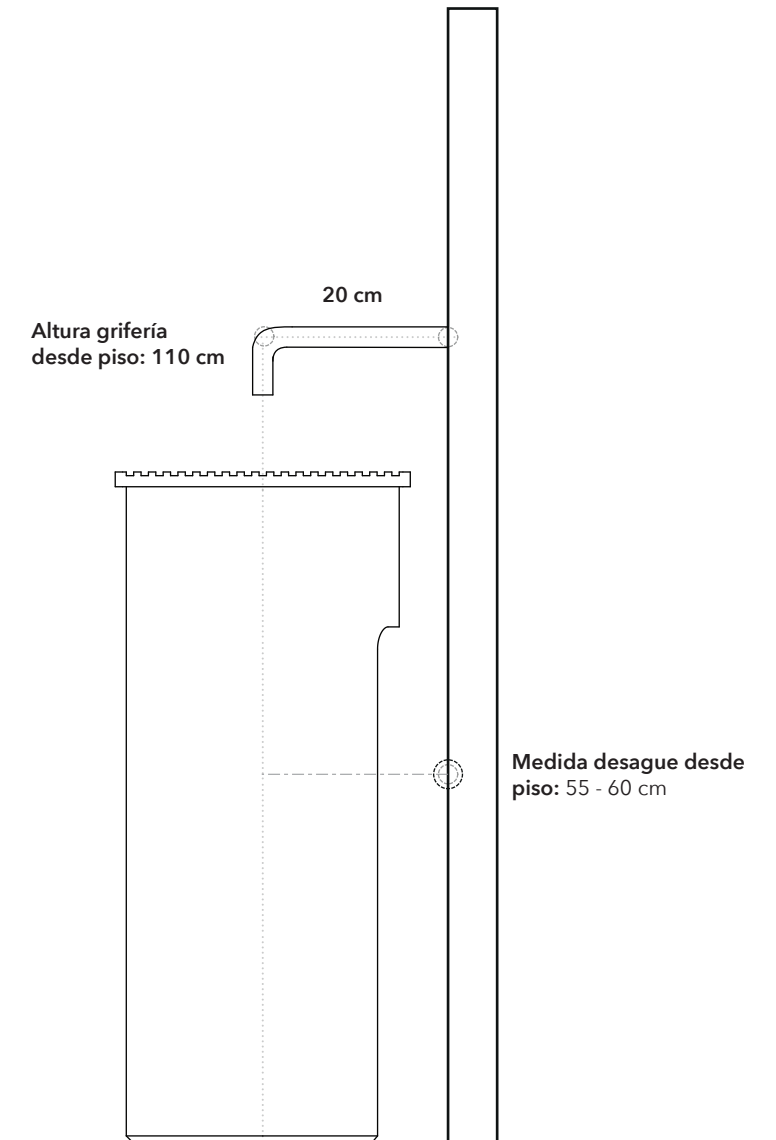
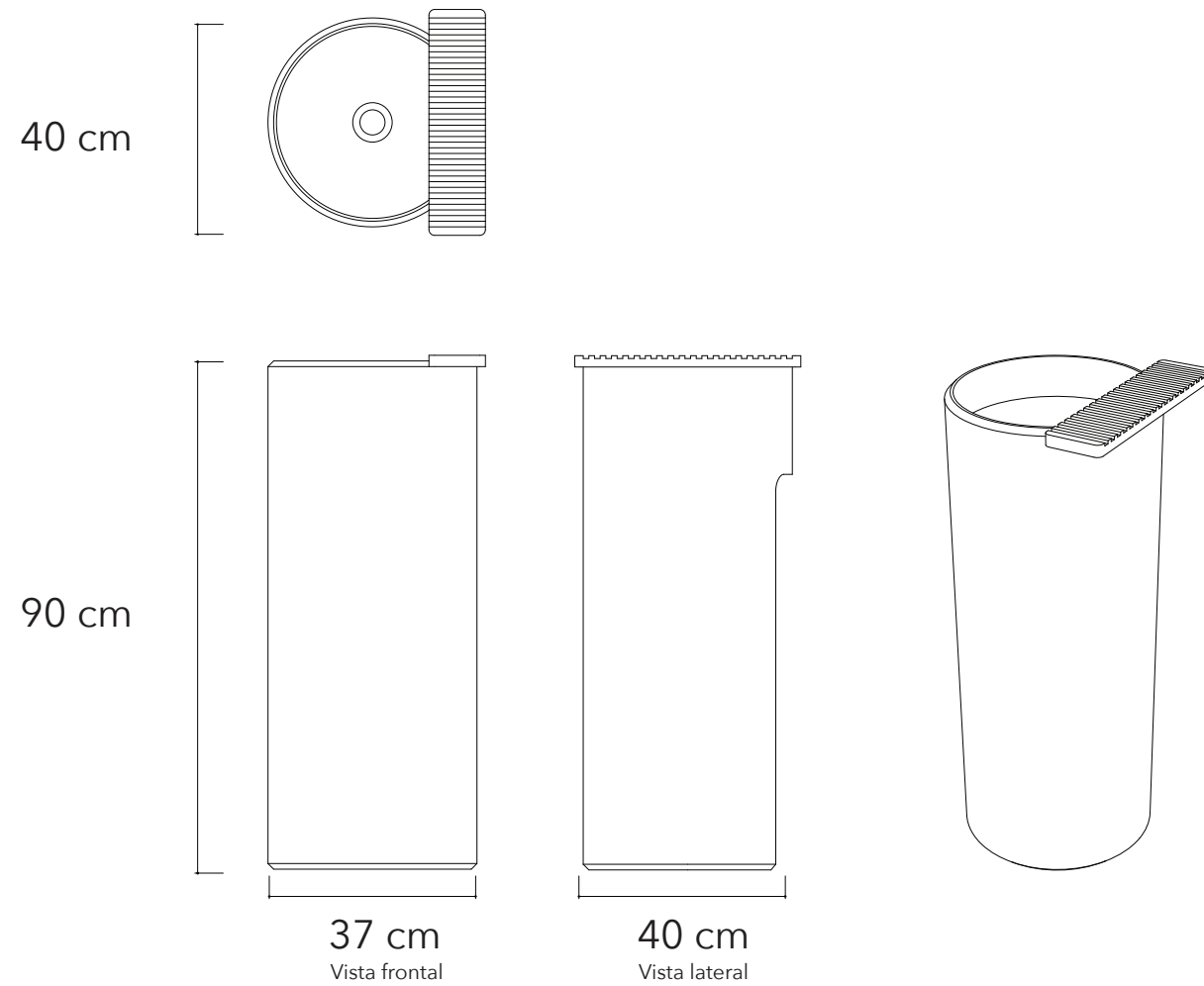

Dimensiones

Alto

90 cm

Material

Concreto

Ancho

37 cm

Peso

94 Kg

Profundo

40 cm

Accesorios

bandeja en concreto removible

Vista lateral

Nota: Estas son las medidas recomendadas pero pueden variar en sitio. Recomendamos revisar medidas de grifería antes de instalar. Verificar todas las medidas antes de comenzar la instalación.

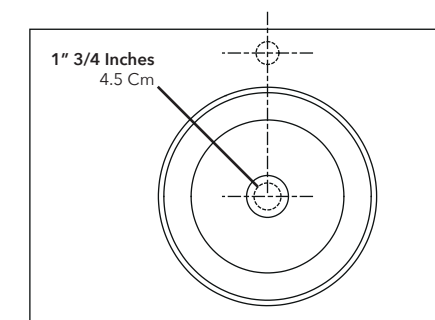

Desagüe.