

GruppeM RAM AIR SYSTEM

CARBON DUCT INTAKE KIT

取扱説明書

FRI-0313

BMW E85 Z4 2.5L&3.0L M/C後('06~)

この度は RAM AIR SYSTEM を御買い求め頂き有難うございます。作業に入る前に右のパーツリストと照らし合わせて部品が全部揃っていることを確認してください。











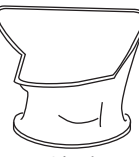







警告

- 一般公道等、歩行者や他の交通の妨げになる場所では作業しないで下さい。
- 作業中に車が動き出さないように平坦な場所でサイドブレーキ等をかけて確実に停車させて下さい。また、エンジンキーを抜きエンジンが完全に冷えてから作業を開始して下さい。
- 作業を行う場合は作業に適した服装で、必要に応じて保護手袋、保護眼鏡等を使用して下さい。
- 装着後は日頃のメンテナンスを十分にいき、各部の緩み等をチェックし増し締めを行って下さい。
- 表記車種以外の車に取り付ける際の加工については当社は一切責任を負いません。
- 取扱説明書は作業終了後も紛失しないように大切に保管して下さい。

正しいモータースポーツと暴走行為とは全く異質のものです。本製品を御利用頂く皆様に充分なる御理解と法規則にのっとった正しい使用をされる事をお願い申し上げます。

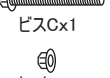
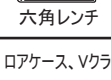
ラムエアシステムの取り付け

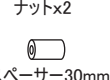
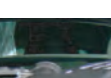
注) 各作業は仮止めで行い、位置が決まってから増し締めを行った方が容易です。

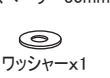
PARTS LIST			
			
フィルターケース	ステー-A	ステー-B	センサービスx2
			
フィルター	ラバーホース	センサースペーサー	ビスAx4
			
ロアケース	Vクランプ	エアフロアダプター	ビスBx1
			
トルクスレンチ	ロアクランプ	ホースバンド#52x2	ビスCx1
			
	アダプター	ナットx2	スペーサー30mm
			
	六角レンチ	ファンネルアダプター	ワッシャーx1

フィルターケース、フィルター、ロアケース、Vクランプ、ロアクランプ、アダプターはセットした状態で包装されています

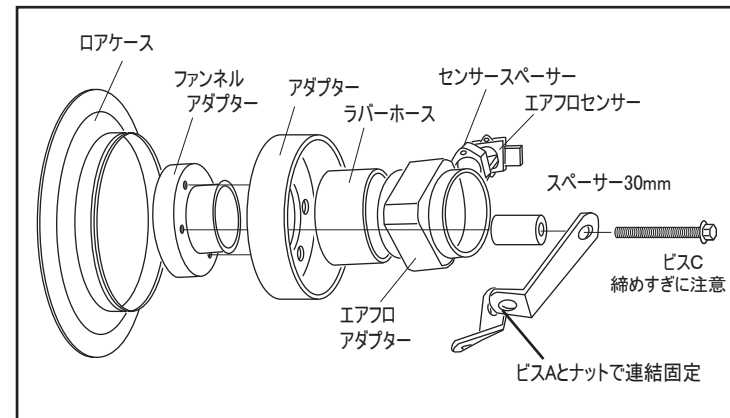

アダプター、ファンネルアダプター、ステーをロアケースに組み付けます。
※イラストを参考にアダプターの表裏の向きに注意してください。
(ビスAx3、ビスCx1、スペーサー30mmを使用)

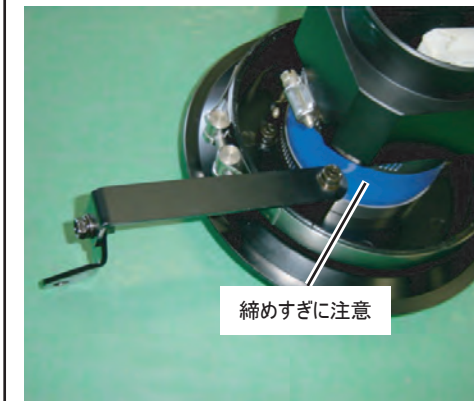

ステーをこの位置で固定しておきます。
※ファンネルアダプターは樹脂製ですのでトルクを強く掛けすぎないように締めてください。



エアフロアダプターにセンサースペーサーをはさみ、エアフロセンサーを取り付けます。(センサービスを使用)

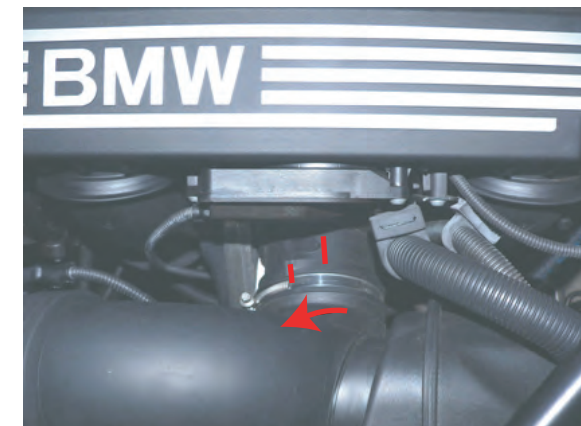

ノーマルのサクシジョンホースの根元のバンドを緩め、ノーマルのサクシジョンホースを約1cm左側に回転させます。

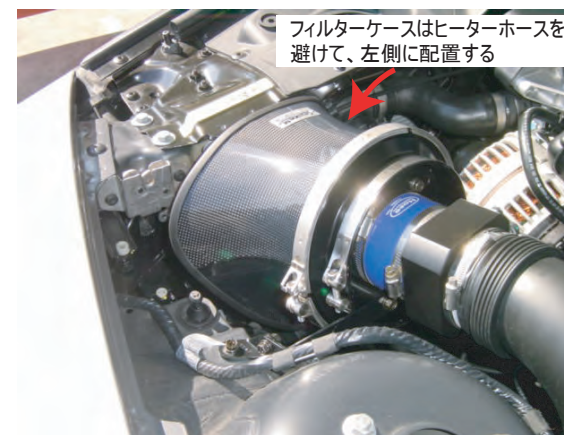

アダプター、フィルターケースなど全て組み付けた状態でノーマルサクシジョンホースに取り付けます。



ノーマルケース固定クリップを外した孔にステーを取り付けます。ステーの位置関係は写真参照。(ビスBとワッシャー、ナットを使用) エアフロセンサーのカブラーを元の通り取り付けます。

※仕様および外観は改良のため予告なく変更することがあります。

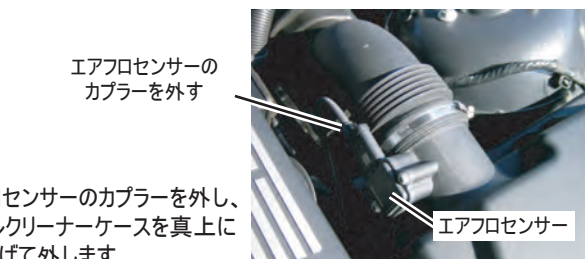

エアフロセンサーのカブラーを外し、ノーマルクリーナーケースを真上に引き上げて外します。
(ケースは下側のラバーブッシュ2ヶ所に刺さっているだけで、ホースバンドを緩めて真上に引き上げるだけで外れます。) クリーナーケースから付属レンチでエアフロセンサーを取り外します。



- ノーマルケース固定用のクリップ(奥側)を外します。
- ① マイナスドライバーでクリップ根元のU型部分を上に上げます。
 - ② ロックが解除されたら半回転させてクリップを取り外します。

GruppeM Inc.

株式会社 グループ・エム

〒351-0015 埼玉県朝霞市幸町3-12-24 Tel.048-450-2911 FAX.048-450-2912
http://www.gruppem.co.jp