

GruppeM RAM AIR SYSTEM

CARBON DUCT INTAKE KIT

取扱説明書

FRI-0304

BMW E53 X5-3.0L

この度は RAM AIR SYSTEM を御買い求め頂き有難うございます。作業に入る前に右のパーツリストと照らし合わせて部品が全部揃っていることを確認してください。

警告

- 一般公道等、歩行者や他の交通の妨げになる場所では作業しないで下さい。
- 作業中に車が動き出さないように平坦な場所でサイドブレーキ等をかけて確実に停車させて下さい。また、エンジンキーを抜きエンジンが完全に冷えてから作業を開始して下さい。
- 作業を行う場合は作業に適した服装で、必要に応じて保護手袋、保護眼鏡等を使用して下さい。
- 装着後は日頃のメンテナンスを十分に行い、各部の緩み等をチェックし増し締めを行って下さい。
- 表記車種以外の車に取り付ける際の加工については当社は一切責任を負いません。
- 取扱説明書は作業終了後も紛失しないように大切に保管して下さい。

正しいモータースポーツと暴走行為とは全く異質のものです。本製品を御利用頂く皆様に充分なる御理解と法規則にのっとった正しい使用をされる事をお願い申し上げます。

ノーマルクリーナーの取り外し

- 1: ノーマルクリーナーケースをエアフロメーターごと取り外します。
- 2: ノーマルのサクションパイプを取り外します。
- 3: ノーマルクリーナーケースからエアフロメーターを取り外します。

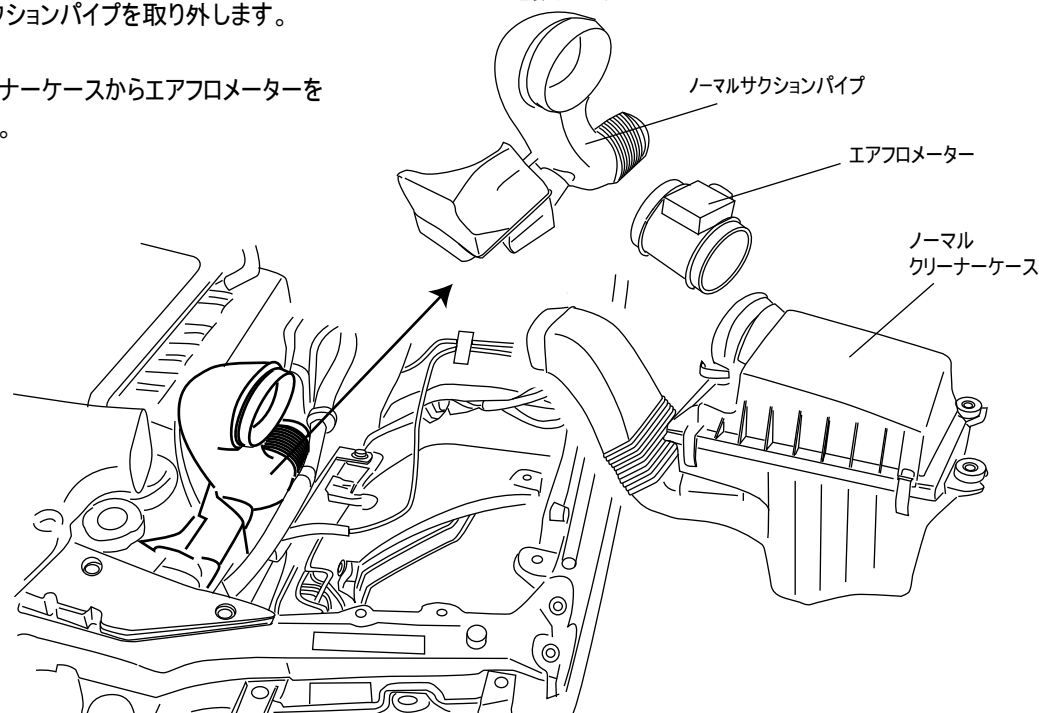

PARTS LIST			
	異径ホース	アルミサクションパイプ	
	ラバーホース	エルボウホース	ビスA x5
	ステーA	エルボウホース	ビスB x1
	アダプター	ホースバンド #60x3	ナットx5
	ジョイントアダプター	ホースバンド #52x3	レンチ
	Vクランプ	保護チューブ	クッションテープ
		タイラップ小x2	

フィルターケースにフィルター、ロアケース、Vクランプ、ロアクランプ、アダプターはセットした状態で包装されています

ラムエアシステムの取り付け

注) 各作業は仮止めで行い、位置が決まってから増締めを行った方が容易です。

- 1: 付属パーツを図の通りに組み付けます。

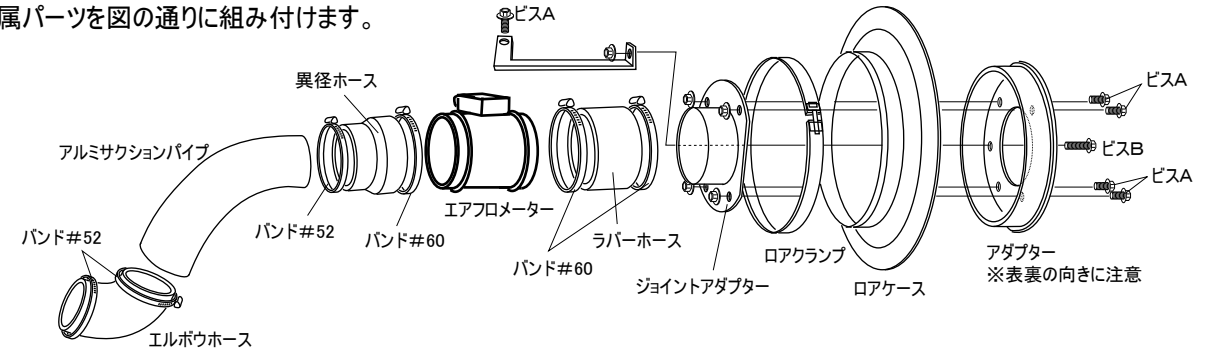

- 2: 組み付けたパーツをスロットル側に取り付けます。
- 3: ロアケースにフィルター、フィルターケースをVクランプで組み付けます。
- 4: ABS配管とVクランプとのクリアランスがないので、ABS配管に保護チューブを被せタイラップで止めます。(下図参照)
- 5: フィルターケースの配置を調整しながらステー位置を決めてボディの右図矢印部に取り付けます。(ビスAを使用)
- 6: エアフロメーターのカプラーを元の通り取り付けます。
- 7: 各部、緩みが無いよう増締めします。

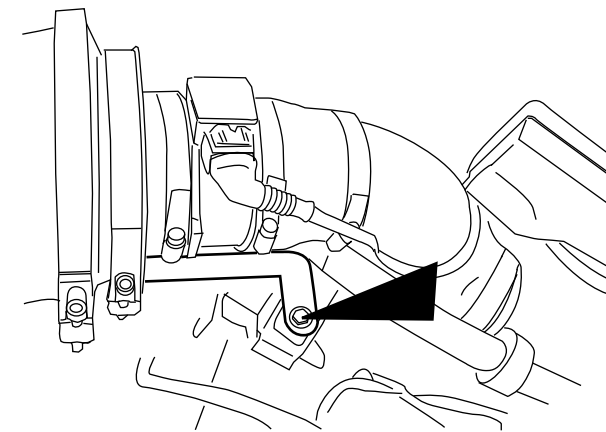

- ※ その他部品がボディと干渉する場合は必要に応じてクッションテープを貼り付けてください。

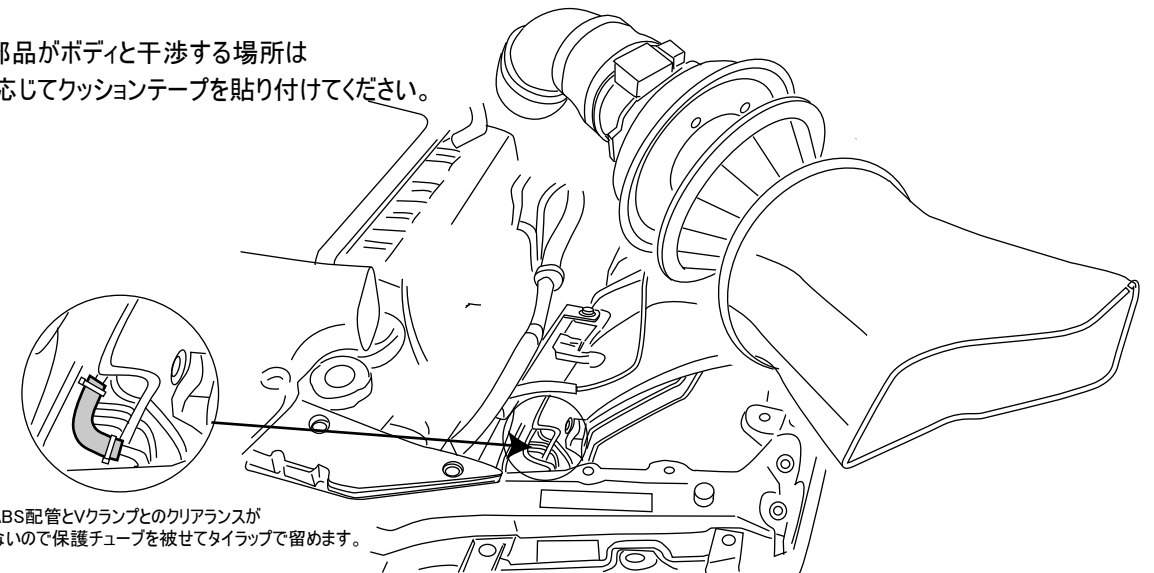

ABS配管とVクランプとのクリアランスがないので保護チューブを被せてタイラップで留めます。

※仕様および外観は改良のため予告なく変更することがあります。

GruppeM Inc.

株式会社 グループ・エム

〒351-0015 埼玉県朝霞市幸町3-12-24 Tel.048-450-2911 FAX.048-450-2912

<http://www.gruppem.co.jp>