

GruppeM RAM AIR SYSTEM

CARBON DUCT INTAKE KIT

取扱説明書

FRI-0183

AUDI S4-4.2L (8E)

この度は RAM AIR SYSTEM を御買い求め頂き有難うございます。作業に入る前に右のパーツリストと照らし合わせて部品が全部揃っていることを確認してください。

警告

- 一般公道等、歩行者や他の交通の妨げになる場所では作業しないで下さい。
- 作業中に車が動き出さないように平坦な場所でサイドブレーキ等をかけて確実に停車させて下さい。また、エンジンキーを抜きエンジンが完全に冷えてから作業を開始して下さい。
- 作業を行う場合は作業に適した服装で、必要に応じて保護手袋、保護眼鏡等を使用して下さい。
- 装着後は日頃のメンテナンスを十分に行い、各部の緩み等をチェックし増し締めを行って下さい。
- 表記車種以外の車に取り付ける際の加工については当社は一切責任を負いません。
- 取扱説明書は作業終了後も紛失しないように大切に保管して下さい。

正しいモータースポーツと暴走行為とは全く異質のものです。本製品を御利用頂く皆様に充分なる御理解と法規則にのっとった正しい使用をされる事をお願い申し上げます。

PARTS LIST



フィルターケースにフィルター、ロアケース、Vクランプ、ロアクランプ、アダプターはセットした状態で包装されています

ノーマルクリーナーの取り外し

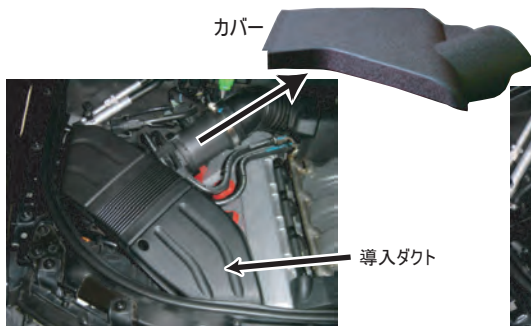

1: エアフロメーター上のカバーを外してください。導入ダクトを取り外してください。ケースに付いている配線類を取り外します。

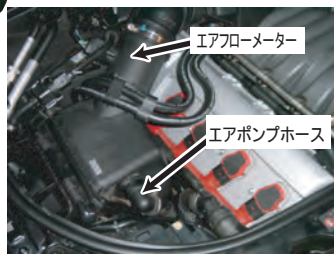

2: エアポンプホースをBOXの根元から取り外します。



3: ノーマルのクリーナーケースを取り外してください。



※マイナーチェンジ後の車両は、ケース内のノレノイドバルブ用φ4ホースを矢印部で抜き取ります。



※マイナーチェンジ後の車両はケース内のノレノイドバルブ用φ4ホースを矢印部で抜き取り、付属φ4キャップで塞ぎます。

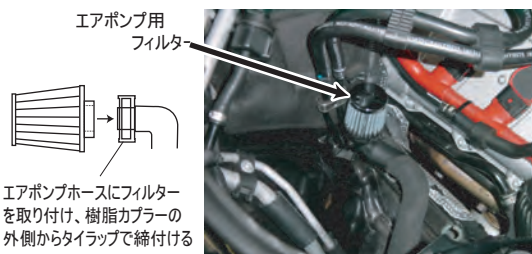

4: エアポンプホースに付属フィルターを取り付けてください。装着前にフィルターにオイルの塗布してください。配線、配管類をタイラップでまとめてください。

ラムエアシステムの取り付け

注) 各作業は仮留めで行い、位置が決まってから増締めを行った方が容易です。



1: 右上のイラストを参考にアダプターにパーツを写真のように組み付けます。ステーは写真の角度で増し締め固定します。※アダプターの裏表の向きに注意



3: 導入ダクトにステーを取り付けます。(ビスA、ナットを使用)

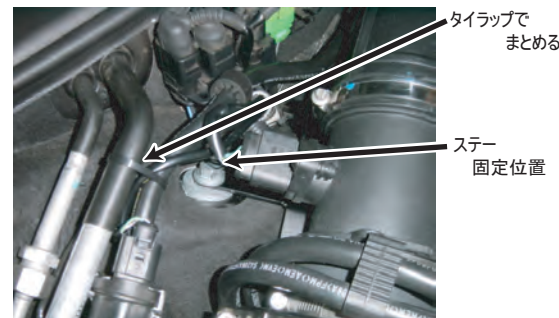

5: フィルターケースASSYをエンジンルーム内に配置して、エアフロメーターとノーマルインテークホースを接続します。スペースが狭いため、最初にフィルターケース前方をヘッドライト裏に滑り込ませてからエアフロメーターとインテークホースを接続します。(インテークホースをすこし押しつぶすようにして接続します) 同時にステーをボディーに固定します。

注意: 前方からの極端なスチーム洗車や豪雨での全開走行はできるだけお避けください。

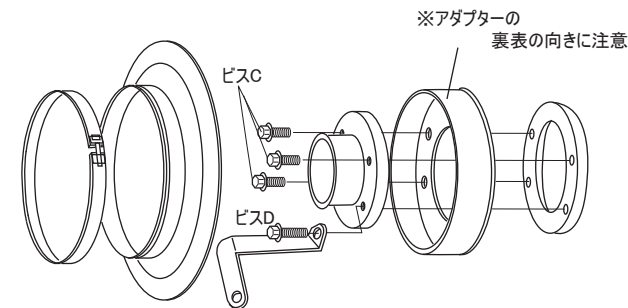

2: アダプターにフィルター、フィルターケースなど全てを組み付けます。



4: 導入ダクトをノーマル導入の固定ビス穴に取り付けます。固定はステーで一箇所留めます。(ビスB、ナットを使用)



6: 導入ジャバラホースを連結し、全体のクリアランスをみながら増し締め固定してください。

※仕様および外観は改良のため予告なく変更することがあります。

GruppeM INC.

株式会社 グループ・エム

〒351-0015 埼玉県朝霞市幸町3-12-24 Tel.048-450-2911 FAX.048-450-2912
http://www.gruppem.co.jp