

取扱説明書

FRI-0176













ALFAROMEО 147 2.0T/S (ZAR937)

この度は RAM AIR SYSTEM を御買い求め頂き有難うございます。作業に入る前に右のパーツリストと照らし合わせて部品が全部揃っていることを確認してください。

警告

- 一般公道等、歩行者や他の交通の妨げになる場所では作業しないで下さい。
- 作業中に車が動き出さないように平坦な場所でサイドブレーキ等をかけて確実に停車させて下さい。また、エンジンキーを抜きエンジンが完全に冷えてから作業を開始して下さい。
- 作業を行う場合は作業に適した服装で、必要に応じて保護手袋、保護眼鏡等を使用して下さい。
- 装着後は日頃のメンテナンスを十分に行い、各部の緩み等をチェックし締めを行って下さい。
- 表記車種以外の車に取り付ける際の加工については当社は一切責任を負いません。
- 取扱説明書は作業終了後も紛失しないように大切に保管して下さい。

正しいモータースポーツと暴走行為とは全く異質のものです。本製品を御利用頂く皆様には充分なる御理解と法規則にのっとった正しい使用をされる事をお願い申し上げます。

PARTS LIST			
			
フィルターケース	アダプター	ジョイントアダプター	ビスA×3
			
フィルター	Vクランプ	ホースバンド×3	ビスB×1
			
ロアケース	ロアクランプ	レンチ	ナット×1

※アダプターはクリーナーASSYに組み込まれています。

ノーマルクリーナーの取り外し

1: エアフロメーターとクリーナーケース間のインテークパイプを外します。

2: ヒューズボックスを一度、取り外します。(手順は下記の通り)

- ①ヒューズボックス内のカバーを外す。
- ②ヒューズボックス内のナットを緩め、ボックスを外す。
- ③ヒューズボックス固定用の板金ステーを外す。

3: アンダーカバーを外し、ノーマルクリーナーボックスを下側から取り外します。

4: 導入ダクトも同時に取り外します。

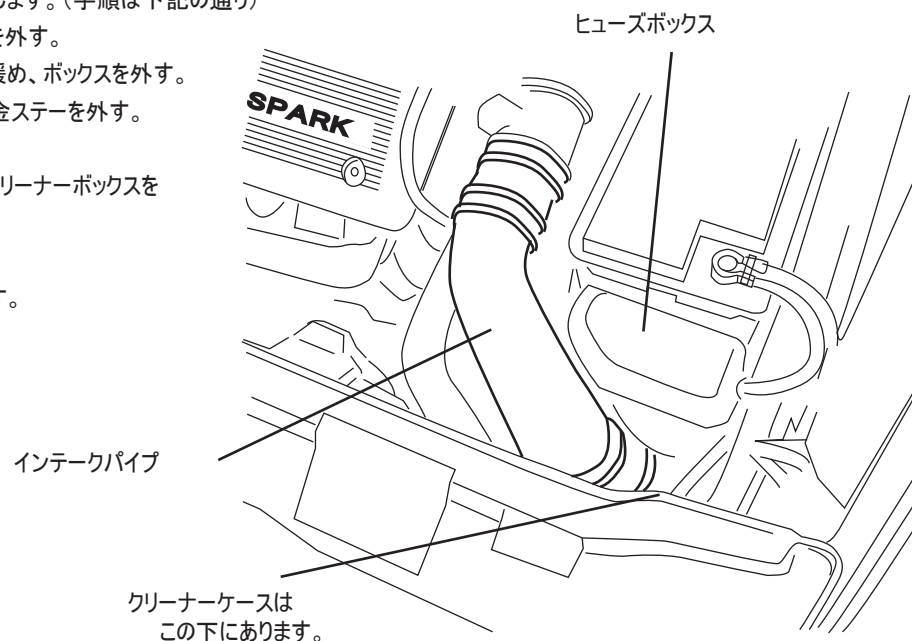

ラムエアシステムの取り付け

1: アダプターにジョイントアダプター、ステーを取付け、図の様に組み立てます。

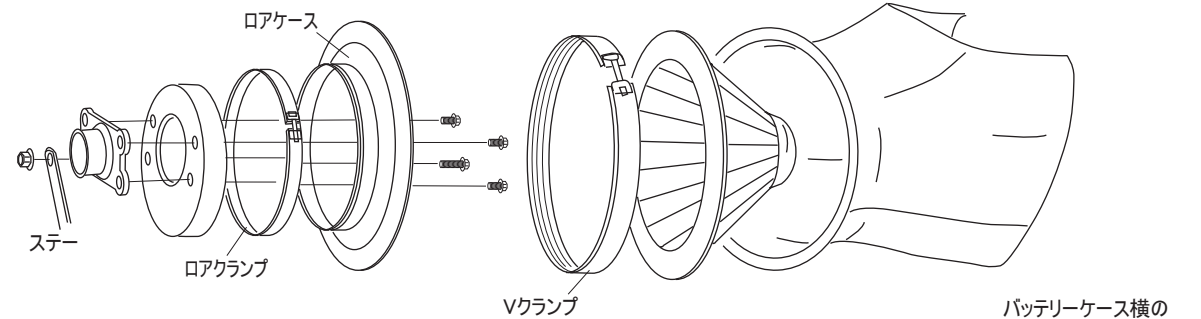

2: 組み立てたクリーナーASSYを下から入れて、ステーをバッテリーブラケット横のスタッドボルト(ノーマルクリーナーボックス固定ボルト)に取り付けます。

3: ノーマルインテークパイプに取り付けます。

4: 各部増し締め固定します。

5: ヒューズボックスを元に戻します。
取り付け手順は、外した時とは逆にして取り付けてください。

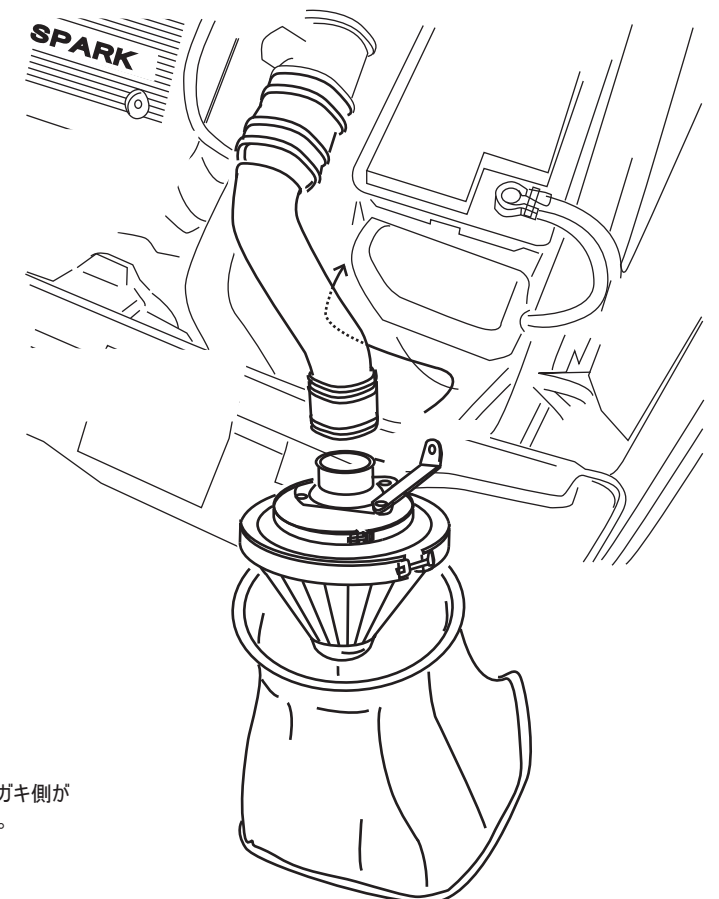

※仕様および外観は改良のため予告なく変更することがあります。