

# GruppeM RAM AIR SYSTEM

CARBON DUCT INTAKE KIT

## 取扱説明書

FRI-0175

FERRARI F355-M2.7

この度は RAM AIR SYSTEM を御買い求め頂き有難うございます。作業に入る前に右のパーツリストと照らし合わせて部品が全部揃っていることを確認してください。

### 警告

- 一般公道等、歩行者や他の交通の妨げになる場所では作業しないで下さい。
- 作業中に車が動き出さないように平坦な場所でサイドブレーキ等をかけて確実に停車させて下さい。また、エンジンキーを抜きエンジンが完全に冷えてから作業を開始して下さい。
- 作業を行う場合は作業に適した服装で、必要に応じて保護手袋、保護眼鏡等を使用して下さい。
- 装着後は日頃のメンテナンスを十分に行い、各部の緩み等をチェックし締めを行って下さい。
- 表記車種以外の車に取り付ける際の加工については当社は一切責任を負いません。
- 取扱説明書は作業終了後も紛失しないように大切に保管して下さい。

正しいモータースポーツと暴走行為とは全く異質のものです。本製品を御利用頂く皆様には充分な御理解と法規則にのっとり正しい使用をされる事をお願い申し上げます。

### ノーマルクリーナーの取り外し

1: 左右のサイドパネルを取り外します。

2: クリーナーケースを取り外します。

3: ノーマルのヒートプレートを取り外します。

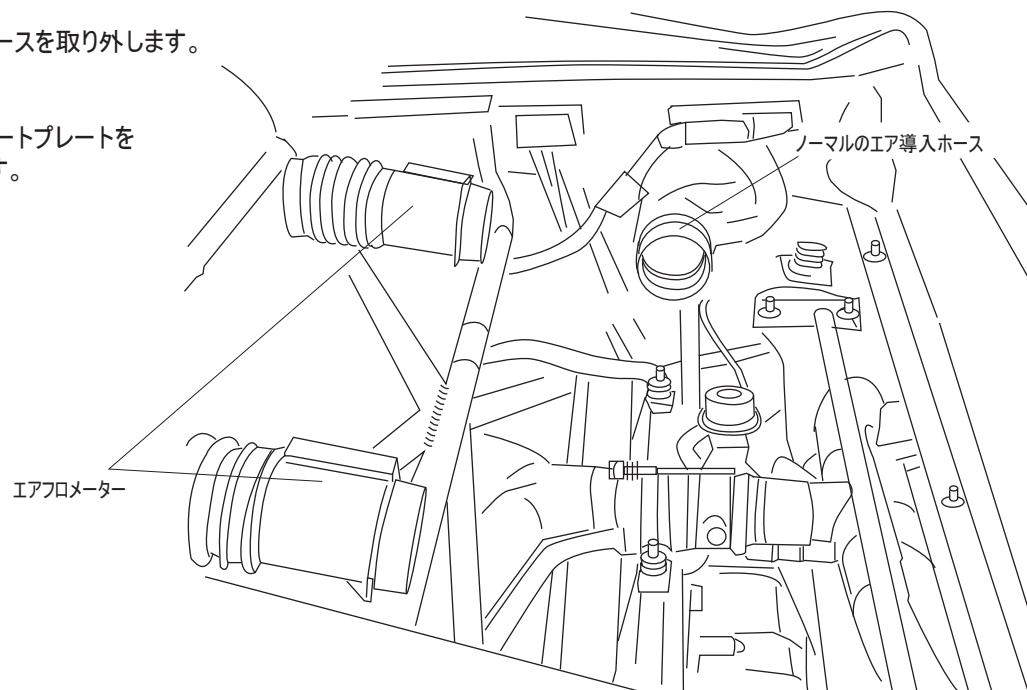

### PARTS LIST



ダクトケースにフィルター、ロアケース、ロアクランプ、Vクランプ、アダプターが取り付けられた状態で梱包されています

### ラムエアシステムの取り付け

注) 各作業は仮止めで行い、位置が決まってから増締めを行った方が容易です。

1: アダプターにロアケースを取付け、ジョイントアダプターをビスAで組み付けます。

2: 組み立てたアダプターを付属ラバーホースでエアフロメーターと接続し、付属ホースバンドで固定します。

3: ヒートプレートを付属ビスで組み立て、ボディに取り付けます。

※アクチュエーターから出ているホースの保護の為、付属コルゲートチューブを被せます。

4: ダクトケースをヒートプレートの上に乗せ、左右のノーマルエア導入ホースとフィルターケースを付属ラバーホースで取り付けます。

5: ダクトケースを内側から手を入れて下記矢印部にボルトB、ワッシャーで固定します。

6: アダプターとフィルターケースの間にフィルターを挟み、Vクランプで取付けます。

7: 左右のサイドパネルを元に戻し、各部増し締めします。

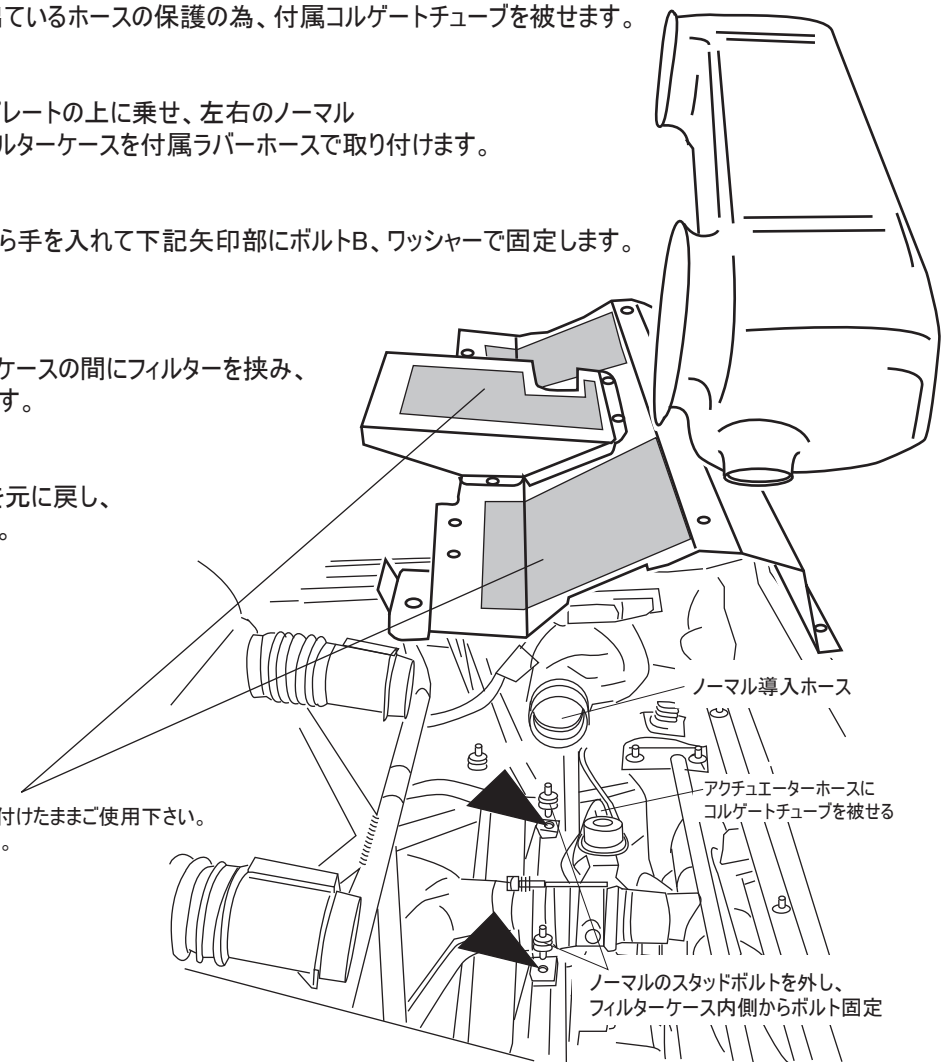
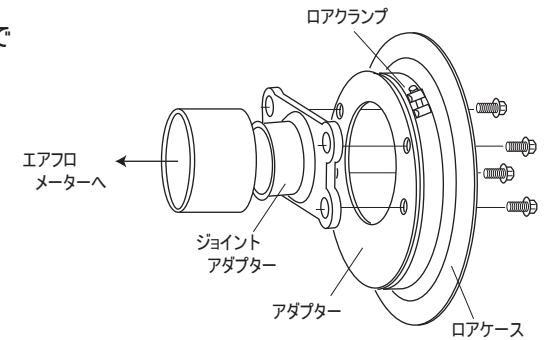

※仕様および外観は改良のため予告なく変更することがあります。

GruppeM INC.

株式会社 グループ・エム

〒351-0015 埼玉県朝霞市幸町3-12-24 Tel.048-450-2911 FAX.048-450-2912  
http://www.gruppem.co.jp