

## 取扱説明書

FRI-0172

FERRARI 360 MODENA

この度は RAM AIR SYSTEM を御買い求め頂き有難うございます。作業に入る前に右のパーツリストと照らし合わせて部品が全部揃っていることを確認してください。

### 警告

- 一般公道等、歩行者や他の交通の妨げになる場所では作業しないで下さい。
- 作業中に車が動き出さないように平坦な場所でサイドブレーキ等をかけて確実に停車させて下さい。また、エンジンキーを抜きエンジンが完全に冷えてから作業を開始して下さい。
- 作業を行う場合は作業に適した服装で、必要に応じて保護手袋、保護眼鏡等を使用して下さい。
- 装着後は日頃のメンテナンスを十分に行い、各部の緩み等をチェックし増し締めを行って下さい。
- 表記車種以外の車に取り付ける際の加工については当社は一切責任を負いません。
- 取扱説明書は作業終了後も紛失しないように大切に保管して下さい。

正しいモータースポーツと暴走行為とは全く異なるものです。本製品を御利用頂く様に充分なる御理解と法規則にのっとった正しい使用をされる事をお願い申し上げます。

### ノーマルクリーナーの取り外し

- 1: リザーバタンクを取り外します。  
ノーマルのブッシュ付きスタッドボルトも外します。  
(取り付け時に使用します)
- 2: クリーナーケースをエアフロメーターごと取り外します。  
ノーマルのブッシュ付きスタッドボルトも外します。  
(取り付け時に使用します)

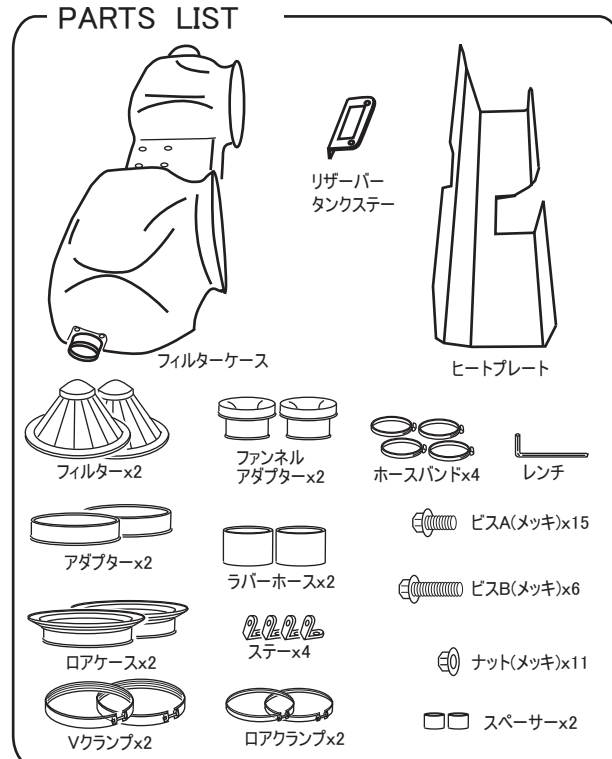
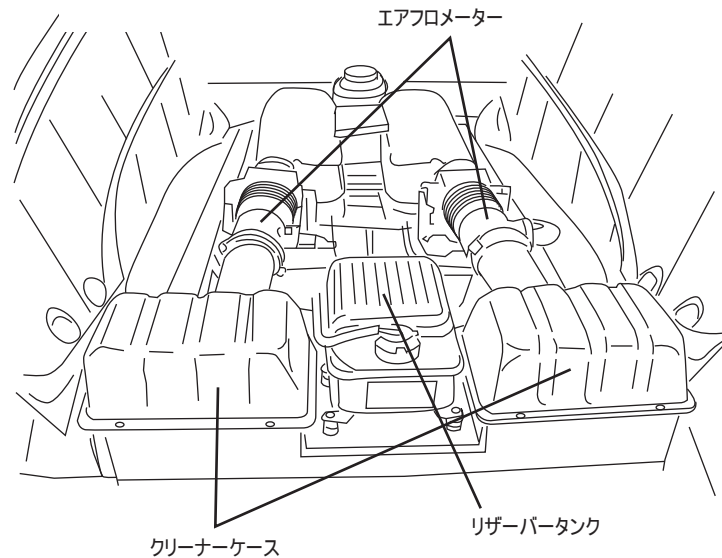

フィルターケースとフィルター、ロアケース、Vクランプ、ロアクランプ、アダプターはセットした状態で包装されています

### ラムエアシステムの取り付け

注)各作業は仮止めで行い、位置が決まってから増し締めを行った方が容易です。

- 1: ノーマルエアフロメーターにアダプターを右記の通り組み付けます。  
左右共に同じように組み付けます。(ビスA使用)
- 2: ヒートプレートをフレームに取り付けます。前面部はノーマルボルトで共締めして、後面部はビスB(4個)で取り付けます。ヒートプレートは配管類の下を通してください。
- 3: ブッシュ付きスタッドボルトにステーを取り付けます。(ナットを4個使用)
- 4: フィルターケースをヒートプレートの上に配置し、ステーとダクトケースを仮付けします。(ビスA使用)
- 5: フィルターケースに予めノーマルのブッシュ付きスタッドボルトを取り付けてから、ヒートプレートにリザーバタンクステーを取り付けます。  
(ビスAとナットを各3個使用)
- 6: リザーバタンクをステーに固定します。(ナットを4個使用)
- 7: フィルターケースとロアケースの間にフィルターを挟むようにして「1」で組み付けたエアフロメーターをノーマルホースに取り付けます。
- 8: フィルターケース後部とヒートプレートスペーサーを挟み止めます。  
(ビスBを2個使用)
- 9: 各部増し締めして、干渉部が無いことを確認してください。

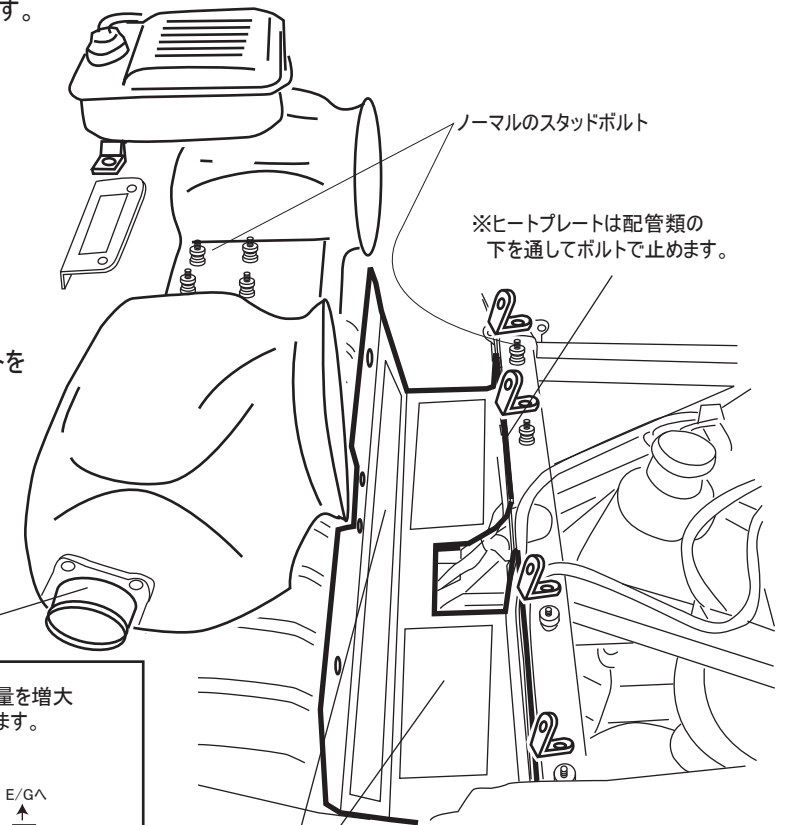
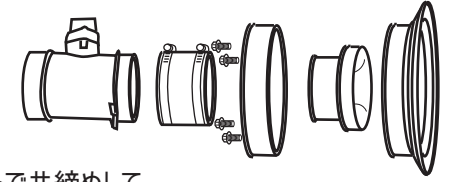

本製品には高回転域においての吸入空気量を増大させる為、補助空気吸入口を設置してあります。  
(ノーマルダクトへの接続はありません)

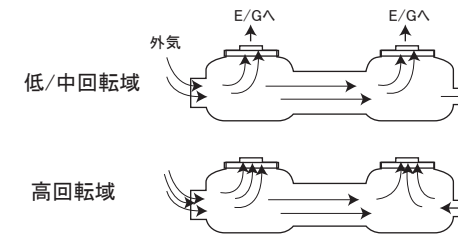

ノーマックス繊維は貼り付けたままご使用ください。  
難燃・耐熱の特殊繊維です。

※仕様および外観は改良のため予告なく変更することがあります。