

# GruppeM RAM AIR SYSTEM

CARBON DUCT INTAKE KIT

## 取扱説明書

FRI-0131

PORSCHE 964 3.6L

この度は RAM AIR SYSTEM を御買い求め頂き有難うございます。作業に入る前に右のパーツリストと照らし合わせて部品が全部揃っていることを確認してください。

### 警告

- 一般公道等、歩行者や他の交通の妨げになる場所では作業しないで下さい。
- 作業中に車が動き出さないように平坦な場所でサイドブレーキ等をかけて確実に停車させて下さい。また、エンジンキーを抜きエンジンが完全に冷えてから作業を開始して下さい。
- 作業を行う場合は作業に適した服装で、必要に応じて保護手袋、保護眼鏡等を使用して下さい。
- 装着後は日頃のメンテナンスを十分に行い、各部の緩み等をチェックし増し締めを行って下さい。
- 表記車種以外の車に取り付ける際の加工については当社は一切責任を負いません。
- 取扱説明書は作業終了後も紛失しないように大切に保管して下さい。

正しいモータースポーツと暴走行為とは全く異質のものです。本製品を御利用頂く様に充分なる御理解と法規則にのっとった正しい使用をされる事をお願い申し上げます。

### PARTS LIST



フィルターケース、フィルター、ロアケース、Vクランプ、ロアクランプ、アダプターはセットされた状態で包装されています

### ラムエアシステムの取り付け

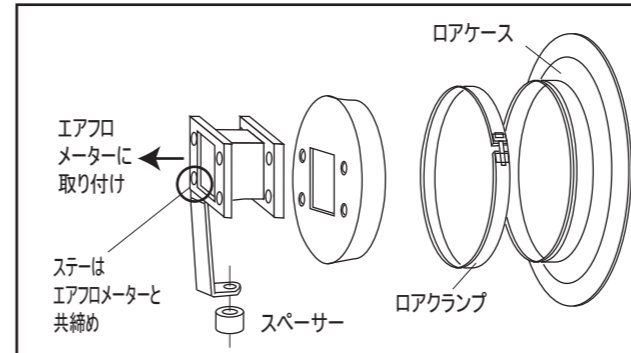

アダプターに付属パーツを下図の様に組み立てます。  
(フィルター、フィルターケースは最後に装着します。)



組み立てたアダプターをエアフロメーターに取り付けます。



スペーサーを挟み、ステータを取り付けます。



Vクランプをロアケースに引っ掛けます。保護用のコルゲートが上側になるように配置します。(ホース保護のため)

### ノーマルクリーナーの取り外し

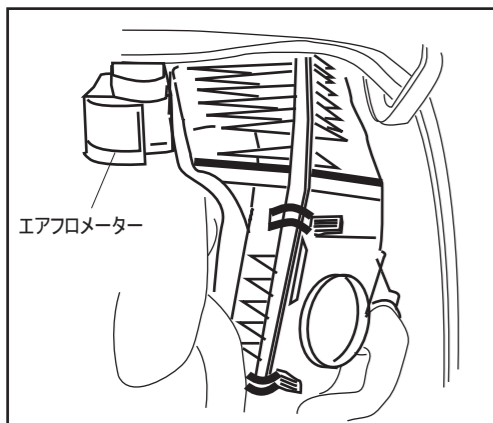

ノーマルクリーナーを取り出し、クリーナーケースを取り外します。

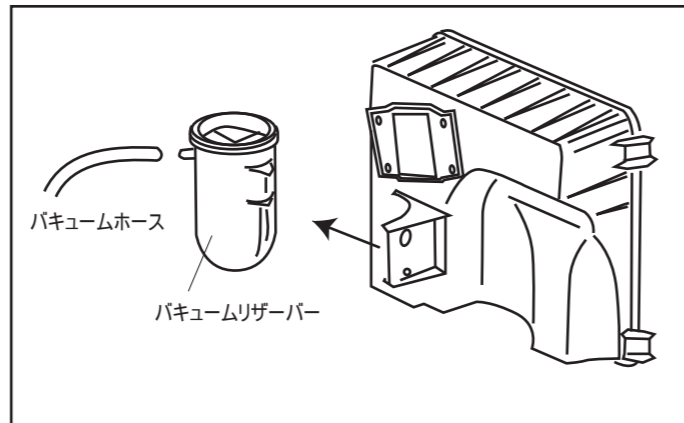

ノーマルクリーナーケースから、バキュームリザーバーを外して、エンジンルーム奥側にタイラップで留めます。  
φ4バキュームホースは抜かずに配管されている状態で留めます。

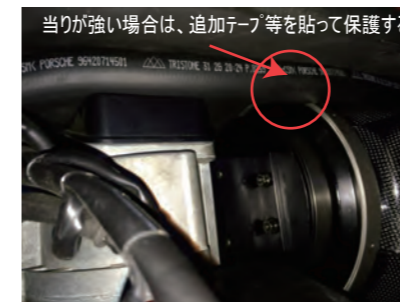

フィルター、フィルターケースを重ねてスライドさせながらVクランプに挟み、取り付けます。  
手が入りずらく組み付けは難しいです。



エンジンフードアームの可動部のクリアランスを微調整ながら、ゆっくりフードを下げて確認してください。  
車両によりステーの加工が必要な場合があります。



各部とのクリアランスを確認しながら微調整して、最後に各部を増し締め固定します。

※仕様および外観は改良のため予告なく変更することがあります。

GruppeM INC.

株式会社 グループ・エム

〒351-0015 埼玉県朝霞市幸町3-12-24 Tel.048-450-2911 FAX.048-450-2912  
http://www.gruppem.co.jp