

Ms RAM AIR SYSTEM

CARBON DUCT INTAKE KIT

取扱説明書

FR-0404

BE5/BH5 レガシィ A~C型 ('98.6~'01.5) EJ20T

この度は RAM AIR SYSTEM を御買い求め頂き有難うございます。作業に入る前に右のパーツリストと照らし合わせて部品が全部揃っていることを確認してください。

警告

- 一般公道等、歩行者や他の交通の妨げになる場所では作業しないで下さい。
- 作業中に車が動き出さないように平坦な場所でサイドブレーキ等をかけて確実に停車させて下さい。また、エンジンキーを抜きエンジンが完全に冷えてから作業を開始して下さい。
- 作業を行う場合は作業に適した服装で、必要に応じて保護手袋、保護眼鏡等を使用して下さい。
- 装着後は日頃のメンテナンスを十分にを行い、各部の緩み等チェックし増し締めを行って下さい。
- 表記車種以外の車に取り付ける際の加工については当社は一切責任を負いません。
- 取扱説明書は作業終了後も紛失しないように大切に保管して下さい。

正しいモータースポーツと暴走行為とは全く異質のもので、本製品を御利用頂く皆様に充分なる御理解と法規則にのっとった正しい使用をされる事をお願い申し上げます。

ノーマルクリーナーの取り外し

- 1: ノーマル導入ダクトを取り外します。
- 2: エアフロメーターのカプラーを外し、ノーマルクリーナーをクリーナーケースごと取り外します。(エアフロメーターも一緒に取り外します。)
- 3: フェンダー内の導入パイプ&レゾネーターをフェンダー内に押し込むか全て取り外します。(取り外す場合は、右フロントタイヤを外してインナーフェンダーをめくり、下側から取り出します)
- 4: ノーマル導入ダクトをノコギリ等でカットします。(リップのへこみ部分からカット)
- 5: ボンネット裏の導入仕切り板を取り外します。

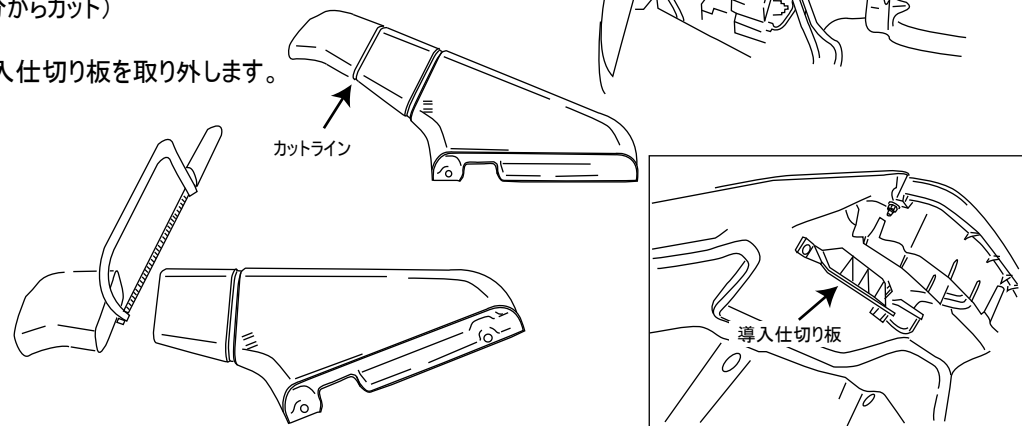

PARTS LIST

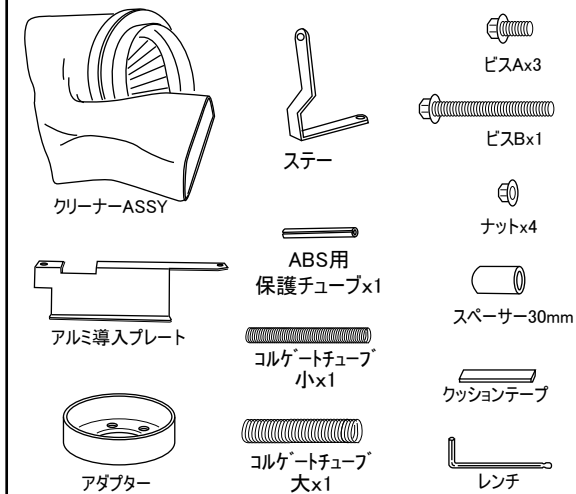

※クリーナーASSYにフィルター、ロアケース、Vクランプ、ロアクランプ、アダプターはセットした状態で包装されています

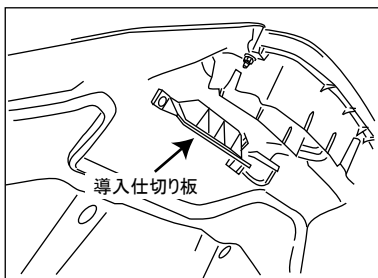
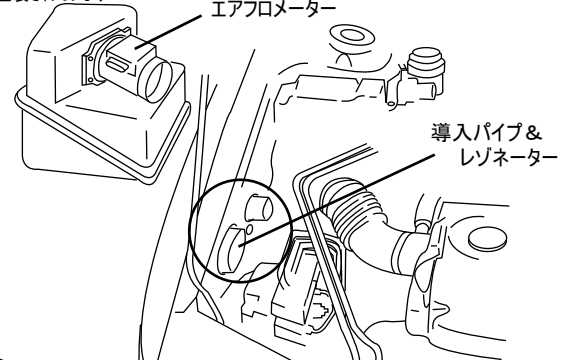

ラムエアシステムの取り付け

注)各作業は仮止めで行い、位置が決まってから増締めを行った方が容易です。

- 1: クリーナーASSYを一度ばらして、ロアケースをアダプターに取り付け、エアフロメーター、ステーを組み付けます。(アダプターの向きに注意してください)
- 2: 組み付けたアダプターASSYをノーマルインテークホースに取り付けます。
- 3: ノーマルクリーナーケース固定孔にステーをノーマルボルトで固定します。(ステーはABS配管の下を通して取り付けます)

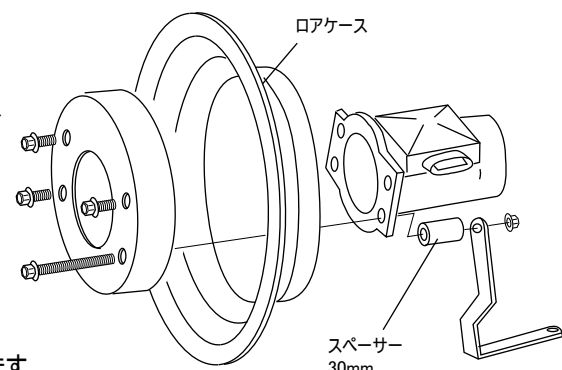

- 4: フィルター、フィルターケースを併せて滑りこませるようにロアケースに取り付けます。

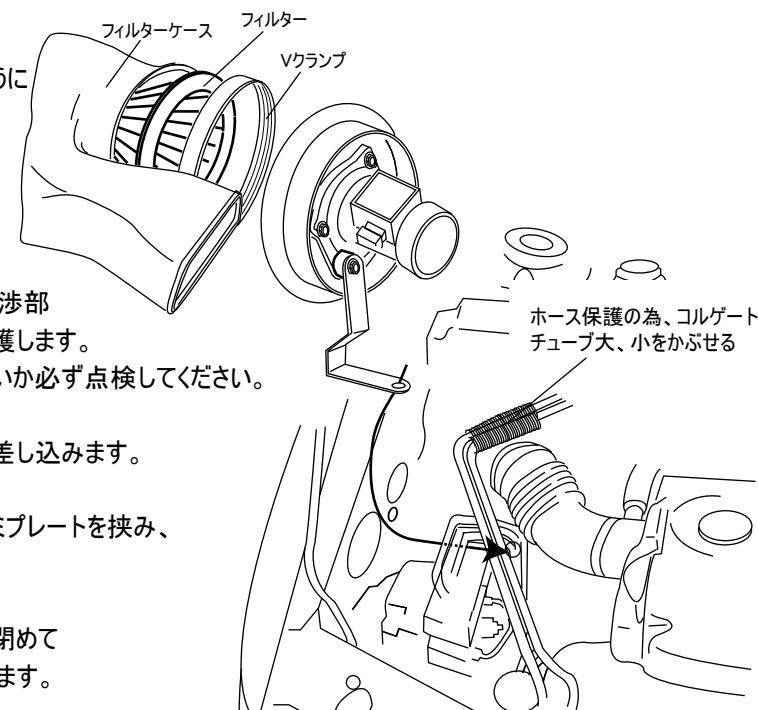

※VクランプとABS配管のクリアランスが無いので付属のABS用保護チューブを配管にかぶせてテープなどで止めてください。

※ラジエターリザーバーホース(2本)とVクランプの干渉部ホースにコルゲート大と小をそれぞれかぶせて保護します。装着後も定期的に接触して配管にキズなど無いか必ず点検してください。

- 5: フィルターケースにカットしたノーマル導入ダクトを差し込みます。

- 6: ノーマル導入ダクトとボディ間に付属の導入アルミプレートを挟み、共締め固定します。

- 7: ボンネットとの干渉がないか、ゆっくりボンネットを閉めてクリアランスを確認してから各部増し締め固定します。

※装着後、干渉する部分がある場合は必要に応じて付属クッションテープを貼り付けてください。

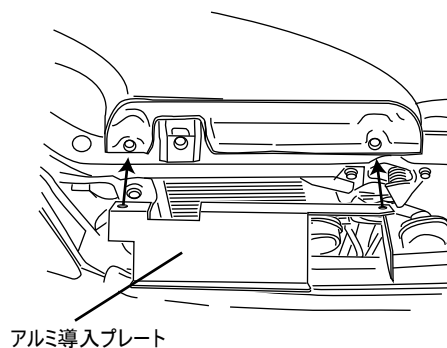

※仕様および外観は改良のため予告なく変更することがあります。

GruppeM Inc.

株式会社 グループ・エム

〒351-0015 埼玉県朝霞市幸町3-12-24 Tel.048-450-2911 FAX.048-450-2912
http://www.gruppem.co.jp