

Ms POWER CLEANER

HIGH PERFORMANCE AIR CLEANER

取扱説明書

PC-0417

スバル レヴォーグ VN5 1.8TURBO

この度はMs POWER CLEANER を御買い求め頂き有難うございます。
作業に入る前に右のパーツリストと照らし合わせて部品が全部揃っていることを確認してください。

警告

- 一般公道等、歩行者や他の交通の妨げになる場所では作業しないでください。
- 作業中に車が動き出さないように平坦な場所でサイドブレーキ等をかけて確実に停車させてください。また、エンジンキーを抜きエンジンが完全に冷えてから作業を開始してください。
- 作業を行う場合は作業に適した服装で、必要に応じて保護手袋、保護眼鏡等を使用してください。
- 装着後は日頃のメンテナンスを十分に行い、各部の緩み等をチェックし増し締めを行ってください。
- 表記車種以外の車に取付ける際の加工については当社は一切責任を負いません。
- 取扱説明書は作業終了後も紛失しないように大切に保管してください。
- 破損した場合は直ちに使用を中止し、取り外してください。
- 上記の警告に従わず、誤った使用をされた際の事故・故障・破損等につきましては、当社は一切その責任、保証は負いかねます。

正しいモータースポーツと暴走行為とは全く異なるものです。本製品を御利用頂く様に充分なる御理解と法規則にのっとった正しい使用をされる事をお願い申し上げます。

パワークリーナーの取り付け

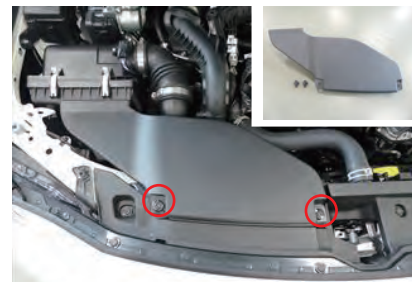

1. クリップを2箇所を外し、導入ダクトを取外します。

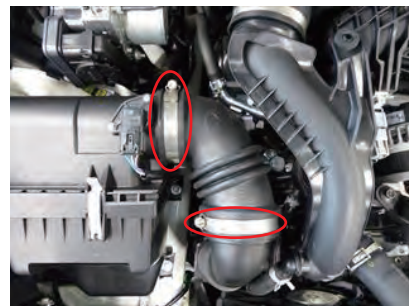

2. バンド2箇所緩め、サクシオンホースを取外します。(後で反転させて取り付けます)



3. エアフロセンサーのカプラーを外します。



4. クリーナーボックスから配線留めを外します。

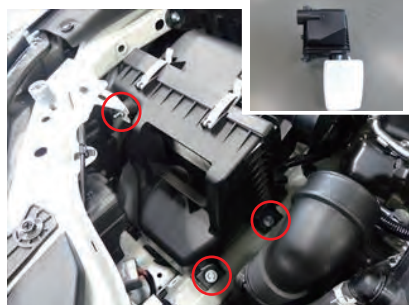

5. ボルト2箇所とナット1箇所を取外し、クリーナーボックスを取外します。



6. クリーナーボックスからエアフロセンサーを取外します。

PARTS LIST

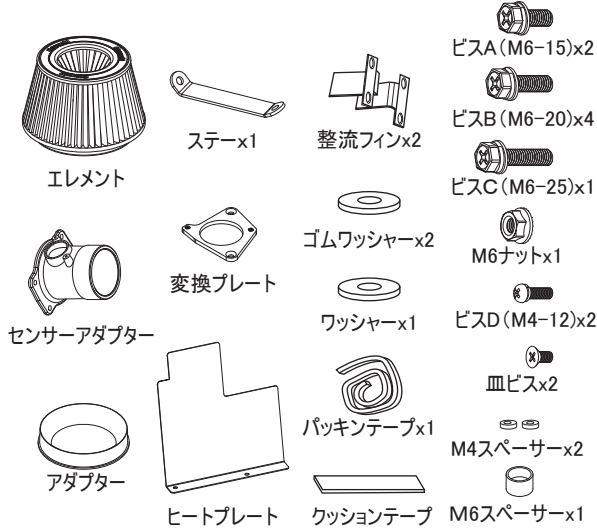

7. センサーアダプターに変換プレートを皿ビス x2 で取付けます。



9. センサーアダプターとセンサーの間に M4 スペーサーx2 を挟み、ビス Dx2 で取付けます。



10. アダプターにパッキンテープを貼付けます。

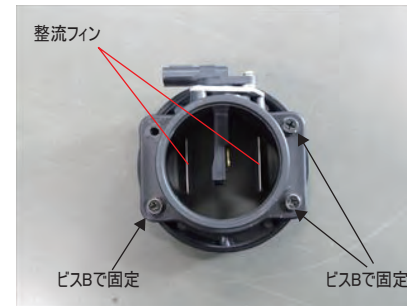

11. アダプターとセンサーアダプターの間に整流フィンを挟み、組付けます。



12. ビス A x2 でヒートプレートを固定します。ヒートプレートにクッションテープを適当な長さにカットして貼付けます。

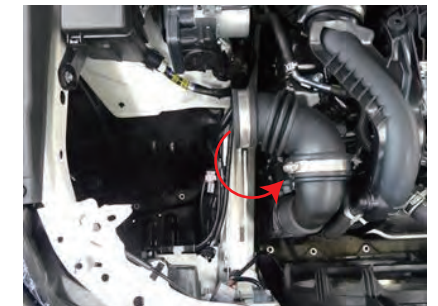

13. 純正サクシオンホースを反転させ、長さが短い方をパイプに取付けます。



14. ステーをボディに取付けます。右の図の様に取付け、M6 ナットで固定します。

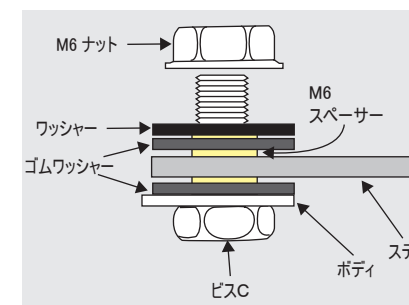

(ステア取付け部の詳細)



15. アダプター ASSY を純正サクシオンホースに取付けます。アダプター ASSY とステアをビス B で固定します。



16. エアフロセンサーのカプラーを取付けます。

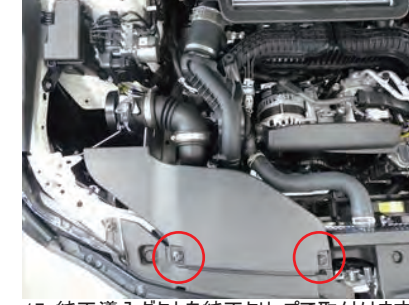

17. 純正導入ダクトを純正クリップで取付けます。



18. エレメントを取付けます。各部増し締めを行います。

※仕様および外観は改良のため予告なく変更することがあります。

GruppeM INC.

株式会社 グループ・エム

〒351-0015 埼玉県朝霞市幸町3-12-24 Tel.048-450-2911 FAX.048-450-2912
http://www.gruppem.co.jp