

# Ms POWER CLEANER

HIGH PERFORMANCE AIR CLEANER

## 取扱説明書

PC-0553

DY3W/5W デミオ (1.3L/1.5L)

この度はMs POWER CLEANER を御買いかめ頂き有難うございます。  
作業に入る前に右のパーツリストと照らし合わせて部品が全部揃っていることを確認してください。

### 警告

- 一般公道等、歩行者や他の交通の妨げになる場所では作業しないで下さい。
- 作業中に車が動き出さないように平坦な場所でサイドブレーキ等をかけて確実に停車させて下さい。また、エンジンキーを抜きエンジンが完全に冷えてから作業を開始して下さい。
- 作業を行う場合は作業に適した服装で、必要に応じて保護手袋、保護眼鏡等を使用して下さい。
- 装着後は日頃のメンテナンスを十分に行い、各部の緩み等をチェックし増し締めを行って下さい。
- 表記車種以外の車に取り付ける際の加工については当社は一切責任を負いません。
- 取扱説明書は作業終了後も紛失しないように大切に保管して下さい。
- 破損した場合は直ちに使用を中止し、取り外して下さい。
- 上記の警告に従わず、誤ったご使用をされた際の事故・故障・破損等につきましては、当社は一切その責任、保証は負いかねます。

正しいモータースポーツと暴走行為とは全く異質のものです。本製品を御利用頂く皆様に充分なる御理解と法規則にのっとった正しい使用をされる事をお願い申し上げます。

### ノーマルクリーナーの取り外し

注)各作業は仮止めで行い、位置が決まってから増し締めを行った方が容易です。

1:エアフロメーター及びPCM(コンピューター)のカブラーを外し、ノーマルクリーナーケースを取り外します。

2:ノーマルケース上側からエアフロセンサーを取り外し付属センサースペーサーを取り付けます。  
取り付けは付属のM4タッピング、5mmスペーサーを使用。

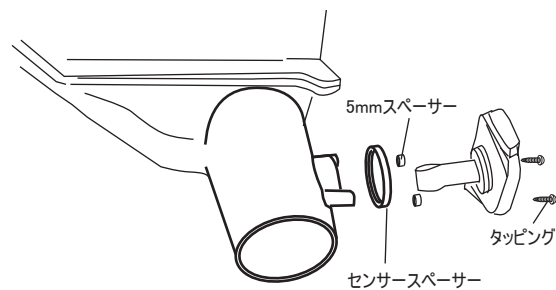

3:ケース下側先端の導入ダクトを連結部から取り外します。  
取り外しが困難な場合カットして下さい。

4:クリーナーケース内部をきれいに清掃し、ケース下側の水抜き穴4箇所を付属アルミテープで外側から貼り付け塞ぎます。  
テープは適当な大ききで4等分にカットしてご使用下さい。  
(脱脂してから貼り付けて下さい。)

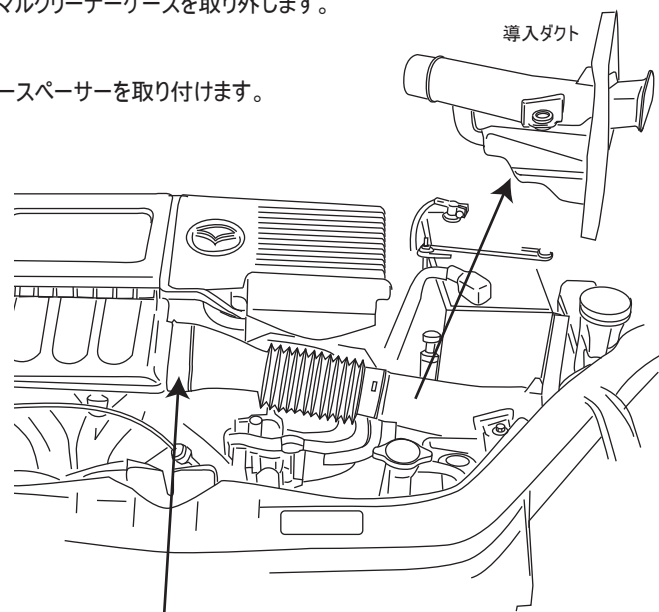

ゴミが入らないよう連結部にバンドをします。  
付属バンド#44を少し変形させて取り付けます。  
締めすぎに注意。

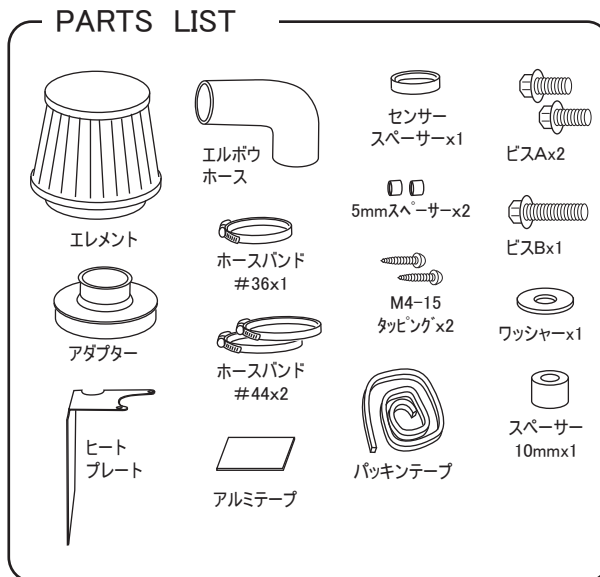

5:ノーマルフィルターは使用しないため、ケース上下の当たり面(下側の溝)に付属のパッキンテープを貼り付けます。

右図参照(テープは脱脂して貼り付けてください。)

6:ノーマルクリーナーケースをフィルター無しで蓋をロックして元の位置に取り付けます。エアフロセンサ及びPCMのカブラを元に戻します。

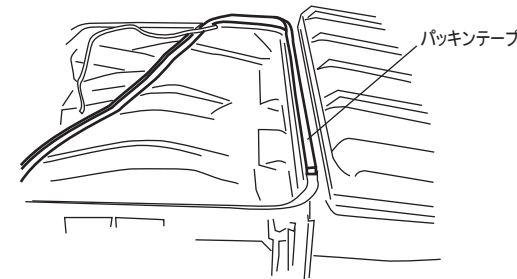

### パワークリーナーの取り付け

1:エレメントをノーマル導入ダクトがあった付近に入れます。  
スペースが無い場合フィルターを少しつぶして入れるかバッテリーを移動させるなどして配置します。

2:アダプターを配置しフィルターを取り付け、バンドで締めます。

3:ノーマル導入ダクトを固定していた部分のナットサートを外し、付属ビスB、ワッシャー、スペーサーで仮り組みします。

4:ヒートプレートを配置し、アダプターに取り付けます。

5:エルボウホースでインテークホースをアダプターを連結し、各部増し締めします。

※ 前方からエア導入を行なっているため、豪雨時での全開走行やエレメント付近への強いスチーム洗車など行う場合はご注意ください。

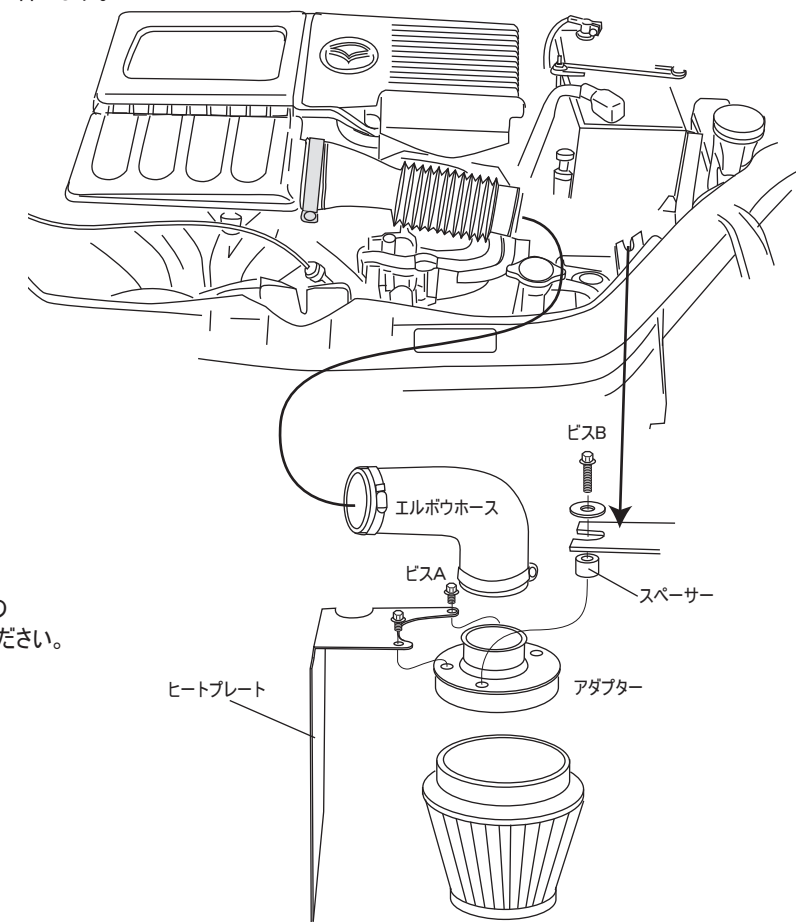

※仕様および外観は改良のため予告なく変更することがあります。

GruppeM INC.

株式会社 グループ・エム

〒351-0015 埼玉県朝霞市幸町3-12-24 Tel.048-450-2911 FAX.048-450-2912  
http://www.gruppem.co.jp