

Ms POWER CLEANER

HIGH PERFORMANCE AIR CLEANER

取扱説明書

PC-0524

FK7/FC1 シビック L15C

この度はMs POWER CLEANER を御買い求め頂き有難うございます。
作業に入る前に右のパーツリストと照らし合わせて部品が全部揃っていることを確認してください。

警告

- 一般公道等、歩行者や他の交通の妨げになる場所では作業しないでください。
- 作業中に車が動き出さないように平坦な場所でサイドブレーキ等をかけて確実に停車させてください。また、エンジンキーを抜きエンジンが完全に冷えてから作業を開始してください。
- 作業を行う場合は作業に適した服装で、必要に応じて保護手袋、保護眼鏡等を使用してください。
- 装着後は日頃のメンテナンスを十分に行い、各部の緩み等をチェックし増し締めを行ってください。
- 表記車種以外の車に取り付ける際の加工については当社は一切責任を負いません。
- 取扱説明書は作業終了後も紛失しないように大切に保管してください。
- 破損した場合は直ちに使用を中止し、取り外してください。
- 上記の警告に従わず、誤ったご使用をされた際の事故・故障・破損等につきましては、当社は一切その責任、保証は負いかねます。

正しいモータースポーツと暴走行為とは全く異なるものです。本製品を御利用頂く皆様には充分なる御理解と法規則にのっとった正しい使用をされる事をお願い申し上げます。

パワークリーナーの取り付け

PARTS LIST

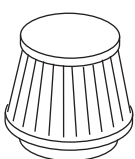

エレメント

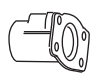

センサーアダプター



アダプター

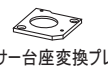

センサー台座変換プレート



整流フィンx2



ステア(0089)x1



ホースバンド#44x1



パッキンテープx1



タイラップ(大)x1



ビスA (M6-15)x3



ビスB (M6-20)x2



ビスC (M4-12)x2



M4スペーサーx2



M6スペーサーx1



ゴムワッシャーx2



ワッシャーx1



エアフロセンサーの配線留めを外します。



カバーを外さないでビスを2本外し、センサーを取り出します。



ホースバンドを緩めます。ビスを4箇所緩め、エアボックス上部を外します。



ECUの固定ボルトを外します。(エアボックスを取り出す際に少しECUを動かす場合がある為)

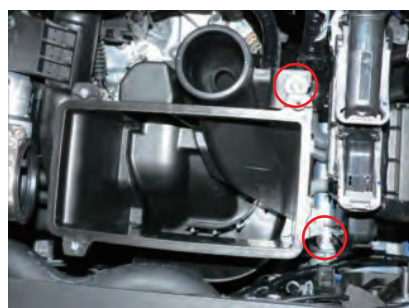

エアボックス下部の固定ボルトを外します。



エアボックス下部を引き上げて外します。(グロメットと水抜き穴のゴムが固着して外しづらいです。)



サクシジョンホースバンドを付属のホースバンドに付け替えます。



アダプターにパッキンテープを貼り付けます。



センサーアダプターに変換プレートを皿ビスで取り付けます。



センサーアダプターとアダプターの間にフィンを挟んでビスAで3箇所固定します。(右図参照)

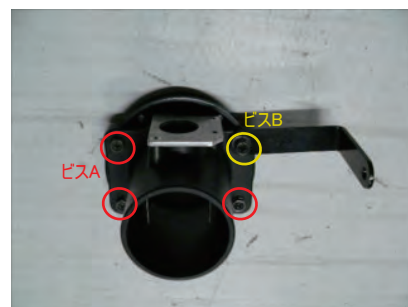

センサーアダプター ASSY にステアをビス B で取り付けます。

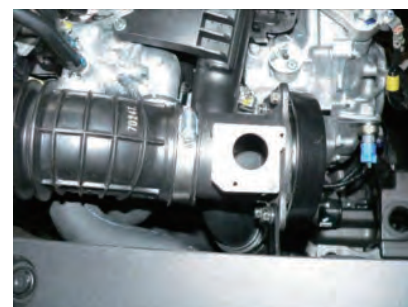

アダプター ASSY をサクシジョンホースに差し込み、車両に取り付けます。

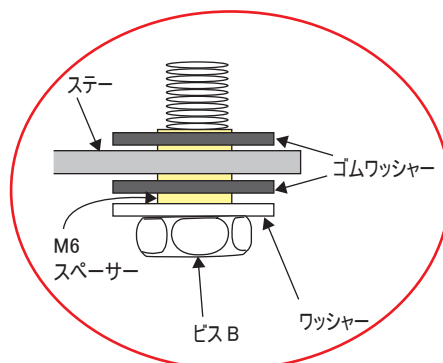

ボディとステアの固定は左図を参照して、固定します。



レゾネーターをタイラップで固定します。



M4 スペーサーを挟みセンサーをビス C で取り付けます。



エレメントを取り付けます。ラジエーターホースとエレメントのクリアランスが少ない為、取り付けの際にエンジン側に寄せて取り付けてください。



ECU のボルトを戻し、各部増し締めを行います。

※仕様および外観は改良のため予告なく変更することがあります。

GruppeM INC.

株式会社 グループ・エム

〒351-0015 埼玉県朝霞市幸町3-12-24 Tel.048-450-2911 FAX.048-450-2912
http://www.gruppem.co.jp