

CAUTION: THIS IS A 12V AC (LOW VOLTAGE) FIXTURE, WHICH CAN BE INSTALLED BY HOME OWNERS, HOWEVER, ALL WORK ARE PREFERABLY TO BE DONE BY A CERTIFIED ELECTRICIAN.

CONTENTS:

- 1 Fixture (SS140120---WWC or SS140120---CWC)
- 2 Waterproof Wire Connectors
- 2 Screws for installation
- 1 Ground Spike (SPK201---B-C)
- 1 Adapter (AD3011---C)

SPECIFICATIONS:

Model: SS140120---WWC / SS140120---CWC
Dimension: Height: 14.7" (375mm) Base Plate: 3.9" (100mm)
Material: Aluminium Housing
Wattage: 6W Integrated LED
Luminance: 360lm
Voltage IN: 12V AC

WARNING: DO NOT CONNECT HIGHER THAN 12V AC, SUCH AS 100-240V, TO THIS FIXTURE. PLEASE CHECK BEFORE INSTALLING THIS FIXTURE.

INSTALLATION INSTRUCTIONS

There are 2 ways in installing the fixture:

1. Hard Surface

Use the given screws to install the landscape fixture on a hard surface. (Fig. 2)

2. Soft Surface (Ground)

DO NOT INSTALL GROUND SPIKE INTO BOLLARD BEFORE INSERTING IT TO THE GROUND FIRST. DO NOT FORCE FIXTURE INTO THE GROUND AS FIXTURE MAY BREAK.

- 1) Insert the ground spike into the ground (Fig. 3a)
- 2) Detach the base of bollard by removing 3 screws (Fig. 3b)
- 3) Screw the detached base to grounded spike (Fig. 3c)
- 4) Pull cable from bollard through the base. Install bollard by screwing it back to its base (Fig. 3d)

Optional: For a more secure installation to ground, use Luminiz Large Spike (SPK101---B-C) with adapter (AD3021---C). See Fig 4.

ELECTRICAL CONNECTION

1. Connect the fixture to the main cable by using the Waterproof Wire Connectors. (Fig. 5)
2. Connect the main cable to transformer. (Fig. 6)

If the lamp does not work properly, check that the connector to the main cable is properly connected. Repeat ELECTRICAL CONNECTION Steps 1 & 2 if needed.

MAINTENANCE

You may clean the fixture annually by using a clean cloth and warm water.

These instructions do not claim to cover all details or variations in the equipment, procedure, or process described, nor to provide directions for meeting every possible contingency during installation, operation or maintenance. When additional information is desired to satisfy a problem not covered sufficiently for user's purpose, please call the technical support toll free number listed below.

* Luminiz does not take any responsibilities in installation of product in this manual. Person in charge of installation MUST have a proper certification and is fully responsible. For any inquiries, please, call our office at 1-855-LUMINIZ.

ATTENTION: CETTE 12V FAIBLE DISPOSITIF DE TENSION, QUI PEUT ÊTRE INSTALLÉ PAR LES PROPRIÉTAIRES DE MAISON, CEPENDANT, TOUS LES TRAVAUX SONT DE PRÉFÉRENCE ÊTRE EFFECTUÉE PAR UN ÉLECTRICIEN CERTIFIÉ.

CONTENU:

- 1 Appareil (SS140120---WWC ou SS140120---CWC)
- 2 Connecteurs de fils étanches
- 2 vis pour l'installation
- 1 Piquet de terre (SPK201---B-C)
- 1 Adaptateur (AD3011---C)

SPÉCIFICATION

Modèle: SS140120---WWC / SS140120---CWC
Dimension: Hauteur: 16.7" (425mm) la plaque de base: 3.9" (100mm)
Matière: Boîtier en aluminium
Puissance: 6W LED intégrée
Quantité de lumière: 360lm
Tension dans: 12V AC

NE PAS CONNECTEZ CE PROJECTEUR UN SYSTÈME SUPERIEUR 12V AC, PAR EXEMPLE, 100-240V. S' IL VOUS PLAÎT VOIR AVANT D'INSTALLER CE APPAREIL.

LES INSTRUCTIONS D'INSTALLATION

Il ya 2 façons de l'installation de l'appareil:

1. Surface dure

Utilisez les vis fournies pour installer le dispositif de paysage sur une surface dure. (Fig. 2)

2. Surface molle (Terre)

NE PAS INSTALLER PIQUET EN APPAREIL AVANT DE L'INSÉRER SUR LE SOL EN PREMIER. NE PAS FORCER FIXATION DANS LE SOL COMME APPAREIL RISQUE DE SE CASSER.

- 1) Insérez le piquet dans le sol (Fig. 3a)
- 2) Détachez le bas de l'appareil en retirant les 3 vis (Fig. 3b)
- 3) Vis détaché base au piquet de terre (Fig. 3c)
- 4) Tirez le câble de l'unité à travers la base. Installez l'appareil en le vissant à la base (Fig. 3d).

Facultatif: Pour une installation plus sûre à la terre, utiliser Luminiz Large Spike (SPK101---B-C/SPK102---B-C) avec adaptateur (AD3021---C). Voir Fig 4.

CONNEXION ÉLECTRONIQUE

1. Connectez l'appareil au câble principal en utilisant le fil étanche connecteurs. (Fig. 5)
2. Branchez le câble principal au transformateur. (Fig. 6)

Si la lampe ne fonctionne pas correctement, vérifiez que le connecteur pour le câble principal est correctement connecté. Répétez CONNEXION ÉLECTRONIQUE les étapes 1 et 2 si nécessaire.

ENTRETIEN

Vous pouvez nettoyer l'appareil annuellement par l'aide d'un chiffon propre et l'eau chaude.

Ces instructions ne prétendent pas couvrir tous détails ou variations de l'équipement, des procédures, ou des processus décrit, ni à fournir des instructions pour répondre à tous les contingences possible lors de l'installation, du fonctionnement ou de l'entretien. Lorsque des renseignements supplémentaires sont requis pour régler un problème non suffisamment traité pour l'objectif de l'utilisateur, veuillez appeler le numéro d'assistance technique sans frais indiqué ci-dessous.

* Luminiz ne prend aucune responsabilité de l'installation du produit de ce manuel. La personne en charge de l'installation DOIT avoir la certification appropriée et est entièrement responsable. Pour plus de renseignement veuillez appeler notre bureau à 1-855-LUMINIZ.

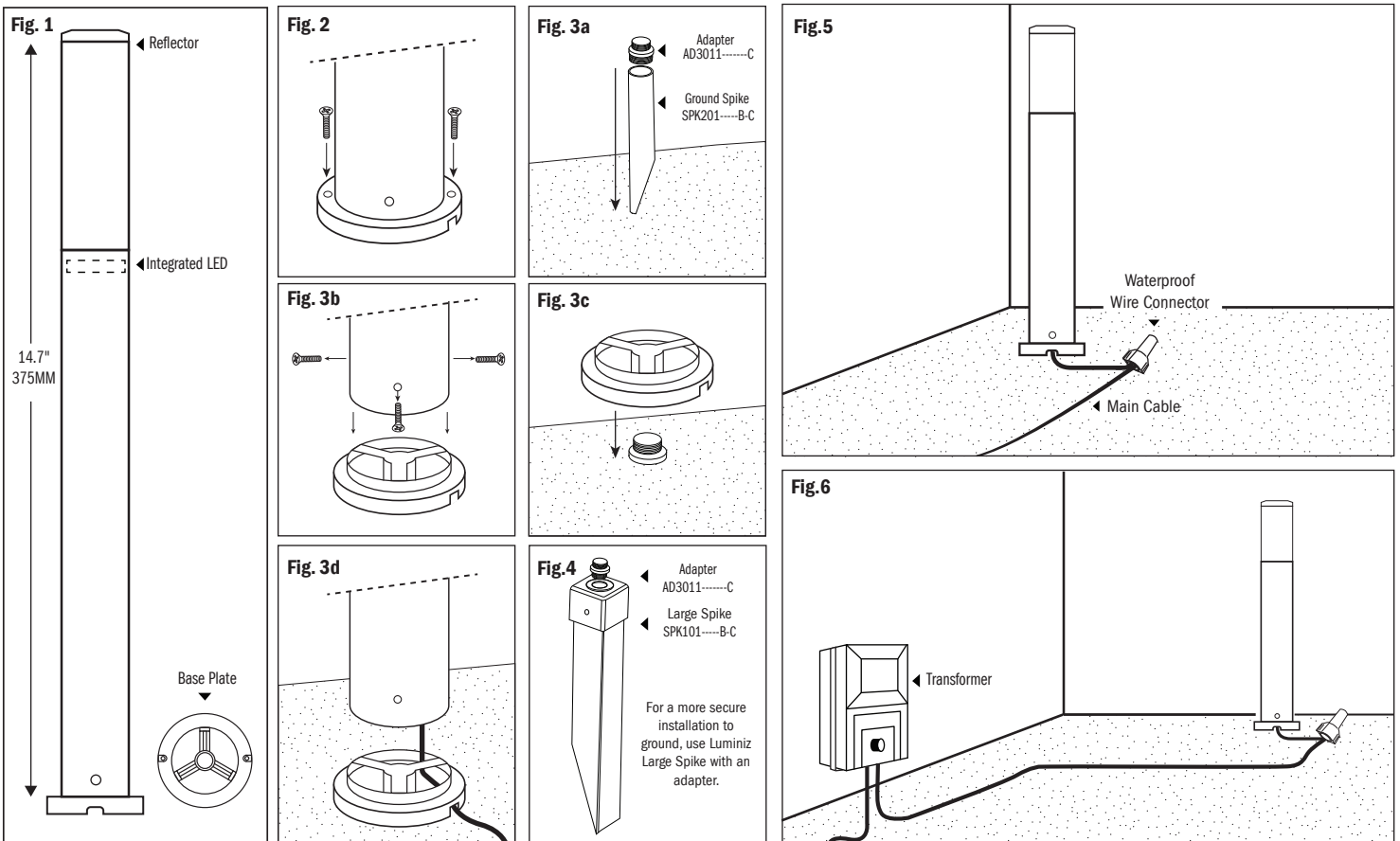

CAUTION: THIS IS A 12V AC (LOW VOLTAGE) FIXTURE, WHICH CAN BE INSTALLED BY HOME OWNERS, HOWEVER, ALL WORK ARE PREFERABLY TO BE DONE BY A CERTIFIED ELECTRICIAN.

CONTENTS:

- 1 Fixture (SS141120---WWC or SS141120---CWC)
- 2 Waterproof Wire Connectors
- 2 Screws for installation
- 1 Ground Spike (SPK201---B-C)
- 1 Adapter (AD3011---C)

SPECIFICATIONS:

Model: SS141120---WWC / SS141120---CWC
Dimension: Height: 19.5" (495mm) Base Plate: 3.9" (100mm)
Material: Aluminium Housing
Wattage: 6W Integrated LED
Luminance: 360lm
Voltage IN: 12V AC

WARNING: DO NOT CONNECT HIGHER THAN 12V AC, SUCH AS 100-240V, TO THIS FIXTURE. PLEASE CHECK BEFORE INSTALLING THIS FIXTURE.

INSTALLATION INSTRUCTIONS

There are 2 ways in installing the fixture:

1. Hard Surface

Use the given screws to install the landscape fixture on a hard surface. (Fig. 2)

2. Soft Surface (Ground)

DO NOT INSTALL GROUND SPIKE INTO BOLLARD BEFORE INSERTING IT TO THE GROUND FIRST. DO NOT FORCE FIXTURE INTO THE GROUND AS FIXTURE MAY BREAK.

- 1) Insert the ground spike into the ground (Fig. 3a)
- 2) Detach the base of bollard by removing 3 screws (Fig. 3b)
- 3) Screw the detached base to grounded spike (Fig. 3c)
- 4) Pull cable from bollard through the base. Install bollard by screwing it back to its base (Fig. 3d)

Optional: For a more secure installation to ground, use Luminiz Large Spike (SPK101---B-C) with adapter (AD3021---C). See Fig 4.

ELECTRICAL CONNECTION

1. Connect the fixture to the main cable by using the Waterproof Wire Connectors. (Fig. 5)
2. Connect the main cable to transformer. (Fig. 6)

If the lamp does not work properly, check that the connector to the main cable is properly connected. Repeat ELECTRICAL CONNECTION Steps 1 & 2 if needed.

MAINTENANCE

You may clean the fixture annually by using a clean cloth and warm water.

These instructions do not claim to cover all details or variations in the equipment, procedure, or process described, nor to provide directions for meeting every possible contingency during installation, operation or maintenance. When additional information is desired to satisfy a problem not covered sufficiently for user's purpose, please call the technical support toll free number listed below.

* Luminiz does not take any responsibilities in installation of product in this manual. Person in charge of installation MUST have a proper certification and is fully responsible. For any inquiries, please, call our office at 1-855-LUMINIZ.

ATTENTION: CETTE 12V FAIBLE DISPOSITIF DE TENSION, QUI PEUT ÊTRE INSTALLÉ PAR LES PROPRIÉTAIRES DE MAISON, CEPENDANT, TOUS LES TRAVAUX SONT DE PRÉFÉRENCE ÊTRE EFFECTUÉE PAR UN ÉLECTRICIEN CERTIFIÉ.

CONTENU:

- 1 Appareil (SS141120---WWC ou SS141120---CWC)
- 2 Connecteurs de fils étanches
- 2 vis pour l'installation
- 1 Piquet de terre (SPK201---B-C)
- 1 Adaptateur (AD3011---C)

SPÉCIFICATION

Modèle: SS141120---WWC / SS141120---CWC
Dimension: Hauteur: 19.5" (495mm) la plaque de base: 3.9" (100mm)
Matière: Boîtier en aluminium
Puissance: 6W LED intégrée
Quantité de lumière: 360lm
Tension dans: 12V AC

NE PAS CONNECTEZ CE PROJECTEUR UN SYSTÈME SUPERIEUR 12V AC, PAR EXEMPLE, 100-240V. S' IL VOUS PLAÎT VOIR AVANT D'INSTALLER CE APPAREIL.

LES INSTRUCTIONS D'INSTALLATION

Il ya 2 façons de l'installation de l'appareil:

1. Surface dure

Utilisez les vis fournies pour installer le dispositif de paysage sur une surface dure. (Fig. 2)

2. Surface molle (Terre)

NE PAS INSTALLER PIQUET EN APPAREIL AVANT DE L'INSÉRER SUR LE SOL EN PREMIER. NE PAS FORCER FIXATION DANS LE SOL COMME APPAREIL RISQUE DE SE CASSER.

- 1) Insérez le piquet dans le sol (Fig. 3a)
- 2) Détachez le bas de l'appareil en retirant les 3 vis (Fig. 3b)
- 3) Vis détaché base au piquet de terre (Fig. 3c)
- 4) Tirez le câble de l'unité à travers la base. Installez l'appareil en le vissant à la base (Fig. 3d).

Facultatif: Pour une installation plus sûre à la terre, utiliser Luminiz Large Spike (SPK101---B-C/SPK102---B-C) avec adaptateur (AD3021---C). Voir Fig 4.

CONNEXION ÉLECTRONIQUE

1. Connectez l'appareil au câble principal en utilisant le fil étanche connecteurs. (Fig. 5)
2. Branchez le câble principal au transformateur. (Fig. 6)

Si la lampe ne fonctionne pas correctement, vérifiez que le connecteur pour le câble principal est correctement connecté. Répétez CONNEXION ÉLECTRONIQUE les étapes 1 et 2 si nécessaire.

ENTRETIEN

Vous pouvez nettoyer l'appareil annuellement par l'aide d'un chiffon propre et l'eau chaude.

Ces instructions ne prétendent pas couvrir tous détails ou variations de l'équipement, des procédures, ou des processus décrit, ni à fournir des instructions pour répondre à tous les contingences possible lors de l'installation, du fonctionnement ou de l'entretien. Lorsque des renseignements supplémentaires sont requis pour régler un problème non suffisamment traité pour l'objectif de l'utilisateur, veuillez appeler le numéro d'assistance technique sans frais indiqué ci-dessous.

* Luminiz ne prend aucune responsabilité de l'installation du produit de ce manuel. La personne en charge de l'installation DOIT avoir la certification appropriée et est entièrement responsable. Pour plus de renseignement veuillez appeler notre bureau à 1-855-LUMINIZ.

