



Luminiz

LANDSCAPE LIGHTING • LUMINAIRE ENCASTRÉ

MODEL: SS12813----WVC or SS12813----CVC • 3 WATT • LOW VOLTAGE 12V

MODÈLE: SS12813----WVC or SS12813----CVC • 3 WATT • BASSE TENSION 12V

CAUTION: THIS 12V LOW VOLTAGE FIXTURE, WHICH CAN BE INSTALLED BY HOME OWNERS, HOWEVER, ALL WORK ARE PREFERABLY TO BE DONE BY A CERTIFIED ELECTRICIAN.

CONTENTS:

- 1 Fixture (SS12813----WVC or SS12813----CVC)
- 2 Waterproof Wire Connectors
- 1 Stainless Steel Ring*

*Note: You can opt to change the ring to a different options: Brass, White, Black, and Bronze.

SPECIFICATIONS:

Model: SS12813----WVC/SS12813----CVC

Dimension: Height: 1.37" (42mm)

Width: 3.07"/78mm | (without ring): 2.36"/60mm

Material: Polycarbonate shell with stainless steel ring

Wattage: 3W Integrated LED

Luminance: 300lm

Voltage IN: 12V

WARNING: DO NOT CONNECT 12V FIXTURE TO ANY SYSTEM HIGHER THAN 12V, SUCH AS 100-240V . PLEASE CHECK BEFORE INSTALLING THIS FIXTURE

If the lamp does not work properly, check that the connector to the main cable is properly connected. Repeat ELECTRICAL CONNECTION Steps 1 & 2 if needed.

MAINTENANCE

You may clean the fixture annually by using a clean cloth and warm water.

These instructions do not claim to cover all details or variations in the equipment, procedure, or process described, nor to provide directions for meeting every possible contingency during installation, operation or maintenance. When additional information is desired to satisfy a problem not covered sufficiently for user's purpose, please call the technical support toll free number listed below.

* Luminiz does not take any responsibilities in installation of product in this manual. Person in charge of installation MUST have a proper certification and is fully responsible. For any inquiries, please, call our office at 1-855-LUMINIZ.

ATTENTION: CETTE 12V FAIBLE DISPOSITIF DE TENSION, QUI PEUT ÊTRE INSTALLÉ PAR LES PROPRIÉTAIRES DE MAISON, CEPENDANT, TOUTS LES TRAVAUX SONT DE PRÉFÉRENCE ÊTRE EFFECTUÉE PAR UN ÉLECTRICIEN CERTIFIÉ.

CONTENU:

- 1 Appareil (SS12813----WVC ou SS12813----CVC)
- 2 Connecteurs de fils étanches
- 1 Anneau en acier inoxydable*

*Remarque: Vous pouvez choisir de changer la bague à une les différentes options: Laiton, Blanc, Noir et Bronze.

SPÉCIFICATION

Modèle: SS12813----WVC/SS12813----CVC

Dimension: Hauteur: 1.37" (42mm)

Largeur: 3.07"/78mm | (sans anneau): 2.36"/60mm

Matière: Boîtier en polycarbonate avec anneau en acier inoxydable

Puissance: 3W LED intégrée

Quantité de lumière: 300lm

Tension dans: 12V

NE PAS CONNECTEZ CE PROJECTEUR UN SYSTÈME SUPERIEUR 12V, PAR EXEMPLE, 100-240V. S'IL VOUS PLAÎT VOIR AVANT D'INSTALLER CE APPAREIL.

LES INSTRUCTIONS D'INSTALLATION

1a) Surface en bois Avant l'installation dans du bois, vous devez utiliser une scie/un foret approprié pour scier/percer des trous d'un diamètre de 22 mm/0,87 pouces. Avant de procéder au montage, percer les orifices adéquats aux endroits souhaités.

Surface de la pierre Si vous devez travailler dans la pierre, utiliser un foret diamant (Ø 22,4 mm/0,88 pouces). Avant de procéder au montage, percer les orifices adéquats aux endroits souhaités (Fig.2).

1b) Nourrir le fil à travers le trou et placer soigneusement l'appareil.

2) Avec un maillet / marteau en plastique, fixez l'appareil dans le trou. (Fig.3)

CONNEXION ÉLECTRONIQUE

1. Connectez l'appareil au câble principal en utilisant le fil étanche connecteurs. (Fig. 4)
2. Branchez le câble principal au transformateur.(Fig. 5)

Si la lampe ne fonctionne pas correctement, vérifiez que le connecteur pour le câble principal est correctement connecté. Répétez CONNEXION ÉLECTRONIQUE les étapes 1 et 2 si nécessaire.

ENTRETIEN

Vous pouvez nettoyer l'appareil annuellement par l'aide d'un chiffon propre et l'eau chaude.

Ces instructions ne prétendent pas couvrir tous détails ou variations de l'équipement, des procédures, ou des processus décrit, ni à fournir des instructions pour répondre à tous les contingences possible lors de l'installation, du fonctionnement ou de l'entretien. Lorsque des renseignements supplémentaires sont requis pour régler un problème non suffisamment traité pour l'objectif de l'utilisateur, veuillez appeler le numéro d'assistance technique sans frais indiqué ci-dessous.

* Luminiz ne prend aucune responsabilité de l'installation du produit de ce manuel. La personne en charge de l'installation DOIT avoir la certification appropriée et est entièrement responsable. Pour plus de renseignement veuillez appeler notre bureau à 1-855-LUMINIZ.

INSTALLATION INSTRUCTIONS

1a) Wood Surface For installation in wood use a suitable saw/drill to saw/drill holes with a diameter of 60 mm/2.4 inches. Drill holes where appropriate before beginning to fit the fixture.

Stone Surface If working with stone or similar materials, use a diamond drill bit (Ø 60 mm / 2.4 inches). Drill holes where appropriate before beginning to fit the fixture. (Fig.2)

1b) Feed the wire through the hole and place the fixture carefully.

2) Using a plastic mallet/hammer, secure the fixture to the hole. (Fig.3)

ELECTRICAL CONNECTION

1. Connect the fixture to the main cable by using the Waterproof Wire Connectors. (Fig. 4)
2. Connect the main cable to transformer. (Fig. 5)

Fig. 1

Screw the stainless steel ring to the fixture.

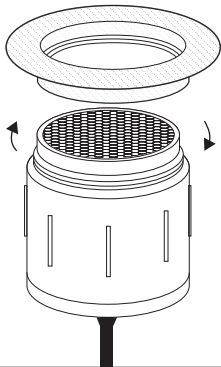

Fig. 2

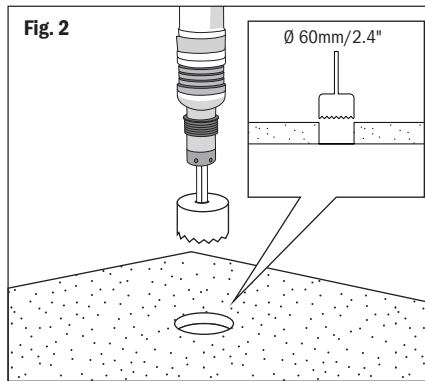

Fig. 3

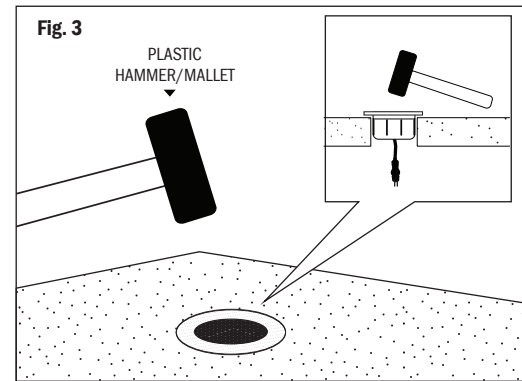

Fig. 4

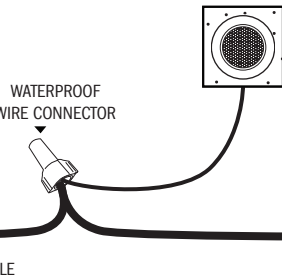

Fig.5

