



Luminiz

LANDSCAPE LIGHTING • LUMINAIRE ENCASTRÉ

MODEL: SS12714----WWC/CWC • 3 WATT • LOW VOLTAGE 12V AC

MODÈLE: SS12714----WWC/CWC • 3 WATT • BASSE TENSION 12V AC

CAUTION: THIS 12V AC LOW VOLTAGE FIXTURE, WHICH CAN BE INSTALLED BY HOME OWNERS, HOWEVER, ALL WORK ARE PREFERABLY BE DONE BY A CERTIFIED ELECTRICIAN.

CONTENTS:

- 1 Fixture (SS12714----WWC/SS12714----CWC)
- 2 Waterproof Wire Connectors
- 1 Clear and Frosted Lens
- 2 Screws for installation

SPECIFICATIONS:

Model: SS12714----WWC/SS12714----CWC

Dimension: Ø 3.9" width, 1.9" depth

Material: Aluminium Housing

Wattage: 3W Integrated LED

Luminance: 160lm

Voltage IN: 12V AC

WARNING: DO NOT CONNECT 12V AC FIXTURE TO ANY SYSTEM HIGHER THAN 12V AC, SUCH AS 100-240V . PLEASE CHECK BEFORE INSTALLING THIS FIXTURE

INSTALLATION INSTRUCTIONS

1. Remove the philips screw at the bottom of fixture. Remove the cover.(Fig.1)
2. Use given template and mark both screws and Wire Points (Fig.2)
3. Attach the fixture to the wall. Place the chosen lens cover (Clear/Frosted) and replace the front cover. (Fig.3)

ELECTRICAL CONNECTION

1. Connect the fixture to the main cable by using the Waterproof Wire Connectors. (Fig. 4)
2. Connect the main cable to transformer. (Fig. 5)

If the lamp does not work properly, check that the connector to the

main cable is properly connected. Repeat ELECTRICAL CONNECTION Steps 1 & 2 if needed.

MAINTENANCE

You may clean the fixture annually by using a clean cloth and warm water.

These instructions do not claim to cover all details or variations in the equipment, procedure, or process described, nor to provide directions for meeting every possible contingency during installation, operation or maintenance. When additional information is desired to satisfy a problem not covered sufficiently for user's purpose, please call the technical support toll free number listed below.

* Luminiz does not take any responsibilities in installation of product in this manual. Person in charge of installation MUST have a proper certification and is fully responsible. For any inquiries, please, call our office at 1-855-LUMINIZ.

ATTENTION: CETTE 12V AC FAIBLE DISPOSITIF DE TENSION, QUI PEUT ÊTRE INSTALLÉ PAR LES PROPRIÉTAIRES DE MAISON, CÉPENDANT, TOUS LES TRAVAUX SONT DE PRÉFÉRENCE ÊTRE EFFECTUÉE PAR UN ÉLECTRICIEN CERTIFIÉ.

CONTENU:

- 1 Appareil (SS12714----WWC/SS12714----CWC)
- 2 Connecteurs de fils étanches
- 1 Effacer et Lentille en verre dépoli
- 2 vis pour l'installation

SPÉCIFICATION

Model: SS12714----WWC/SS12714----CWC

Dimension: largeur Ø3.9", profondeur 1.9"

Matière: Boîtier en aluminium

Puissance: 3W LED intégrée

Quantité de lumière: 160lm

Tension dans: 12V AC

NE PAS CONNECTEZ CE PROJECTEUR UN SYSTÈME SUPERIEUR 12V AC, PAR EXEMPLE, 100-240V. S'IL VOUS PLAÎT VOIR AVANT D'INSTALLER CE APPAREIL.

LES INSTRUCTIONS D'INSTALLATION

1. Retirer la vis Phillips au fond du luminaire. Retirez le couvercle. (Fig. 1)
2. Utilisez modèle donné et marquer les deux vis et les points de fil (Fig.2)
3. Fixer le montage au mur. Placez le cache de l'objectif choisi et remplacer le capot avant. (Fig.3)

CONNEXION ÉLECTRIQUE

1. Connectez l'appareil au câble principal en utilisant le fil étanche connecteurs. (Fig. 4)
2. Branchez le câble principal au transformateur.(Fig. 5)

Si la lampe ne fonctionne pas correctement, vérifiez que le connecteur pour le câble principal est correctement connecté. Répétez CONNEXION ÉLECTRONIQUE les étapes 1 et 2 si nécessaire.

ENTRETIEN

Vous pouvez nettoyer l'appareil annuellement par l'aide d'un chiffon propre et l'eau chaude.

Ces instructions ne prétendent pas couvrir tous détails ou variations de l'équipement, des procédures, ou des processus décrit, ni à fournir des instructions pour répondre à tous les contingences possible lors de l'installation, du fonctionnement ou de l'entretien. Lorsque des renseignements supplémentaires sont requis pour régler un problème non suffisamment traité pour l'objectif de l'utilisateur, veuillez appeler le numéro d'assistance technique sans frais indiqué ci-dessous.

* Luminiz ne prend aucune responsabilité de l'installation du produit de ce manuel. La personne en charge de l'installation DOIT avoir la certification appropriée et est entièrement responsable. Pour plus de renseignement veuillez appeler notre bureau à 1-855-LUMINIZ.

Fig 1

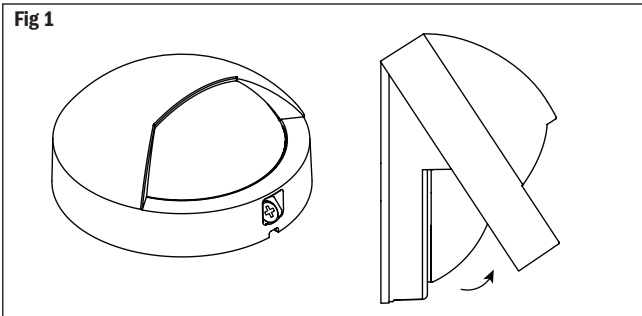

Fig 3

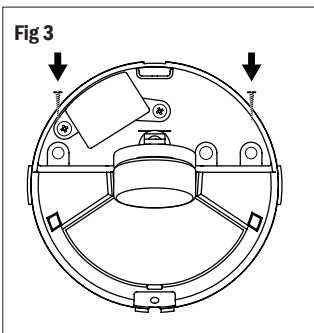

Fig 4

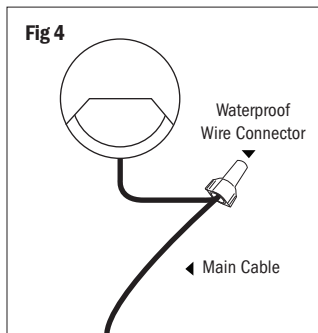

Fig 5

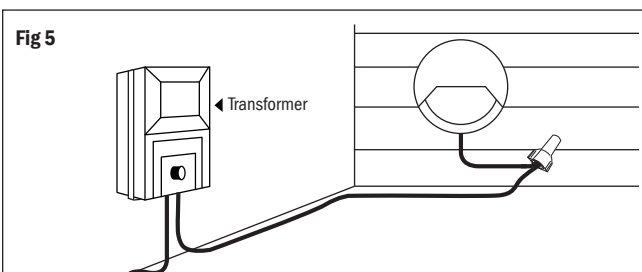

Fig 2 : Template

