

Novara Plus Tub Enclosure / *Porte de Baignoire*

Sliding door and fixed panel / *Porte coulissante et panneau fixe*



Model shown / *Modèle présenté*: NXVST60-11-40R

FEATURES / *CARACTÉRISTIQUES*:

- Inspired by the original and best-selling Novara door series
Une inspiration de la fameuse série de portes Novara
- Left or right installation available
Configuration à gauche ou à droite
- 3/8" (10mm) clear tempered glass
Verre trempé clair de 3/8" (10mm)
- Door slides smoothly and effortlessly
La porte coulisse doucement et sans effort
- Detachable bottom guide to facilitate maintenance
Guide du bas détachable pour entretien facile
- Towel bar integrated
Porte-serviettes intégré
- Stainless steel roller system
Système de roulement en acier inoxydable
- Easy to install (see Instruction Manual)
Facile à installer (Voir le manuel d'instruction)

garantie
limitée de
10
ans
year limited
warranty

FLEURCO-SEKUR⁺
PROTECTION DE SÉCURITÉ (S.R.É.)
SAFETY PROTECTION (S.R.T.)

5 year limited warranty / *Garantie limitée de 5 ans*

Microtek®
FLEURCO
Glass surface protection
Protection de verre

Technical information / Information technique

<p>Project / Projet: Contact: Date: Tel / Tél:</p>	<p>Products and specifications are subject to change without notice. Please contact our sale office for any further enquiry. <i>Les produits et les caractéristiques peuvent être modifiés sans préavis. Pour toute demande de renseignements, veuillez communiquer avec notre service à la clientèle.</i></p>	<p>GLASS / VERRE 3/8" (10 mm) 40 : Clear / Clair</p>	<p>FINISH OPTIONS / FINIS 11 : Chrome / Chrome 25 : Brushed Nickel / Nickel brossé 33 : Matte Black / Noir mat</p>
--	--	---	---

Top View / Plan

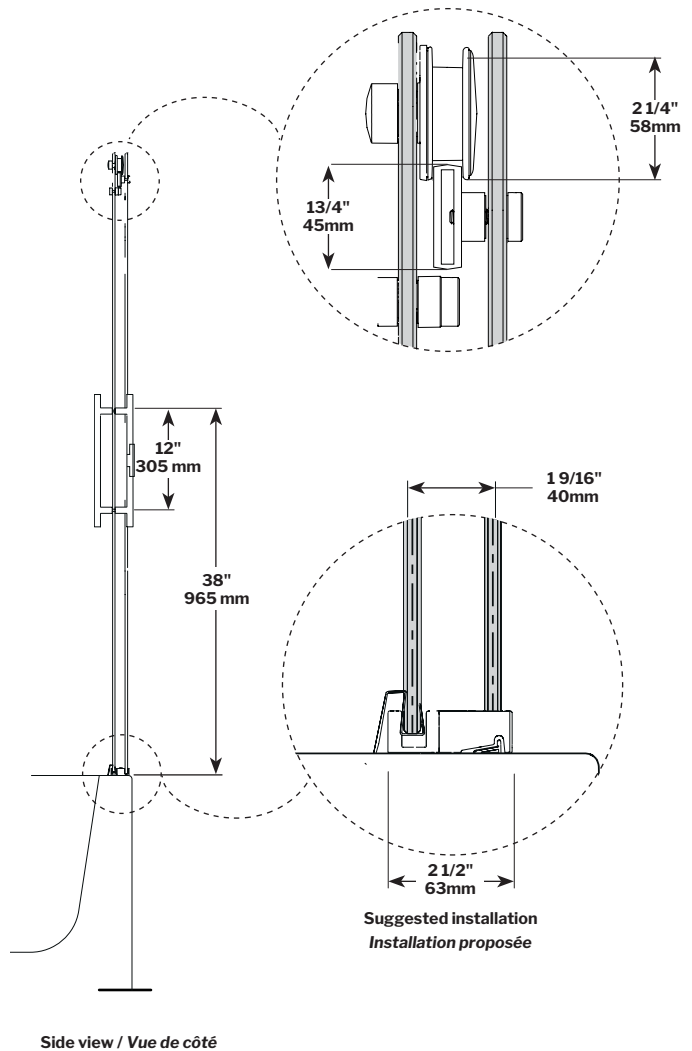
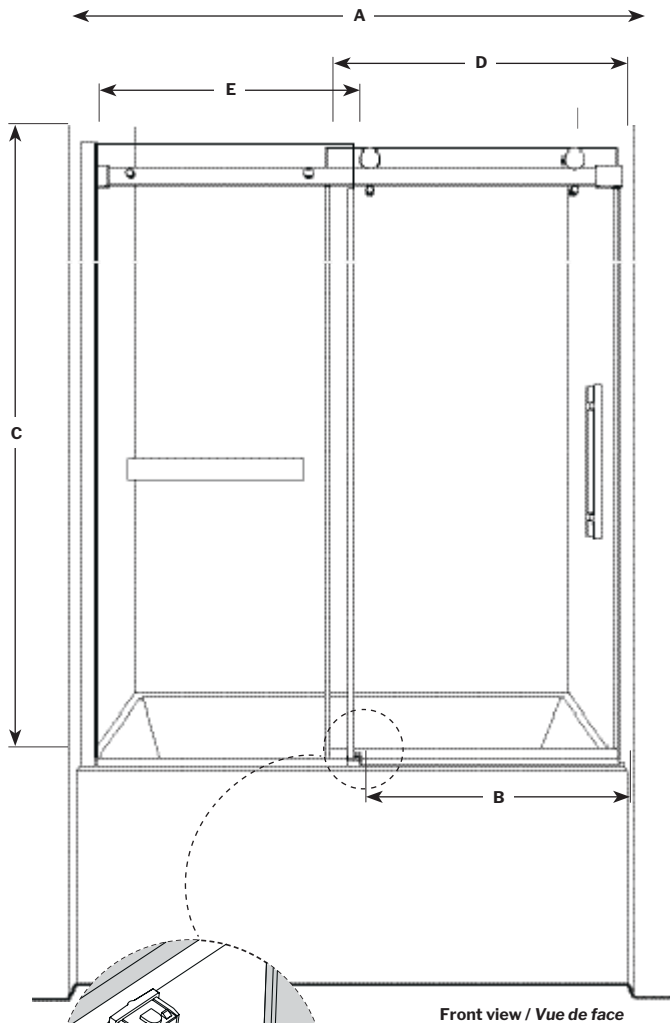
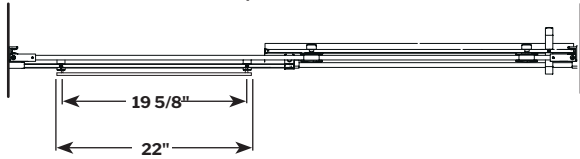

garantie limitée de 10 ans
year limited warranty

FLEURCO-SEKUR⁺
PROTECTION DE SÉCURITÉ (S.R.É.)
SAFETY PROTECTION (S.R.T.)
5 year limited warranty / Garantie limitée de 5 ans

Microtek[®]
FLEURCO
Glass surface protection
Protection de verre

Technical information / Information technique

Project / Projet : Contact : Date : Tel / Tél :	Products and specifications are subject to change without notice. Please contact our sale office for any further enquiry. <i>Les produits et les caractéristiques peuvent être modifiés sans préavis. Pour toute demande de renseignements, veuillez communiquer avec notre service à la clientèle.</i>	GLASS / VERRE	FINISH OPTIONS / FINIS
		3/8" (10 mm) 40 : Clear / Clair	11 : Chrome / Chrome 25 : Brushed Nickel / Nickel brossé 33 : Matte Black / Noir mat

MODEL MODÈLE	WALL OPENING OUVERTURE (A)	APPROX. ENTRY OPENING ENTRÉE (B)	HEIGHT HAUTEUR (C)	DOOR PANEL PANNEAU DE PORTE (D)	FIXED PANEL PANNEAU FIXE (E)	BASE
NXVST60-_-40L NXVST60-_-40R	56" to/à 60" 1422mm to/à 1524mm	23 1/2 " to/à 27 1/2 " 597mm to/à 698mm	66" 1676 mm	32" x 65 3/4 " 813 mm x 1670 mm	28 1/4 " x 66" 718 mm x 1676 mm	N/A

DOOR OPTIONS / OPTIONS DES PORTES

Insert Code "L" or "R" to indicate vertical handle door side
 Insérer le code "L" ou "R" pour indiquer le côté de la porte avec la poignée verticale

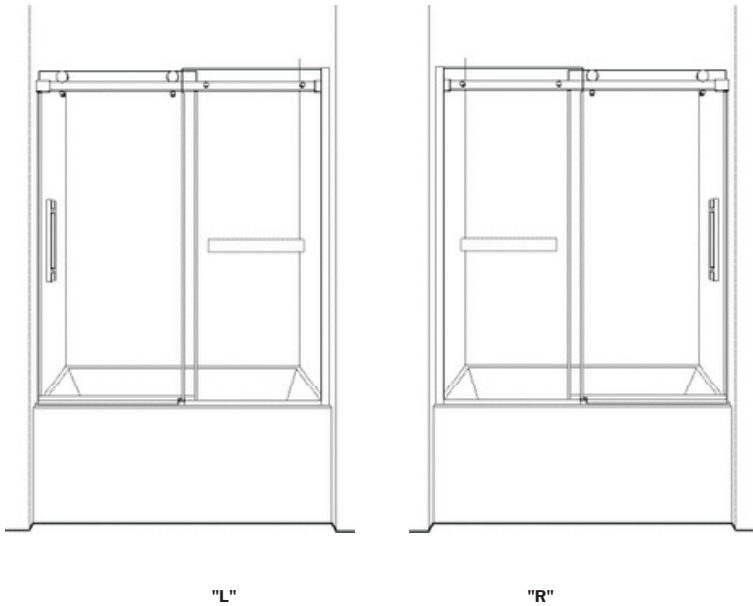

garantie
limitée de
10
ans
year limited
warranty

 **FLEURCO-SEKUR+**
 PROTECTION DE SÉCURITÉ (S.R.É.)
 SAFETY PROTECTION (S.R.T.)

5 year limited warranty / Garantie limitée de 5 ans

 **Microtek®**
 FLEURCO
 Glass surface protection
 Protection de verre