

**INSTALLATION MANUAL - *GUIDE D'INSTALLATION***

**N011\_MAS**

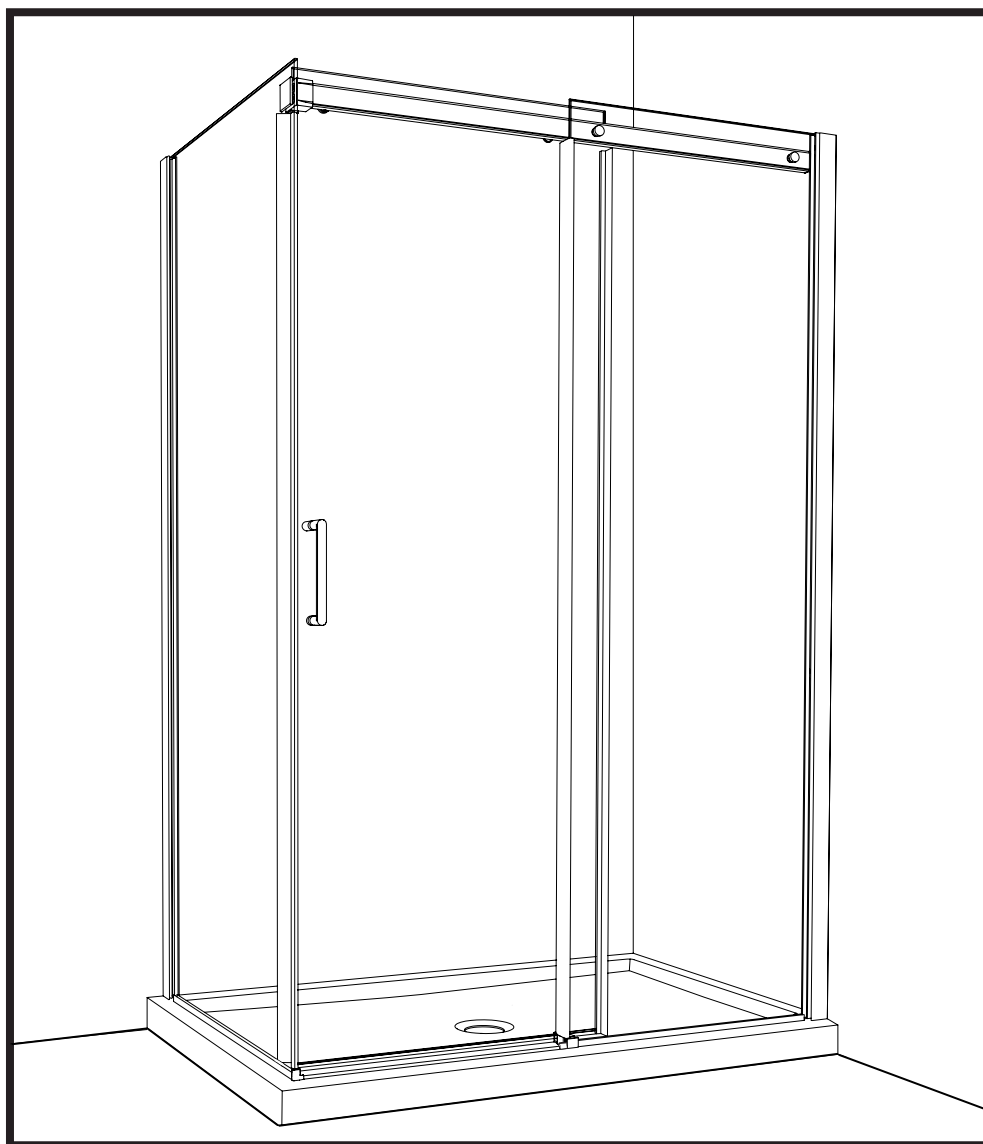

04/2021

Please keep this manual and product code number for future reference and for ordering replacement parts if necessary.

*Veillez conserver ce manuel et le code de produit pour des références futures, et au besoin, la commande de pièces de rechange.*

#### GENERAL INSTRUCTIONS

- Read this manual carefully and completely before proceeding.
- It is recommended that you wear safety glasses at all times during the installation.

En

#### INSTALLATION OVER CERAMIC TILES

- If your shower door is to be installed over ceramic tiles, the tiles should lay completely under the wall jamb.
- Silicone should be used to seal the gap where the ceramic tiles meet the fixed panel.

#### NOTICE

- Caulking: no sealant is required inside the shower, unless otherwise stated.
- Some models are equipped with clear sealing gaskets.

#### CARE FOR YOUR SHOWER DOOR

- Never use scouring powder pads or sharp instruments on metal pieces or glass panels. An occasional wiping down with a mild soap diluted in water is all that is needed to keep the panels and aluminum parts looking new.
- We recommend wiping the glass panels with a squeegee after each use.

#### INSTRUCTIONS GÉNÉRALES

- Lire attentivement et complètement le manuel d'installation avant de procéder.
- Il est recommandé de porter des lunettes de sécurité en tout temps lors de l'installation.

Fr

#### INSTALLATION SUR LES TUILES EN CÉRAMIQUE

- Si votre porte de douche doit être installée sur une bordure en céramique, le jambage doit reposer complètement sur cette dernière.
- Le calfeutrage doit être appliqué sur le côté extérieur de la douche où le panneau fixe rencontre la bordure en céramique.

#### NOTE

- Calfeutrage: aucun scellant n'est nécessaire à l'intérieur de la douche.
- Certains modèles sont dotés de joints d'étanchéité clairs.

#### L'ENTRETIEN DE VOTRE DOUCHE

- Ne jamais utiliser de poudre ou de tampon à récurer, ni d'instrument tranchant sur les parties en métal ou en verre. De temps à autre, il suffit de nettoyer la porte avec une solution d'eau et un détergent doux pour conserver l'aspect neuf des panneaux de verre et du cadre en aluminium.
- Nous recommandons de passer une raclette de douche sur les panneaux de verre après chaque utilisation.

## TOOLS REQUIRED / OUTILS REQUIS

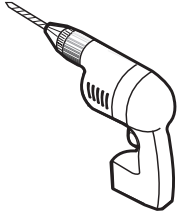

**DRILL**  
PERCEUSE

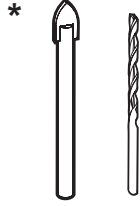

**1/4" & 1/8" DRILL BITS**  
MÈCHE 1/4" & 1/8"



**LOCKING PLIERS**  
PINCE ÉTAU



**SCREWDRIVER**  
TOURNEVIS

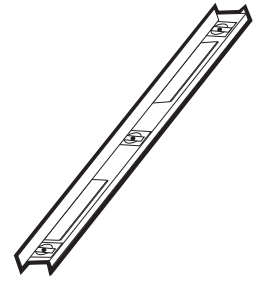

**LEVEL**  
NIVEAU



**PENCIL**  
CRAYON



**TAPE**  
RUBAN



**SAFETY GLASSES**  
LUNETTES DE SÉCURITÉ

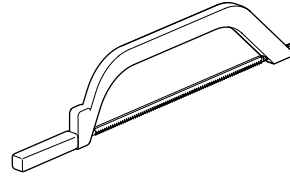

**HACKSAW**  
SCIE À MÉTAUX



**MALLET**  
MAILLET



**SILICONE**  
SCÉLLANT

\* Use a 1/4" drill bit for ceramic when drilling into ceramic tiles

\* Utiliser une mèche de 1/4" destiné à céramique lors du perçage des tuiles en céramique.

## POSSIBLE CONFIGURATIONS / CONFIGURATIONS POSSIBLES

\*

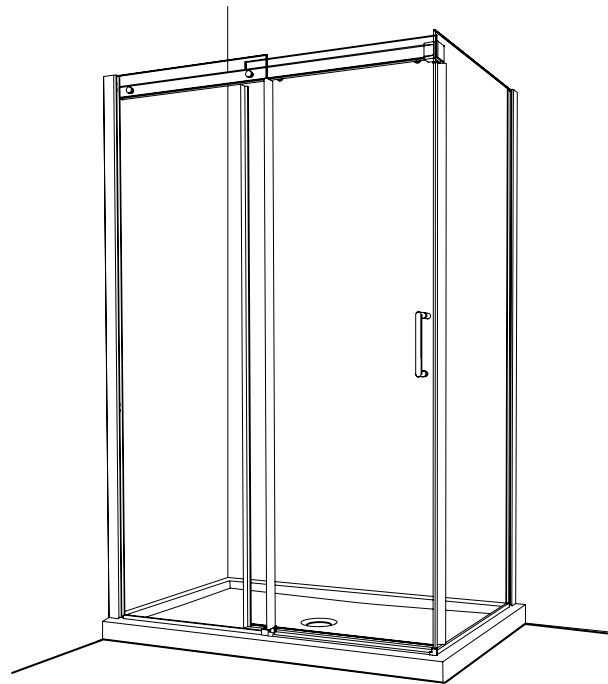
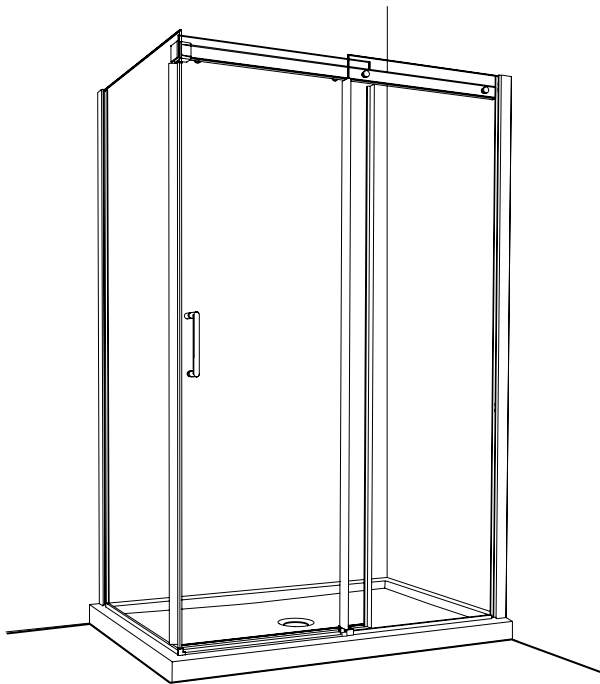

\* This configuration is illustrated in this manual.

\* Cette configuration est illustrée dans ce manuel.

**PARTS LISTING / LISTE DES PIÈCES**

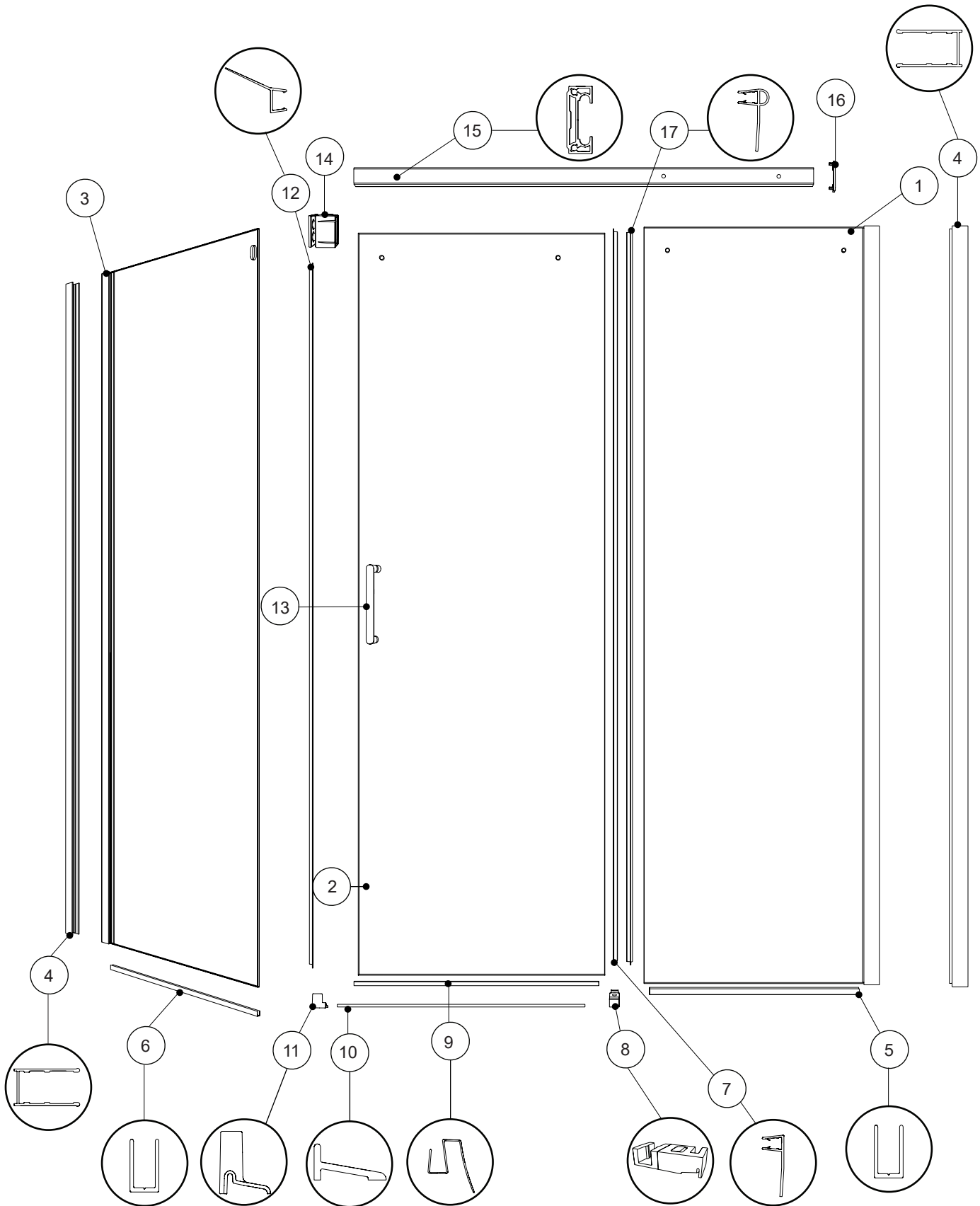

## HARDWARE LISTING / LISTE DE QUINCAILLERIE

ITEM	CODE	PARTS LISTING / LISTE DES PIÈCES	QTY
1		FIXED PANEL / PANNEAU FIXE	1
2		DOOR PANEL / PANNEAU DE PORTE	1
3		RETURN PANEL / PANNEAU DE RETOUR	1
4	PLAT-WJAMB-33-79 **15419-80	WALL JAMB / JAMBAGE	2
5	NA/PJ-UCHANNEL-42-XX	U-CHANNEL FOR FIXED PANEL / PROFILÉ EN «U» POUR PANNEAU FIXE	1
6	NA/PJ-UCHANNEL-42-XX	U-CHANNEL FOR RETURN PANEL / PROFILÉ EN «U» POUR PANNEAU DE RETOUR	1
7	COEX-A310-72	SIDE GASKET FOR FIXED PANEL / JOINT LATÉRAL POUR PANNEAU FIXE	1
8	NAS-BTMGUIDE-XX-R NAS-BTMGUIDE-XX-L	BOTTOM GUIDE / GUIDE INFÉRIEUR	1
9	COEX-N510-40	BOTTOM DOOR GASKET / JOINT INFÉRIEUR POUR LA PORTE	1
10	PLAT-THRESH-33-72 **15405	THRESHOLD / SEUIL	1
11	UTELBOW-6-XX	THRESHOLD ANCHOR / L'ANCRAGE DU SEUIL	1
12	COEX-A201-75	SIDE DOOR GASKET - HANDLE SIDE / JOINT LATÉRAL DE LA PORTE - CÔTÉ POIGNÉE	1
13	NA-HANDLE-XX	DOOR HANDLE / POIGNÉE DE PORTE	1
14	NA-BRACKET-XX + NAW-FACEPLATE-XX	RETURN PANEL GLASS BRACKET / SUPPORT DE VERRE DU PANNEAU DE RETOUR	1
15	NA-BAR-48-XX NA-BAR-54-XX NA-BAR-60-XX NA-BAR-72-XX	RUNNING RAIL / BARRE DE ROULEMENT	1
16	NA-BCAP-XX	RAIL CAP / CAPUCHON DE RAIL	1
17	COEX-A200-72	SIDE DOOR GASKET / JOINT LATÉRAL DE LA PORTE	1
ITEM	CODE	HARDWARE LISTING / LISTE DE QUINCAILLERIE	QTY
18		WALL PLUG / CHEVILLE	8
19		CLEAR SETTING BLOCK (1/16") / BLOC À NIVEAU TRANSPARENT (1/16")	4
20		CLEAR SETTING BLOCK (1/8") / BLOC À NIVEAU TRANSPARENT (1/8")	4
21		SLEEVE / MANCHE	2
22		WHEEL / ROULETTE	2
23		WHEEL CAP / CAPUCHON DE ROULETTE	2
24		FASTENER / FIXATION DE VERRE	2
25		KEY / CLÉ	1
26		PAN HEAD SCREW (ST4 x 35mm) / VIS À TÊTE PAN (ST4 x 35mm)	7
27		SCREW / VIS	2
28		PAN SELF-DRILLING SCREW (ST4.2 x 10mm) / VIS PAN AUTO-PERÇANTE (ST4.2 x 10mm)	6
29		SCREW CAP / CAPUCHON DU VIS	6
30		BACK SCREW CAP / L'ARRIÈRE DU CAPUCHON COUVRE-VIS	6
31		2MM HEX KEY / CLÉ HEXAGONALE 2MM	1
32		3MM HEX KEY / CLÉ HEXAGONALE 3MM	1

## PARTS LISTING / LISTE DES PIÈCES

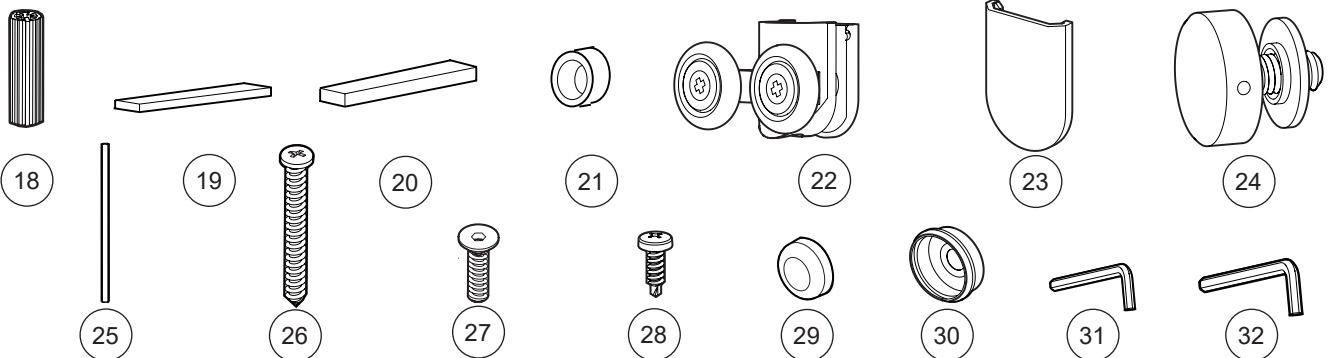

# 1

## MARK THE UNIT PLACEMENT PARAMETERS / MARQUER LES PARAMÈTRES DE PLACEMENT L'UNITE

MODEL MODÈLE	DIM A = FRONT OPENING OUVERTURE DU DEVANT	
	MIN	MAX
MA148__	45 "	48 "
	114 cm	122 cm
MA160__	57 "	60 "
	145 cm	152 cm

MODEL MODÈLE	DIM B = SIDE OPENING OUVERTURE DU CÔTÉ	
	MIN	MAX
MARP32	29 "	29 1/2 "
	74 cm	75 cm
MARP36	33 "	33 1/2 "
	84 cm	85 cm

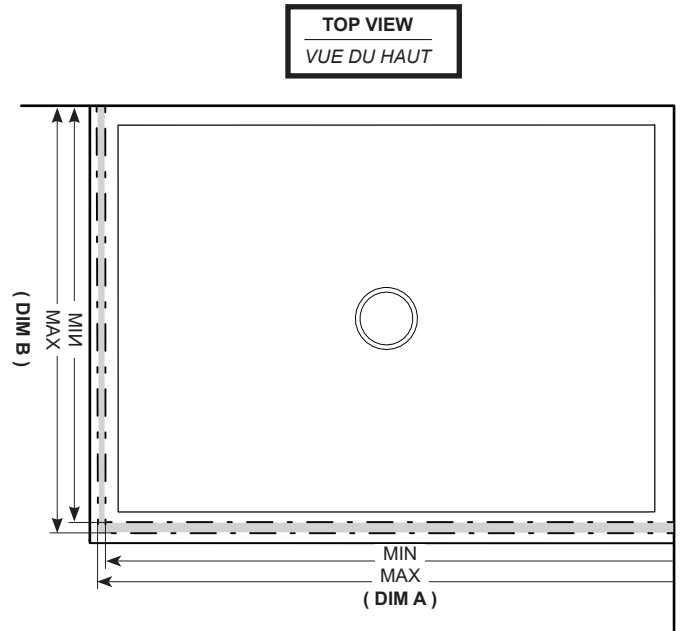

THE INSTALLATION SHOWN IS BASED ON PLUMB FINISHED WALLS AND A LEVELLED BASE. IF THESE CONDITIONS ARE NOT MET, PLEASE ADJUST ACCORDINGLY.



L'INSTALLATION ILLUSTRÉE EST BASÉE SUR DES MURS FINIS D'APLOMB ET UNE BASE DE DOUCHE NIVELÉE. SI CES CONDITIONS NE SONT PAS PRÉSENTES, VEUILLEZ AJUSTER EN CONSÉQUENCE.

# 2

## MARK THE PLACEMENT LINE FOR THE RETURN PANEL WALL JAMB ON BASE MARQUER LA LIGNE DE PLACEMENT POUR LE JAMBAGE DU PANNEAU DE RETOUR SUR LA BASE

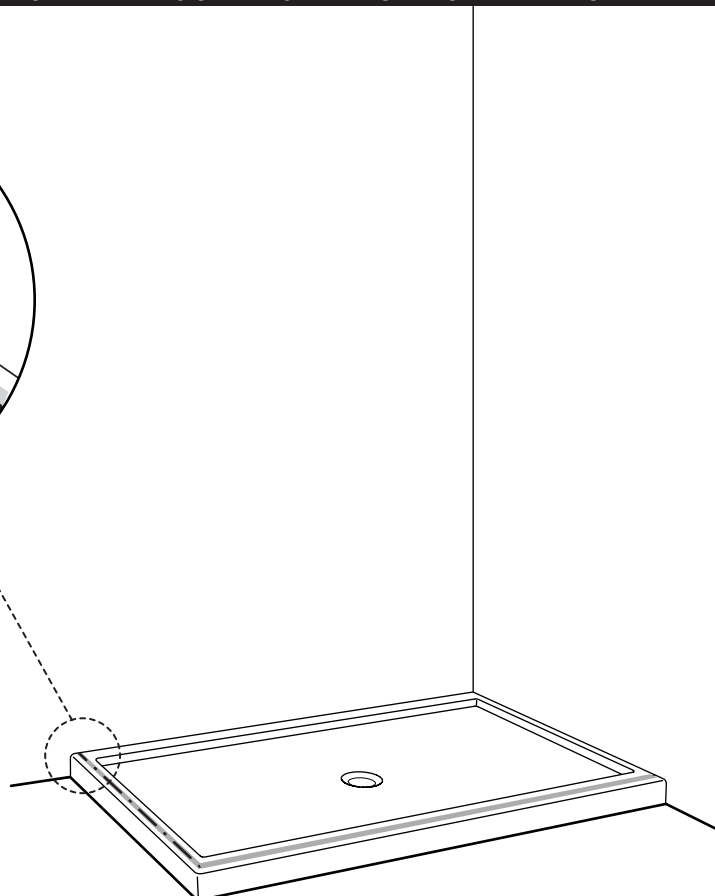
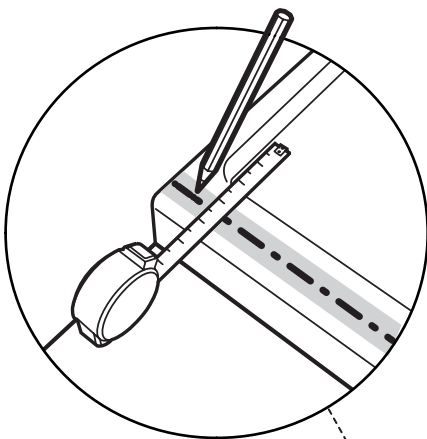

3

PLACE THE BOTTOM GUIDE ON THE BASE / PLACER LE GUIDE INFÉRIEUR SUR LA BASE



THE POSITIONING OF THE BOTTOM GUIDE IS CARRIED OUT ON FLEURCO BASES. FOR NON-FLEURCO BASES REFER TO THE CHARTS ON PAGE 7 TO PROPERLY PLACE THE BOTTOM GUIDE

LE PLACEMENT DU GUIDE DE BAS EST EFFECTUÉ SUR DES BASES FLEURCO, POUR LE POSITIONNEMENT DU GUIDE DE BAS SUR DES BASES N'APPARTENANT PAS À FLEURCO, SE RÉFÉRER AUX TABLAUX SUR LA PAGE 7

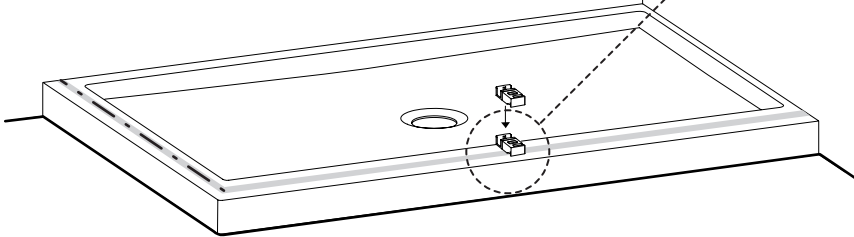
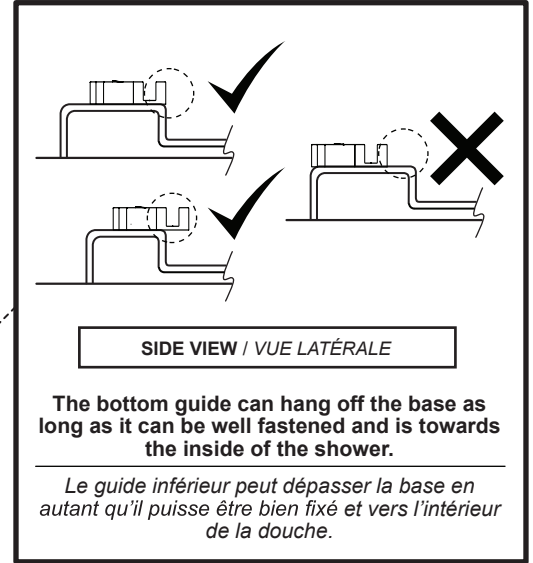

4

MARK THE PLACEMENT LINE FOR THE FIXED PANEL WALL JAMB ON BASE / MARQUER LA LIGNE DE PLACEMENT POUR LE JAMBAGE DU PANNEAU FIXE SUR LA BASE



DO NOT INSTALL THE BOTTOM GUIDE IN THIS STEP / NE PAS INSTALLER LE GUIDE INFÉRIEUR

GUIDE SHOULD EXCEED THE INNER EDGE OF THE THRESHOLD BY APPROXIMATELY 1/8" ON FLEURCO BASES / LE GUIDE DEVRAIT DÉPASSER LE BORD INTÉRIEUR DU SEUIL DE LA BASE FLEURCO D'ENVIRON 1/8"

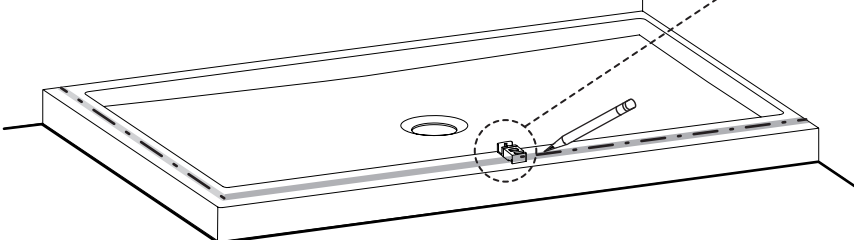
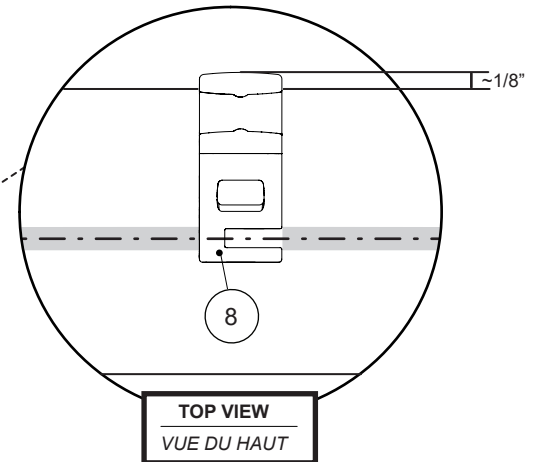

5

PLACE CENTERS OF WALL JAMBS ON THE LINES  
PLACER LES CENTRES DES JAMBAGES SUR LES LIGNES

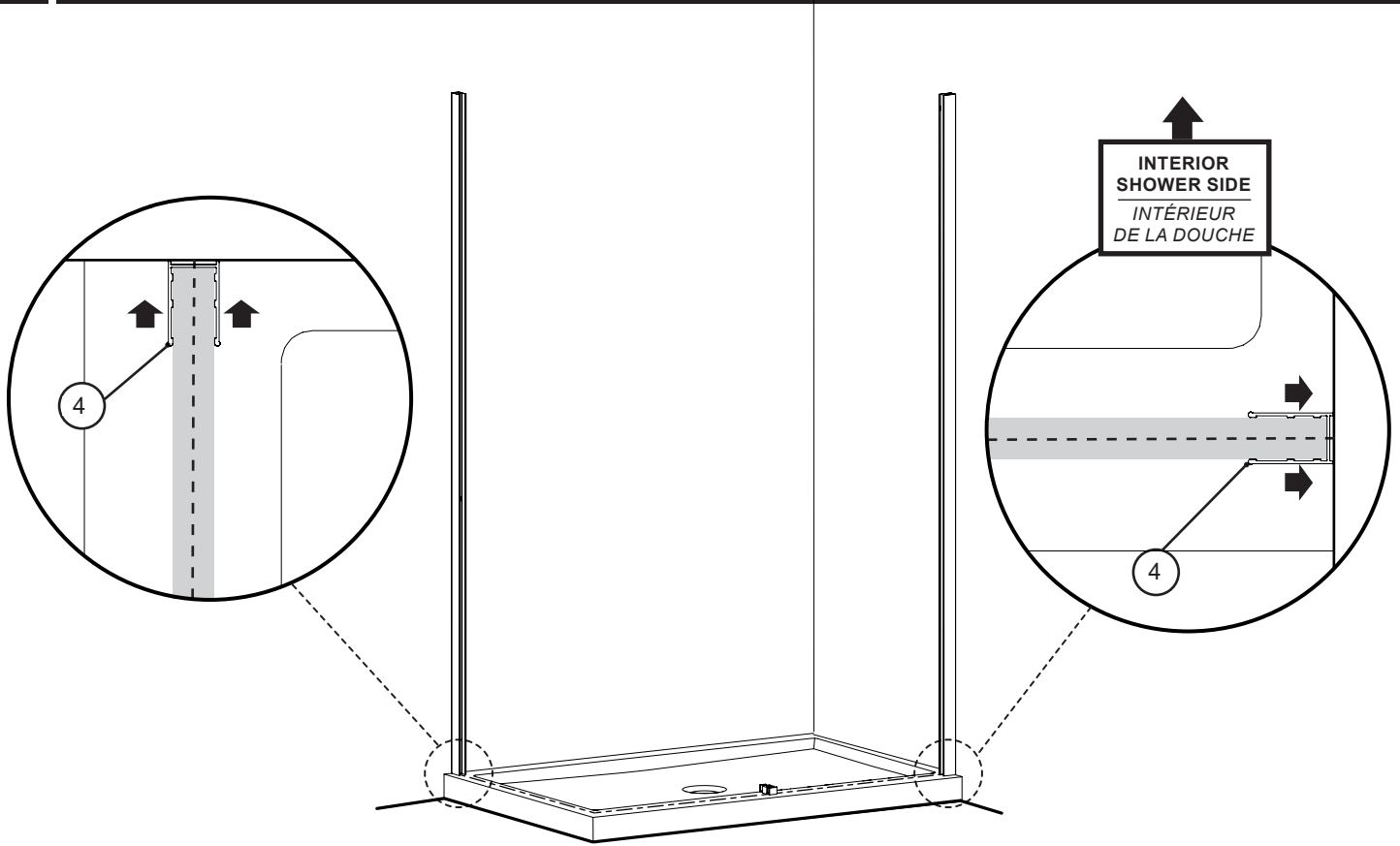

6

LEVEL AND MARK THE LOCATION OF THE WALL JAMB HOLES ON THE WALL  
NIVELER ET MARQUER L'EMPLACEMENT DES TROUS DES JAMBAGES SUR LE MUR

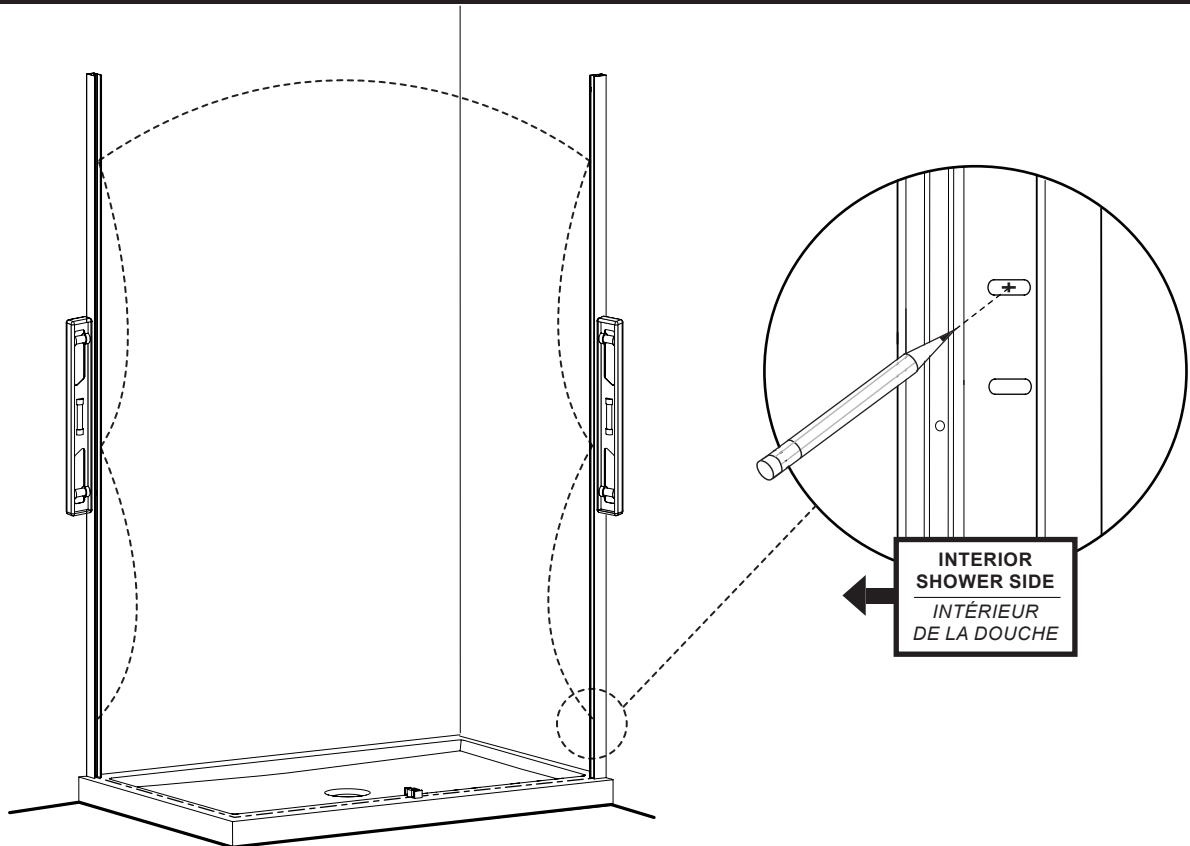



7

**DRILL , SILICONE AND INSTALL WALL PLUGS ON THE WALL**  
**PERCER, CALFEUTRER ET INSTALLER LES CHEVILLES DANS LE MUR**

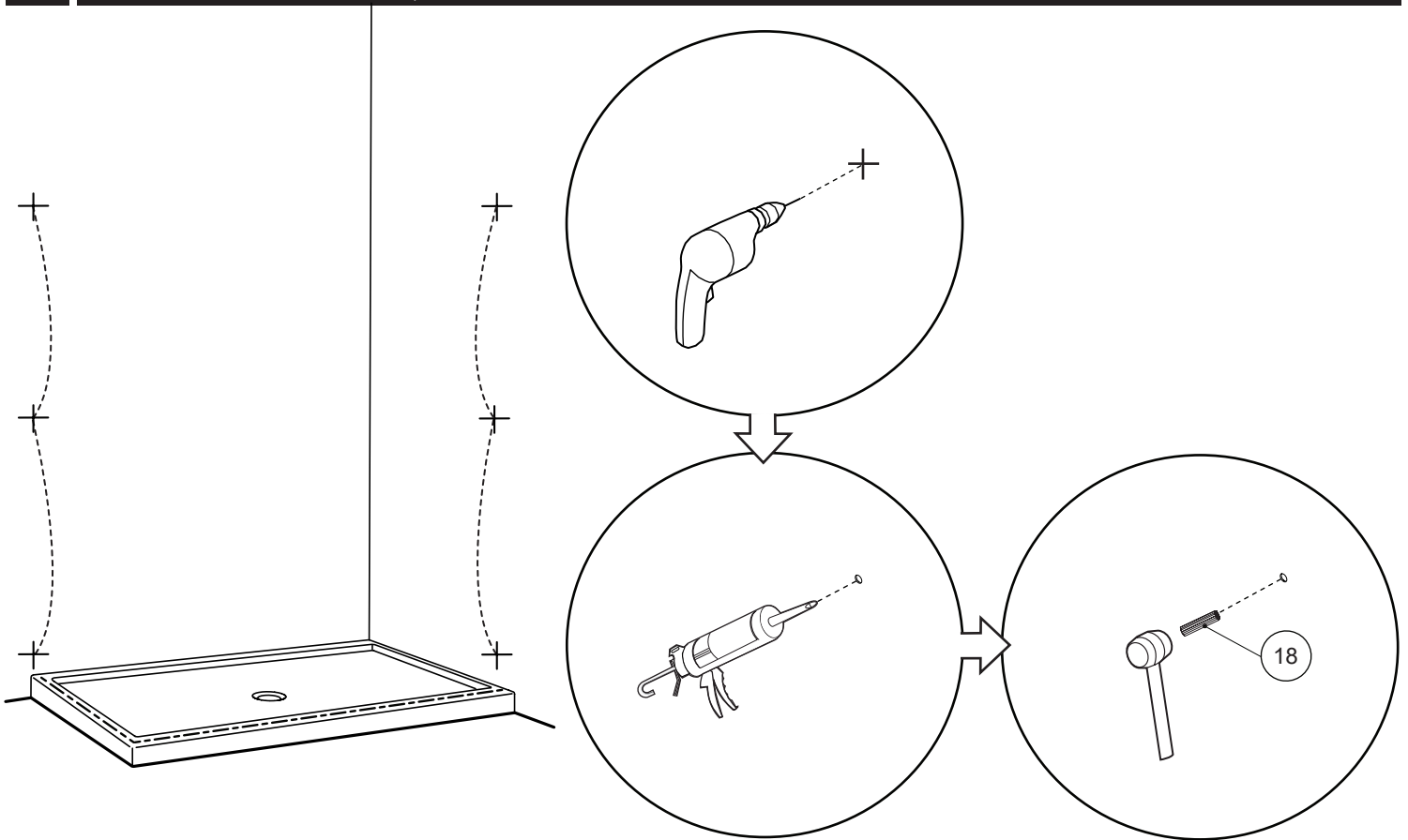

8

**INSTALL THE WALL JAMBS / INSTALLER LES JAMBAGES**

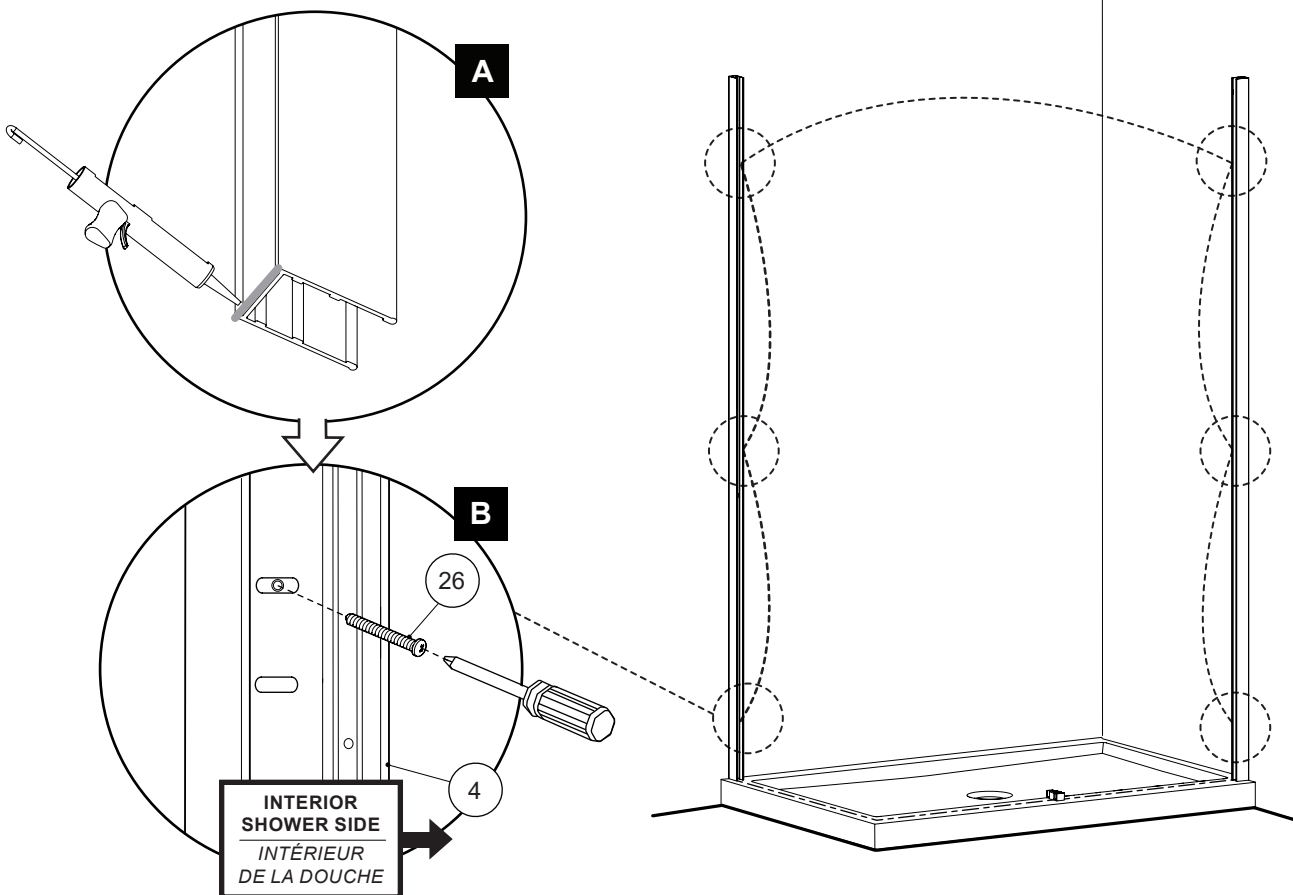

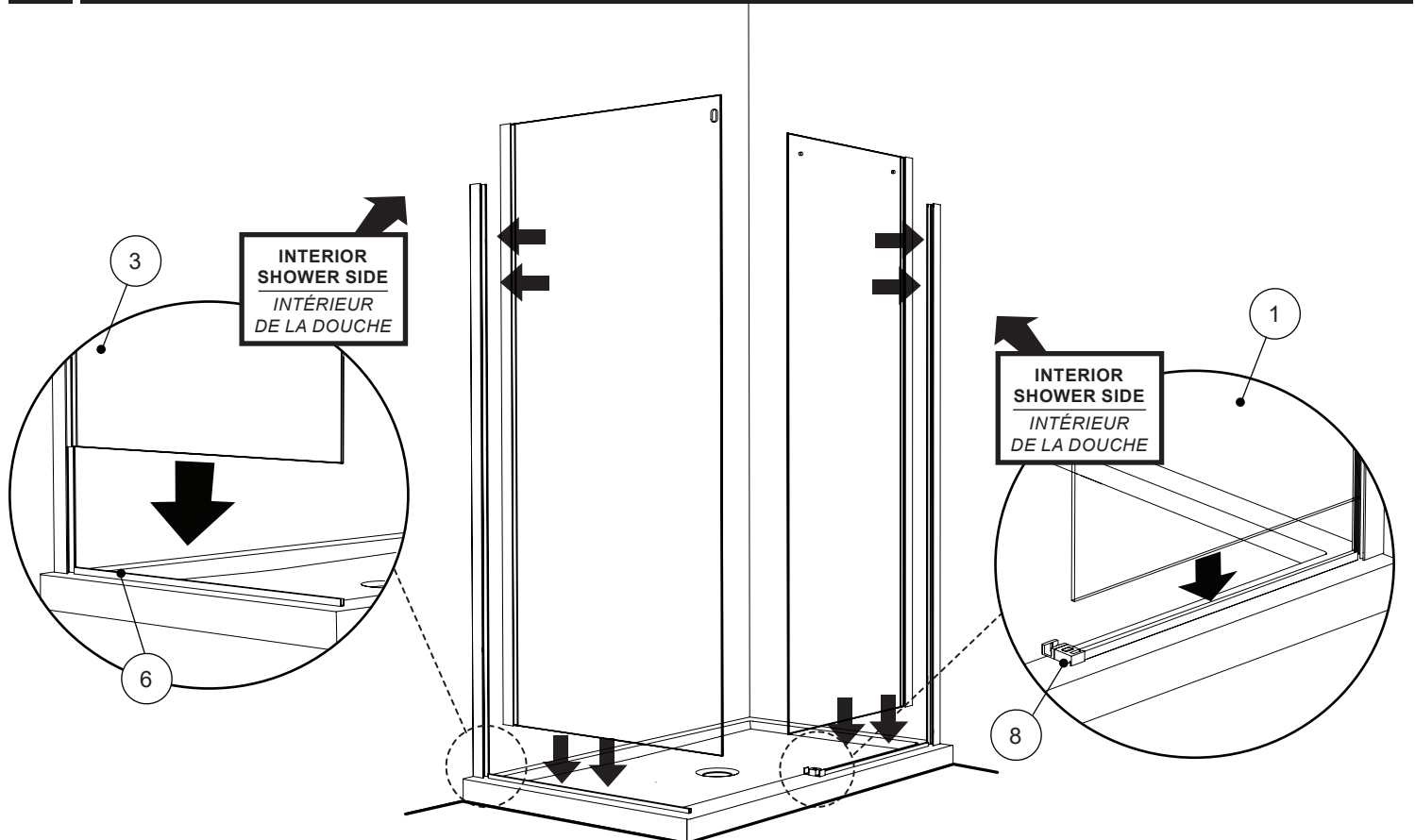
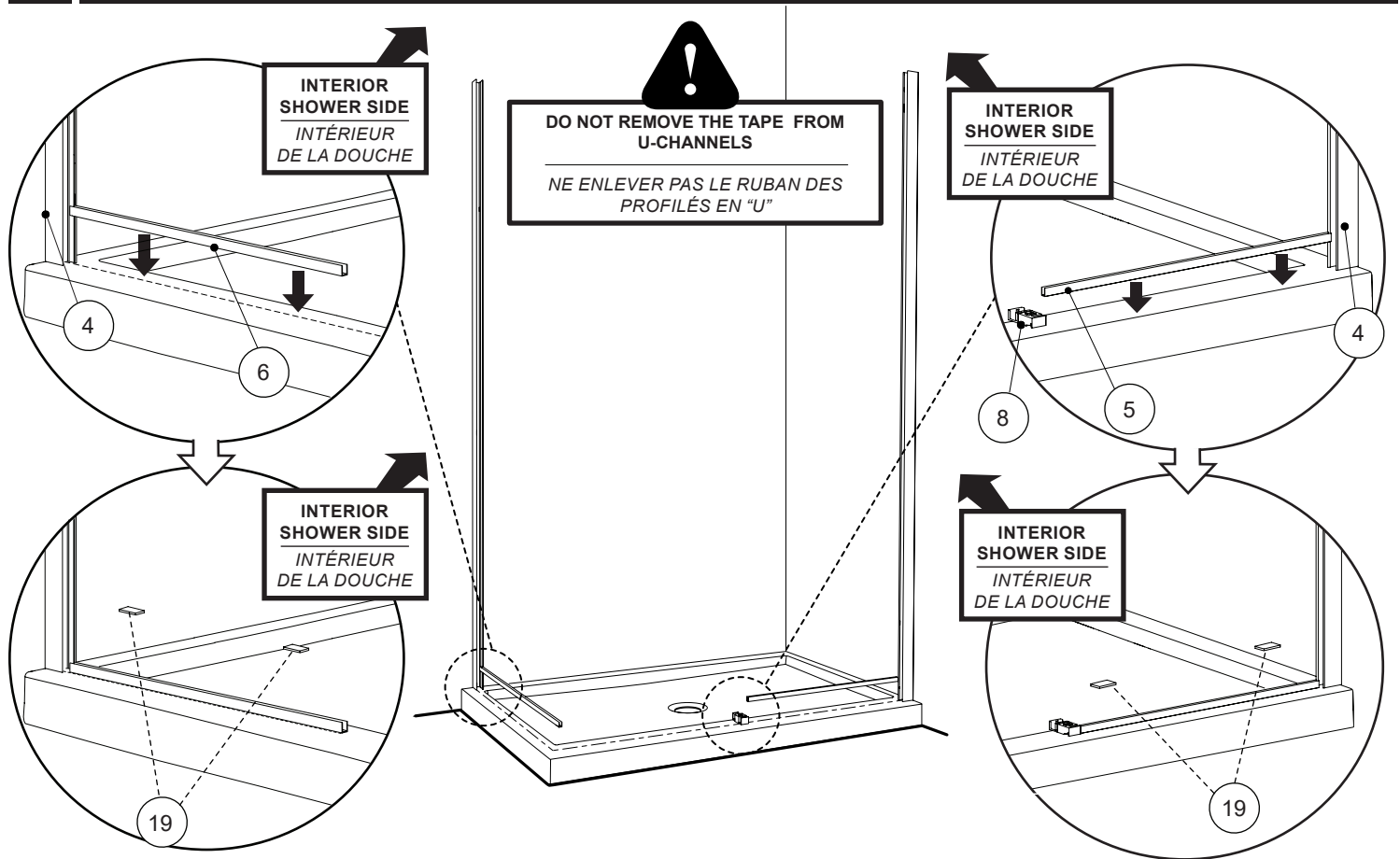

11

**SECURE THE EXPANDERS & WALL JAMBS WITH LOCKING PLIERS**  
**SÉCURISER LES EXTENSEURS ET LES JAMBAGES À L'AIDE DES PINCES AUTOBLOQUANTES**

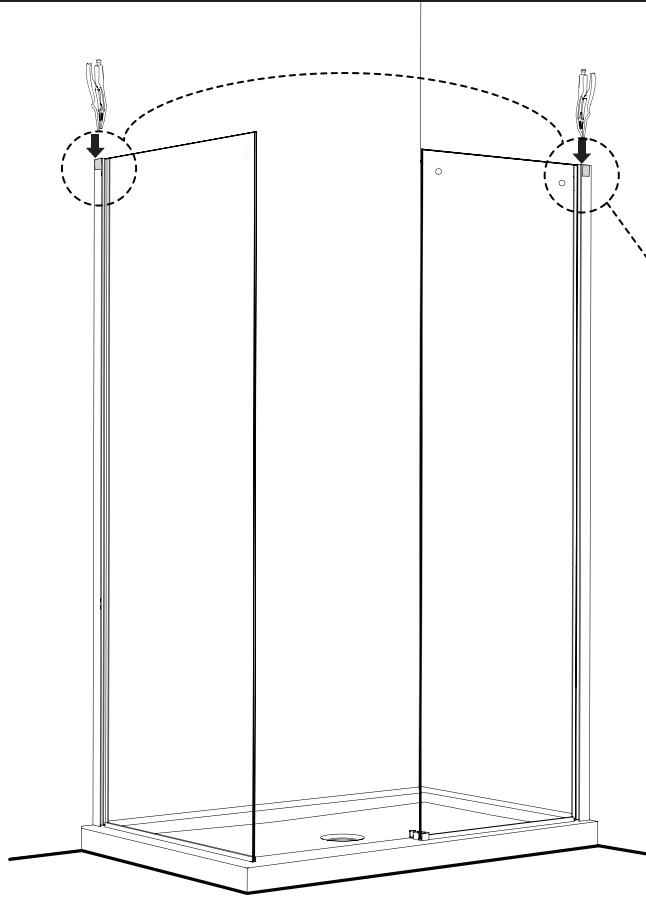

**COVER THE PLIERS' TEETH BEFOREHAND TO AVOID SCRATCHING THE ALUMINUM PARTS**  
**RECOUVRIR LES DENTS DE LA PINCE AFIN DE NE PAS GRAFIGNER LES PIÈCES EN ALUMINIUM**

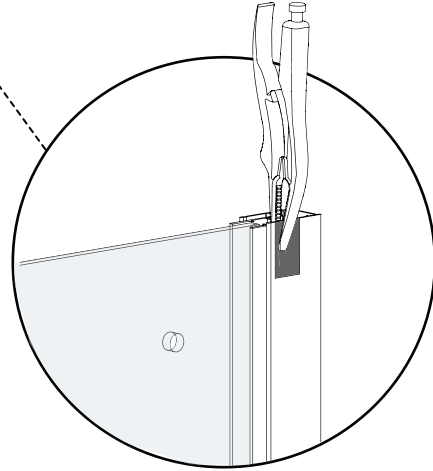

12

**CUT THE RUNNING RAIL / COUPER LA BARRE DE ROULEMENT**

**CUT THE RUNNING RAIL 2 7/8" (73mm) SHORTER THAN THE OPENING. TRIM THE RUNNING RAIL ON THE SIDE WITH NO HOLES**  
**COUPER LA BARRE DE ROULEMENT 2 7/8" (73mm) PLUS COURT QUE L'OUVERTURE. COUPER LA BARRE DE ROULEMENT SUR LE CÔTÉ SANS TROUS**

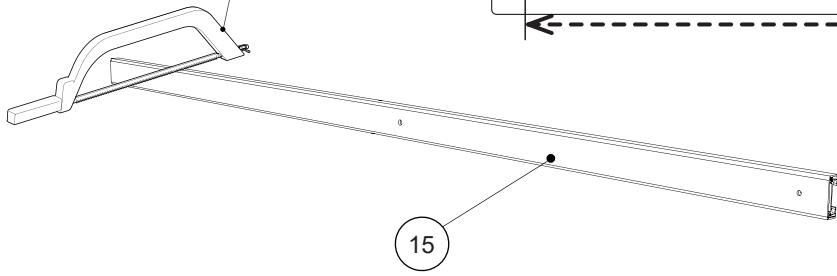
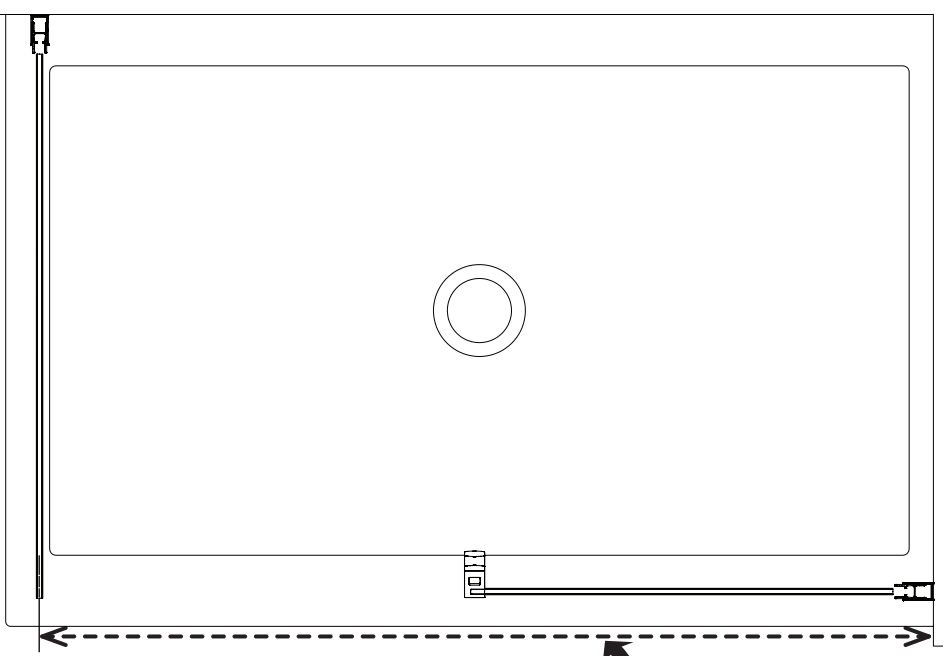

**OPENING STARTS FROM FINISHED WALL TO CENTER OF THE RETURN PANEL**  
**L'OUVERTURE DÉBUTE DU FINI MUR AU CENTRE DU PANNEAU DE RETOUR**

13

**INSTALL THE RETURN PANEL GLASS BRACKET**  
**INSTALLER LE SUPPORT DE VERRE DU PANNEAU DE RETOUR**

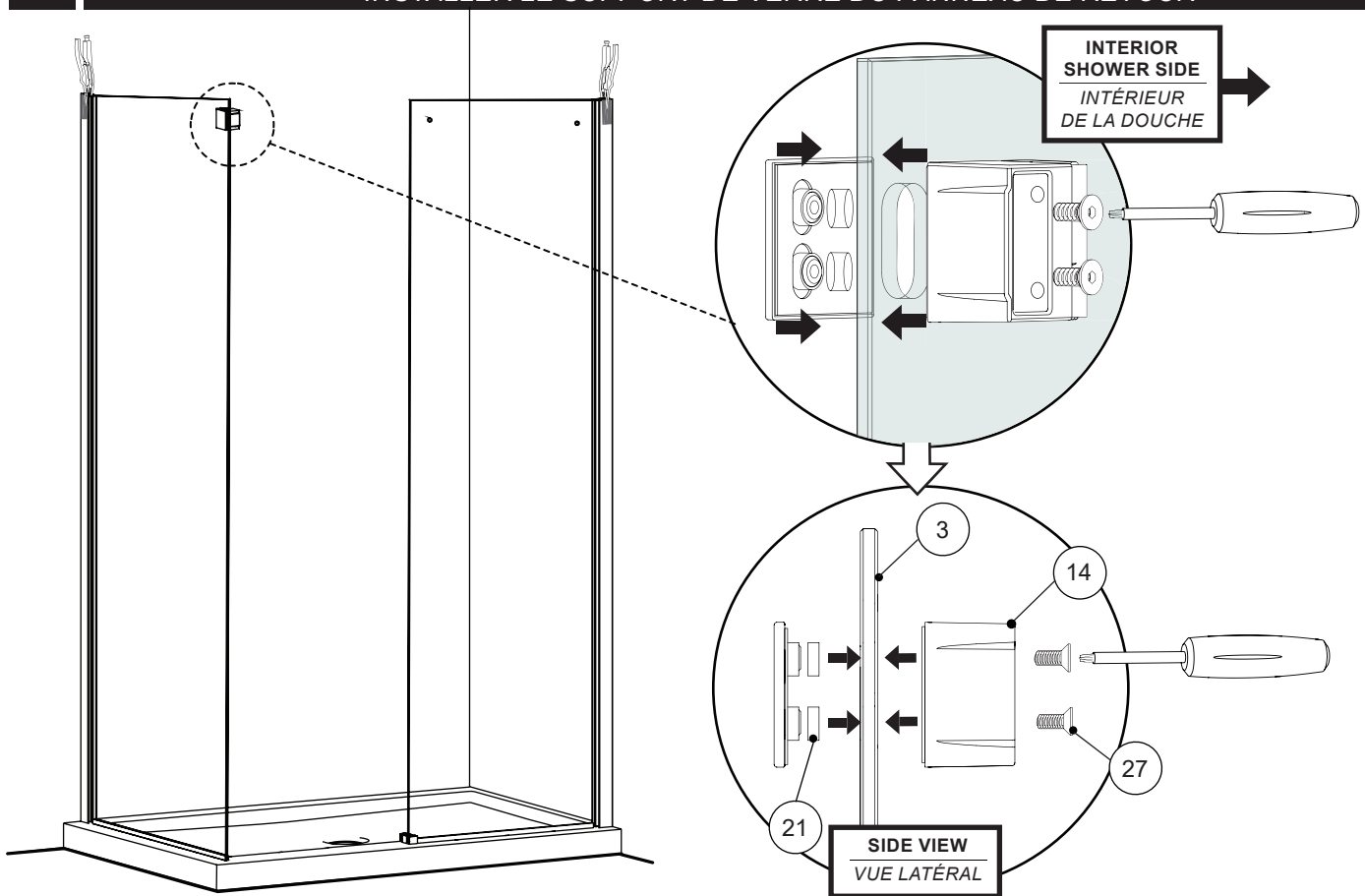

14

**INSTALL THE RUNNING RAIL ONTO THE FIXED PANEL / INSTALLER LA BARRE DE ROULEMENT SUR UNITÉ**

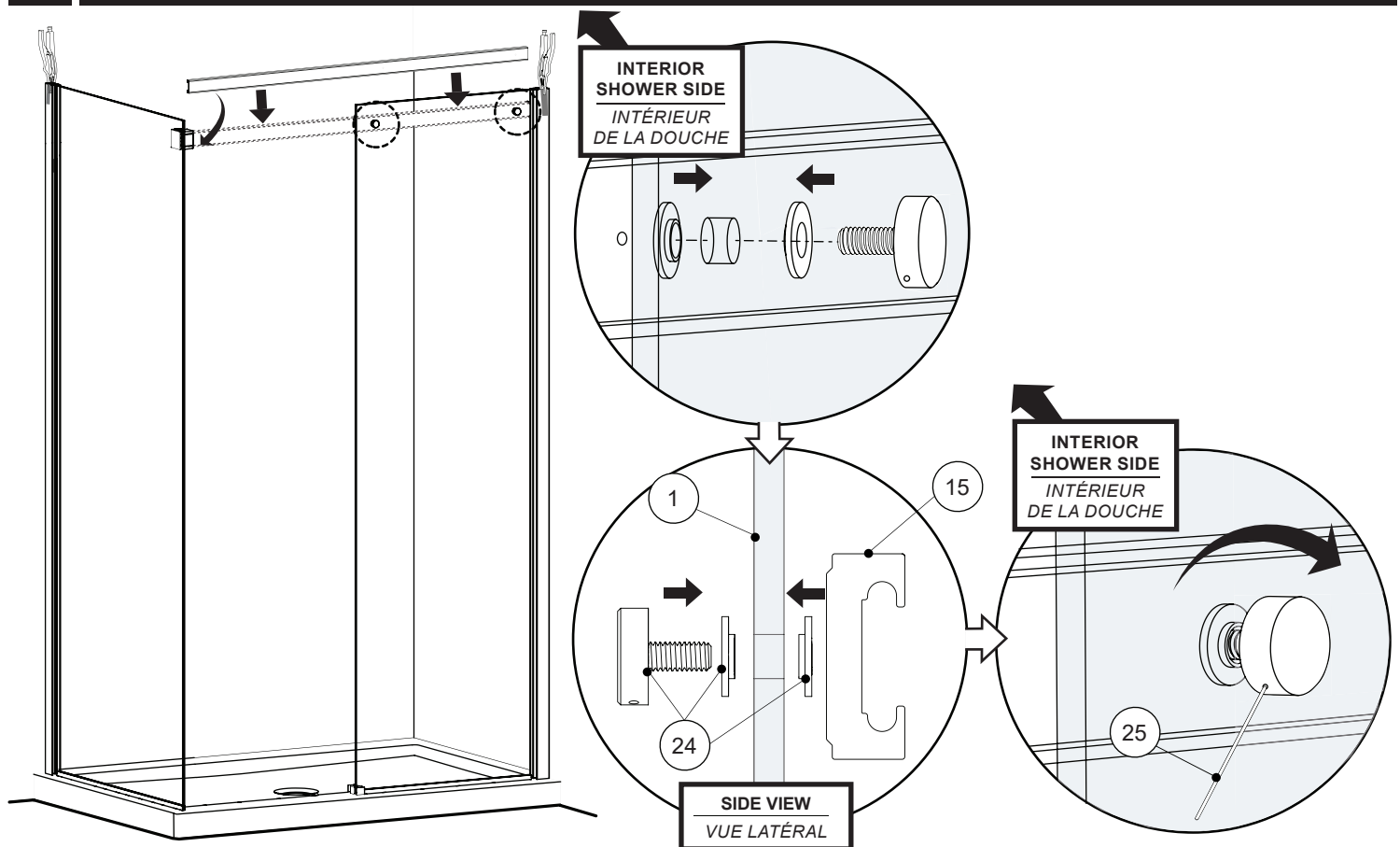

15

**LEVEL AND MARK THE U-CHANNEL AND BOTTOM GUIDE PLACEMENT**  
**NIVELER ET MARQUER L'EMPLACEMENT DES PROFILÉS EN«U» ET GUIDE INFÉRIEUR**

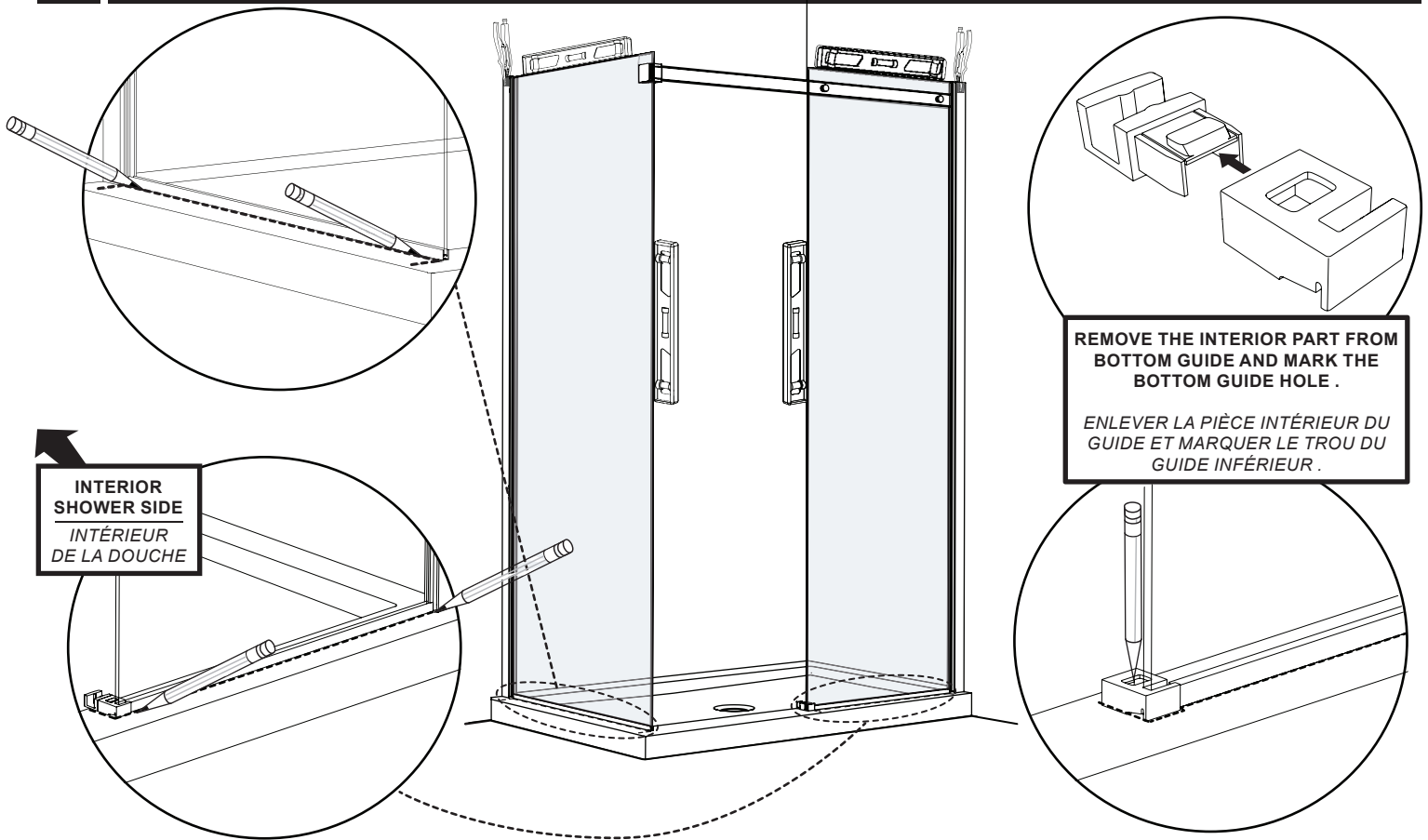

**INTERIOR  
SHOWER SIDE**  
*INTÉRIEUR  
DE LA DOUCHE*

**REMOVE THE INTERIOR PART FROM  
BOTTOM GUIDE AND MARK THE  
BOTTOM GUIDE HOLE .**  
*ENLEVER LA PIÈCE INTÉRIEUR DU  
GUIDE ET MARQUER LE TROU DU  
GUIDE INFÉRIEUR .*

16

**LEVEL THE RUNNING RAIL AND MARK THE RETURN PANEL GLASS BRACKET ON THE RETURN PANEL**  
**NIVELER LE BARRE DE ROULEMENT ET MARQUER LE SUPPORT DE VERRE SUR LE PANNEAU DE RETOUR**

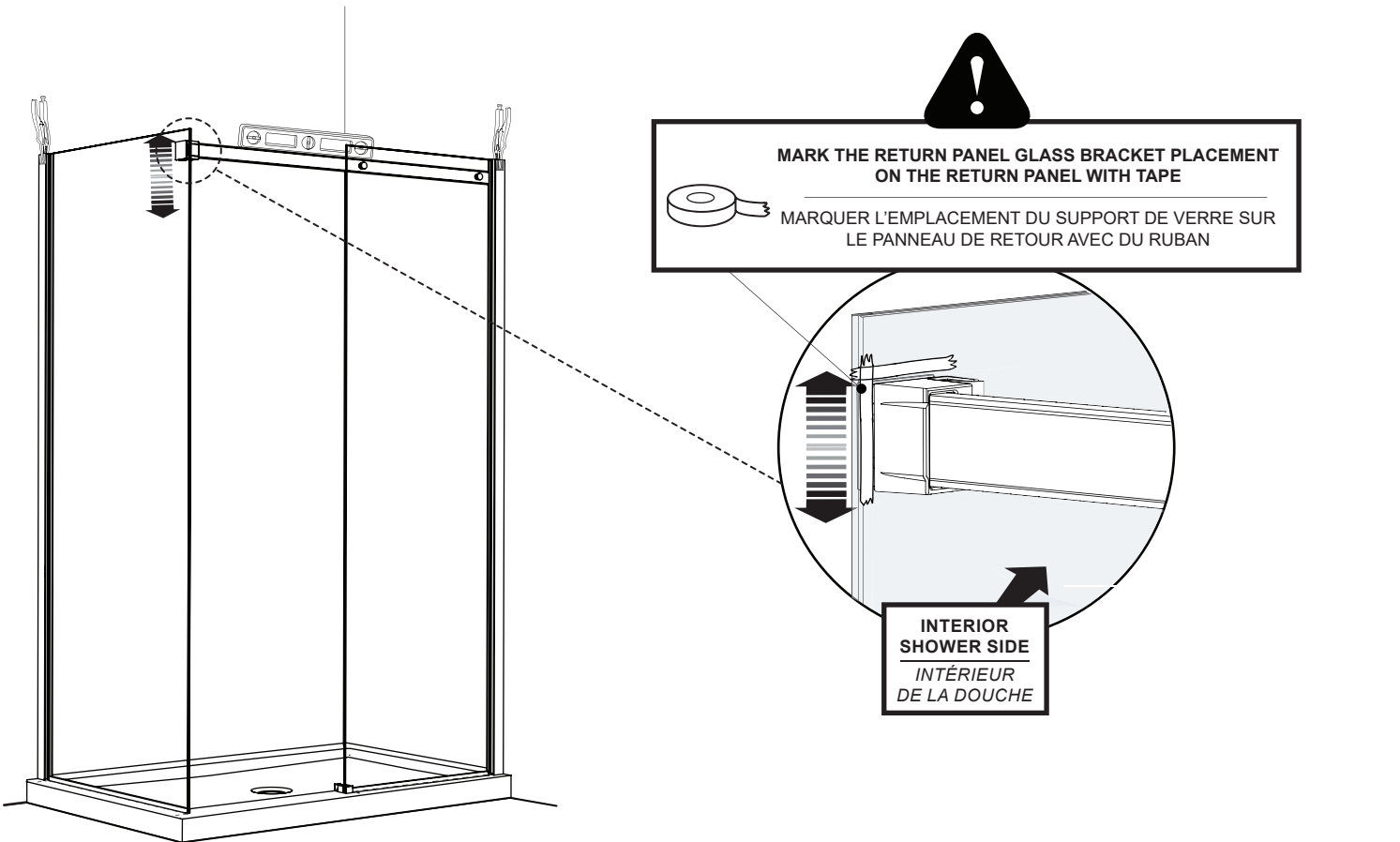

**MARK THE RETURN PANEL GLASS BRACKET PLACEMENT  
ON THE RETURN PANEL WITH TAPE**  
*MARQUER L'EMPLACEMENT DU SUPPORT DE VERRE SUR  
LE PANNEAU DE RETOUR AVEC DU RUBAN*

**INTERIOR  
SHOWER SIDE**  
*INTÉRIEUR  
DE LA DOUCHE*

17

**REMOVE THE FASTENERS AND THE RUNNING RAIL**  
*ENLEVER LES FIXATIONS DE VERRE ET LA BARRE DE ROULEMENT*

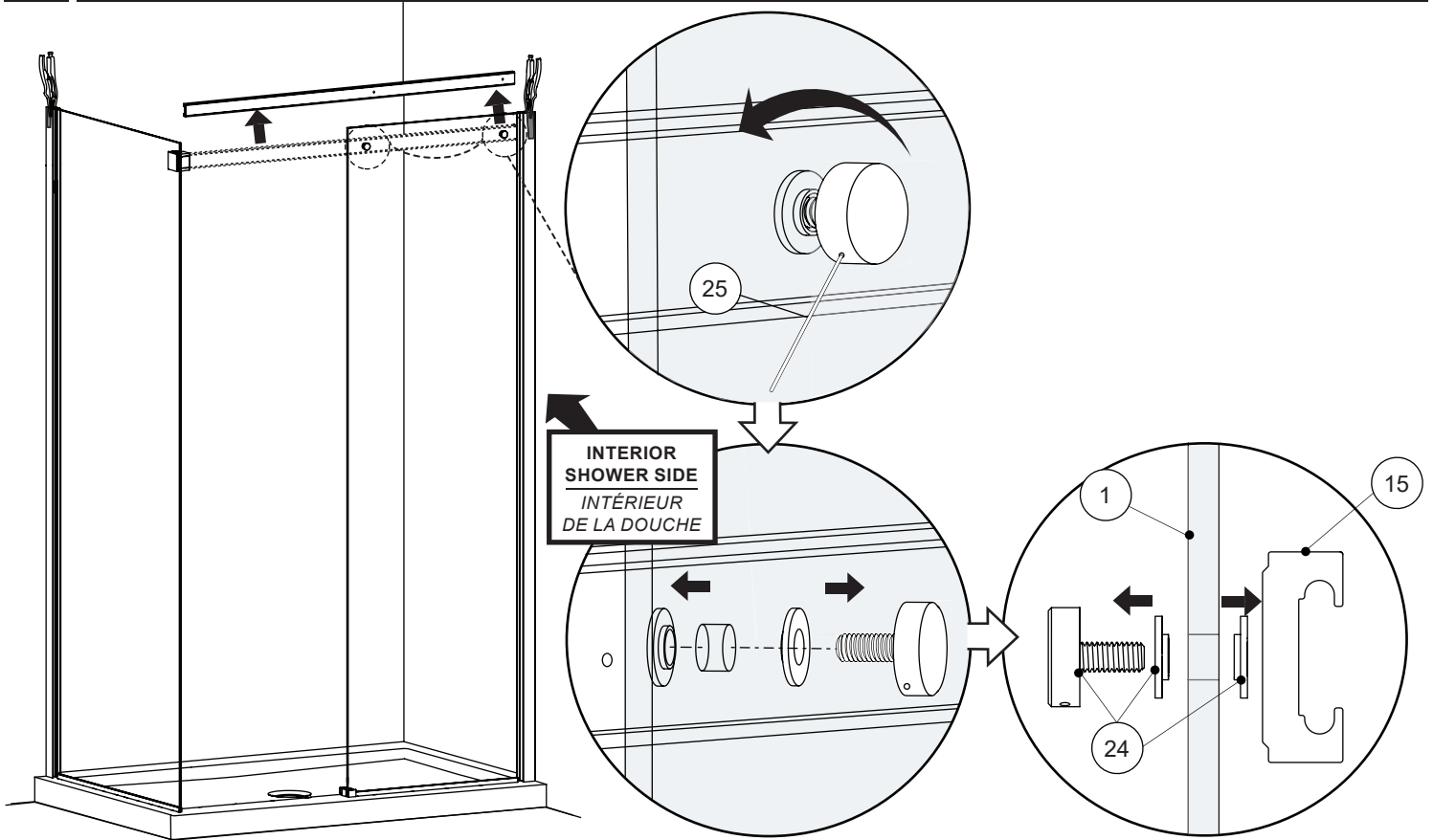

18

**REMOVE PLIERS , FIXED PANEL AND RETURN PANEL**  
*ENLEVER LES PINCES , PANNEAU FIXE ET PANNEAU DE RETOUR*

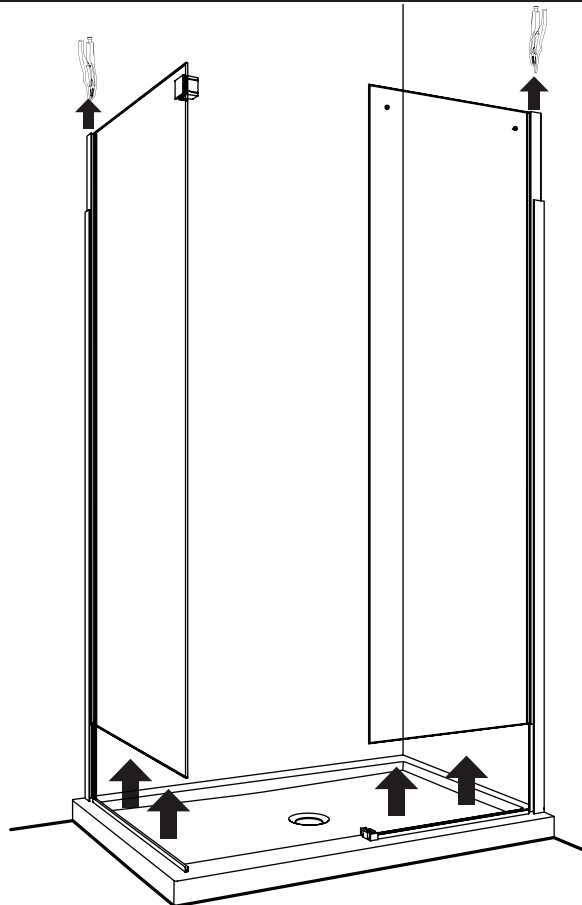

 **Wipe the base with a clean cloth before installing U-channels**  
*Essuyer la base avec un chiffon propre avant d'installer les profilés en "U"*

 **REMOVE THE TAPE FROM U-CHANNEL**  
**ENLEVER LE RUBAN DU PROFILÉ EN "U"**

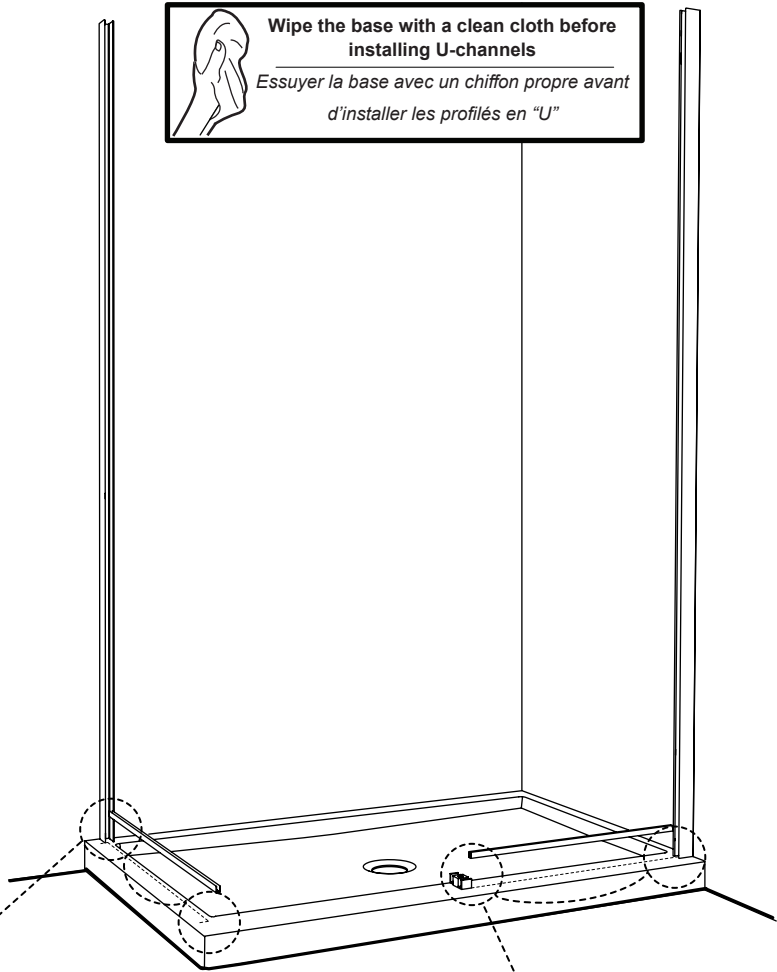
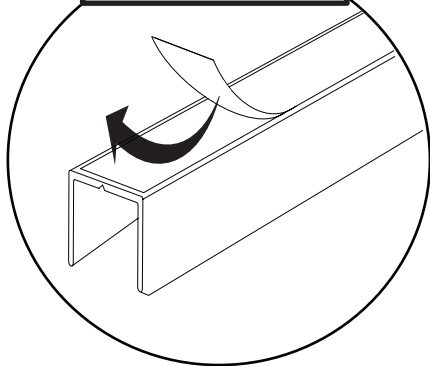

**19 DO NOT FORGET TO REPLACE THE CLEAR SETTING BLOCKS IN THE U-CHANNEL**  
**NE PAS OUBLIER DE REPLACER LES BLOCS DE NIVEAU TRASPARENTS DANS LES PROFILÉS EN "U"**

**INTERIOR SHOWER SIDE**  
**INTÉRIEUR DE LA DOUCHE**

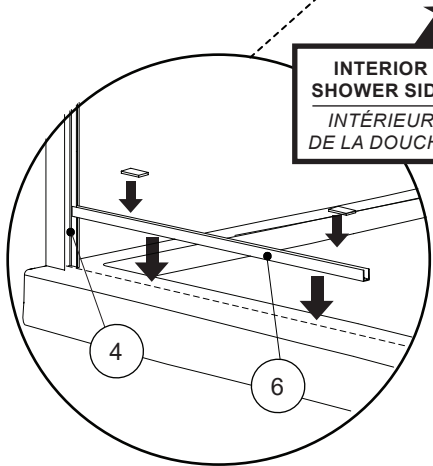

**INTERIOR SHOWER SIDE**  
**INTÉRIEUR DE LA DOUCHE**

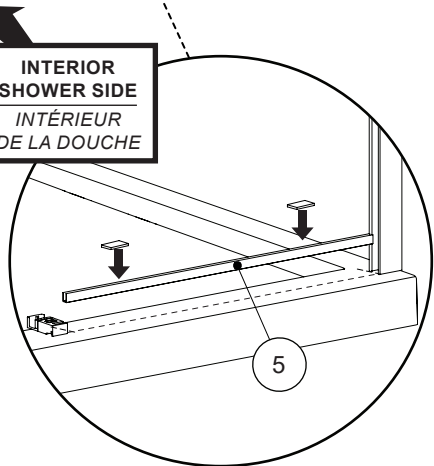

20

**DRILL AND SILICONE THE BOTTOM GUIDE PLACEMENT**  
*PERCER ET CALFEUTRER L'EMPLACEMENT DU GUIDE INFÉRIEUR*

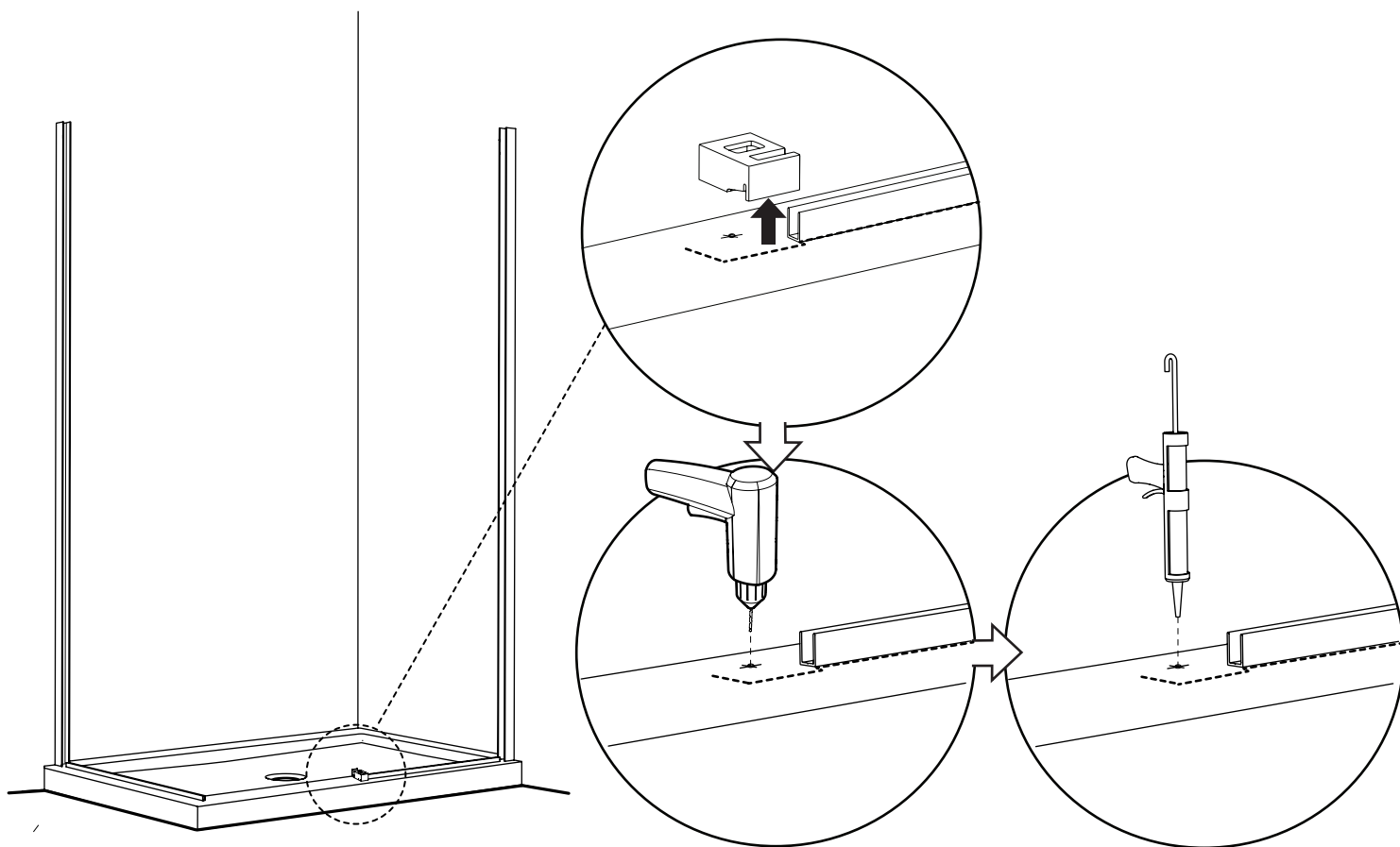

21

**SECURE THE BOTTOM GUIDE / INSTALLER LE GUIDE INFÉRIEUR**

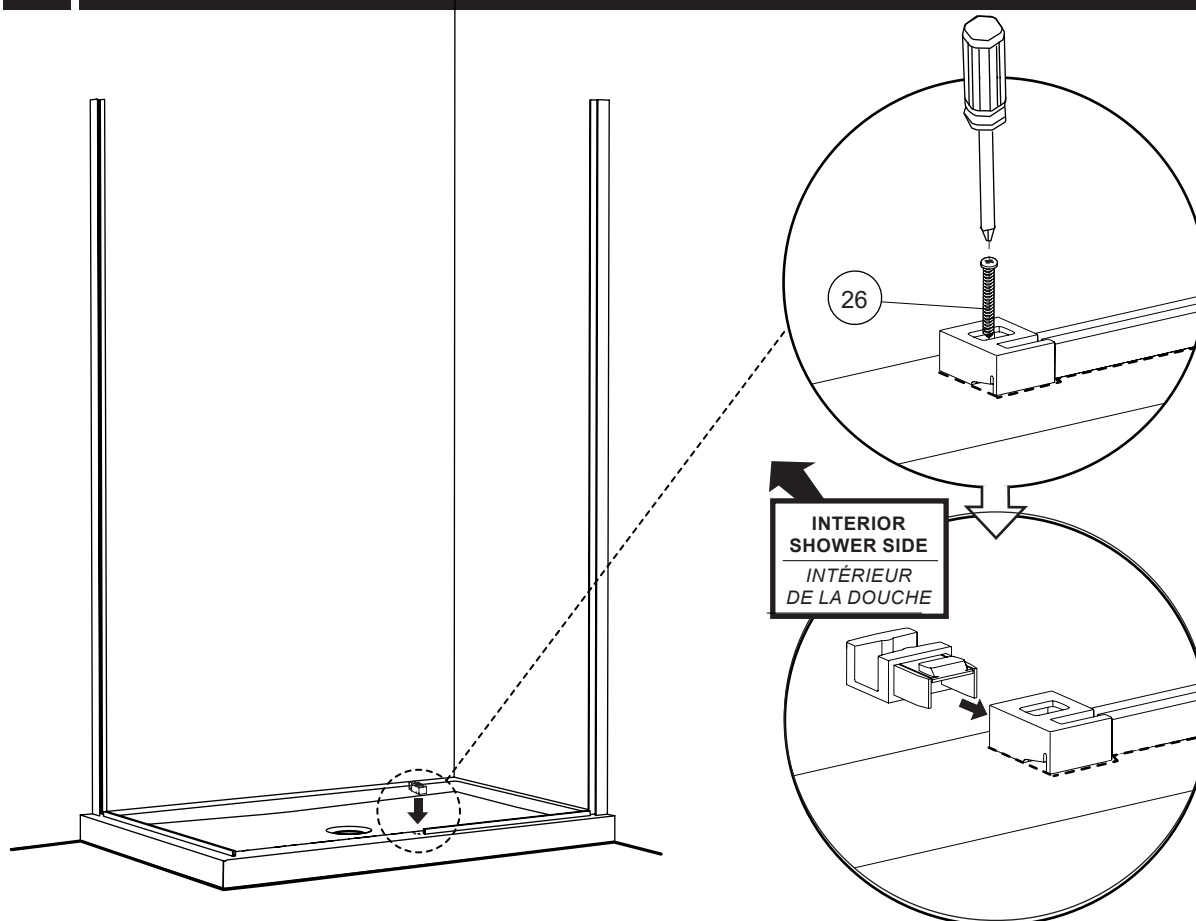



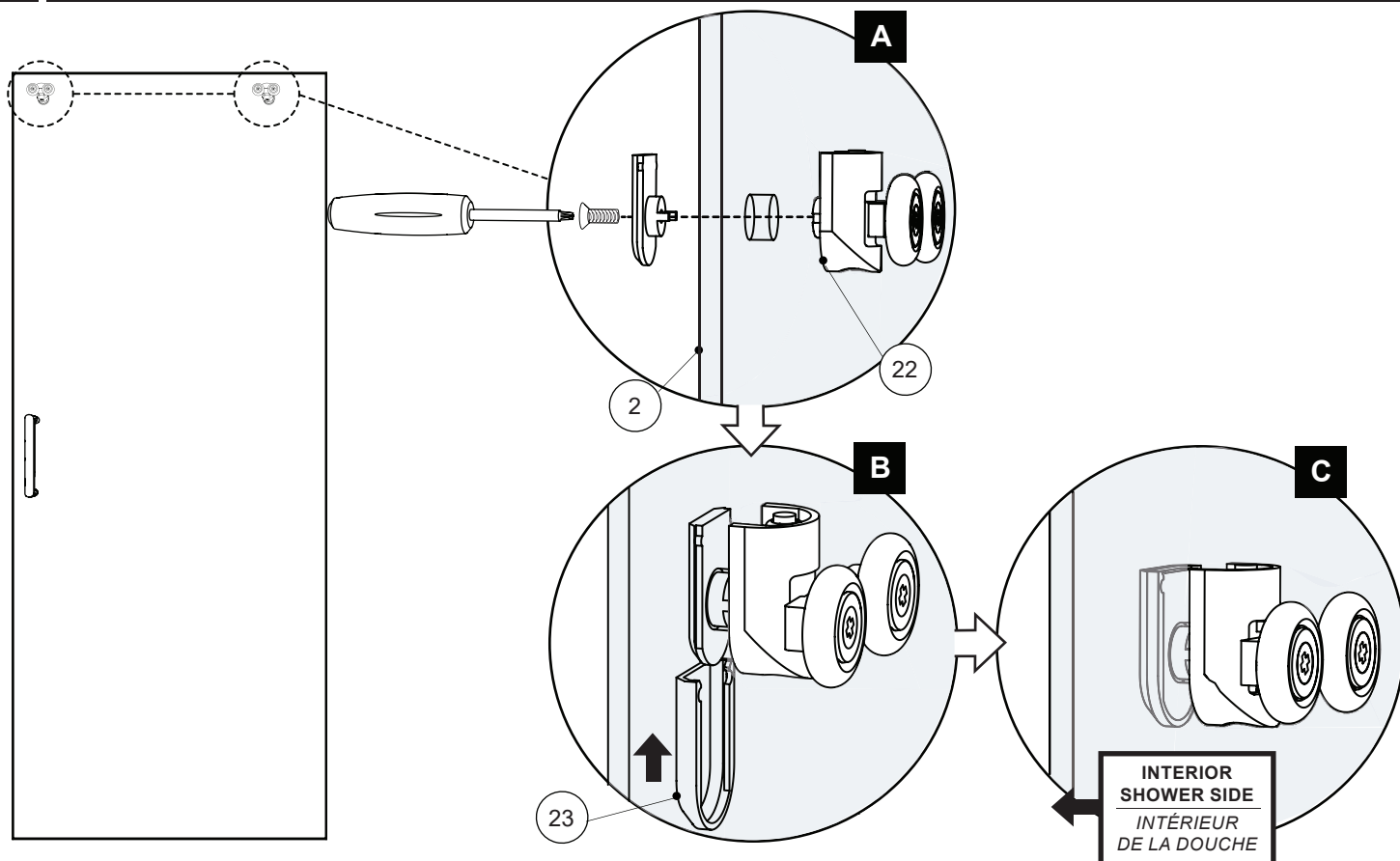
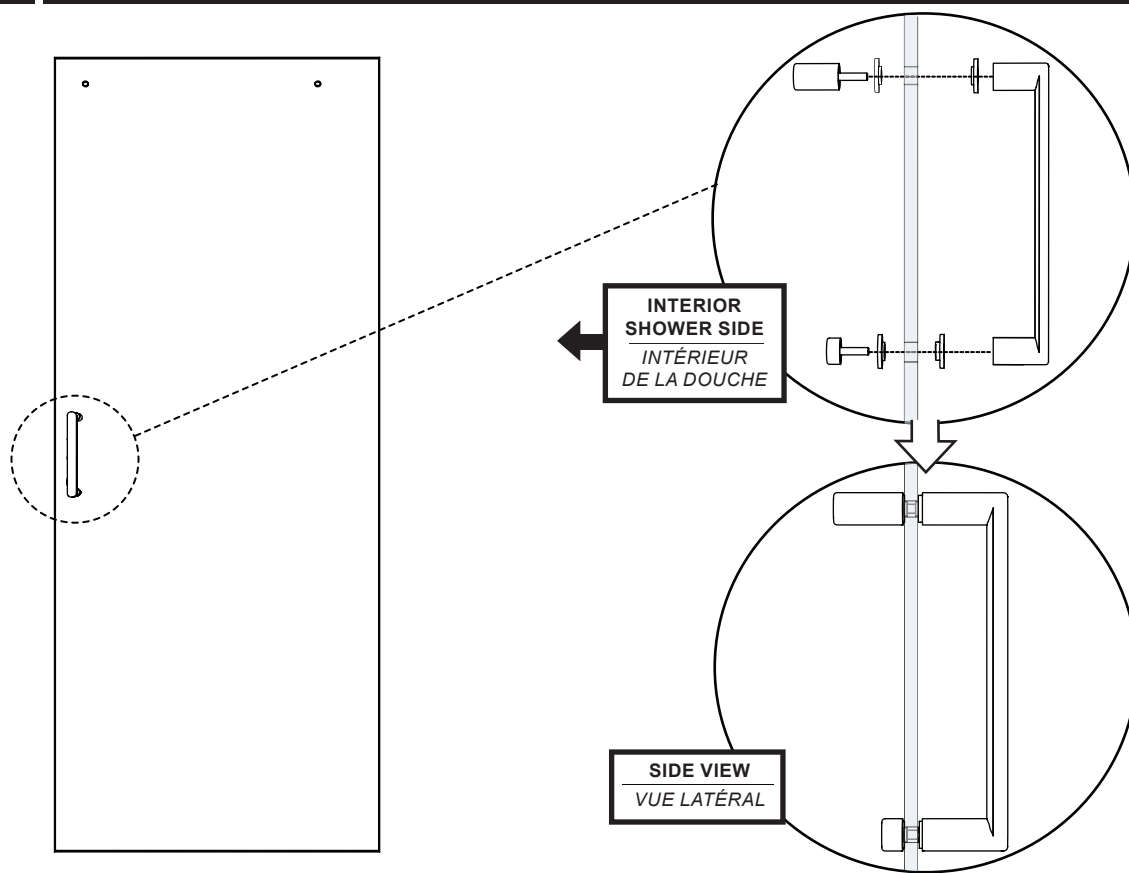

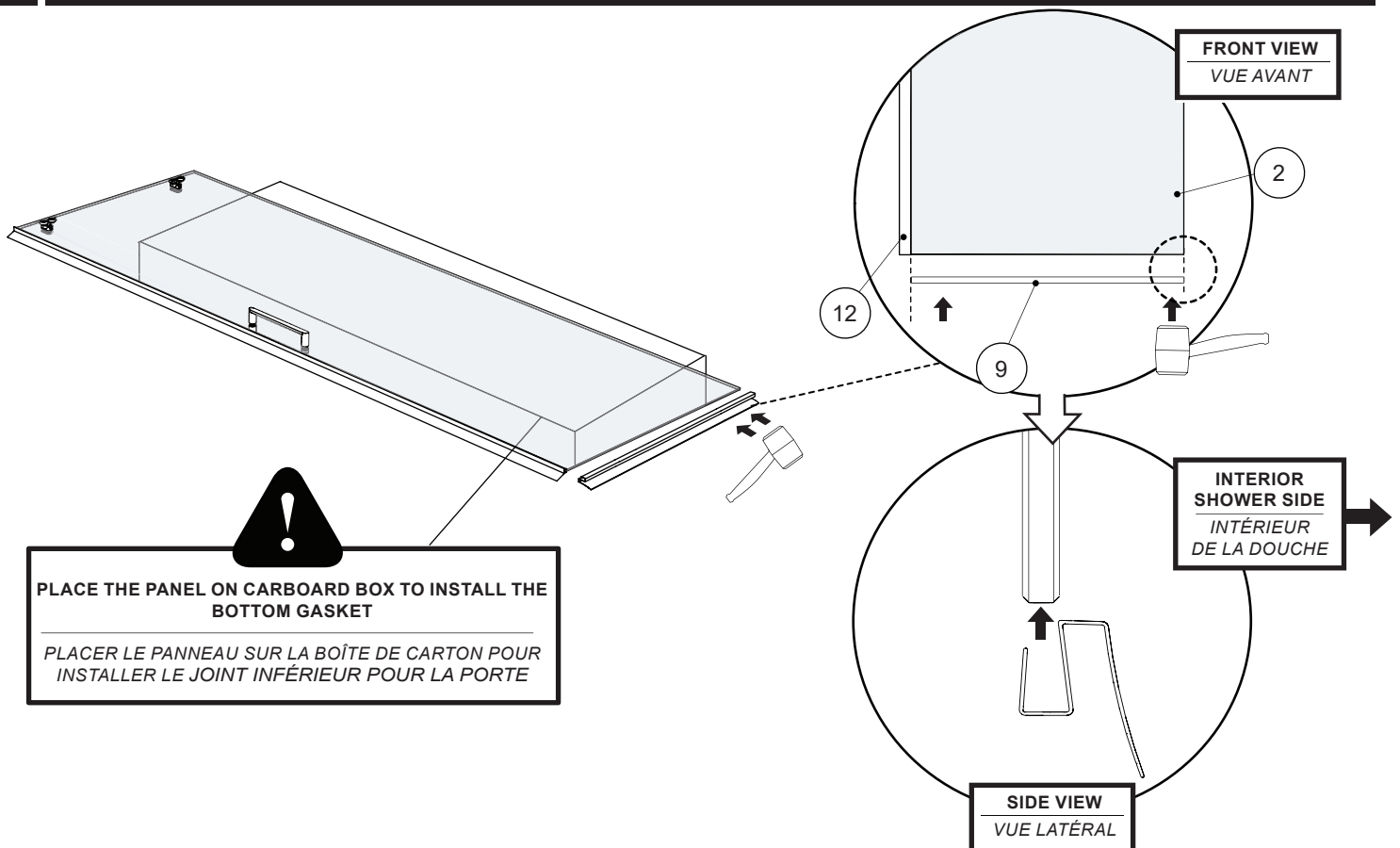
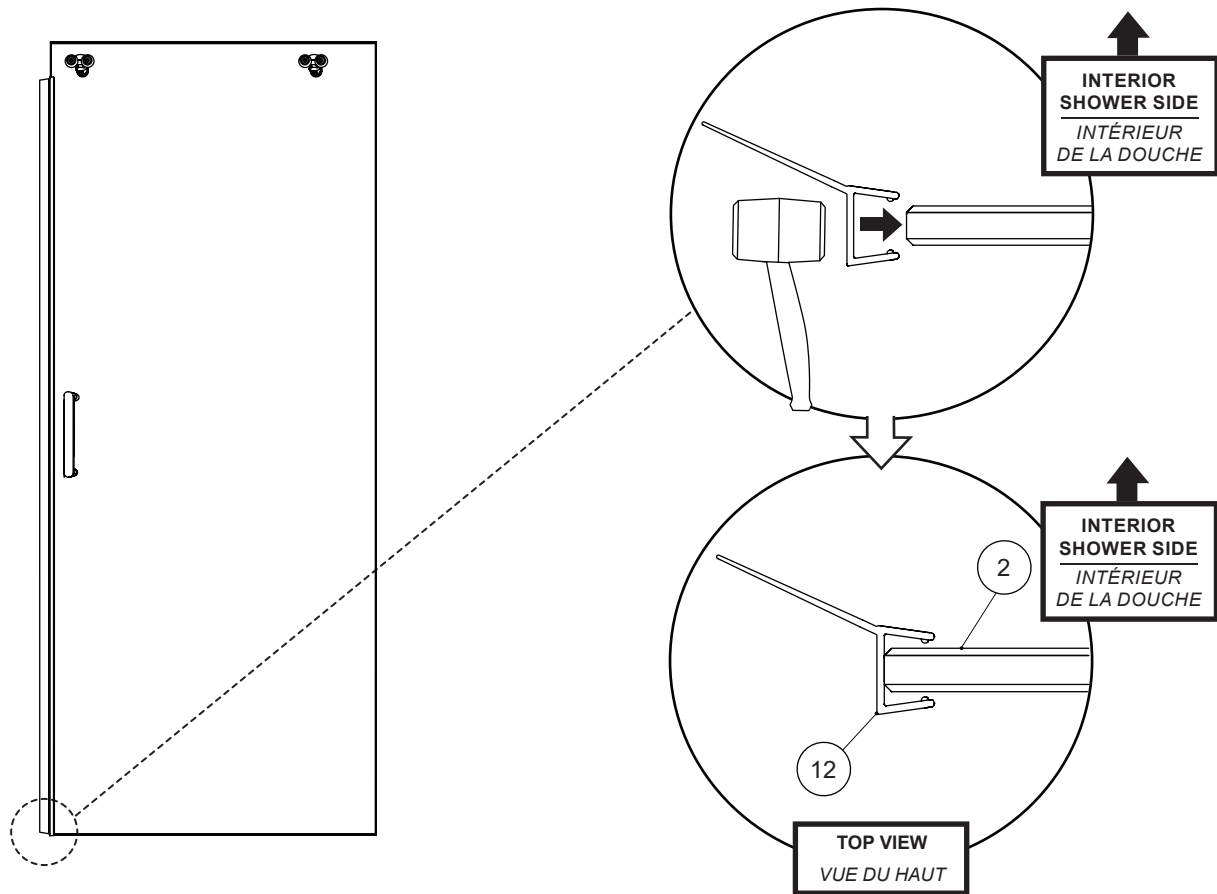

**PLACE THE PANEL ON CARBOARD BOX TO INSTALL THE BOTTOM GASKET**  
 PLACER LE PANNEAU SUR LA BOÎTE DE CARTON POUR INSTALLER LE JOINT INFÉRIEUR POUR LA PORTE

26

PLACE DOOR INSIDE THE SHOWER / PLACER LA PORTE À L'INTÉRIEUR DE LA DOUCHE

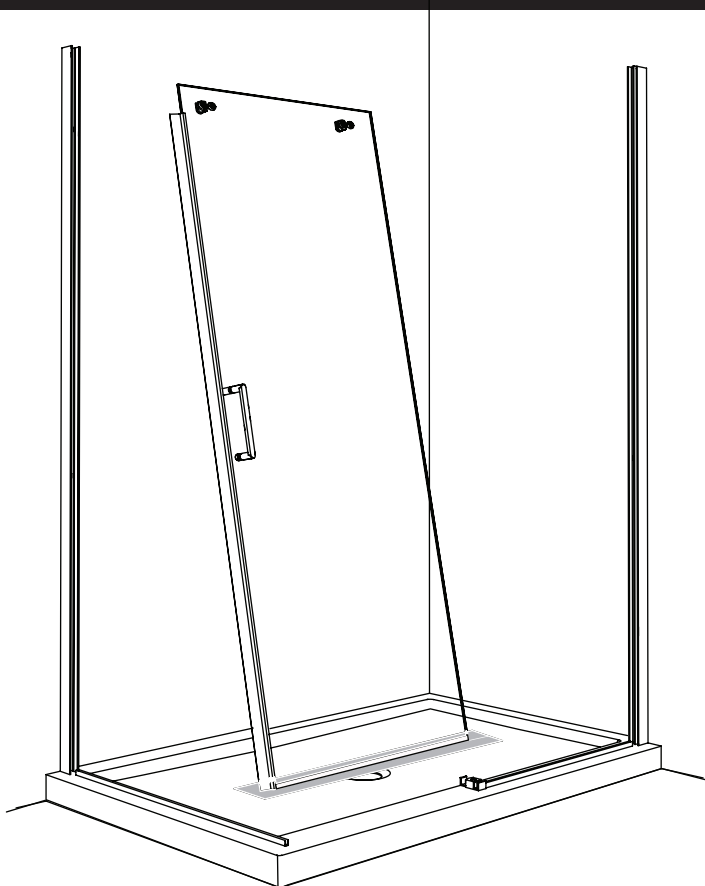

PLACE THE DOOR ON A TOWEL TO PREVENT  
SCRATCHING THE SHOWER BASE

PLACER LA PORTE SUR UNE SERVIETTE POUR  
ÉVITER DE RAYER LA BASE DE DOUCHE

27

INSTALL THE FIXED PANEL AND RETURN PANEL / INSTALLER LE PANNEAU FIXE ET PANNEAU DE RETOUR

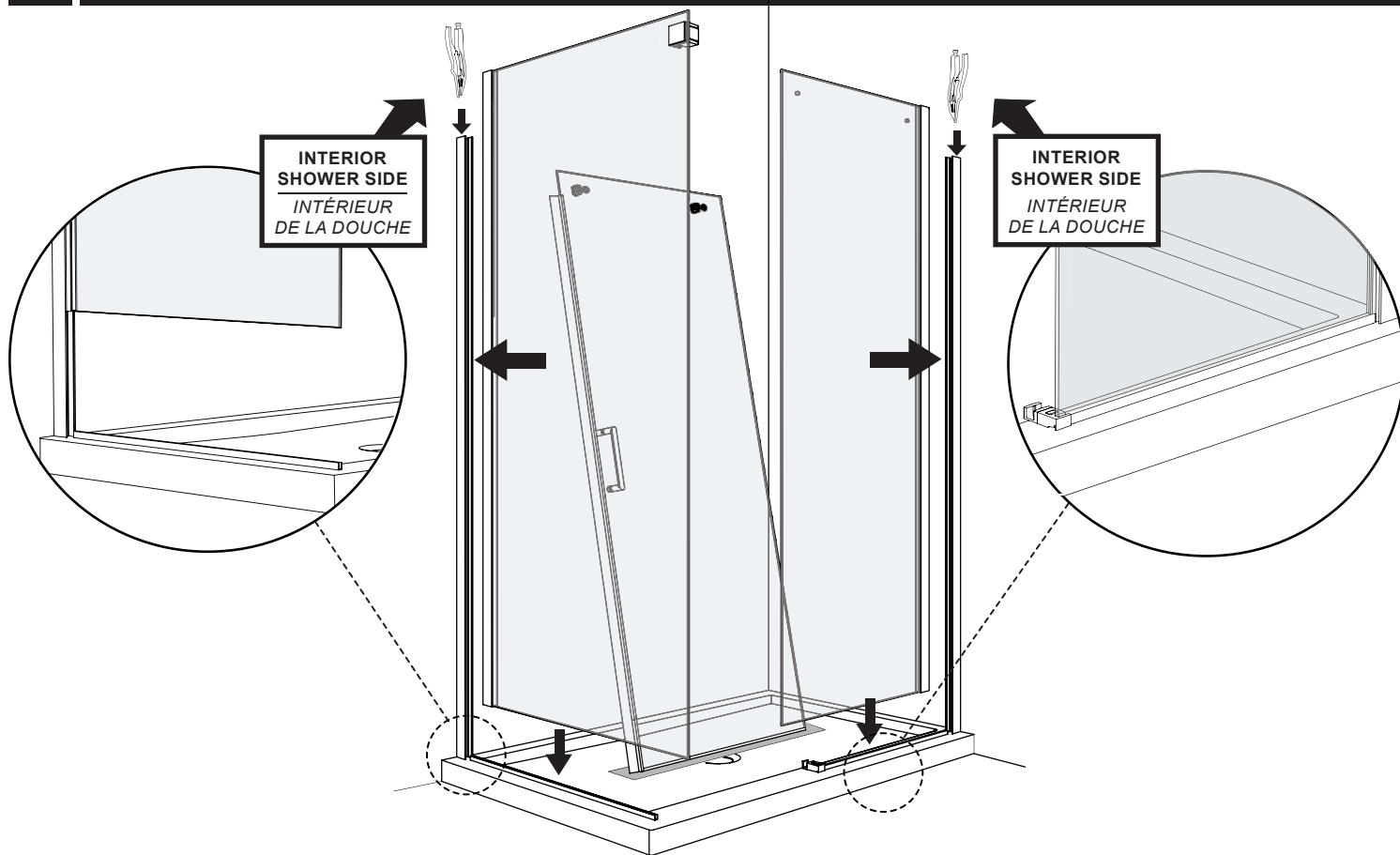

INTERIOR  
SHOWER SIDE  
INTÉRIEUR  
DE LA DOUCHE

INTERIOR  
SHOWER SIDE  
INTÉRIEUR  
DE LA DOUCHE

28

**TIGHTEN THE GLASS BRACKET ON THE RETURN PANEL**  
*SERRER LE SUPPORT DE VERRE SUR LE PANNEAU DE RETOUR*

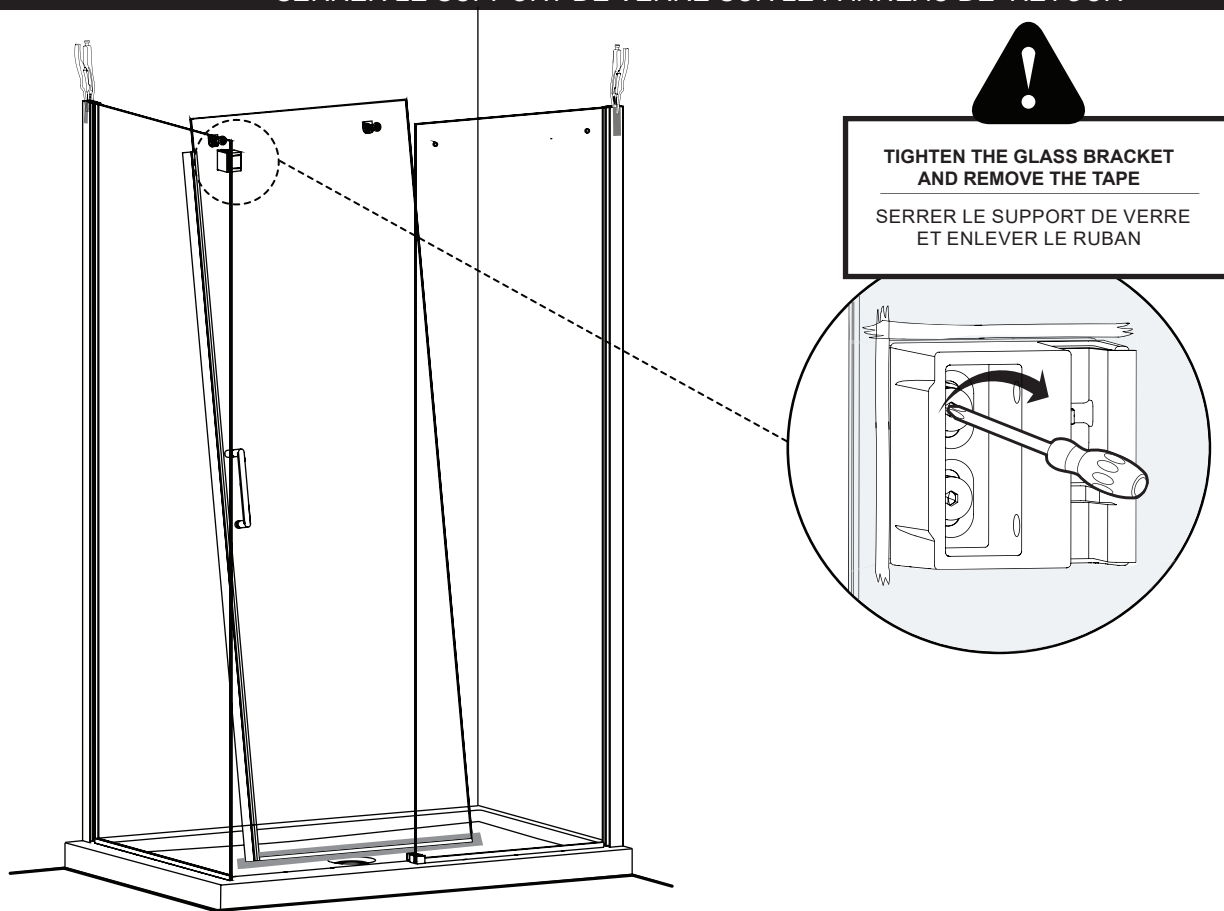

29

**INSTALL THE RUNNING RAIL AND THE FASTENERS**  
*INSTALLER LA BARRE DE ROULEMENT ET LES FIXATIONS DE VERRE*

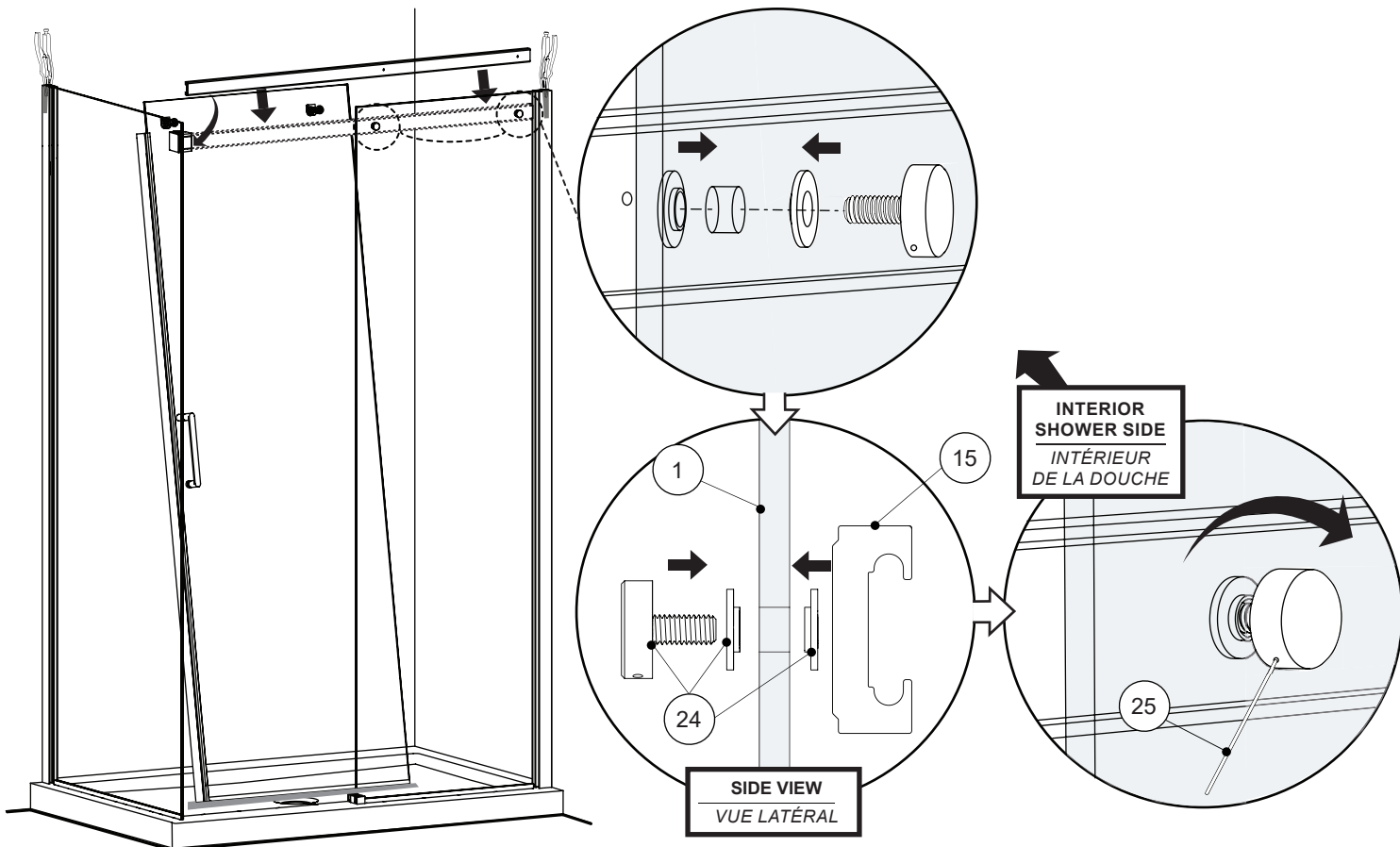

30

**SECURE THE RETURN PANEL GLASS BRACKET ONTO THE RUNNING BAR**  
**SÉCURISER SUPPORT DE VERRE DU PANNEAU DE RETOUR SUR LA BARRE DE ROULEMENT**

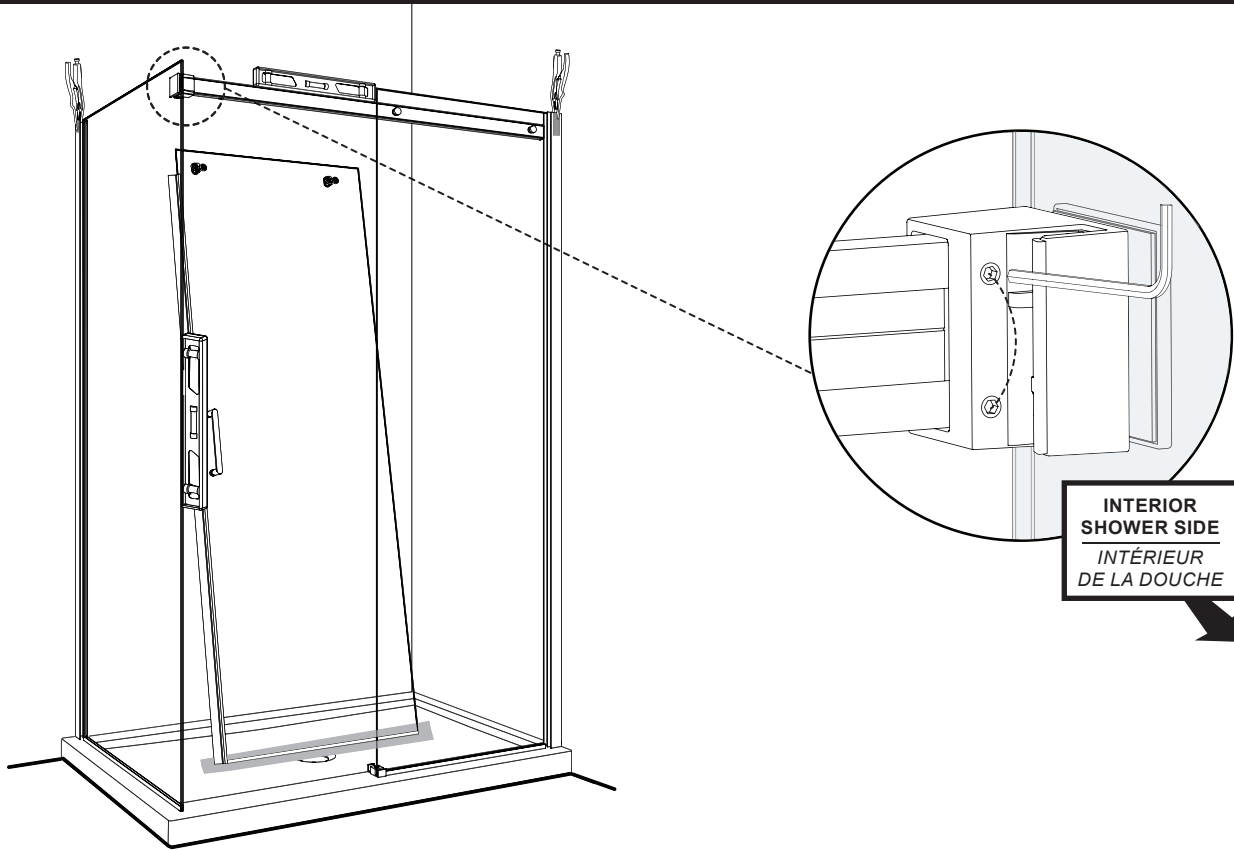

31

**LEVEL AND SECURE THE EXPANDERS AND WALL JAMBS**  
**NIVELER ET SÉCURISER LES EXTENSEURS ET JAMBAGES**

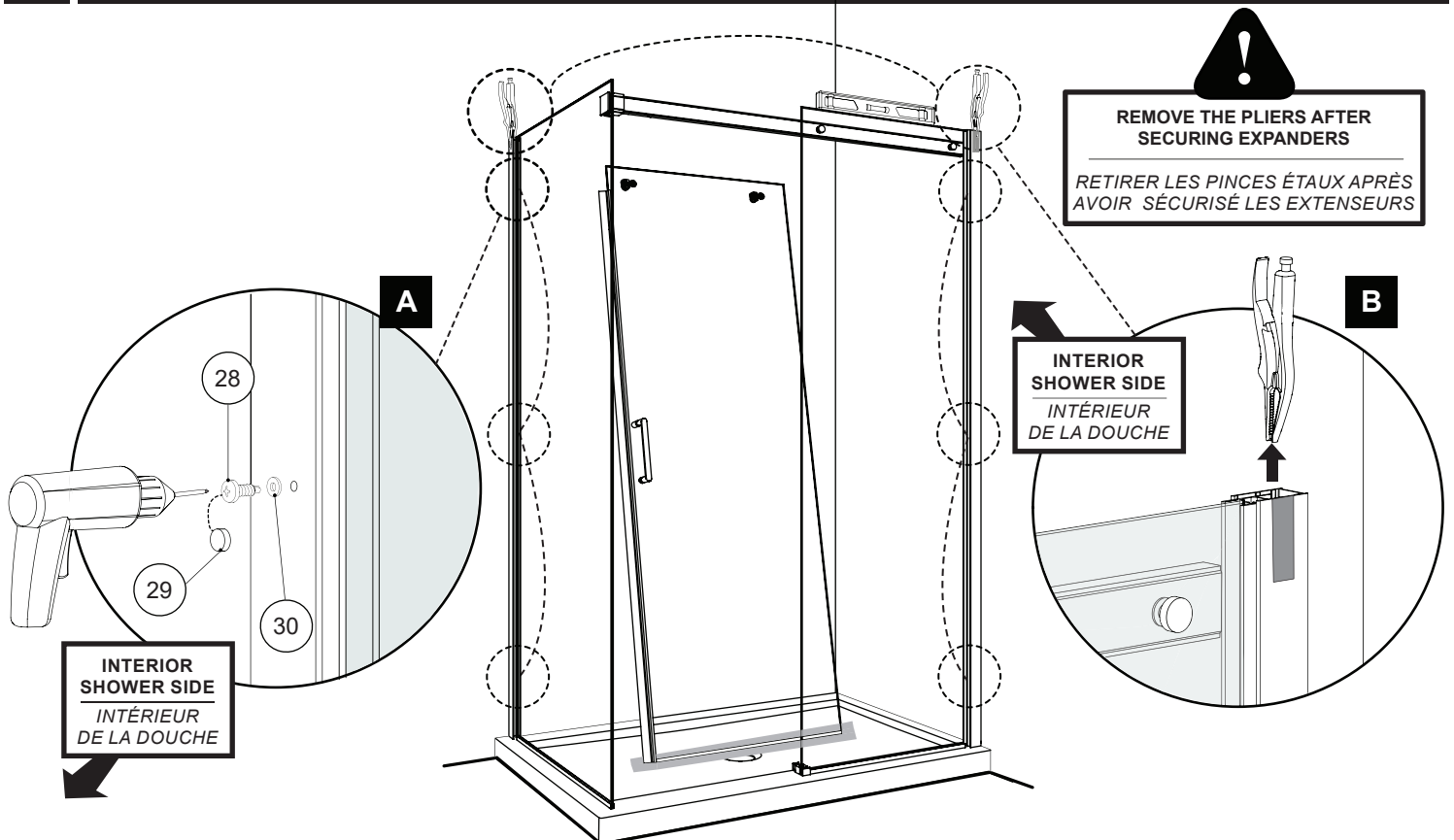

32

INSTALL THE DOOR PANEL / INSTALLER LE PANNEAU DE PORTE

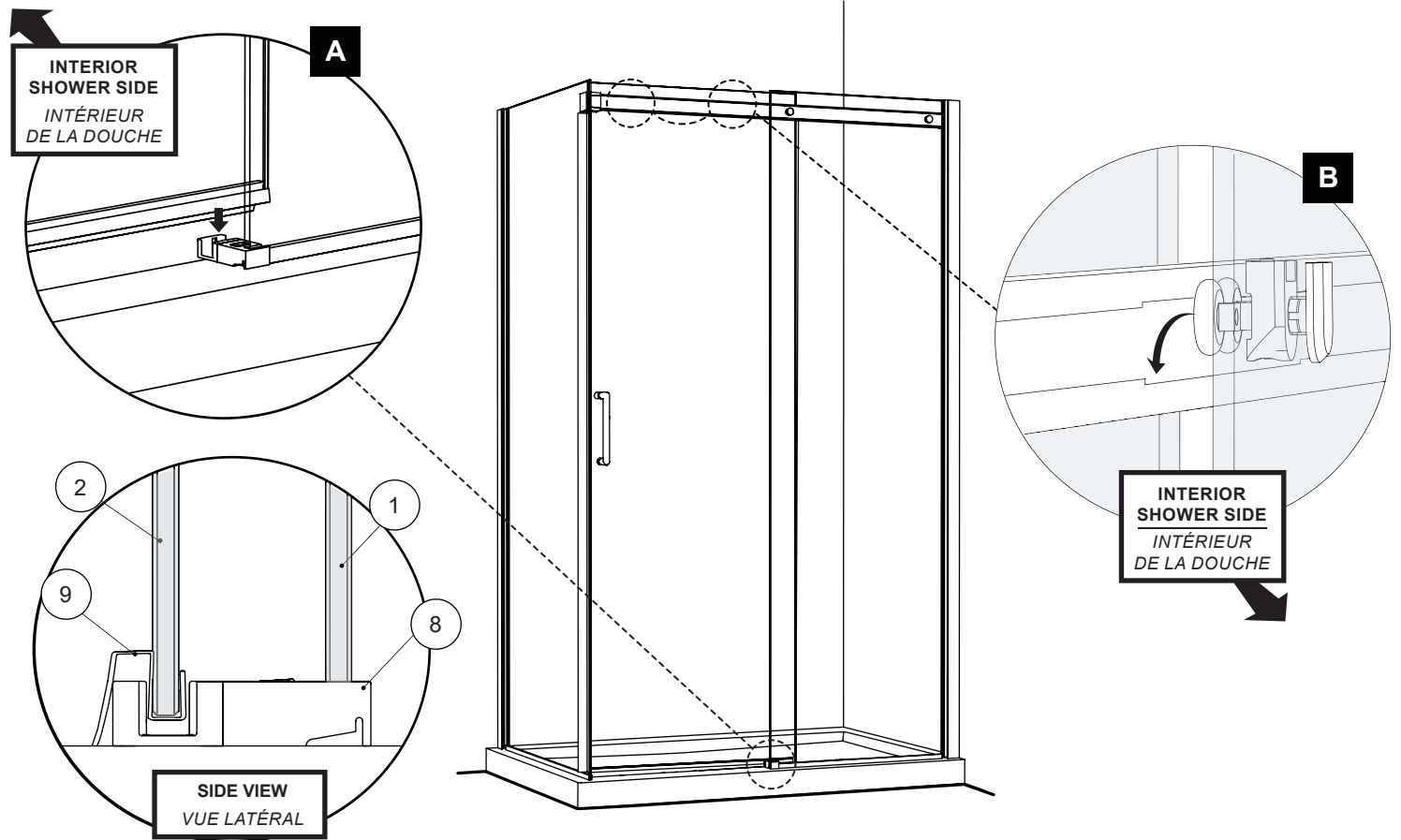

33

LEVEL TO ADJUST THE DOOR PANEL / NIVELER POUR AJUSTER LE PANNEAU DE PORTE

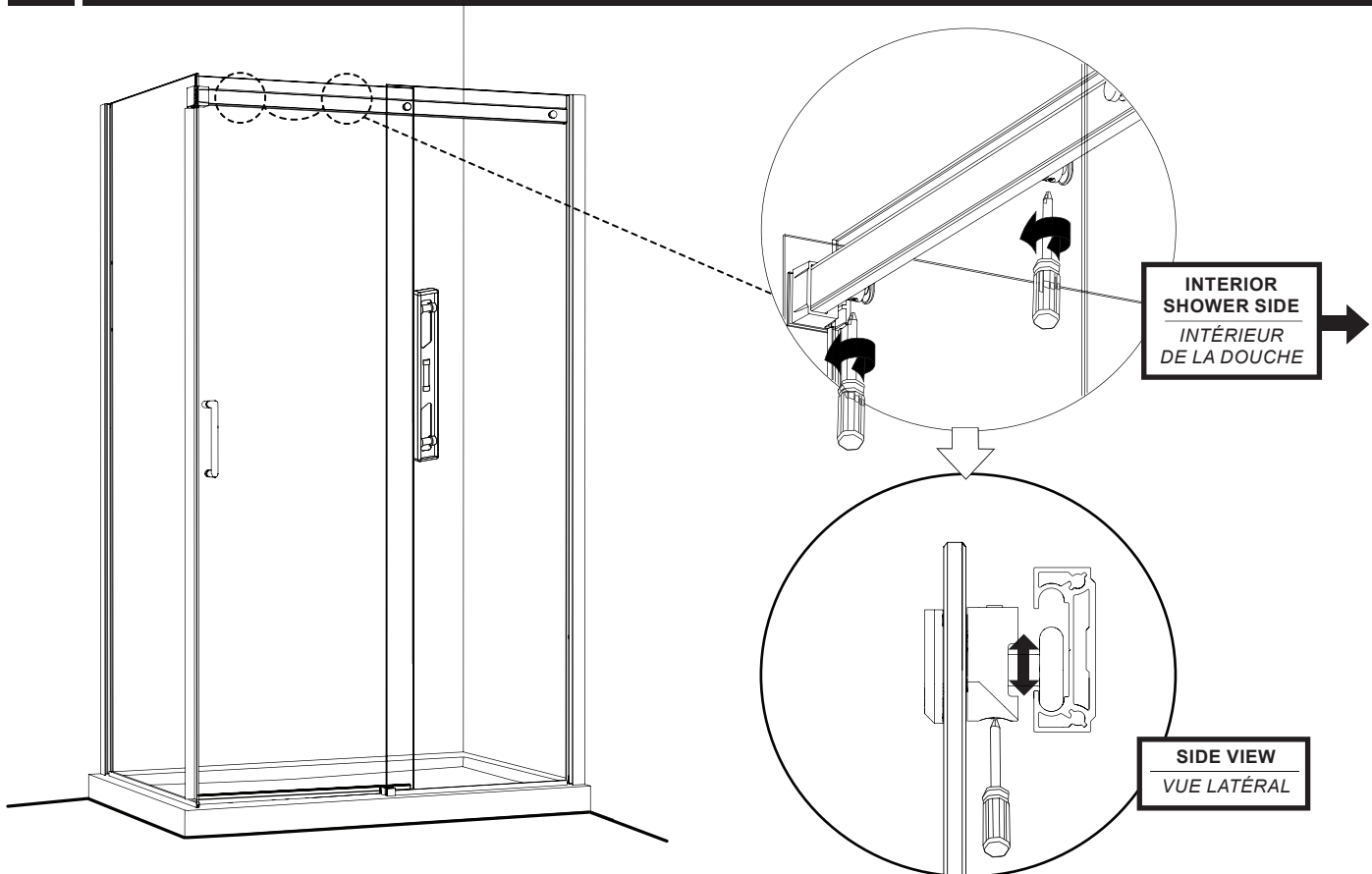

34

**INSTALL SIDE GASKET FOR THE DOOR PANEL AND FIXED PANEL**  
**INSTALLER LES JOINT LATÉRAUX POUR LA PORTE ET LE PANNEAU FIXE**

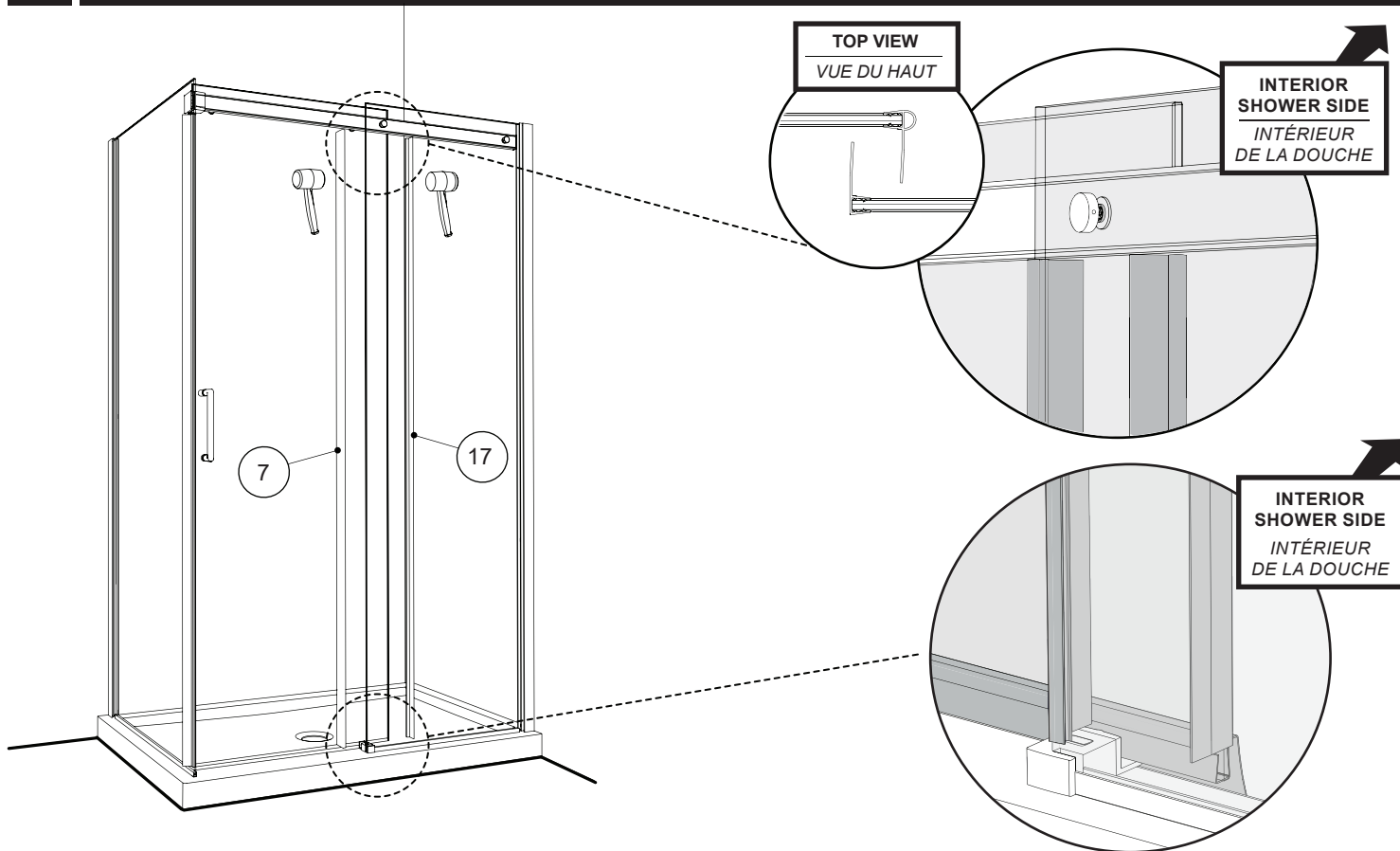

35

**INSERT THE RAIL CAP INTO THE RUNNING RAIL**  
**INSÉRER LE CAPUCHON DE RAIL SUR LA BARRE DE ROULEMENT**

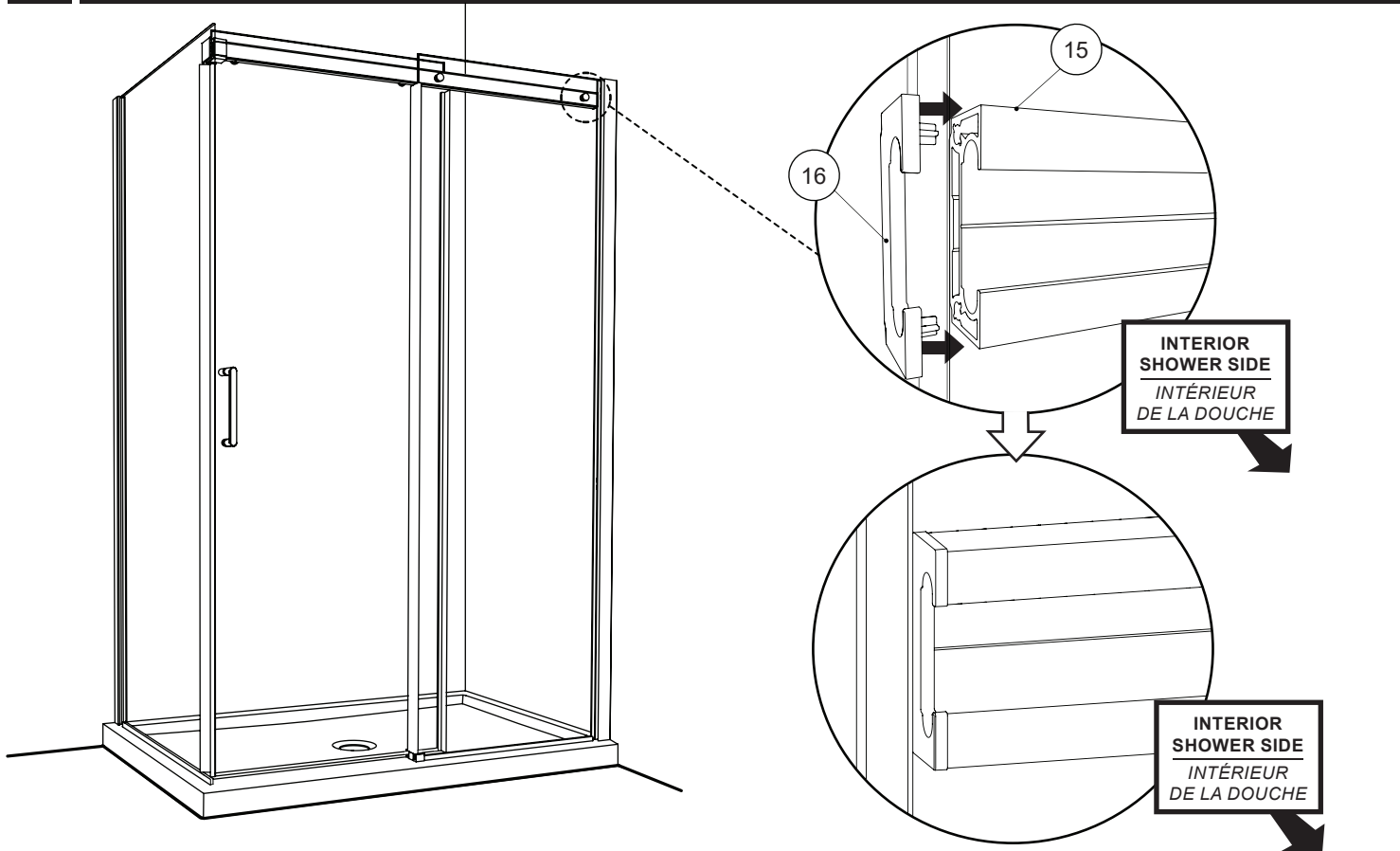



**Trim threshold 1/4" (6mm) longer than the door panel opening and place it between wall and bottom guide as indicated.**

Couper le seuil à une longueur supérieure de 1/4" (6mm) que la longueur de l'ouverture de la porte. Puis le placer entre le mur et le guide inférieur comme indiqué



**Wipe the base with a clean cloth before installing threshold.**

*Essuyer la base avec un chiffon propre avant d'installer le seuil.*

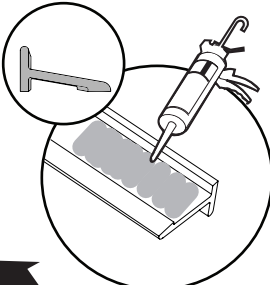

**INTERIOR SHOWER SIDE**  
*INTÉRIEUR DE LA DOUCHE*

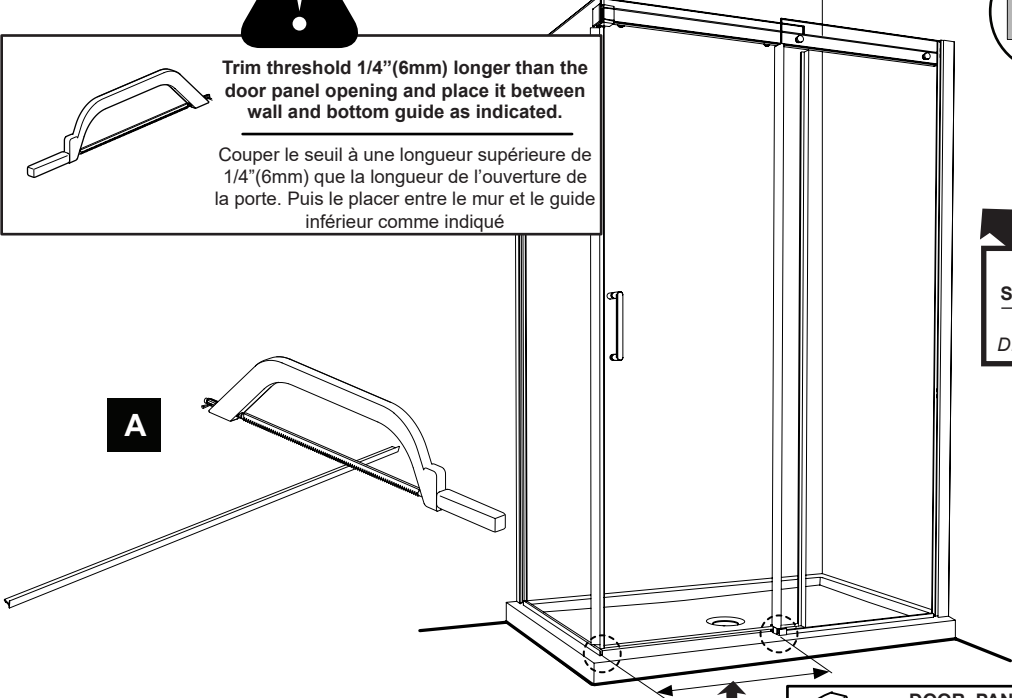

**A**

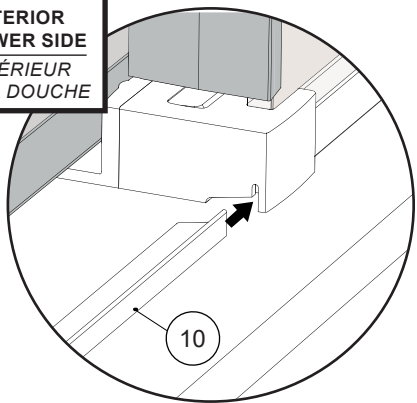

**10**

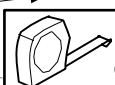

**DOOR PANEL OPENING**  
*OUVERTURE DE LA PORTE*



**Silicone back of the threshold anchors**

*Calfeutrer l'arrière des ancrages de seuil*

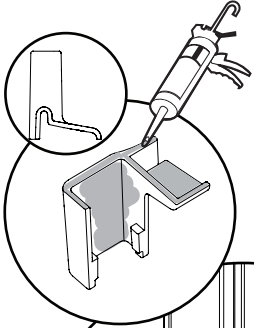

**INTERIOR SHOWER SIDE**  
*INTÉRIEUR DE LA DOUCHE*

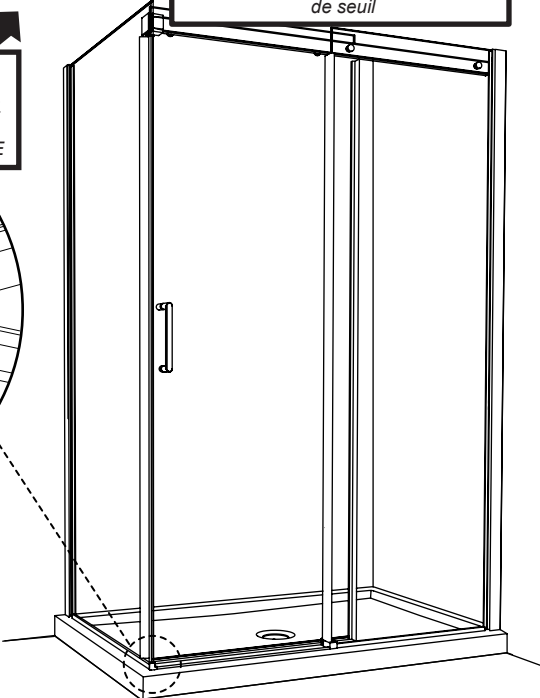

**10**

**11**



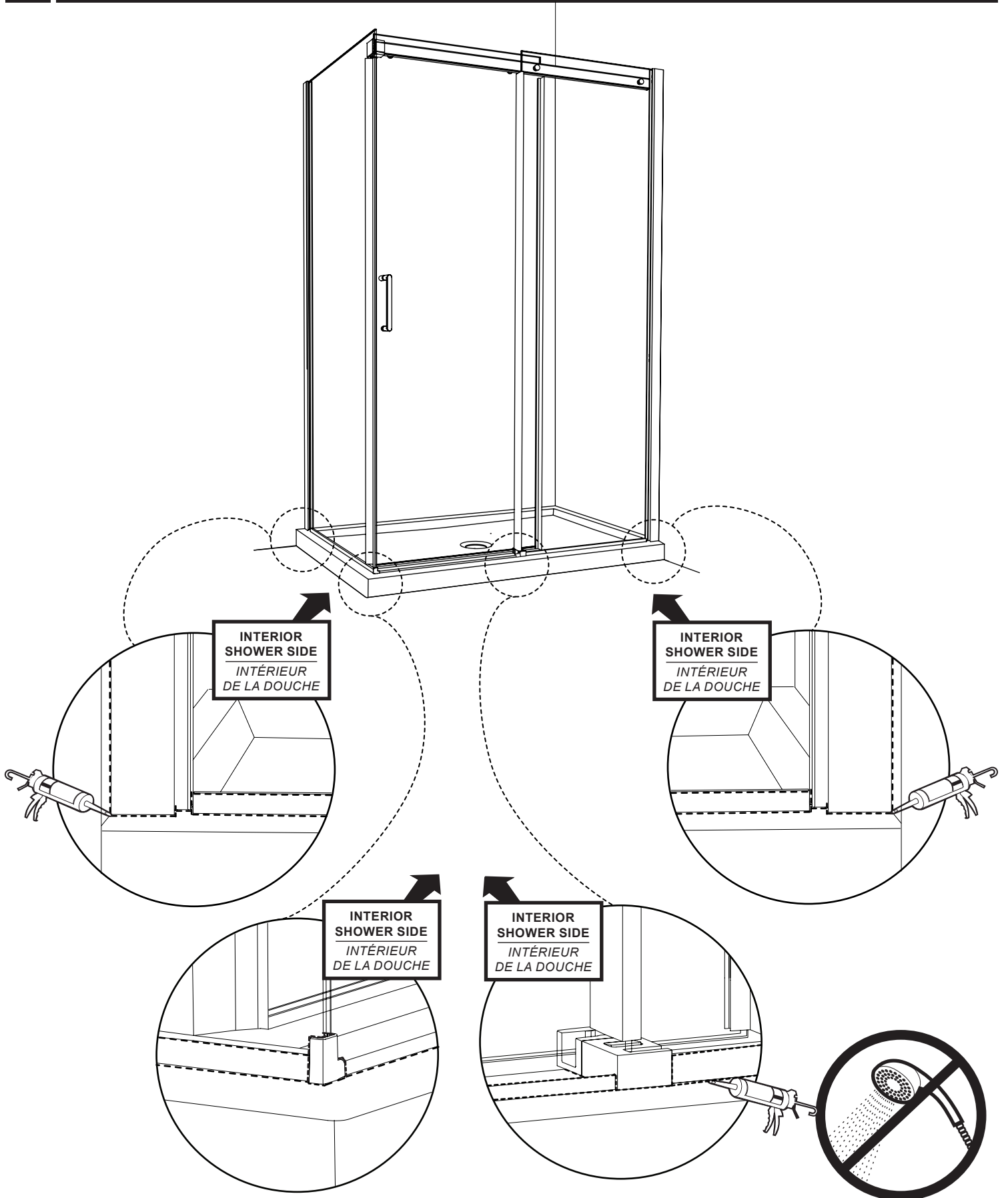

**24** HOURS  
HEURES