

Turret Riser Installation

NOTE : All installation work to be carried out by a trained competent person

Caution : Always isolate electricity before commencing any installation

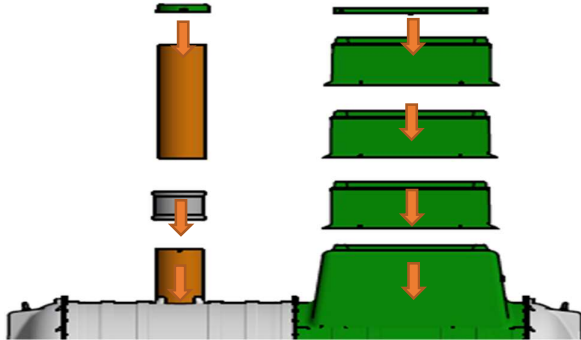

Desludging Cover

- A. Take off desludge cover
- B. Apply a bead of silicone around the insides of both sides of the joiner to seal.
- C. Put Joiner on pipe already in place.
- D. Put extension in place.
- E. Apply another bead of silicone to the outside of the joiner to ensure water tight seal.
- F. Place desludging cover onto pipe as before.

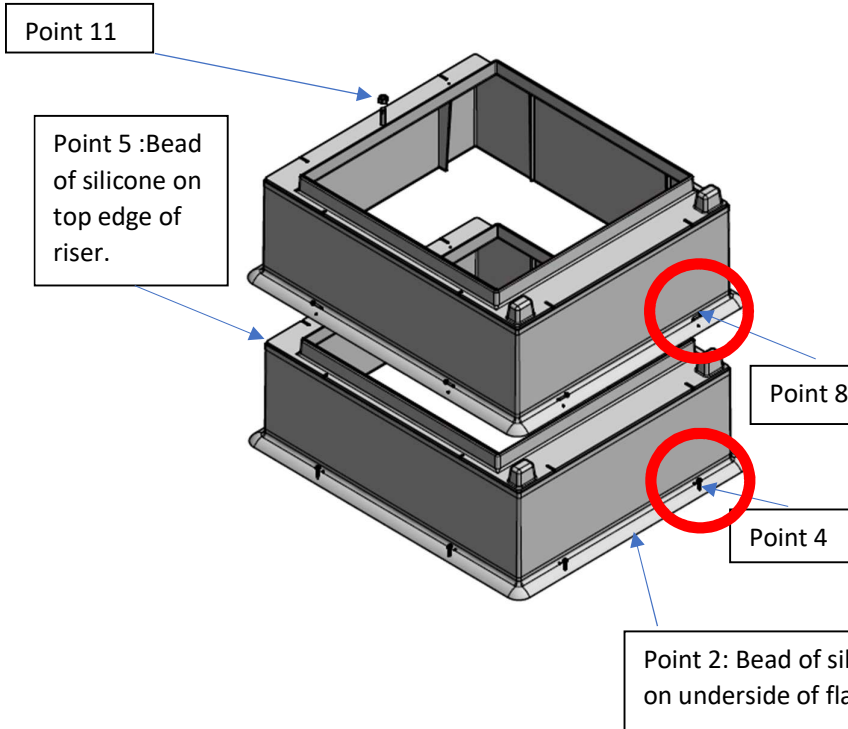

Turret Riser

1. Take off access cover. Disconnect any electrics or pipework if necessary.
2. Apply a bead of silicone around the inside curved flange edge of the first riser.
3. Place the riser flange down on the turret.
4. Secure the riser in place using 8 M6 x 25mm tech screws. Insert screw at 90 degree angle.
- Where more than a 250mm rise is required.**
5. Apply a bead of silicone all around the top edge of the riser.
6. Place the another 250 mm riser in position on top of first riser.
7. Repeat steps 5 and 6 for a 750mm rise.
8. secure the riser in place using 8 M6 x 25 tech screws. Insert screws at a 45 degree angle
9. Apply a bead of silicone on inside of the riser to riser joint. Make sure a good water tight seal is achieved.
10. Place the access cover back in position and reconnect any electrics.
11. Secure access in position using M12 bolt

Secure Riser to Turret using the 8 outside Indents.(see point 4)

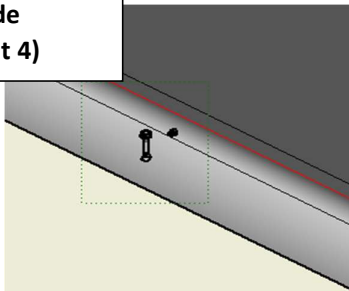

Secure Riser to Riser using the 8 inside Indents.(see point 8)

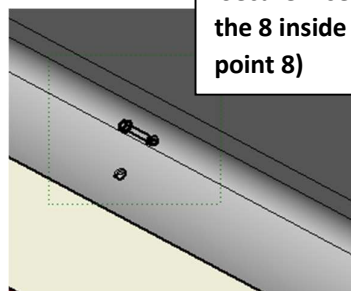

Installation de la rehausse de la tourelle

REMARQUE: Tous les travaux d'installation doivent être effectués par une personne compétente qualifiée

Attention: toujours mettre l'installation hors tension avant intervention

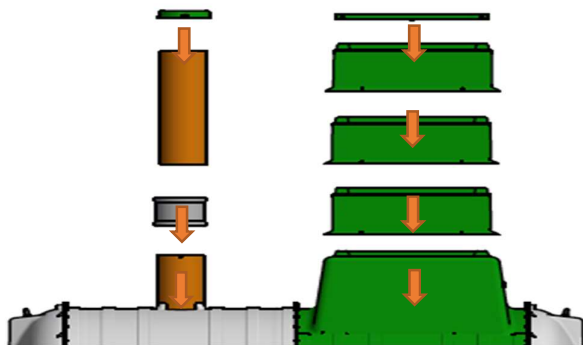

Couvercle de cheminée de vidange

- A. Enlever le couvercle. Déconnectez les câbles et tuyaux si nécessaire.
- B. Appliquer un cordon de silicone de chaque côté du joint du manchon
- C. Mettre en place le manchon sur la cheminée de vidange
- D. Ajouter la rehausse
- E. Appliquer un autre cordon de silicone entre le manchon et la rehausse pour assurer une étanchéité à l'eau
- F. Replacez le couvercle sur le tuyau

La rehausse de la tourelle

1. Enlever le couvercle d'accès.
 2. Appliquer un cordon de silicone autour du bord de bride courbé intérieur de la rehausse
 3. Placez la rehausse dans le même sens que la rouelle.
 4. Fixez la rehausse en place en utilisant les 8 vis M6 x 25 mm. Les insérer à 90 degrés (voir point 4).
- Ajout d'une rehausse de tourelle de 250 mm :**
5. Appliquer un cordon de silicone tout autour du bord supérieur de la rehausse.
 6. Placez la rehausse de 250 mm sur la première rehausse.
 7. Répétez les étapes 5 et 6 pour une augmentation de 750 mm.
 8. Fixez la rehausse en place en utilisant les 8 vis M6 x 25 mm. Les insérer à 45 degrés (voir point 8).
 9. Appliquer un cordon de silicone à l'intérieur des joints entre rehausse. Assurez-vous qu'un joint bien étanche à l'eau est réalisé.
 10. Placez le couvercle d'accès en position et reconnectez les câbles et tuyaux.
 11. Sécurisez l'accès en position à l'aide d'un boulon M12.

Point 11

Point 5 :
cordon de silicone sur le bord supérieur de la rehausse.

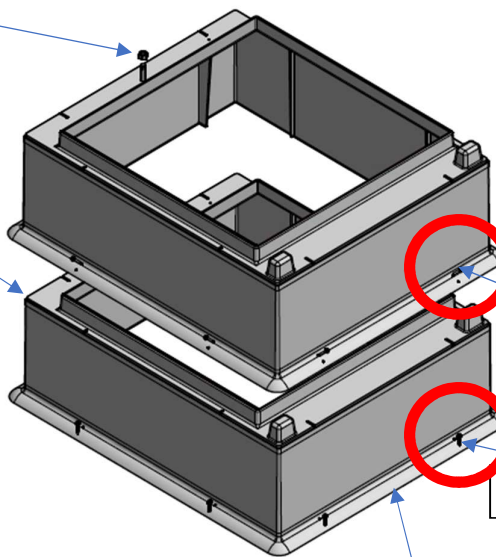

Point 8

Point 4

Point 2 : cordon de silicone sur le dessous de la bride.

Fixez la rehausse à l'aide des 8 vis par les trous pré-perçés inférieurs (voir point 4).

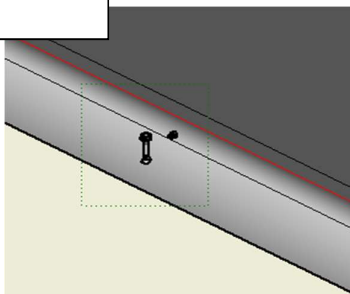

Fixez la rehausse à l'aide des 8 vis par les trous pré-perçés supérieurs (voir point 8).

