

# Regenduschoßset

## Montageanleitung

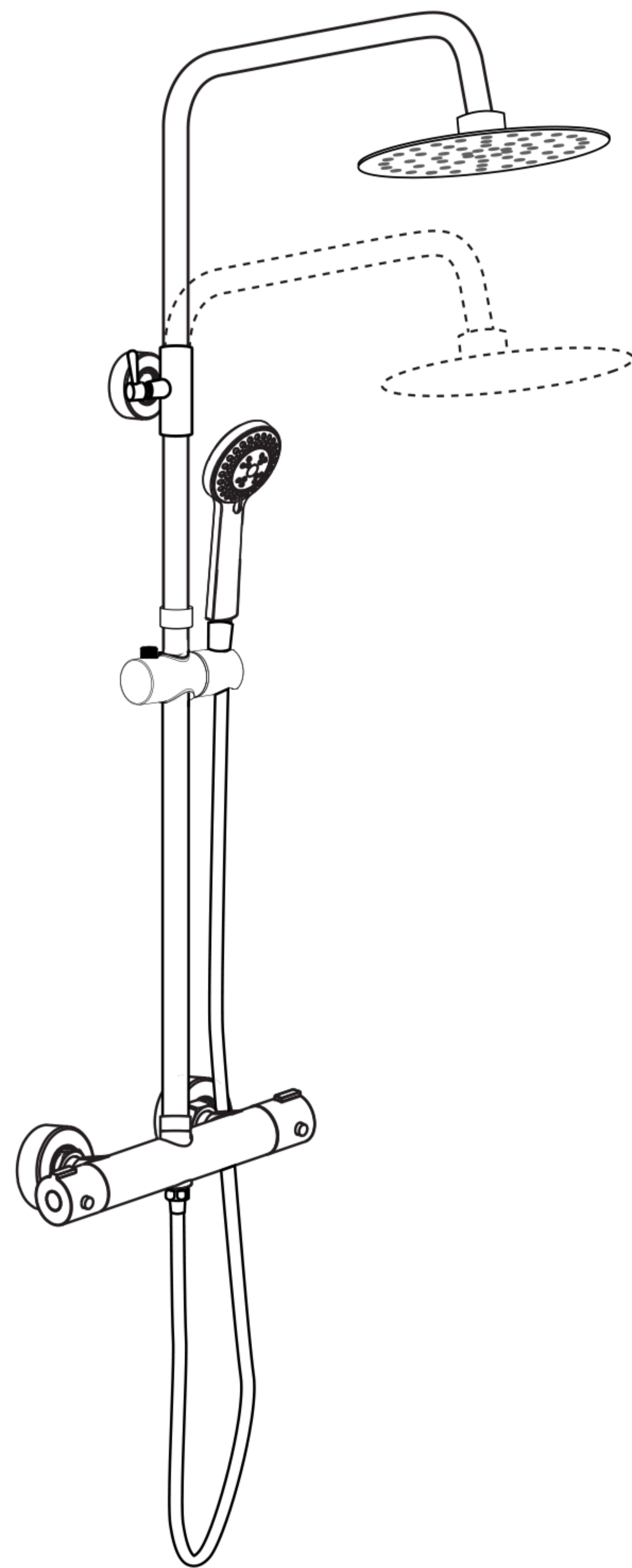

### Montageanleitung

Die Abbildungen dienen nur zur bildlichen Darstellung. Abweichungen von den Produkten sind möglich. Änderungen vorbehalten.

### Instructions for use

All pictures shown are for illustrative purposes only. Deviations from the products are possible. Please note that these dates are subject to change at any time.

## Lieferumfang

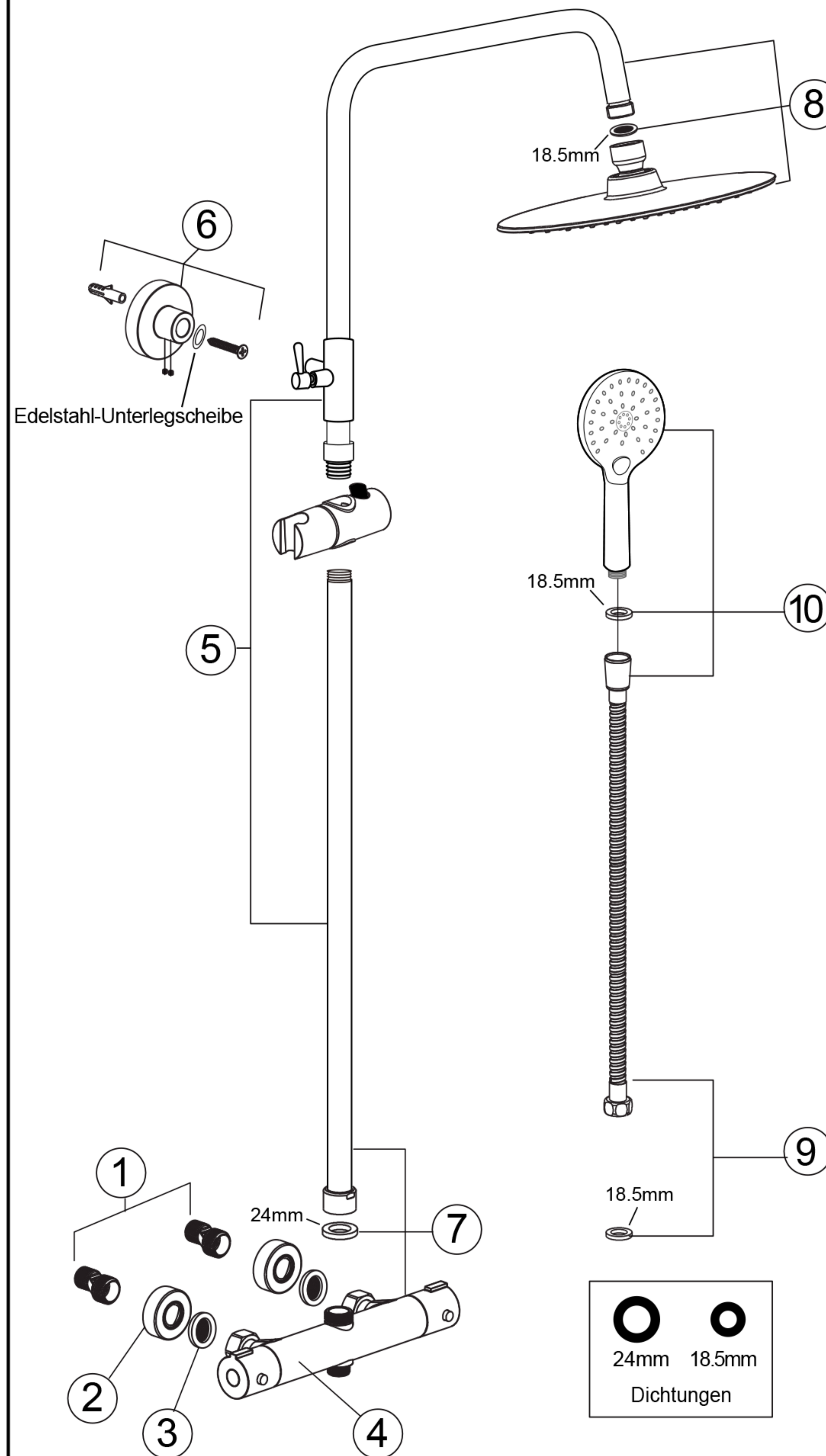

### Achtung!

Ab 01. Juli 2021 liefern wir Ihnen das Set mit extra 1 Stk. Edelstahl-Unterlegscheiben. Die Edelstahl-Unterlegscheibe ist nicht erforderlich bei Montage der Wandhalterung, wenn bei Drehen der Schrauben keine Schwierigkeiten erscheinen, können Sie die Wandhalterung einfach mit Schraube (ohne Edelstahl-Unterlegscheibe) installieren.

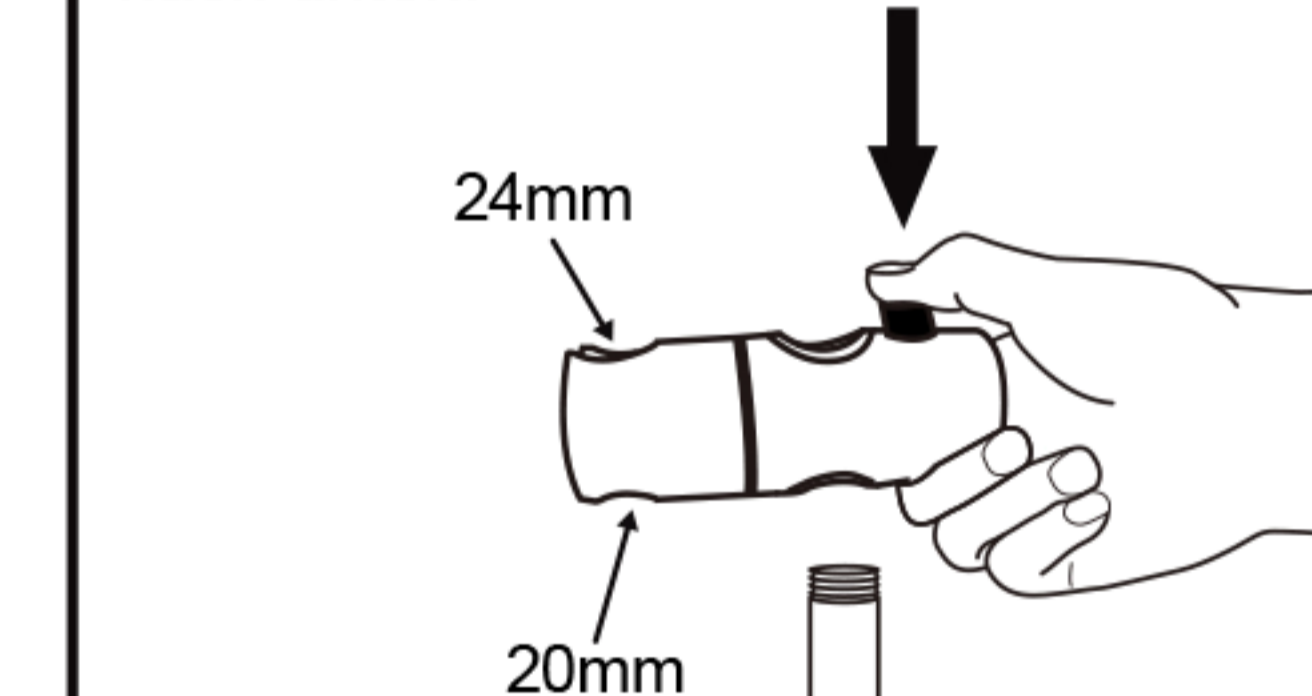
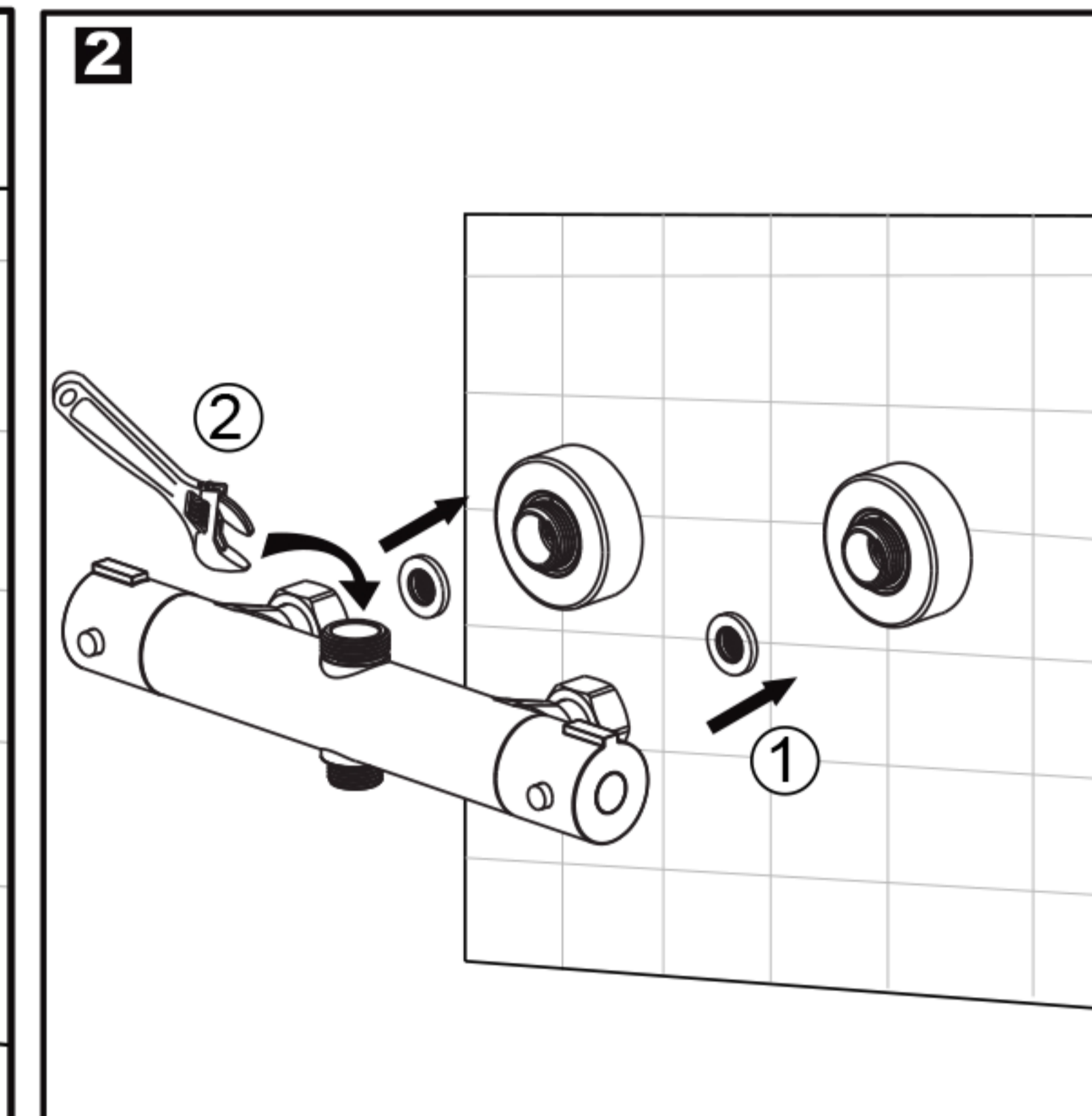
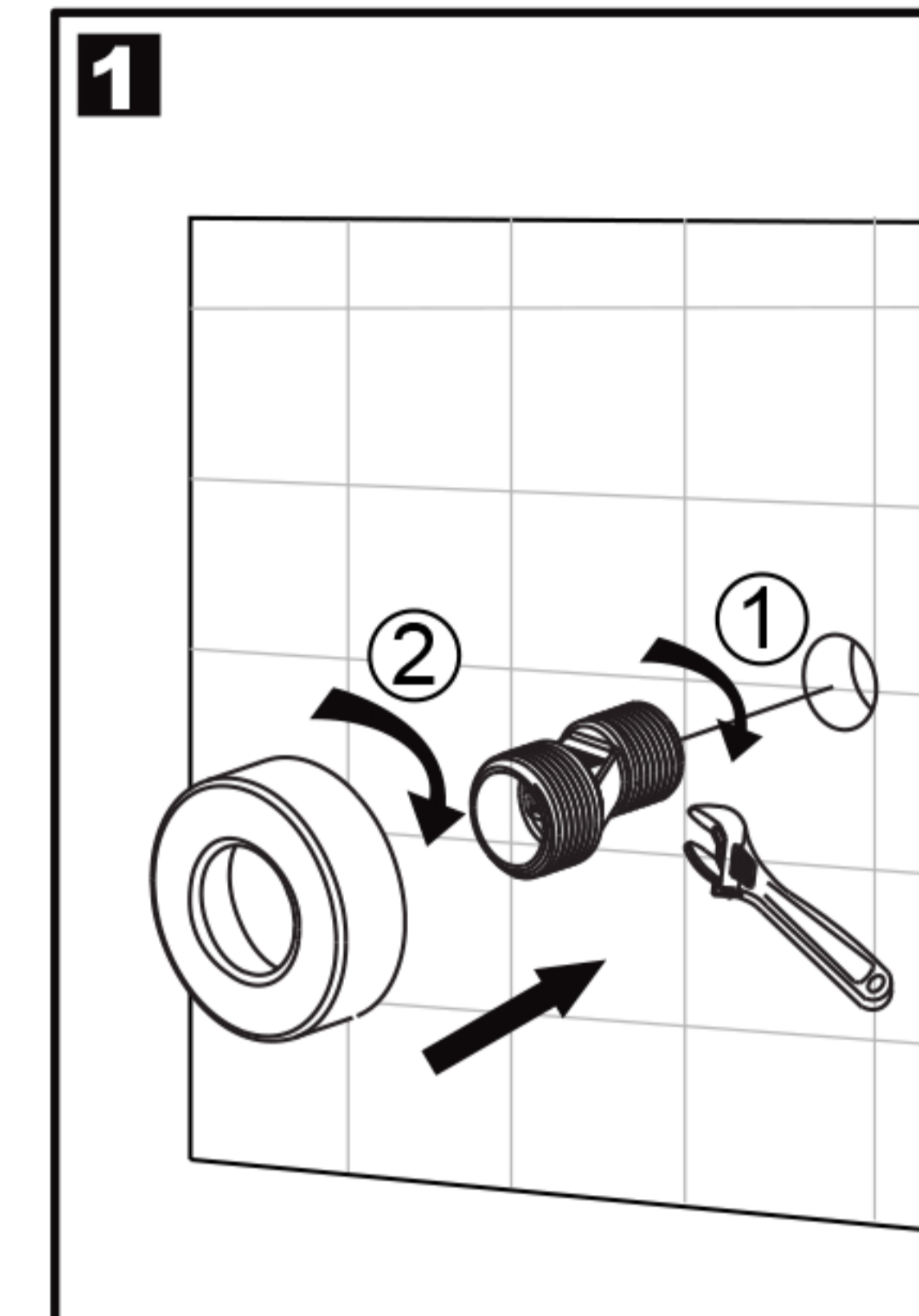
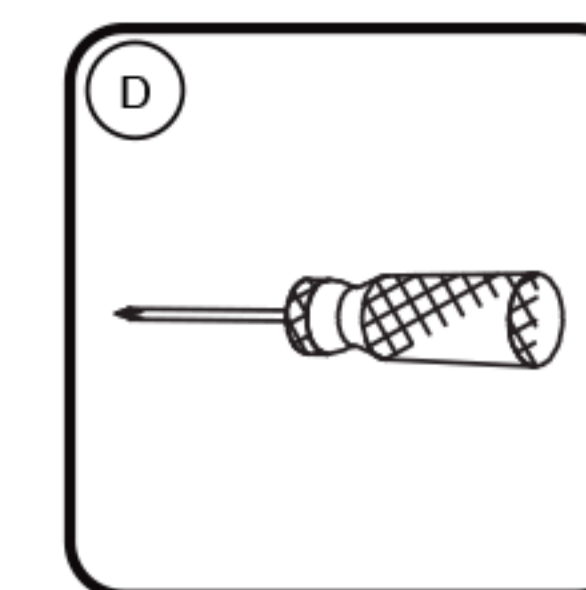
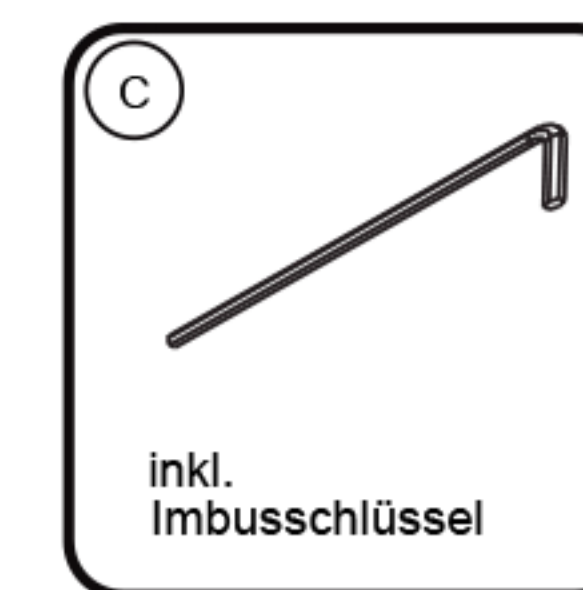
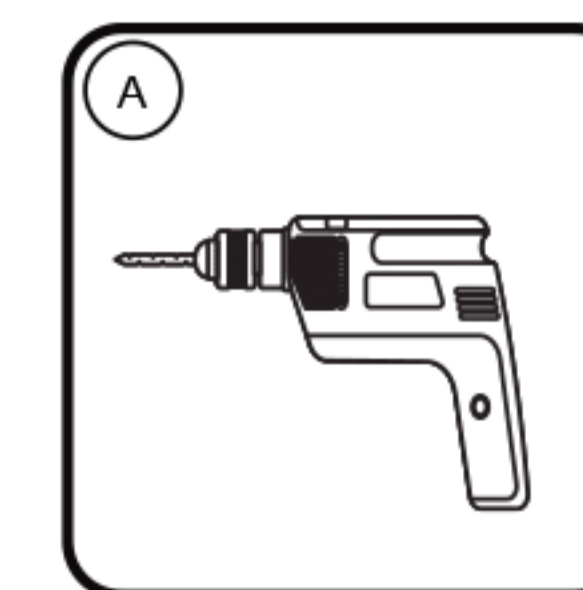

### Achtung!

Der graue Knopf der Handbrausehalterung muss nach oben, wenn nach unten rutscht die Handbrausehalterung runter entlang der Stange!

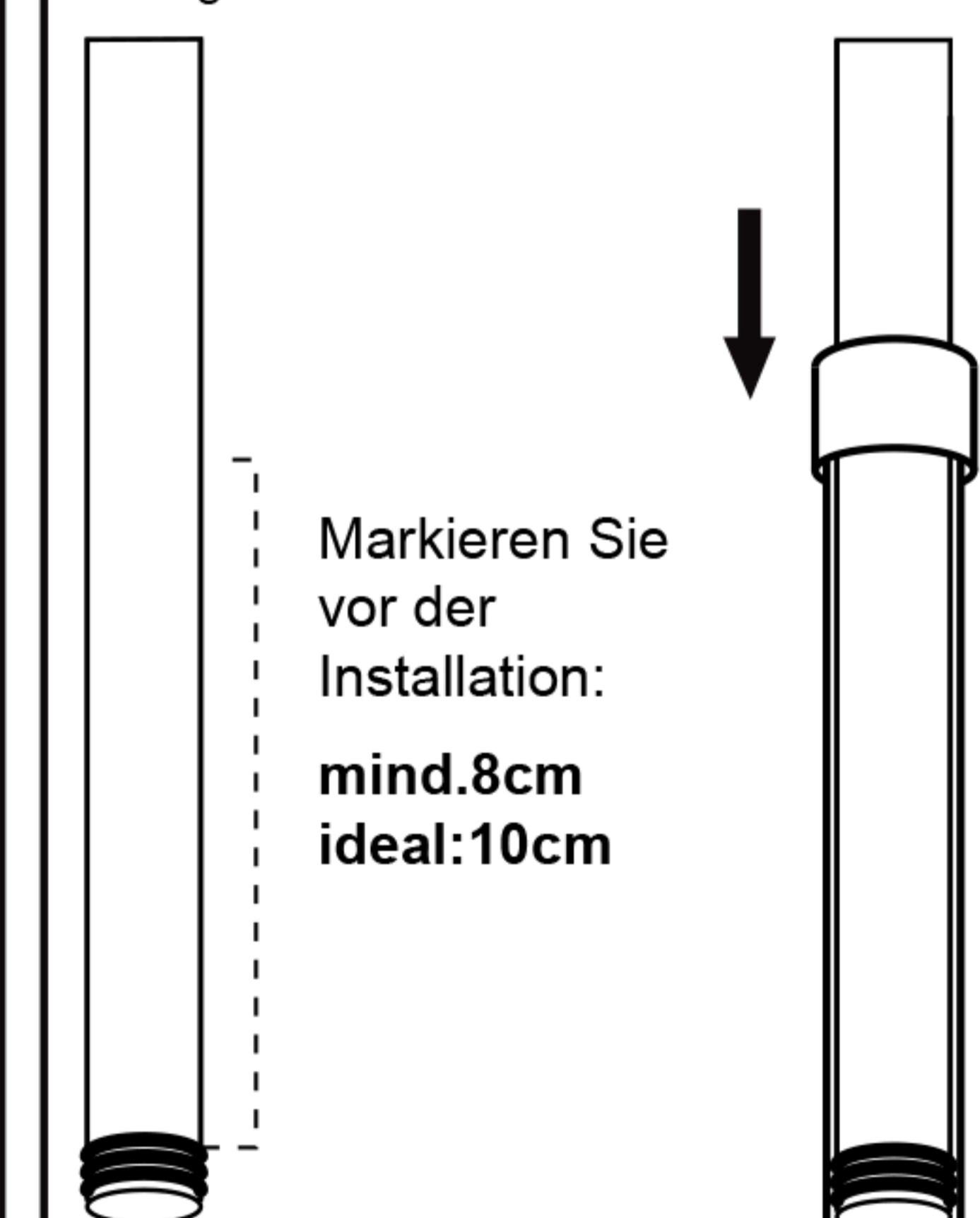
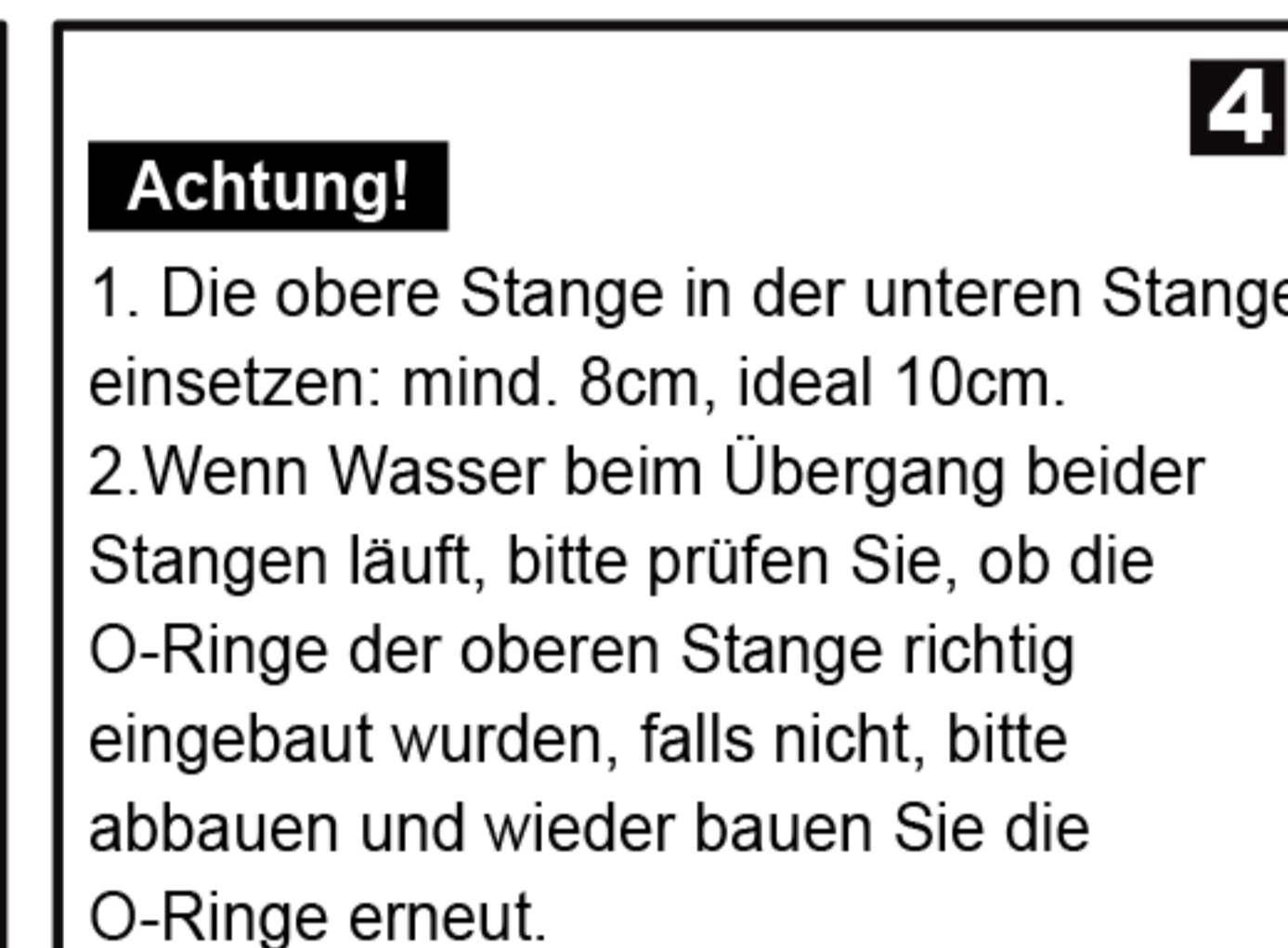
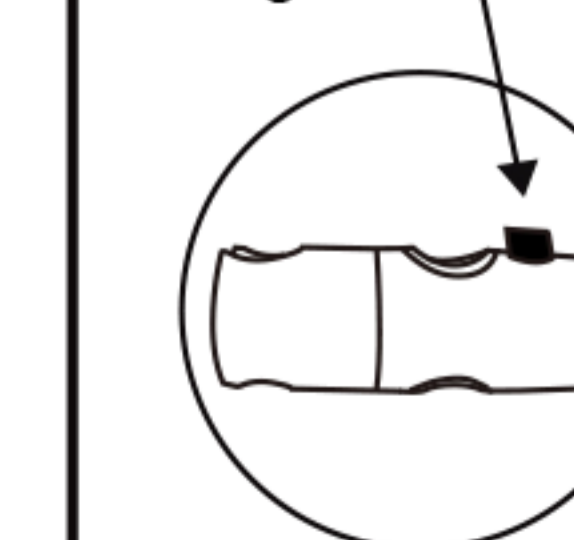

### Achtung!

Falls die beiden Stangen ineinander schwer zu schieben, bitte schmieren Sie die O-Ringe der oberen Stange mit etwas Sonnenblumenöl, Gesichtsschneidecreme usw.



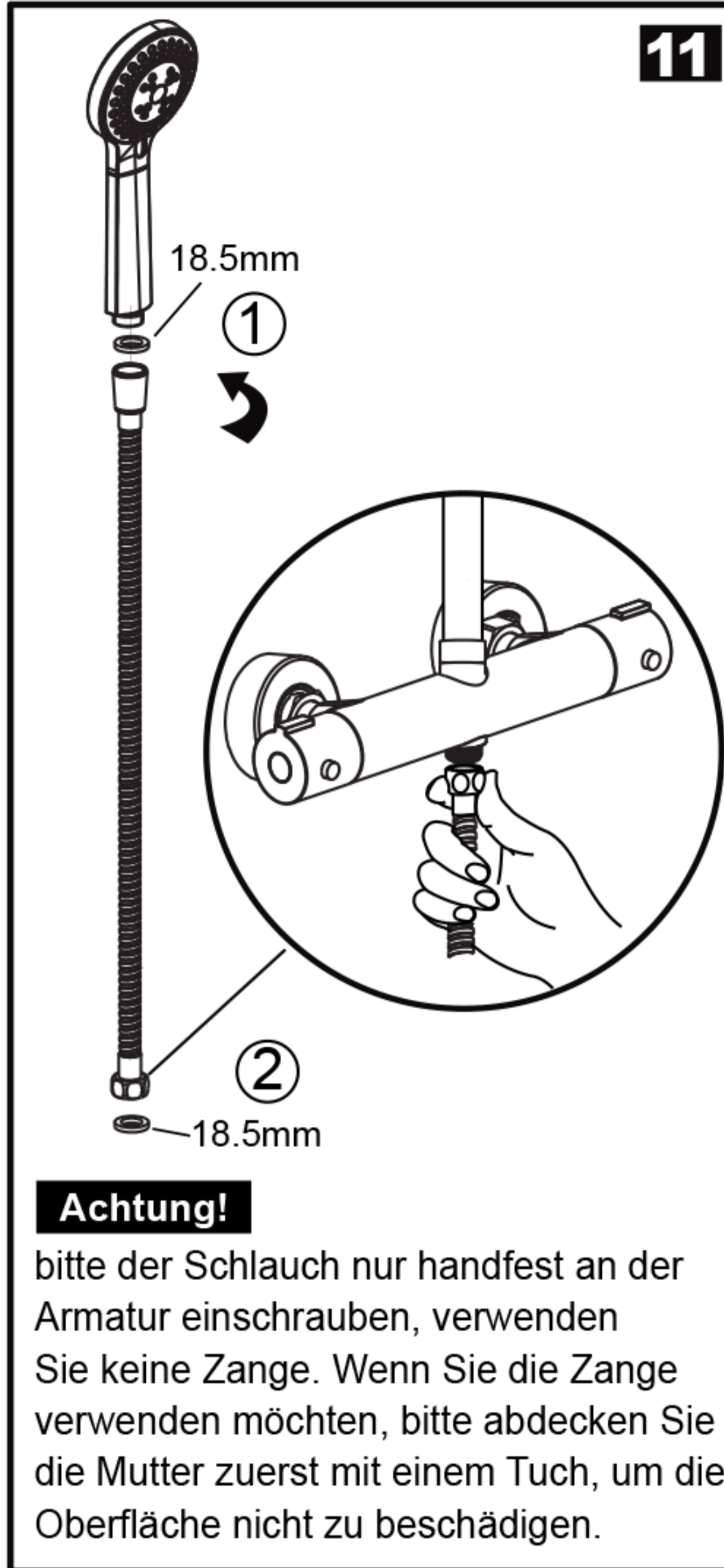
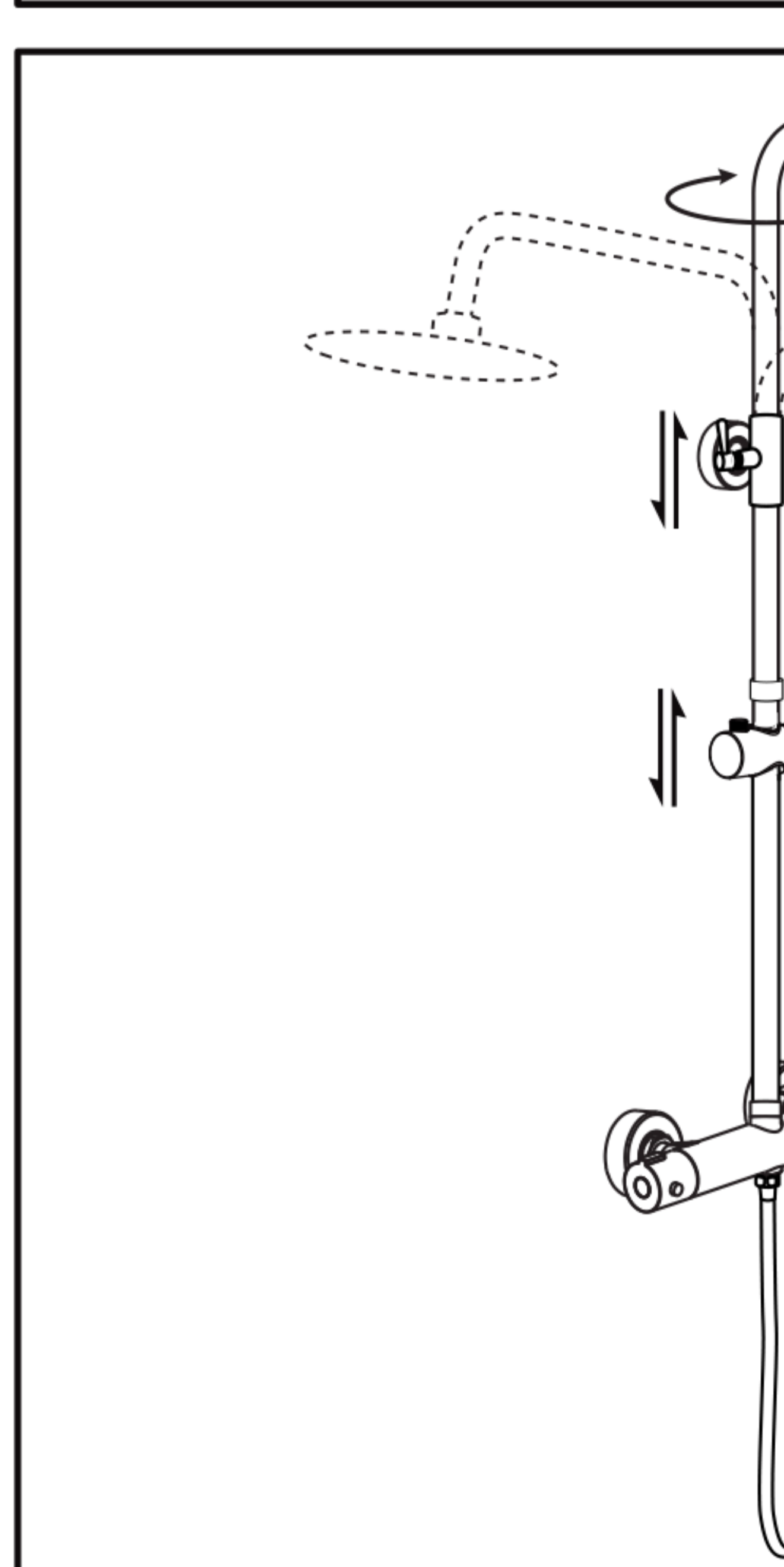
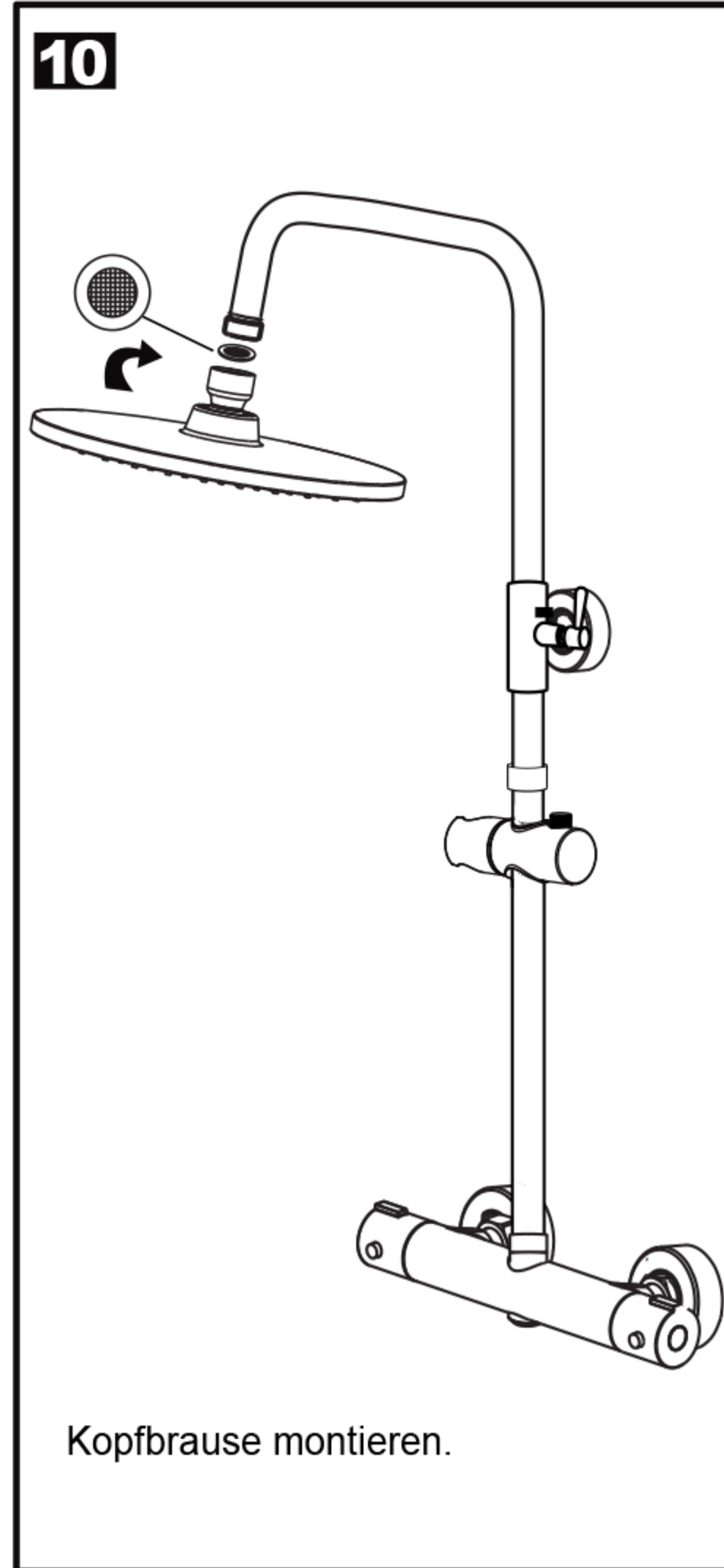
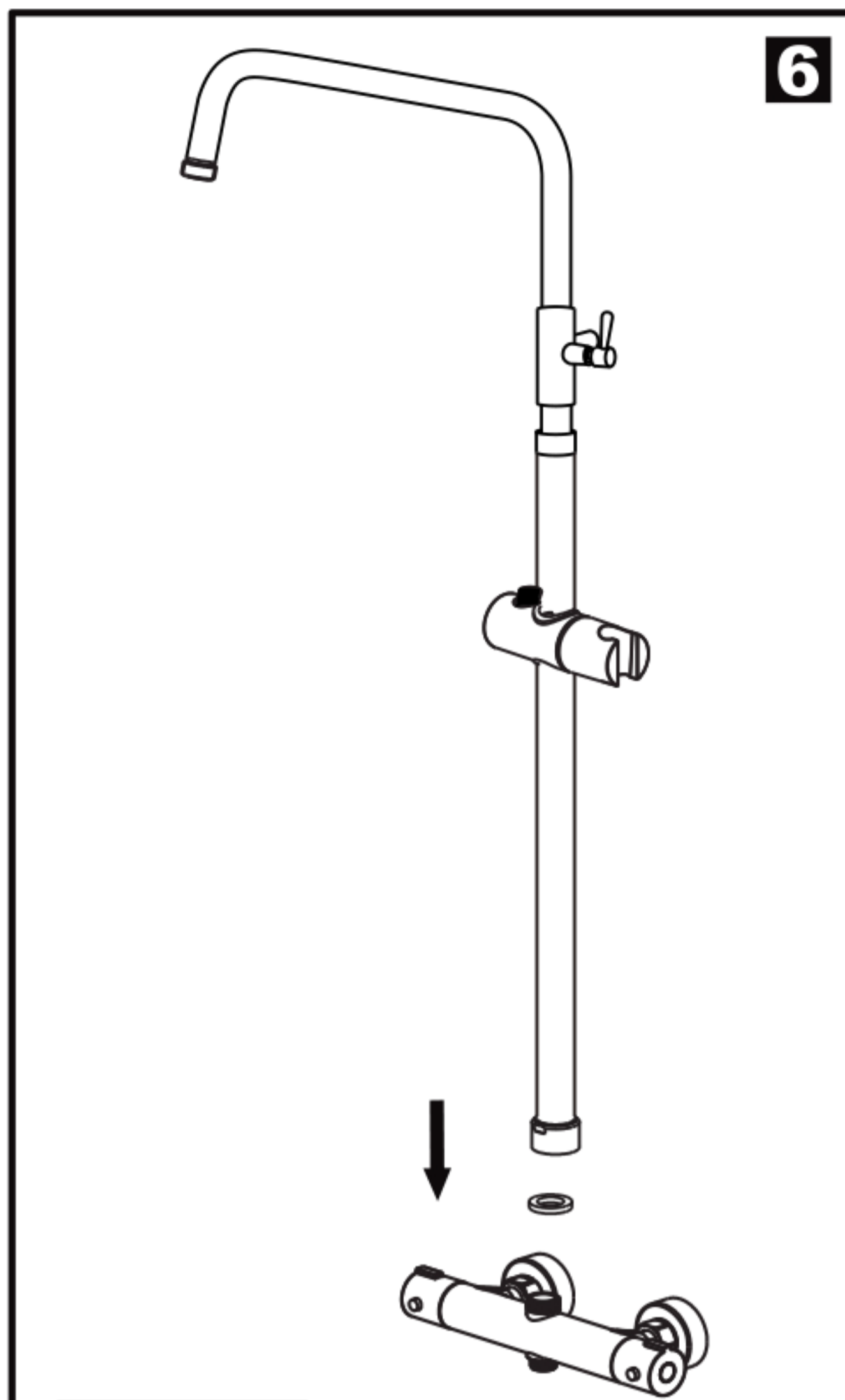
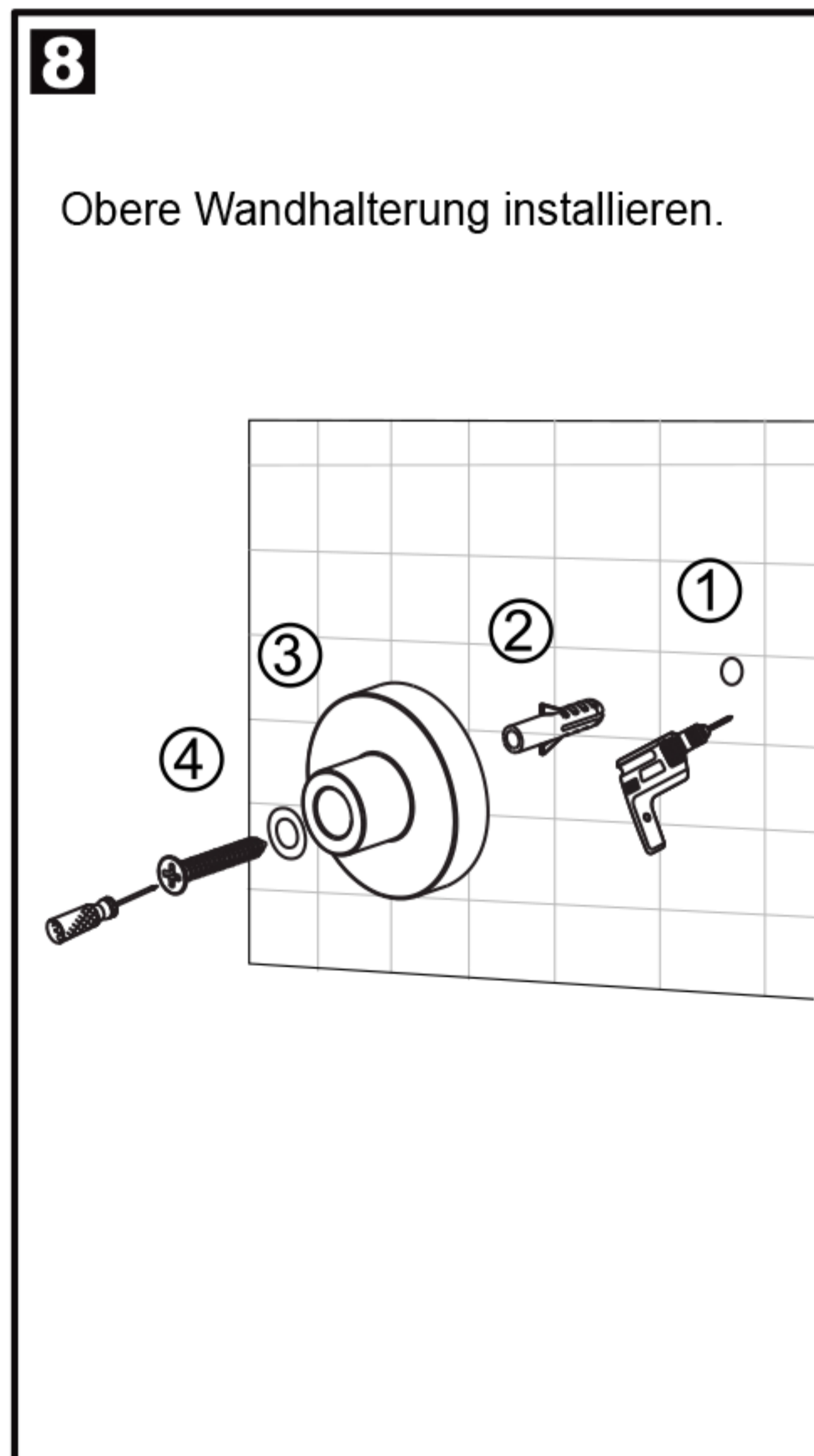
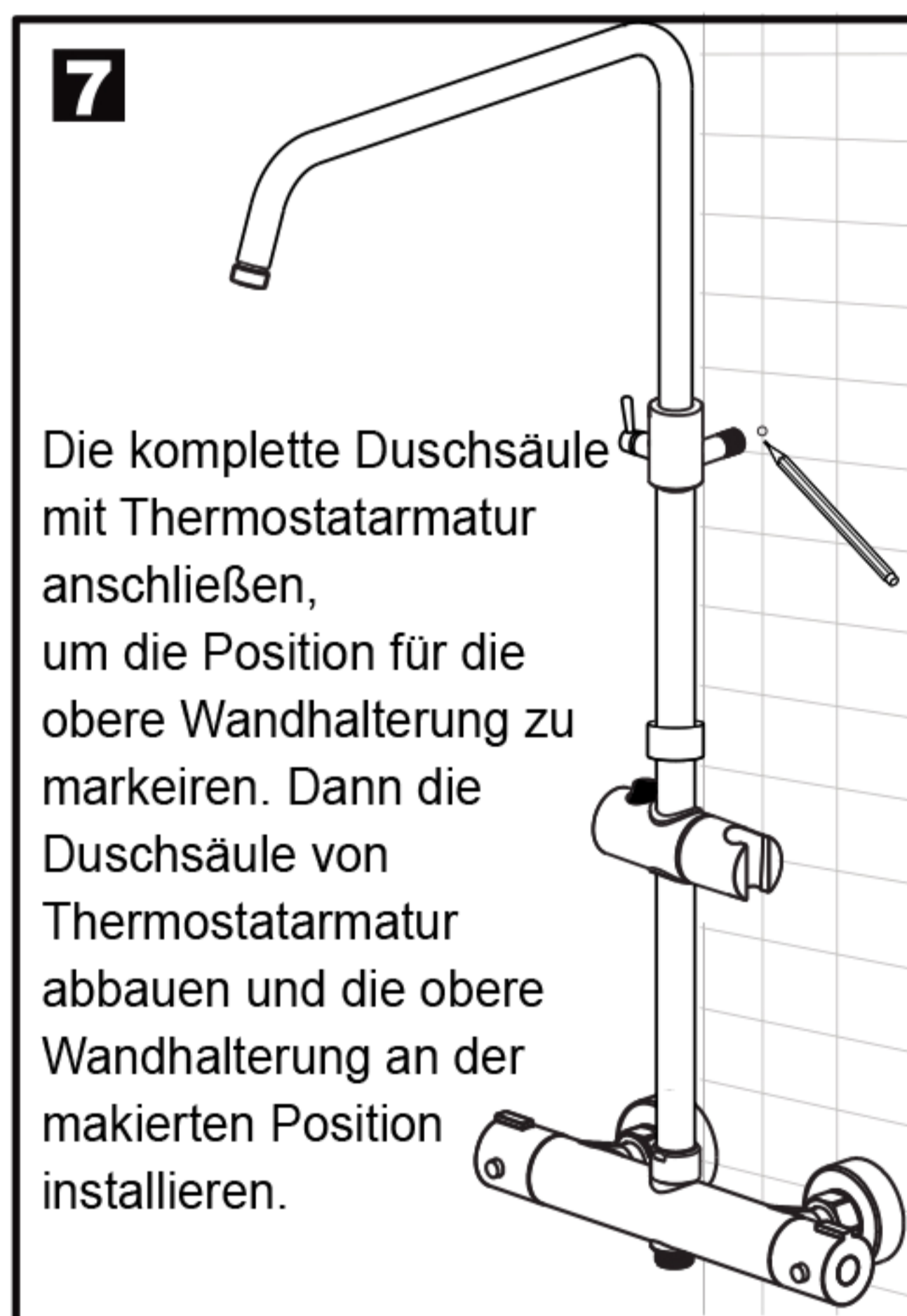
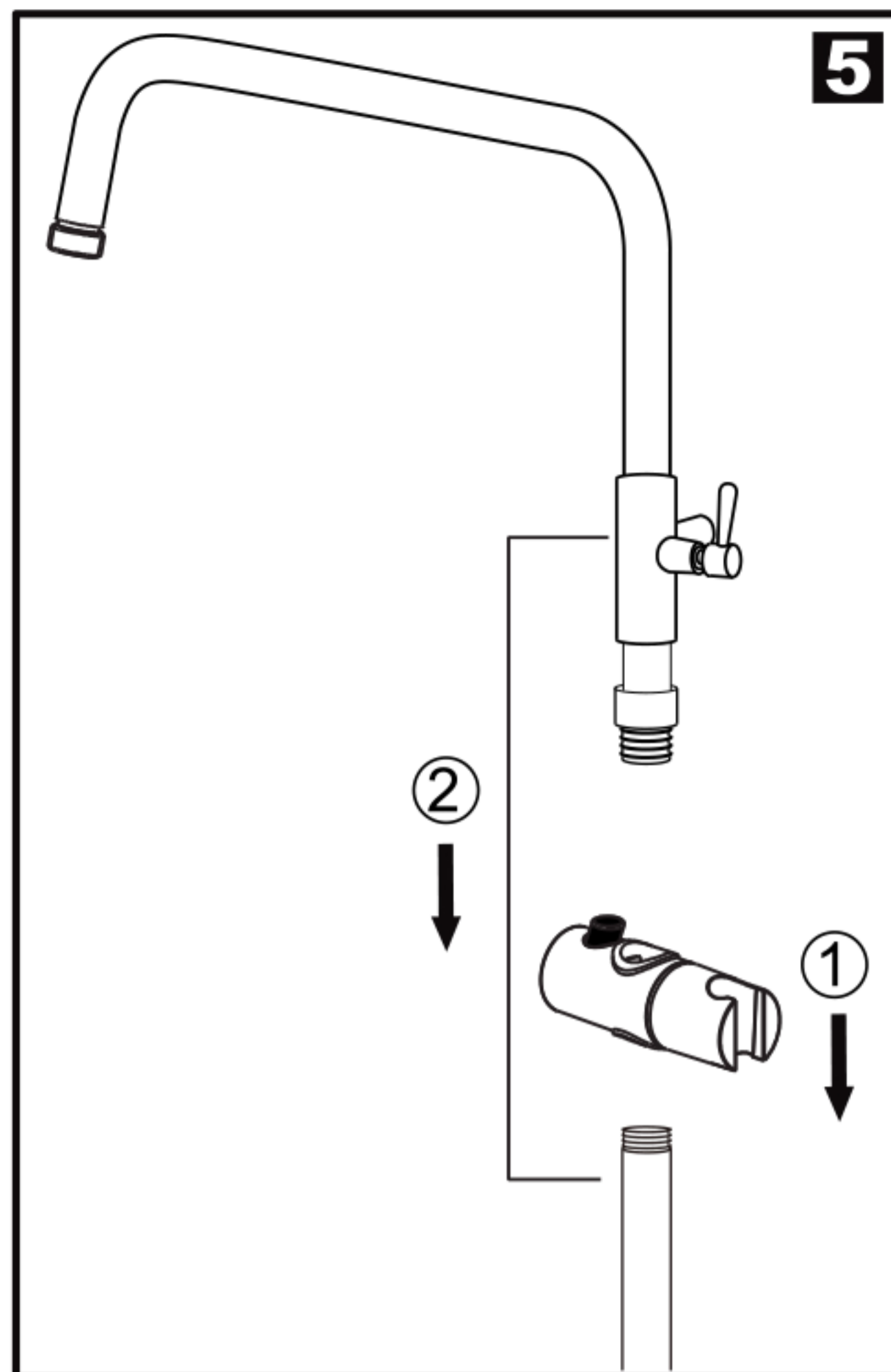

**Achtung!**

Bitte die Mutter nur handfest schrauben. Wenn Sie die Zange verwenden möchten, bitte abdecken Sie die Mutter zuerst mit einem Tuch!

**Achtung!**

Bitte der Schlauch nur handfest an der Armatur einschrauben, verwenden Sie keine Zange. Wenn Sie die Zange verwenden möchten, bitte abdecken Sie die Mutter zuerst mit einem Tuch, um die Oberfläche nicht zu beschädigen.

Kopfbrause montieren.

**Garantiebedingungen**

Wir garantieren die einwandfreie Funktion unserer Artikel für zwei Jahre. Im Garantiefall kontaktieren Sie bitte zuerst den Handelspartner, bei dem Sie den Artikel erworben haben. Dieser wendet sich im Zweifelsfall an uns. Teilen Sie bitte möglichst genau mit, welcher Schaden/Fehler/Mangel des Artikels vorliegt.

1. Beginn der Garantie ist das Kaufdatum des Artikels.
2. Bitte bewahren Sie die Rechnung auf. Als Garantienachweis gilt die Rechnung.
3. Gegenstand der Garantie ist die mängelfreie Funktion des Artikels. Mängel müssen im genannten Zeitraum der Garantie unmittelbar nach Auftreten gemeldet werden. Der mangelhafte Artikel ist aufzubewahren und innerhalb von 30 Tagen an den Handelspartner zurückschicken. Folgende Fälle sind ausgeschlossen.

1. Üblicher Abnutzung
2. Unsachgemäße Montage
3. Unsachgemäße Behandlung
4. Unsachgemäße Reparatur

Bitte lesen Sie vor der Installation die Anleitung vollständig durch und beachten Sie die Hinweise.

Diese Anleitung enthält wichtige Informationen zu Installation, Einstellung, Wartung und Ersatzteilen. Bewahren Sie die Anleitung gut auf und geben Sie diese auch an eventuelle Nachbesitzer weiter.

**Sicherheitshinweise**

1. Bitte lassen Sie die Montage nur durch fachkundige Personen durchführen.
2. Stellen Sie bitte vor der Montage die allgemeine Wasserzuführung ab.
3. Achten Sie darauf, dass alle Dichtungen den korrekten Sitz haben.

**Entsorgung**

Zum Schutz vor Transportschäden wird Ihre Produkt in einer soliden Verpackung geliefert. Die Verpackung besteht aus wiederverwertbaren Materialien. Entsorgen Sie diese umweltgerecht. Werfen Sie das Produkt am Ende seiner Lebensdauer nicht in den normalen Hausmüll, sondern erkundigen Sie sich bei Ihrer Kommunalverwaltung nach Möglichkeiten einer umweltgerechten Entsorgung.

**Technische Daten**

1. Fließdruck: empfohlen 3-12 bar, bei mehr als 12 bar bitte Druckminderer installieren
2. Wassertemperatur: max. 80°C

**Fehlerbehebung**

1. Duschkopf nachtropfen: Den Duschkopf waagrecht ausrichten.
2. Düsen Verstopfen, wasser kommt nicht raus: Bitte die Düsen mit Tuch und klares Wasser abwischen, um den Kalk zu entfernen.

**Achtung!**

Nach Inbetriebnahme auf Dichtheit der Verbindungen prüfen! Bei fehlerhafter Montage ist die Gewährleistung- insbesondere für Folgeschäden ausgeschlossen.

