

JE2 - Slow Juicer



Contents

English Manual	5
Manuel d'utilisation en français	13
Gebrauchsanleitung auf Deutsch	21
Manual de Instrucciones en Español	29
Manuale D'istruzioni In Italiano	37

English Manual

Parts & Assembly

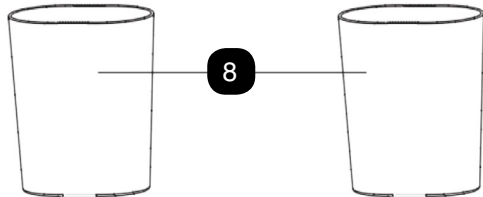
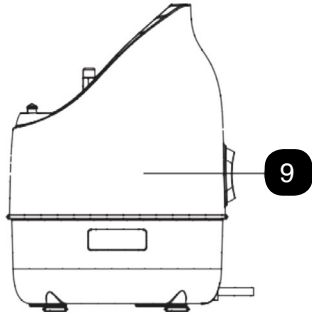
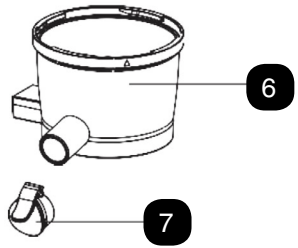
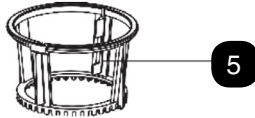
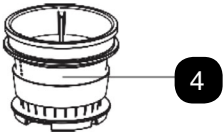
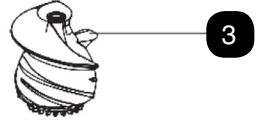
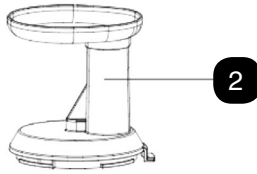
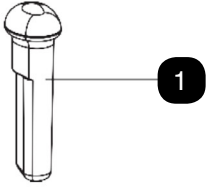

- | | |
|-----------------------|---------------------------|
| 1. Pusher | 6. Juicing bowl |
| 2. Feed in let | 7. Juice-extracting spout |
| 3. Rotor | 8. Juice/Pulp container |
| 4. Screening cylinder | 9. Juicer body |
| 5. Spinning brush | |

First use

- I. Remove all packaging and check that all parts are included.
- II. Wash all removable parts and accessories in warm water and dry them thoroughly. To prevent electric shock and damage, do not immerse the main machine in water.
- III. Before assembling the machine, make sure that the plug has inserted into the socket and that the switch at the back is in the 'O'-Assembly.

Make sure that all parts are installed correctly as follows:

1. Place the juicing bowl into the machine and make sure it cannot move sideways (fig. 1)
2. Push the screening cylinder all the way into the spinning brush locked into place (fig. 2)
3. Align the spinning brush inside juicing bowl by matching the triangles the top front (fig. 3)
4. Push the rotor into the screening cylinder until it sits on the bottom and only the little metal top sticks out of the cylinder (fig 4)
5. Insert the pusher into the feed inlet (fig 5)
6. Align the unlock-mark on feed inlet with the triangle on the juicing (fig 6)
7. A subtle rotation clockwise will close the cover (fig 7)
8. Attach the spout to the juicing bowl (fig 8)

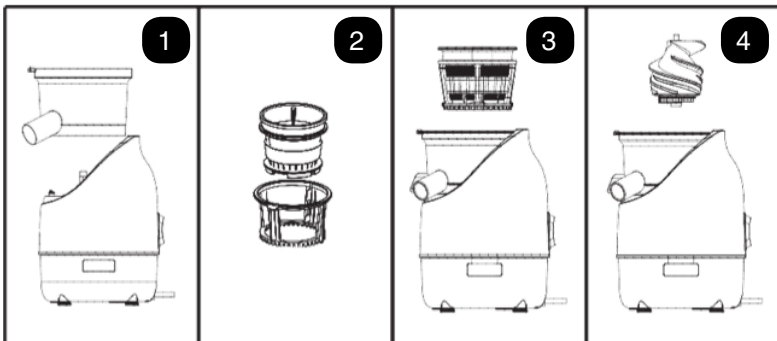

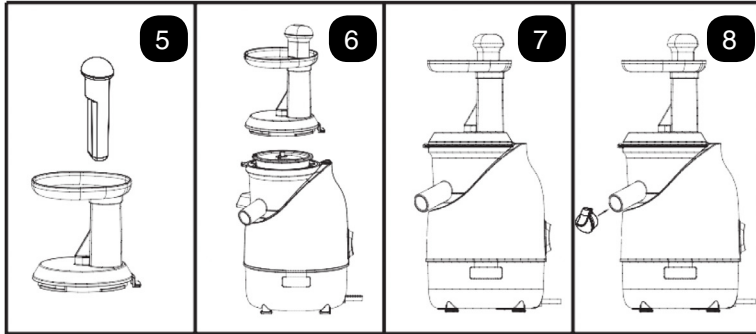

Operation instruction

1. Once all parts are correctly installed, place the juice and pulp container under the outlets of the juicing bowl and put the plug into the socket.
2. Prepare the fruit and vegetables:
 - A. Remove all non-edible parts: stones (e.g. cherry stone), cores (e.g. of a pineapple), pits (of lemon and grapes) as well as solid skins (e.g. from an orange).
 - B. If the ingredient is too large cut it into chunks.
 - C. Avoid fruits with little juice, rich in fibre, nuts, cocoa beans, as they will cause damage to the machine.
3. Turn the machine into the 'ON'-Position and insert ingredients into the feed inlet. Move the pusher down slowly and evenly to extract the maximum juice. In case food gets stuck in the feed inlet, stop the machine and empty the channel of any pulp before continuing. If too many ingredients have been inserted, push the 'REV'-button and the rotor will operate in the reversed direction to clear the excess food.
4. Empty the juice container and remove the pulp before it is filled u completely to prevent overflowing, as well as after each cycle. Operatio time should not exceed 20 minutes or 2-3 cycles, afterwards the machine will need to cool down before the next use.

5. Turn the machine off by selecting the 'O'-Position at the back of the machine.
6. After juicing, turn switch to the 'O'-position. Wait until the motor stopped spinning completely before removing any parts.
7. The product is not intended for a person with disability, or sense, or mental disorder or those without relevant experience and knowledge (including children).
8. This product has been designed for household use only and not suitable for commercial purposes.
9. Do not leave the machine unattended whilst in use.
10. To prevent damage to the product do not insert hard foods, eg. fiber-rich foods, eg. sugar cane, little-juice foods, such as banana food objects. If foods get stuck use the pushing rod and not your hands to prevent injury and damage.

Product features:

1. Extracts the juice from fruits and vegetables, such as apple, carrots, cucumber, celery, orange, and many more.
2. Separates the pulp from the juice, so both can be used for different purposes.
3. Includes transparent accessories to view the process throughout.
4. Easy cleaning thanks to removable accessories.
5. Large containers for big batches of juice.
6. Easy to pour spout.
7. Adjustable juicing direction.
8. Juicing efficiency though low rate spinning prevents oxidization and keeps the juice fresh and tasty.
9. DC motor drive, low output rotational speed;
10. Rated voltage: 220-240V; frequency: 50Hz; rated power: 220W;

Precautions:

Pay attention to the following whilst using the electric appliance:

1. Read the instruction carefully before use and keep them for future reference.
2. Before use, ensure the local power voltage is consistent with the rated voltage indicated on the product.
3. Before dismantle or installing any part of the product, disconnect it from the power supply.
4. Before use, check the cable, plug and all loose parts for damage. Should there be any damage or deformation, do not use the product. Contact the customer service department for a repair or replacement.
5. To prevent damage or the cause of fire, do not use this product with a timer.
6. To prevent the risk of electric shock and damage do not immerse the machine in water. Use a soft cloth for cleaning.
7. Keep all your body parts as well as hard objects out of the feed inlet during the operation. Do not use any other objects instead of the pushing rod to push the food down. The contact with the rotor would cause injury and/or damage. Use only original parts provided by manufacturer.

Cleaning and maintenance

1. After use, unplug the machine and wait until it has cooled off completely.
2. Clean all removable parts in warm, soapy water. Clean the main body with a soft wet cloth. Dry everything fully.



Storage

1. The product should be kept away from children.
2. Store the product in a dry place away from direct irradiation of ultraviolet light.

Problem	Solution
Machine does not turn on.	Check power plugs and that the product is correctly assembled.
Failure to operate.	Make sure the parts have been installed in the machine correctly.
Operation stopped during use.	<p>Too much food has been inserted; remove some of it.</p> <p>Food has not been prepared correctly, e.g. not pitted, stoned, skinned; remove any non-edible, hard parts of the food. If the machine is blocked, use the reverse function to clear it, remove all food and pulp and clean the machine afterwards.</p>
Noise occurs during juicing.	Squeezing ingredients can cause noise, which is normal condition. Do not use frozen ingredients, all food must be thawed before juicing.

Description of parts:

Product name: Slow Juicer

Product model: JE2

Rated voltage: 220-240V~

Frequency: 50/60Hz

Rated power: 200W

Warranty

1 Year Guarantee from Shine-Mart Ltd, Trademark owners of Duronic Products.

NOTE: THESE STATEMENTS DO NOT AFFECT YOUR STATUTORY RIGHTS AS A CONSUMER

This product has been manufactured under the strictest or quality control procedures, and using the highest quality of materials, to ensure excellent performance and reliability. It will give very good and long lasting service, provided it is properly used and maintained. The product is guaranteed for 1 years from the date of original purchase. If any defect arises due to a faulty materials or poor workmanship, the faulty product must be returned to the original place of purchase. Refund or replacement is at the discretion of that company. Duronic Products are offered with a 1 year guarantee under the following conditions:

1. The product must be returned to the retailer with original proof of purchase.
2. The product must be installed and used in accordance with the instructions contained in this operating manual.
3. It must be used only for domestic purposes.
4. It does not cover wear and tear, malicious damage, misuse, neglect, inexpert repairs or consumable parts.
5. Shine-Mart Ltd has no responsibilities for accidental or consequential loss or damage.
6. Shine-Mart Ltd are not liable to carry out any type of servicing work, under the guarantee
7. Valid in the UK only



This product is fitted with CE:1363 plug and fuse
Imported by Shine-Mart Ltd, RM3 8SB



Information on waste Disposal for Consumers of
Electrical & Electronic Equipment.

This mark on a product and/or accompanying documents indicates that when it is to be disposed of, it must be treated as Waste Electrical & Electronic Equipment, (WEEE).

Any WEEE marked products must not be mixed with general household waste, but kept separate for the treatment, recovery and recycling of the materials used. For proper treatment, recovery and recycling; please take all WEEE marked waste to your Local Authority Civic waste site, where it will be accepted free of charge.

If customers dispose of Waste Electrical & Electronic Equipment correctly, they will be helping to save valuable resources and preventing any potential negative effects upon human health and the environment, of any hazardous materials that the waste may contain.

Follow Us



duronic.com



[duronic](https://www.youtube.com/channel/UCduronic)



[@duronicmedia](https://www.instagram.com/duronicmedia)



[Duronic](https://www.facebook.com/duronic)



[@duronicmedia](https://twitter.com/duronicmedia)

Manuel d'utilisation en français

Aperçu du produit

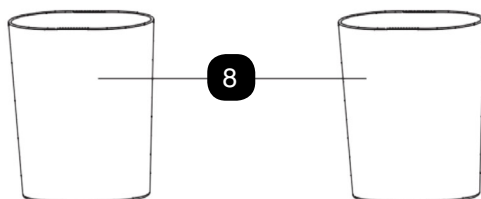
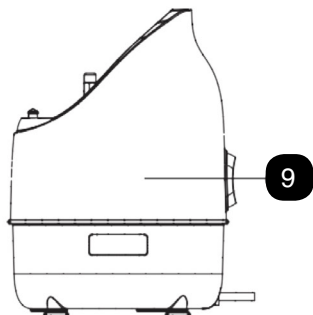
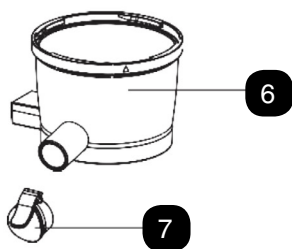
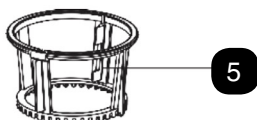
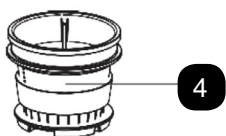
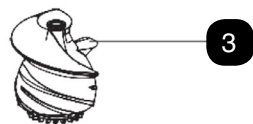
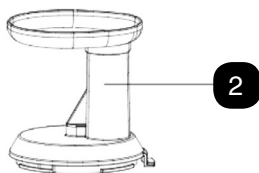
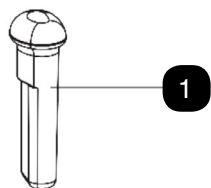

1. Poussoir
2. Entonnoir
3. Coupleur
4. Filtre
5. Grattoir

6. Anneau central
7. Bec verseur
8. Réservoir à pulpes/carafe
9. Moteur

Première utilisation

1. Retirez l'emballage et vérifiez que tous les éléments sont bien inclus.
2. Nettoyez toutes les pièces démontables et accessoires puis séchez-les convenablement. Pour éviter tout risque d'électrocution, n'immergez pas le moteur dans l'eau.
3. Avant d'assembler l'appareil, assurez-vous que la prise soit bien insérée et que l'interrupteur soit placé sur la position « O ».

Assurez-vous que tous les éléments soient bien insérés :

1. Placez l'anneau central sur le moteur et vérifiez qu'il soit bien verrouillé.
2. Placez le filtre dans le grattoir.
3. Alignez la flèche présente sur le grattoir avec la flèche présente sur le moteur.
4. Enfoncez le coupleur dans le grattoir jusqu'il soit bien enclenché.
5. Insérez le poussoir sur l'anneau central.
6. Verrouillez le poussoir sur l'anneau central.
7. Assurez-vous que le cadenas présent sur le poussoir s'aligne avec la flèche présente sur l'anneau central.
8. Placez le réservoir à pulpes et la carafe devant les sorties correspondantes.

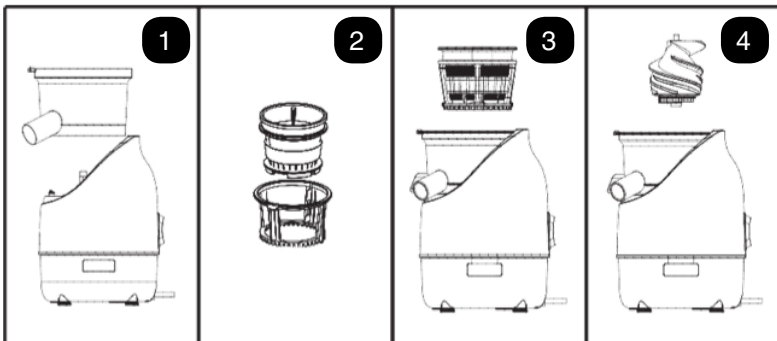

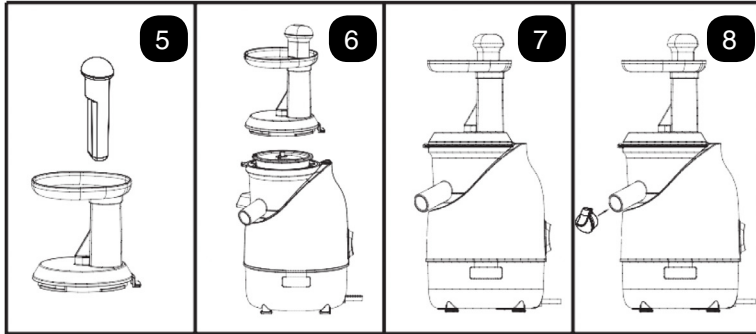

Instructions d'utilisation

1. Lorsque tous les éléments ont bien été insérés, placez le réservoir à pulpes et la carafe devant les sorties correspondantes.
2. Préparez les fruits et légumes :
 - A. Retirez toutes les parties non comestibles (pépins, noyaux, etc), les éventuelles tiges ainsi que les peaux solides.
 - B. Si les ingrédients sont trop larges, coupez-les en morceaux.
 - C. Evitez les fruits très secs, riches en fibres, les fruits à coques car leur texture pourrait endommager l'appareil.
3. Allumez l'appareil à l'aide l'interrupteur puis insérez les ingrédients dans la chute. Utilisez le poussoir en l'insérant soigneusement et lentement pour extraire un maximum de jus. Si les ingrédients se bloquaient, retirez le couvercle et retirez ce qui encombre la chute. Si une quantité importante d'ingrédients a été insérée, utilisez la fonction « REV » pour enclencher la marche arrière. Le coupleur commencera alors sa rotation dans le sens inverse.
4. Videz la carafe et le réservoir à pulpes avant qu'ils ne soient pleins. La durée de fonctionnement ne devrait pas excéder les 20 minutes pour garantir la durabilité et les performances de l'appareil.

5. Eteignez l'appareil en plaçant l'interrupteur sur la position « O ».
6. Patientez jusqu'à ce que l'appareil s'arrête complètement avant de le démonter.
7. Ce produit n'est pas conçu pour être utilisé par une personne, y compris les enfants, dont les capacités mentales, sensorielles ou physiques sont limitées ou qui n'aurait pas reçu l'expérience nécessaire pour opérer l'appareil avec sécurité.
8. Ce produit a été conçu pour un usage domestique et non un usage commercial.
9. Ne laissez pas l'appareil en fonctionnement sans supervision.
10. Pour éviter d'endommager l'appareil, n'insérez pas d'ingrédients solides, tels que des ingrédients riches en fibres (des cannes à sucre par exemple), des ingrédients très secs (des bananes par exemple) ou des objets solides. Si des ingrédients venaient à rester coincé, utilisez le poussoir, n'insérez jamais vos mains pour éviter toute blessure éventuelle.

Spécifications

1. Extraction de jus de fruits et légumes tels que des carottes, des pommes, des concombres, du céleri, des oranges, etc.
2. Séparation de la chair du jus afin que chacun puisse être consommé différemment.
3. Inclus un anneau transparent pour voir le processus d'extraction.
4. Nettoyage facilité grâce aux pièces démontables.
5. Large carafe pour un maximum de jus.
6. Bec verseur.
7. Marche arrière.
8. L'extraction de jus à rotation lente permet d'éviter l'oxydation des ingrédients et garde le fruit frais.
9. Moteur DC, vitesse de rotation lente.
10. Tension nominale : 220-240V. Fréquence : 50 Hz. Puissance max : 220W.

Avertissements

Veillez respecter les éléments suivants lorsque vous opérez un appareil électrique :

1. Lisez les instructions d'utilisation attentivement et gardez-les pour d'éventuelles références futures.
2. Avant d'utiliser l'appareil, assurez-vous que le courant utilisé par cet appareil corresponde avec le courant utilisé par votre système électrique.
3. Avant d'assembler ou de démonter l'appareil, débranchez la prise de l'appareil.
4. Avant d'utiliser l'appareil, veuillez vérifier que l'alimentation ne soit pas endommagée. Si l'alimentation ou un élément de cet appareil était endommagé, veuillez contacter le service-client de la marque ou de votre revendeur.
5. Pour éviter tout dommage et tout risque d'incendie, n'utilisez pas cet appareil pendant une période prolongée.
6. Pour éviter tout risque d'incendie ou d'électrocution, n'immergez pas l'appareil dans l'eau. Utilisez un tissu doux pour nettoyer l'appareil.
7. Soyez attentif à ce qu'aucun objet solide ou qu'une partie de votre corps (y compris les cheveux) n'entre pas en contact avec le coupleur. Tout contact avec le coupleur pourrait provoquer des blessures ou endommager l'appareil. N'utilisez que les accessoires originaux fournis par le fabricant.

Nettoyage et maintenance

1. Après utilisation, débranchez l'appareil et laissez-le refroidir.
2. Nettoyez toutes les pièces démontables dans de l'eau chaude savonneuse. Nettoyez le moteur avec un tissu humide doux. Séchez tous les éléments convenablement.



Stockage

1. Ce produit doit être gardé à l'abri des enfants.
2. Entreposez cet appareil dans un emplacement sec hors-de-portée des rayons du soleil.

Problèmes	Solutions
L'appareil ne s'allume pas.	Vérifiez la prise d'alimentation et que l'appareil a été assemblé correctement.
L'appareil ne fonctionne pas.	Assurez-vous d'avoir inséré et verrouillé tous les éléments correctement.
L'appareil s'arrête en pleine utilisation.	<p>Une quantité importante d'ingrédients a été insérée, veuillez en retirer une partie.</p> <p>Les ingrédients n'ont pas été préparés correctement (les noyaux, les pépins et autres parties solides n'ont pas été retirés). Retirez ce qui bloque le mécanisme et nettoyez la machine.</p>
Un bruit se fait entendre durant l'utilisation de l'appareil.	Les fruits peuvent faire du bruit sous la pression du coupleur, ce qui est normal. N'utilisez pas d'ingrédients congelés, tous les ingrédients insérés doivent être décongelés avant d'être inséré.

Descriptions des éléments :

Nom du produit : Extracteur de jus
Modèle : JE2

Tension nominale : 220-240V~
Fréquence : 50/60Hz
Puissance nominale : 200W

Garantie

Garantie et service après-vente

1 an de garantie de la part de Shine-Mart Ltd, propriétaire de la marque Duronic.

NOTE : CES DÉCLARATIONS N'AFPECTENT EN RIEN VOTRE DROIT STATUTAIRE EN TANT QUE CONSOMMATEUR

Ce produit a été produit en suivant les procédures de contrôle de qualité les plus strictes en utilisant des matériaux de qualité pour assurer durabilité et performance. Cet appareil vous offrira de longues années de service tant que vous utilisez correctement cette machine et suivez les instructions de maintenance contenues dans ce manuel. Ce produit est garanti pour 1 an à partir de la date originelle d'achat. Si ce produit était endommagée en raison d'un problème électrique ou d'une fabrication imparfaite, le produit défectueux peut être remplacé ou réparé au vendeur à la discrétion du vendeur, du revendeur ou de la marque sous conditions:

1. Le produit doit être retourné avec la preuve originale d'achat.
2. Le produit doit être installé et utilisé en accord avec les instructions contenues dans ce manuel d'utilisation.
3. Le produit doit être réservé à un usage domestique.
4. La garantie ne protège pas contre les dommages dus à l'usure normale, l'utilisation malveillante de l'appareil, la mauvaise utilisation d'un élément, les réparations conduites par des non-experts ainsi que les pièces consommables.
5. Shine-Mart Ltd ne porte pas de responsabilité pour tout dommage ou perte accidentel ou conséquent causé par ce produit.
6. Shine-Mart Ltd se dégage de toute responsabilité en matière de réparation durant la période de garantie.
7. Valide dans toute l'Union Européenne.



Ce produit est fourni avec une prise européenne
Importé par Shine-Mart Ltd, RM3 8SB.



Ce symbole apparaît sur le produit et/ou les documents accompagnant ce produit pour indiquer que le processus de destruction de ce produit doit être traité conformément aux règles de gestion des déchets électriques et électroniques (WEEE). Les produits marqués WEEE ne doivent pas être mélangés avec les déchets ménagers et doivent être séparés pour procéder au traitement et recyclage des composants. Afin de recycler ce produit, veuillez déposer tous les composants marqués WEEE au site de recyclage le plus proche où ce produit sera repris gratuitement. Ce geste a pour but d'aider la préservation des ressources précieuses et prévient les potentiels effets négatifs que ces composants ou tout autre composant dangereux ont sur la santé et l'environnement.

Suivez-nous sur



www.duronic.com



[@duronic_france](https://www.instagram.com/duronic_france)



[Duronic France](https://www.facebook.com/Duronic-France)



[@Duronic_France](https://twitter.com/Duronic_France)

Gebrauchsanleitung auf Deutsch

Bestandteile & Zusammensetzung

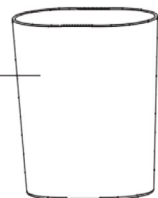
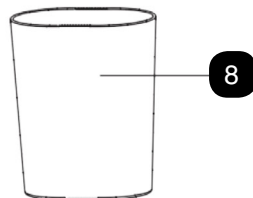
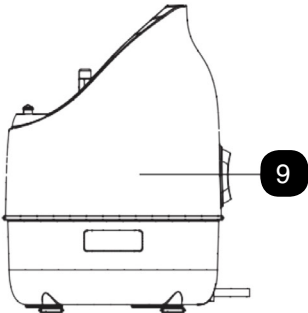
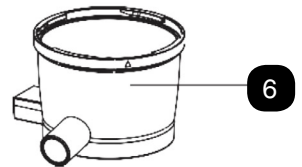
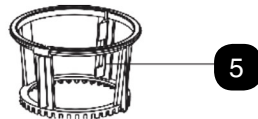
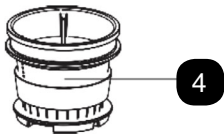
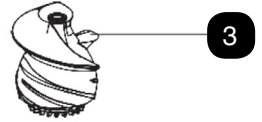
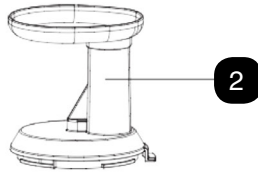
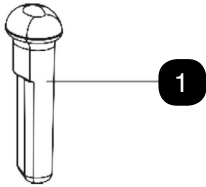

1. Stopfer
2. Deckel mit Einfüllöffnung
3. Press-Schraube
4. Sieb
5. Rotationsbürste

6. Verarbeitungsbehälter
7. Tülle
8. Saft- und Fruchtfleischbehälter
9. Gehäuse

Vor der ersten Benutzung

- I. Entfernen Sie jegliche Verpackung und stellen Sie sicher, dass alle Teile vorhanden sind.
- II. Waschen Sie alle abnehmbaren Teile mit warmen Wasser und trocknen Sie sie gründlich ab. Halten Sie das Gehäuse nicht unter Wasser, um einen Elektroschock und Schaden am Gerät zu verhindern.
- III. Stellen Sie sicher, dass der Knopf auf der 'O'-Position steht, bevor Sie das Gerät zusammensetzen.

Stellen Sie sicher, dass die Zusammensetzung korrekt wie folgt durchgeführt wird:

1. Setzen Sie den Verarbeitungsbehälter auf das Gehäuse, und achten Sie darauf, dass es sich nicht seitwärts bewegen kann (Abb. 1).
2. Drücken Sie das Sieb so weit wie möglich in die Rotationsbürste, bis es einrastet (Abb. 2).
3. Setzen Sie die Rotationsbürste in den Verarbeitungsbehälter, in dem Sie die beiden Dreiecke an deren oberer Vorderseite aneinander ausrichten (Abb. 3).
4. Drücken Sie die Press-Schraube in das Sieb, bis es seinen Boden erreicht und ausschließlich der kleine Metallstab aus dem Sieb herausragt (Abb. 4).
5. Setzen Sie den Stopfer in die Einfüllöffnung im Deckel (Abb. 5).
6. Richten Sie die 'Öffnen'-Markierung am Deckel dem Dreieck am Saftbehälter aus (Abb.6).
7. Eine leichte Drehung mit dem Uhrzeigersinn wird den Deckel verschließen (Abb 7).
8. Setzen Sie die Tülle auf (Abb. 8)

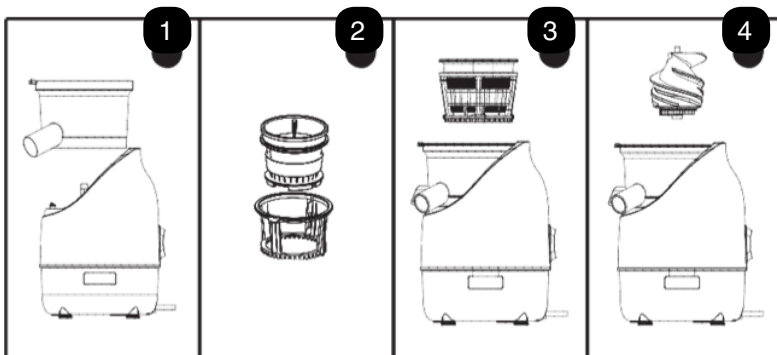

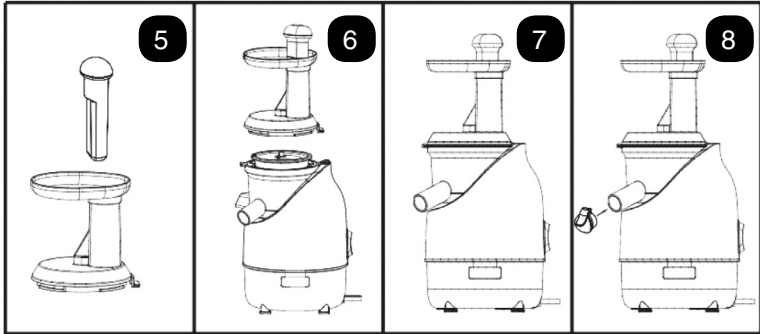

Bedienung

1. Sobald alle Teile korrekt eingesetzt wurden, platzieren Sie den Saft- und Fruchtfleischbehälter unter den Ausgießern des Saftbehälters und stecken Sie den Stecker in die Steckdose
2. Bereiten Sie Ihr Zutaten vor:
 - A. Entfernen Sie alle ungenießbaren Teile: Kerne, z.B. Kirsch-, Apfel- und Zitronenkerne, Innenstücke wie in der Ananas, und harte Schalen, wie von Orangen, etc.
 - B. Schneiden Sie große Früchte in Würfel.
 - C. Vermeiden Sie harte Zutaten, z.B. Nüsse und Kakaobohnen, sowie faserreiche Zutaten, z.B. Zuckerrohr, und solche Zutaten mit wenig Flüssigkeit, z.B. Bananen, da diese zu Schaden führen könnten.
3. Stellen Sie das Gerät an und geben Sie Ihre Zutaten durch die Einfüllöffnung im Deckel. Drücken Sie den Stopfer langsam und gleichmäßig herunter, um die maximale Menge an Saft zu extrahieren. Sollte das Essen in der Maschine verstopfen, stellen Sie die Maschine aus und entfernen Sie jegliches Essen aus dem Inneren, bevor Sie fortfahren. Sollten zu viele Zutaten auf einmal eingegeben worden sein, stellen Sie das Gerät in den Rückwärtsgang (REV), woraufhin die Press-Schraube das verstopfte Essen lösen wird.
4. Leeren Sie den Saft- und Fruchtfleischbehälter bevor sie vollständig gefüllt sind, sowie nach jedem Durchlauf, um ein Überlaufen zu verhindern. Die

Benutzung sollte 20 Minuten am Stück oder zwei bis drei Durchgänge nicht überschreiten, woraufhin das Gerät vor der nächsten Benutzung komplett abkühlen muss

5. Stellen Sie das Gerät aus.
6. Warten Sie, bis der Motor komplett mit dem Rotieren aufgehört hat, bevor Sie Teile entnehmen.
7. Dieses Gerät ist für die Verwendung von Personen geeignet (Kinder eingeschlossen), die verminderte körperliche, sensorische oder geistige Fähigkeiten haben oder nicht über ausreichende Erfahrung und Kenntnisse verfügen, sofern sie von einer Person, die für Ihre Sicherheit verantwortlich ist, Anweisungen für den Gebrauch des Geräts erhalten haben oder von dieser beaufsichtigt werden.
8. Dieses Produkt ist ausschließlich für den Hausgebrauch vorgesehen und nicht für kommerziellen Gebrauch.
9. Lassen Sie das Gerät während der Nutzung nicht unbeaufsichtigt.
10. Um einen Schaden zu vermeiden, verwenden Sie weder harte Zutaten, z.B. Nüsse, noch faserreiche, z.B. Zuckerrohr, noch solche Zutaten mit wenig Flüssigkeit, z.B. Bananen. Verwenden Sie weder Hände noch Fremdobjekte um die Zutaten runterzudrücken, sondern ausschließlich den mitgelieferten Stopfer.

Produkteigenschaften:

1. Dieses Gerät wurde für die Entsaftung von Obst und Gemüse hergestellt, z.B. Äpfeln, Karotten, Gurken, Sellerie, Orangen.
2. Es trennt das Fruchtfleisch vom Saft, sodass beides danach weiterverwendet werden kann.
3. Es verfügt über transparentes Zubehör, womit der Verlauf stets beobachtet werden kann.
4. Teile sind abnehmbar zur schnellen, einfachen Reinigung.
5. Durch den großräumigen Saft- und Fruchtfleischbehälter haben Sie die Möglichkeit große Mengen an Saft herzustellen.
6. Dank der Tülle ist das Ausgießen kleckerfrei.
7. Die Drehrichtung ist einstellbar, um Verstopfungen leicht zu beheben.
8. Die effiziente, langsame Umdrehung verhindert ein Oxidieren des Saftes, wodurch der Geschmack und die Frische der Zutaten erhalten bleibt..
9. Das Gerät verfügt über eine DC-Motoreinheit mit einer langsamen Umdrehungsgeschwindigkeit
10. Die Spannung beträgt 220-240V, Frequenz 50Hz und die Leistung 220W

Vorsichtsmaßnahmen

Beachten Sie folgendes während der Nutzung des Gerätes:

1. Lesen Sie die Gebrauchsanweisung vor der Benutzung sorgfältig durch und heben Sie sie für spätere Bezugnahme auf.
2. Prüfen Sie, dass die Voltzahl auf dem Etikett der örtlichen Netzspannung entspricht, bevor Sie das Gerät einstecken.
3. Bevor Sie Teile des Gerätes entnehmen oder einsetzen, entfernen Sie das Gerät von der Steckdose.
4. Überprüfen Sie Kabel, Stecker und die abnehmbaren Teile vor der Nutzung auf Defekte. Benutzen Sie das Gerät nicht, sollte etwas beschädigt oder deformiert sein, sondern informieren Sie den Hersteller unverzüglich. Entnehmen Sie keine Teile, die nicht zur Demontage vorgesehen wurden.
5. Um Verletzungen und Schaden zu verhindern verwenden Sie keinen Timer mit diesem Gerät.
6. Um Schaden und Elektroschock zu verhindern, halten Sie das Gerät nicht unter Wasser. Verwenden Sie ein weiches Tuch zur Reinigung.
7. Halten Sie weder Hände noch Objekte während der Nutzung in die Einfüllöffnung, da dies zu Verletzungen und/ oder Schäden am Gerät führen kann. Um die Zutaten einzudrücken verwenden Sie keine anderen Objekte außer dem hierzu vorgesehenen Stopfer. Der Kontakt zur Press-Schraube würde Schaden verursachen. Verwenden Sie ausschließlich originales Zubehör.

Reinigung und Instandhaltung

1. Entfernen Sie den Stecker nach der Entsaftung und lassen Sie das Gerät komplett abkühlen.
2. Waschen Sie alle entnehmbaren Teile in warmem Seifenwasser und reinigen Sie das Gehäuse mit einem weichen, feuchten Tuch.



Bei Nichtgebrauch

1. Dieses Gerät sollte von Kindern entfernt aufbewahrt werden.
2. Lagern Sie das Gerät an einem trockenen Ort geschützt von UV-Licht.

Schwierigkeit	Lösung
Das Gerät nimmt den Betrieb nicht auf	Überprüfen Sie, dass der Stecker korrekt eingesteckt und die abnehmbaren Teile korrekt montiert wurden.
Das Entsaften findet nicht statt und es entsteht kein Fruchtfleisch	Stellen Sie sicher, dass die abnehmbaren Teile korrekt montiert wurden.
Das Gerät schaltet sich während des Betriebes aus.	<p>Zu viele Zutaten wurden auf einmal in das Gerät gegeben; entnehmen Sie einen Teil.</p> <p>Die Zutaten wurden nicht vorbereitet, z.B. Kerne und Schalen wurden nicht entfernt; entfernen Sie alle ungenießbaren Teile der Zutaten.</p> <p>Sollte das Gerät verstopft sein, halten Sie die REV-Taste für 3-5 Sekunden gedrückt, um den Stau aufzuheben. Entfernen Sie das Fruchtfleisch und reinigen das Gerät anschließend.</p>
Geräusche sind zu vernehmen	Das Pressen der Zutaten kann zu Geräuschen führen, dies ist normal. Sollten gefrorene Zutaten verwendet worden, stellen Sie sicher, dass diese aufgetaut sind. Lassen Sie diese gegebenenfalls mit Hilfe von warmem Wasser auftauen.

Beschreibung der Bestandteile:
 Produktname: Langsam-Entsafter
 Modell: JE2

Bemessungsspannung: 220-240V
 Frequenz: 50/60Hz Rated
 Nennleistung: 200W

Gewährleistung

Shine-Mart Ltd, der Markeninhaber von Duronic Produkten, bietet 1 Jahr Gewährleistung.

HINWEIS: DIESE BEDINGUNGEN BEEINFLUSSEN IHRE GESETZLICHE RECHTE ALS VERBRAUCHER NICHT

Dieses Produkt wurde unter strengen Qualitätskontrollen produziert und aus hochwertigen Materialien hergestellt, um ausgezeichnete Leistung und Zuverlässigkeit zu gewährleisten. Sofern das Produkt korrekt benutzt und gewartet wird, kann eine langlebige Lebensdauer erwartet werden.

Das Produkt hat eine Gewährleistung von einem Jahr ab Kaufdatum. Beim Auftreten eines Schadens, der von fehlerhaften Materialien oder Verarbeitung verursacht wurde, sollte das defekte Produkt an den ursprünglichen Verkäufer zurückgegeben werden. Die Erstattung oder Umtausch erfolgt nach Vorschriften des Unternehmens.

Duronic Produkte haben 1 Jahr Gewährleistung unter folgenden Bedingungen:

1. Das Produkt muss mit dem Kaufnachweis zurückgegeben werden.
2. Das Produkt muss unter den Anweisungen und Anleitungen installiert und benutzt worden sein.
3. Es muss ausschließlich für den Hausgebrauch genutzt worden sein.
4. Natürliche Abnutzung oder Verschleiß, böswillige Beschädigung, Missbrauch, Vernachlässigung und unsachgemäße Reparaturen sind von der Gewährleistung ausgeschlossen.
5. Shine-Mart Ltd übernimmt keine Verantwortung für zufällige oder Folgeschäden.
6. Shine-Mart Ltd ist nicht für Wartungsarbeiten zuständig. Diese fallen nicht unter die Gewährleistung.
7. Gültig in der EU



Dieses Produkt ist mit fitted CE geprüfte Typ-F
Euro Stecker/BS Stecker ausgestattet
Von Shine-Mart Ltd, RM3 8SB importiert



Information über Abfalllagerung für Verbraucher von elektronischen Geräten.
Dieses Zeichen auf dem Produkt und/oder auf mitgelieferte Dokumenten zeigt, dass, wenn eine Entsorgung erfolgt, das Gerät an einer Elektro- und Elektronikgeräte-Abfall-Sammelstelle (WEEE) abgegeben werden muss.
Um eine weitere Behandlung und Weiterverarbeitung der Materialien zu gewährleisten dürfen diese WEEE-markierten Produkte nicht mit dem Hausmüll vermischt werden.
Für die korrekte Behandlung, Aufbereitung und Wiederverwendung geben Sie alle WEEE-markierten Produkte zur kommunalen Abfallbeseitigungsanlage.
Dort können Sie diese kostenlos abgeben.
Wenn die Beseitigung von Elektro- und Elektronik-Altgeräten korrekt durchgeführt wird, tragen Sie zur Gewinnung von wertvollen Ressourcen bei, sowie einer möglichen Vermeidung von negativen Auswirkungen auf Gesundheit und Umwelt.

Folgen Sie Uns



duronic.com

Manual De Instrucciones En Español

Descripción

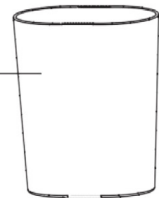
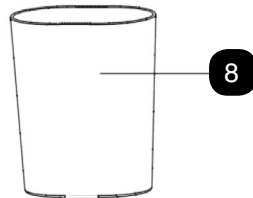
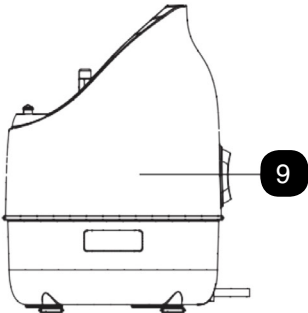
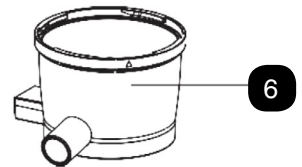
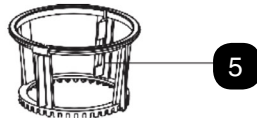
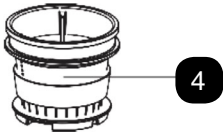
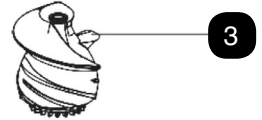
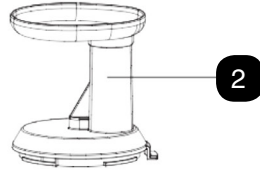
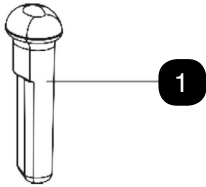

- | | |
|-------------------------|------------------------------|
| 1. Empujador | 6. Bol de zumo |
| 2. Tubo de entrada | 7. Boca de vertido antigoteo |
| 3. Tornillo de prensaje | 8. Recipiente de zumo/pulpa |
| 4. Filtro de zumo | 9. Motor |
| 5. Cepillo giratorio | |

Antes del primer uso

- I. Desembale el aparato y compruebe que todas las piezas estén incluidas.
- II. Lave todas las piezas desmontables y accesorios en agua tibia y séquelos completamente. Para evitar descargas eléctricas y daños, no sumerja el motor en agua.
- III. Antes de ensamblar la máquina, asegúrese de que el interruptor en la parte trasera este en posición 'O' antes de conectar el enchufe a una tomacorriente.

Asegúrese de que todas las piezas estén instaladas correctamente.

1. Coloque el bol de zumo en la máquina y asegúrese de que no se pueda mover hacia los lados (fig. 1)
2. Inserte el filtro de zumo dentro del cepillo giratorio (fig. 2)
3. Luego, inserte dentro del bol de zumo asegurándose que estén alineados los triángulos (fig. 3)
4. El tornillo de prensaje vendría encima del filtro del zumo tal y como indica en (fig. 4)
5. Inserte el empujador en el tubo de entrada de alimentos (fig. 5)
6. Alinee la marca de desbloqueo en la entrada de la alimentación con el triángulo en el exprimidor (fig. 6)
7. Un sutil giro hacia la derecha cerrara la tapa (fig. 7)
8. Coloque la tapa de la boca de vertido antigoteo (fig. 8)

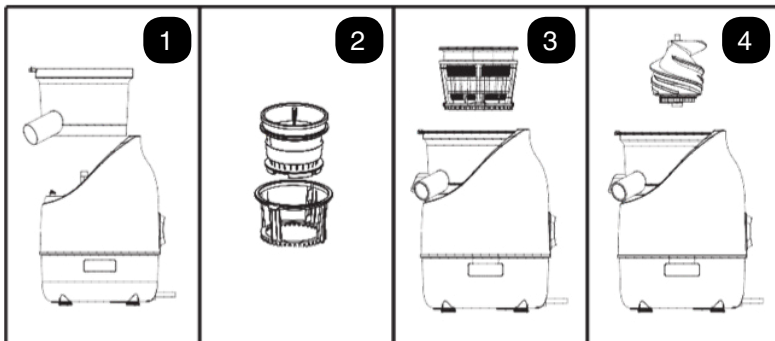

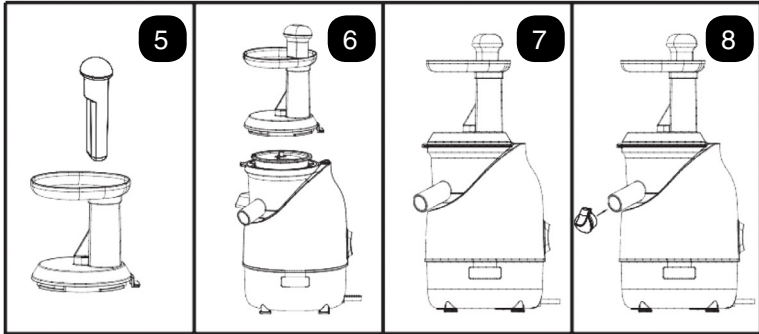

Instrucciones de Operación

1. Una vez que todas las piezas estén correctamente montadas, coloque los recipientes de zumo y pulpa en las salidas de vertido antigoteo y enchufe la clavija a un tomacorriente.
2. Prepare todos los ingredientes que se van a exprimir:
 - A. Es necesario quitar las partes como: extraer las pepitas duras (cereza, durazno, aguacate, etc) pelar piel gruesa (cítricos, piña, melón, etc) asimismo el corazón de la piña.
 - B. Corte aquellos alimentos que no pasen por la abertura.
 - C. Evite alimentos que tengan poco líquido, ricos en fibra, nueces, granos de cocoa, etc ya que esto producirá daños al aparato.
3. Pulse el interruptor a posición 'ON' e inserte los alimentos por la abertura y, si resulta necesario, hágalos descender utilizando el empujador. En el caso de que los alimentos se atasquen, deténgase y retire los alimentos dentro del tubo de entrada antes de reiniciar. Si esto no soluciona el problema, utilice el botón 'REV' para que el tornillo de prensaje en dirección inversa y eliminar exceso de alimentos.
4. Vacíe los recipientes de zumo y pulpa antes de que se llene completamente para prevenir un sobre flujo. El tiempo de operación no debería exceder 20 minutos o 2-3 ciclos, después la máquina se tendrá que enfriar antes del siguiente uso.

5. Apague la máquina poniendo el interruptor en posición 'O' detrás del aparato.
6. Espere hasta que deje de girar completamente antes de quitar cualquier pieza.
7. Este aparato no está diseñado para ser utilizado por personas (incluyendo los niños) cuyas capacidades físicas, sensoriales o mentales sean reducidas o por personas con falta de experiencia.
8. El aparato está diseñado exclusivamente para un uso doméstico y bajo la vigilancia en el interior del hogar.
9. No deje la máquina desatendida mientras esté en uso.
10. Para evitar dañar el producto no introduzca alimentos duros, por ejemplo, alimentos excesivamente fibrosos ejemplo, la caña de azúcar, alimentos con poco líquido ejemplo, la banana. Si los alimentos se atascan utilice el empujador y no sus manos para evitar lesiones y daños.

Características del producto:

1. Extrae el zumo de frutas y verduras como manzana, zanahoria, pepino, apio, naranja y muchos más.
2. Separa la pulpa del zumo, por lo tanto puede utilizarlo con diferentes fines.
3. Incluye accesorios transparentes para ver a todo el proceso.
4. Limpieza fácil gracias a los accesorios extraíbles.
5. Recipientes grandes para una mayor cantidad de zumo.
6. Fácil de verter.
7. Dirección del exprimidor ajustable.
8. Eficiencia de extracción del zumo, sin embargo el sistema de rotación baja previene la oxidación y mantiene el zumo fresco y sabroso.
9. Motor DC, velocidad de rotación de la salida baja;
10. Tensión nominal: 220-240 V; frecuencia: 50Hz; potencia nominal: 220 W;

Precauciones:

Preste atención a lo siguiente mientras utilice el aparato eléctrico:

1. Lea las instrucciones cuidadosamente antes de usar y consérvelas para referencia futura.
2. Antes de usar el producto asegúrese que la tención coincida con la tensión local.
3. Antes de montar o desmontar algún accesorio asegúrese se desconectar desde la tomacorriente.
4. Antes de usar, verifique que el cable, enchufe y todos sus accesorios estén en perfectas condiciones. En el caso de que existan averías, póngase en contacto con Duronic para una reparación o reemplazo.
5. Para evitar daños o causa de incendio, no use este producto con un temporizador.
6. Para evitar el riesgo de descarga eléctrica y/o daños NO sumerja la máquina en el agua. Utilice un paño suave para limpiar.
7. Mantenga todos los accesorios alejado de la entrada de alimentos, NO utilice ningún otro accesorio aparte del empujador de Duronic. El contacto con el tornillo de prensaje puede causar daños, únicamente utilice los accesorios originales.

Limpieza y Mantenimiento

1. Después del uso, desenchufe la máquina y espere hasta que se haya enfriado completamente.
2. Limpie todas las piezas desmontables en agua tibia y jabón. Limpie el cuerpo principal con un paño suave y húmedo. Secar todo completamente.



Almacenamiento

1. El producto debe mantenerse alejado de los niños.
2. Almacene el producto en un lugar seco fuera de la irradiación directa de luz ultravioleta.

Problema	Soluciones
No se pone en marcha	Verifique que el cable de alimentación esté conectado correctamente en el tomacorriente y detrás del aparato.
No funciona	Asegúrese de que todos los accesorios estén montados correctamente.
El aparato se detiene mientras esta en funcionamiento	Demasiada comida ha sido insertada; quite un poco de ello. Tiene que asegurarse de que todos los alimentos estén completamente pelados, quitados las pepitas para evitar atascos. Si la maquina se bloquea utilice la función reversa para desbloquear la entrada de alimentos.
Se produce un ruido al momento de la extracción del zumo.	Esto puede ocurrir al momento de empujar los alimentos sobre el tubo de alimentación. No use ingredientes congelados, toda la comida debe ser descongelada.

Descripción:

Producto: Licuadora
Modelo: JE2

Voltaje: 220-240V~

Frecuencia: 50/60Hz

Potencia: 200W

Garantía

NOTA: ESTAS DECLARACIONES NO AFECTAN SUS DERECHOS LEGALES COMO CONSUMIDOR

Este producto ha sido fabricado bajo las más estrictas control de calidad y utilizando materiales de alta calidad para asegurar confiabilidad y excelente funcionamiento. Le dará buen servicio y una larga duración, siempre y cuando se utilice correctamente y sea bien mantenido.

El producto está garantizado por 1 año desde la fecha de compra original. Si surge cualquier defecto debido a un error/defecto de fábrica o mano de obra, entonces el producto debe ser devuelto al lugar original de compra. Reembolso o reemplazo es a discreción de la compañía.

Productos Duronic se ofrecen con una garantía de 1 año bajo las siguientes condiciones:

1. El producto debe ser devuelto al vendedor con comprobante de compra original.
2. El producto debe instalarse y usarlo según las instrucciones contenidas en este manual.
3. Este aparato es únicamente de uso doméstico.
4. No cubre desgaste, daños maliciosos, uso indebido, negligencia, reparaciones inexpertas o partes consumibles.
5. Shine-Mart Ltd no será responsable por cualquier daño consecuente, accidentes o pérdidas.
6. Shine-Mart Ltd no es responsable ah llevar a cabo cualquier tipo de servicio, bajo la garantía.
7. Valido solamente dentro de la (EU).



Este producto esta equipado con enchufe/fusible Europeo
Importado por Shine-Mart Ltd, RM3 8SB



Información sobre la eliminación de residuos para los consumidores de equipos eléctricos y electrónicos:

Esta marca en un producto y/o documentos adjuntos indica que cuando se va a desechar, se debe tratar como equipos residuos eléctricos y electrónicos (RAEE)

Cualquier producto marcado (RAEE) no debe ser mezclado con la basura doméstica, sino separado para el tratamiento, recuperación y reciclaje de los materiales utilizados.

Para el tratamiento adecuado, recuperación y reciclaje; por favor, tome todos los productos (RAEE) y llévelo al sitio de residuos de su Autoridad Local, donde será aceptado de forma gratuita.

Si los clientes desechan los residuos eléctricos y electrónicos correctamente, ayudar a ahorrar valiosos recursos y prevenir los efectos negativos sobre la salud humana y el medio ambiente, de materiales peligrosos que pueden contener los residuos

Síguenos



duronicon.com

Manuale D'istruzioni In Italiano

Componenti del prodotto

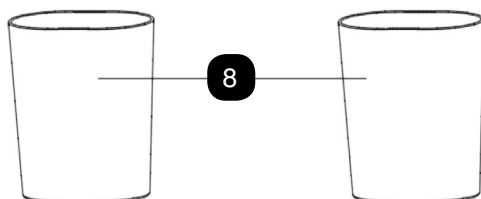
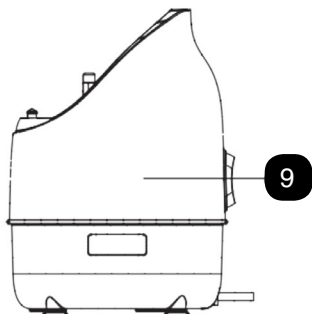
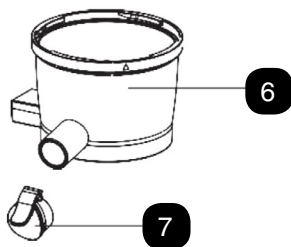
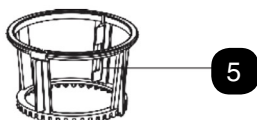
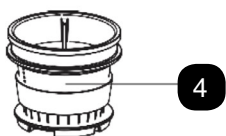
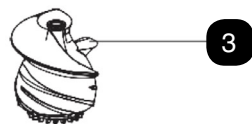
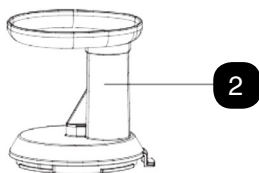
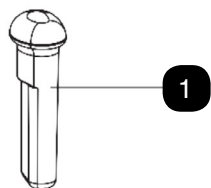

1. Pestello
2. Condotto di inserimento della frutta
3. Coclea
4. Setaccio
5. Raschietto

6. Contenitore raccogli succo
7. Beccuccio di erogazione
8. Contenitore succo/scarti
9. Unità motore

Primo utilizzo

- I. Rimuovere l'imballaggio e controllare che tutte le parti siano incluse.
- II. Lavare tutte le parti smontabili e tutti accessori in con acqua calda e asciugarle con cura. Per evitare scosse elettriche e danni, non immergere l'unità principale in acqua o altri liquidi.
- III. Prima di assemblare la macchina, assicurarsi che la spina sia inserita correttamente nella presa di corrente.

Assicurarsi che tutte le parti siano installate correttamente come segue:

1. Posizionare il contenitore raccogli succo sull'unità principale e assicurarsi che non si sposti lateralmente (fig. 1).
2. Inserire il setaccio completamente all'interno del setaccio di proiezione e bloccarlo in posizione. (fig. 2)
3. Posizionare i setacci all'interno del contenitore raccogli succo allineando i triangoli sulla parte superiore. (fig. 3)
4. Inserire la coclea all'interno del setaccio fino a quando va ad incastrarsi con il meccanismo sul l'unità del prodotto. (fig. 4).
5. Inserire il pestello nel condotto di inserimento della frutta (fig. 5).
6. Posizionare il coperchio con il condotto di inserimento sopra l'unità, allineando il simbolo del lucchetto (fig. 6).
7. Una leggera rotazione in senso orario assicurerà il coperchio (fig. 7).
8. Agganciare l'erogatore al contenitore raccogli succo. (fig. 8).

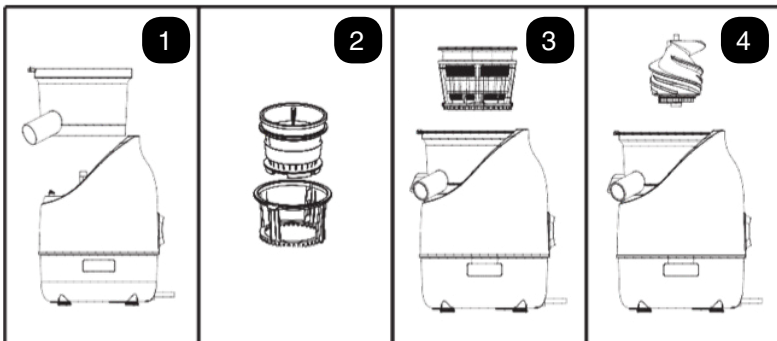

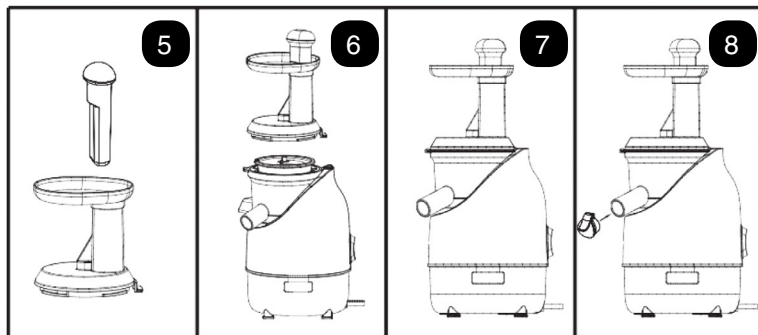

Istruzioni di funzionamento

1. Una volta che tutte le parti sono installate correttamente, posizionare i contenitori del succo e degli scarti sotto gli erogatori del contenitore del succo e inserire la spina nella presa di corrente.
2. Preparare la frutta e la verdura::
 - A. Rimuovere tutte le parti non commestibili: noccioli (ad es. noccioli di ciliegia), torsoli (ad es. di un ananas), semi (di limone e uva), nonché bucce solide (ad esempio un'arancia).
 - B. Se l'ingrediente è troppo grande è consigliabile di tagliarlo in pezzi più piccoli.
Evitare frutti con poco succo, ricchi di fibra, noci, semi di cacao, in quanto potrebbero causare danni all'apparecchio.
3. Accendere l'apparecchio e inserire gli ingredienti nel condotto di inserimento. Fare leggera pressione con il pestello al fine di far arrivare gli ingredienti fino alla coclea e massimizzare la quantità di succo estratto. Nel caso in cui gli ingredienti rimangano bloccati nel condotto di inserimento, arrestare la macchina e svuotare il canale da qualsiasi intoppo prima di continuare. Se sono stati inseriti troppi ingredienti, utilizzare il pulsante 'REV' e la coclea opererà in direzione inversa per liberare il condotto dagli ingredienti in eccesso.
4. Dopo ogni utilizzo, svuotare il contenitore del succo e rimuovere la polpa in eccesso dal contenitore degli scarti per evitare traboccamenti. Il tempo di utilizzo non deve superare i 20 minuti o 2-3 cicli al massimo; in seguito, sarà necessario lasciar raffreddare l'apparecchio prima di utilizzarlo nuovamente.

5. Spegnerne l'apparecchio spostando il selettore su "O" (Off).
6. Attendere che il motore si sia arrestato completamente prima di rimuovere tutte le parti.
7. Il prodotto non è inteso per l'utilizzo da parte di una persona con disabilità sensoria o mentale o senza esperienza e conoscenza dell'apparecchio (inclusi bambini).
8. Questo prodotto è stato progettato esclusivamente per uso domestico e non adatto per scopi commerciali.
9. Non lasciare la macchina incustodita mentre in uso.
10. Per evitare danni al prodotto non inserire alimenti duri, per esempio, alimenti ricchi di fibra, ad es. zucchero di canna, alimenti con poco succo. Se gli ingredienti sono bloccati all'interno del condotto utilizzare il pestello e non le proprie mani per evitare qualsiasi tipo di infortunio o danno.

Caratteristiche del prodotto:

1. Estrae il succo da frutta e verdura, come mele, carote, arance, kiwi, melone e tanti altri.
2. Separa la polpa dal succo, affinché possano entrambi essere riutilizzati per altri scopi.
3. Le parti sono fabbricate in plastica trasparente per permettere di vedere il processo di estrazione.
4. Grazie agli accessori rimovibili è semplice da pulire.
5. Caraffa capiente.
6. Beccuccio di erogazione rimovibile.
7. Funzione reverse per l'estrazione.
8. Estrae succo in modo efficiente con un basso numero di giri per prevenire l'ossidazione e mantenere il succo fresco e nutriente.
9. Alimentazione del motore DC, velocità di rotazione a basso output;
10. Tensione nominale: 220-240V; Frequenza: 50Hz; potenza: 220W;

Informazioni di sicurezza:

Prestare attenzione alle seguenti precauzioni durante l'utilizzo l'apparecchio elettrico:

1. Leggere attentamente le presenti istruzioni prima dell'uso e conservarle per riferimenti futuri.
2. Prima dell'uso assicurarsi che il voltaggio delle prese di correnti sia conforme con il voltaggio indicato sul prodotto.
3. Prima di smontare o l'installazione di qualsiasi parte del prodotto, scollegarlo dalla presa di corrente.
4. Prima dell'uso, controllare che il cavo, la spina e tutte gli accessori non siano danneggiati. In caso il prodotto risulti danneggiato in qualsiasi maniera non utilizzarlo. Contattare il servizio clienti per una riparazione o sostituzione.
5. Per prevenire danni o possibili incendi tenere il prodotto lontano da qualsiasi fonte di calore.
6. Per prevenire il rischio di scosse elettriche e danni non immergere la macchina in acqua o altri liquidi. Utilizzare un panno morbido per la pulizia.
7. Tenere qualsiasi parte del corpo così come qualsiasi oggetto lontano dall'ingresso del condotto di inserimento quando l'apparecchio è in funzione. Non utilizzare altri oggetti diversi dal pestello per spingere la frutta verso la coclea. Fare attenzione in quanto il contatto con la coclea potrebbe causare danni o infortuni. Utilizzare solo parti originali forniti dal produttore.

Pulizia e manutenzione

1. Dopo l'uso, scollegare l'apparecchio e attendere che si sia raffreddato completamente.
2. Pulire tutte le parti removibili con acqua tiepida e sapone. Pulire l'unità principale con un panno umido. Asciugare completamente il tutto.



Conservazione

1. Il prodotto deve essere tenuto lontano dalla portata dei bambini.
2. Conservare il prodotto in un luogo asciutto lontano da fonti di calore o dalla diretta luce solare.

Problema	Soluzione
L'apparecchio non si accende.	Controllare le prese di corrente e assicurarsi che il prodotto sia assemblato correttamente
L'apparecchio non esegue le normali operazioni.	Assicurarsi che le parti siano state installate correttamente.
L'apparecchio interrompe bruscamente l'operazione eseguita	Sono stati inseriti troppi ingredienti; Rimuovere gli ingredienti in eccesso. Gli ingredienti non sono stati adeguatamente preparati: non snocciolati o la buccia non è stata rimossa. Rimuovere qualsiasi parte non commestibile. Se l'apparecchio risulta bloccato, utilizzare la funzione reverse per liberare l'intoppo e pulire la macchina prima di un nuovo utilizzo.
Si udisce un rumore durante la spremitura	La spremitura della frutta può produrre un lieve rumore in condizioni normali. Non utilizzare ingredienti congelati, in quanto potrebbero danneggiare l'apparecchio.

Descrizione delle parti:

Nome del prodotto: Estrattore di succo
Modello prodotto: JE2

Tensione nominale: 220-240V~
Frequenza: 50/60Hz
Potenza: 200W

Garanzia

Questo prodotto è garantito per una durata determinata con il distributore a partire dalla data di acquisto contro ogni difetto derivante da difetti di fabbricazione o dei materiali. Questa garanzia non copre difetti o danni derivanti da installazione impropria, uso improprio o usura anomala del prodotto.

L'apparecchio deve essere restituito nella sua confezione originale e accompagnato dalla ricevuta e deve essere stato utilizzato in modo corretto. È importante rispettare le istruzioni per l'uso e le precauzioni di sicurezza indicate di seguito. Inoltre, non possiamo garantire l'apparecchio se è stato modificato o riparato dall'acquirente o da terzi.

1 anno di garanzia da Shine-Mart Ltd, proprietari del marchio commerciale Duronic.

NOTA: QUESTE DICHIARAZIONI NON INFLUISCONO SUI DIRITTI LEGALI DEL CONSUMATORE

Questo prodotto è stato realizzato con le rigorose procedure del controllo qualità, e utilizzando materiali di altissima qualità, per garantire affidabilità e prestazioni eccellenti. Vi regalerà un servizio ottimo e a lungo termine, purchè venga opportunamente usata e mantenuta. Il prodotto è garantito per 1 anno dalla data di acquisto. Se sorge qualche difetto a causa di materiali difettosi o scarsa manodopera, il prodotto difettoso dovrà essere restituito al luogo originale di acquisto. Il rimborso o la sostituzione sono a discrezione dell'azienda. I prodotti Duronic offrono 1 anno di garanzia alle seguenti condizioni:

1. Il prodotto deve essere restituito al rivenditore con la prova d'acquisto originale
 2. Il prodotto deve essere installato e usato seguendo le istruzioni contenute nel manuale.
 3. Il prodotto va utilizzato solo per scopi domestici. Non è da utilizzarsi per uso commerciale.
 4. La garanzia non copre usura, danni volontari, abuso, negligenza, riparazioni inesperte o consumo dei materiali.
 5. Shine-Mart Ltd non è responsabile per Danni accidentali o consequenziali.
 6. Shine-Mart Ltd non è tenuta a eseguire qualsiasi tipo di riparazione, ai sensi della garanzia.
 7. Termini validi in tutta l'unione europea *Ci riserviamo il diritto di modificare le sopracitate condizioni Per parti di ricambio si prega di consultare il sito www.duronic.com
- Corretto smaltimento del prodotto.



Questo prodotto è inclusivo di spina certificata CE
importata da Shine-Mart Ltd, RM3 8SB



Questo segno su un prodotto o su documenti indica che quando deve essere smaltito, deve essere trattato come i rifiuti elettrici ed elettronici (WEEE). Tutti i prodotti marcati WEEE non devono essere buttati nei rifiuti domestici generici, ma separati per il trattamento, il recupero e il riciclaggio dei materiali utilizzati.

Per un corretto trattamento, recupero e riciclaggio; si prega di portare tutti i prodotti marcati WEEE al Vostro centro smaltimenti rifiuti autorizzato, dove saranno accettati gratuitamente.

Se i consumatori sono propensi allo smaltimento corretto di rifiuti elettrici ed elettronici, aiuteranno a salvare risorse importanti e a prevenire i potenziali effetti negativi sulla salute umana e sull'ambiente di tutti i materiali pericolosi che i rifiuti possono contenere.

Seguici



duronic.com

Instrukcja obsługi. Polski

Elementy i Montaż

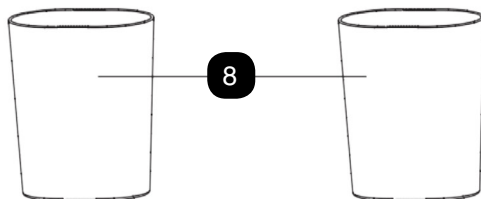
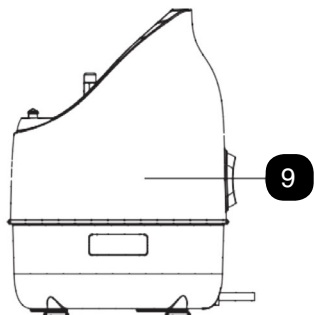
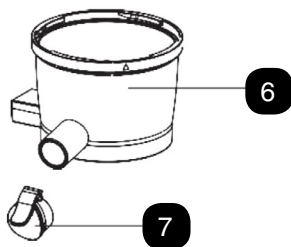
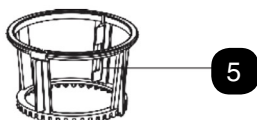
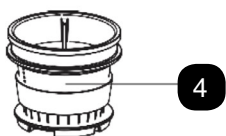
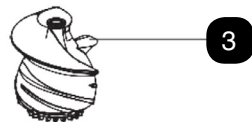
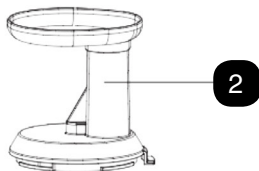
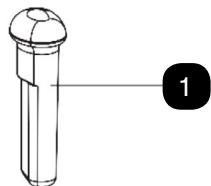

1. Popychacz
2. Nakładka do owoców
3. Ślimak
4. Cylinder sitowy
5. Szczotka obrotowa

6. Pojemnik na sok
7. Zatyczka na lejek
8. Pojemnik na miąższ
9. Jednostka sterująca

Pierwsze użycie

- I. Usuń wszystkie elementy pakunkowe i sprawdź, czy opakowanie zawiera wszystkie elementy.
- II. Umyj wszystkie usuwalne elementy w ciepłej wodzie i osusz. Nie zanurzaj jednostki sterującej, aby zapobiec porażeniu prądem lub uszkodzeniu urządzenia.
- III. Przed montażem elementów i włożeniem wtyczki do gniazdka, upewnij się, czy przełącznik jest w pozycji [O] - wyłączony.

Upewnij się, czy wszystkie elementy są prawidłowo zamontowane:

1. Umieść pojemnik na sok na jednostce sterującej i upewnij się, czy nie porusza się na boki. (rys.1)
2. Wepchnij cylinder sitowy do obrotowej szczotki i zablokuj w miejscu. (rys. 2)
3. Umieść obrotową szczotkę w pojemniku na sok dopasowując pozycję trójkątnych znaczników. (rys.3)
4. Umieść ślimak w cylindrze sitowym wpychając go do momentu aż znajdzie się na dole elementu, a jedynie metalowy element cylindra będzie widoczny. (rys. 4)
5. Umieść popychacz w otworze wlotowym. (rys. 5)
6. Wyrównaj symbol blokady na otworze wlotowym z trójkątnym znacznikiem sokowirówce. (rys. 6)
7. Przekręć pokrywkę zgodnie z ruchem wskazówek, aby ją zablokować. (rys. 7)
8. Nałóż zatyczkę na lejek. (rys. 8)

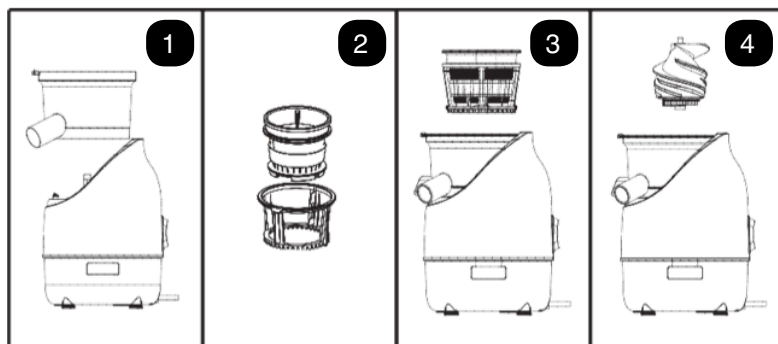

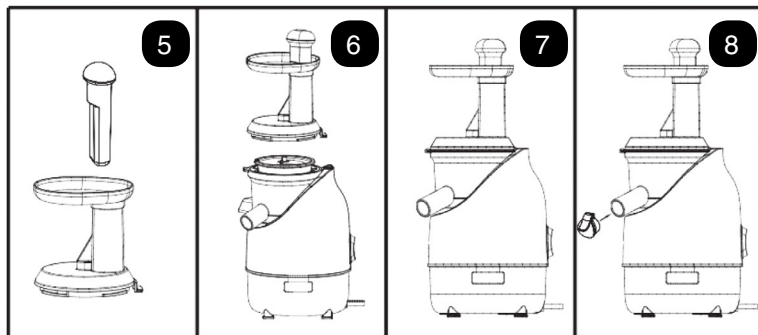

Instukcja Obsługi

1. Kiedy wszystkie elementy są prawidłowo zamontowane, umieść pojemnik na sok i miąższ lejkiem i podłącz urządzenie do zasilania.
2. Przygotowanie warzyw i owoców:
 - A. Usuń wszystkie niejedalne elementy jak: pestki, skóra owoców, gniazda nasienne itp.
 - B. Jeżeli składniki są zbyt duże, aby przejść przez otwór, pokrój je na mniejsze kawałki.
 - C. Unikaj owoców z małą zawartością soku, bogatych w błonnik, orzechów, ziaren kakaowca, ponieważ mogą uszkodzić urządzenie.
3. Ustaw włącznik w pozycji [ON] i dodaj składniki do otworu wpustowego. Przy pomocy popychacza delikatnie wprowadź składniki w światło otworu, aby uzyskać więcej soku. Jeżeli składniki zablokują się w otworze, wyłącz maszynę i opróżnij wlot z owoców i pulpy. Jeżeli zostało wprowadzonych zbyt wiele składników, przyciśnij [REV], aby uruchomić bieg wsteczny..
4. Opróżnij pojemnik na sok i miąższ, zanim będą przepełnione. W celu przedłużenia żywotności urządzenia praca ciągła urządzenia nie powinna przekraczać 20 min.

5. Wyłącz urządzenie ustawiając włącznik w pozycji [O].
6. Zaczekaj aż praca silnika całkowicie ustanie, zanim przystąpisz do rozmontowania elementów.
7. Urządzenie nie zostało zaprojektowane do obsługi przez osoby o ograniczonych zdolnościach fizycznych, sensorycznych i psychicznych lub o nie wystarczającym doświadczeniu i wiedzy (w tym dzieci).
8. Produkt został zaprojektowany wyłącznie do użytku w gospodarstwach domowych, nie nadaje się do użytku przemysłowego.
9. Nie zostawiaj uruchomionej maszyny bez nadzoru.
10. Aby zapobiec uszkodzeniu urządzenia nie wkładaj produktów bogatych w białko jak, trzcina cukrowa, pokarmy o małej zawartości soków, takie jak banany. Jeśli produkty utknęły w świetle wlotu użyj popychacza, a nie rak, aby zapobiec obrażeniom.

Główna Charakterystyka:

1. Pozyskiwanie soku z owoców i warzyw jak np. jabłka, marchewki, ogórki, seler, pomarańcza i o wiele więcej.
2. Odseparowywanie pulpy od soku, aby oba elementy mogły zostać wykorzystane w różny sposób.
3. Zawiera przezroczyste akcesoria, aby kontrolować proces wyciskania.
4. Łatwy w utrzymaniu w czystości ze względu na zdejmowalne elementy.
5. Duży otwór na owoce.
6. Wygodny lejek.
7. Dostosowywalny kierunek lania soku.
8. Wydajność wyciskania dzięki przędzeniu o niskiej szybkości zapobiega utlenianiu i utrzymuje świeży i smaczny sok.
9. Niska prędkość obrotowa silnika;
10. Napięcie: 220-240V; częstotliwość: 50Hz; moc znamionowa: 220W;

Środki Ostrożności

Zwróć uwagę na zastosowanie poniższych środków ostrożności podczas użytkowania urządzenia:

1. Uważnie zapoznaj się z instrukcją obsługi i zachowaj ją do wglądu.
2. Przed użyciem upewnij się, czy napięcie domowej sieci elektrycznej jest zgodne z napięciem tabliczki znamionowej.
3. Przed montażem lub demontażem poszczególnych elementów, odłącz urządzenie od zasilania.
4. Przed użyciem sprawdź, czy przewód zasilający, wtyczka lub inne elementy urządzenia nie są uszkodzone. W przypadku wystąpienia uszkodzeń nie używaj urządzenia. Skontaktuj się z działem obsługi klienta w celu naprawy lub wymiany urządzenia.
5. Aby zapobiec ryzyku pożaru nie używaj produktu z timerem.
6. Aby zapobiec ryzyku porażenia prądem i uszkodzenia urządzenie nie zanurzaj do w wodzie. Czyść miękką ściereczką.
7. Podczas pracy urządzeni nie wkładaj żadnych twardych produktów lub części swojego ciała (np. palców) do otworu wlotowego. Nie używaj innych obiektów niż dołączony popychacz, aby nakierować produkty do wlotu. Kontakt ze ślimakiem może spowodować uszkodzenie ciała lub urządzenia. Używaj jedynie oryginalnych elementów dostarczonych przez producenta.

Czyszczenie i pielęgnacja

1. Po każdym użyciu odłącz urządzenie z gniazdka elektrycznego i poczekaj aż urządzenie się całkowicie ochłodzi.
2. Wyczyść wszystkie demontowane elementy w ciepłej wodzie z detergentem. Jednostkę sterującą wyczyść miękką, wilgotną ściereczką. Odczekaj do całkowitego wyschnięcia.

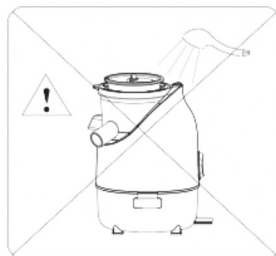

Przechowywanie

1. Produkt powinien być przechowywany poza zasięgiem dzieci.
2. Przechowuj urządzenie w suchym miejscu z dala od światła ultrafioletowego.

Problem	Rozwiązanie
Urządzenie nie włącza się	Sprawdź, czy wtyczka i elementy urządzenia są prawidłowo zamontowane.
Nie działa	Upewnij się, czy wszystkie elementy są prawidłowo zamontowane.
Zatrzymanie podczas pracy	Zbyt duża ilość produktu - usuń część z nich. Składniki nie zostały prawidłowo przygotowane np. nie usunięto pestek, gniazd nasiennych, skórki; wszelkich niejadalnych, twardych części. Jeżeli urządzenie jest zablokowane, użyj funkcji "REV", aby oczyścić wlot, usunąć produkty i oczyścić maszynę.
Hałas w czasie pracy	Proces produkcji soku może powodować hałas i jest to zjawisko normalne. Nie używaj mrożonych produktów, wszystkie składniki muszą zostać rozmrożone przed wyciskaniem.

Specyfikacja:

Rodzaj produktu:

Wyciskarka wolnoobrotowa

Model: JE2

Napięcie znamionowe: 220-240 V~

Częstotliwość: 50/60 Hz

Moc: 200 W

Warunki Gwarancji

1 Rok Gwarancji firmy Shine-Mart LTD, marki handlowej Duronic Products.

UWAGA: ten dokument nie wpływa na twoje ustawowe prawo jako konsumenta.

Ten produkt został wykonany zgodnie z restrykcyjnymi normami kontroli i wykorzystuje najwyższej jakości materiały dla uzyskania doskonałej wydajności i niezawodności. Długotrwałość produktu zostaje osiągnięta przez właściwe użytkowanie i konserwację. Gwarancja obejmuje 1 rok od daty zamówienia. Jeżeli jakkolwiek defekt powstanie ze względu na wadliwość materiału lub niewłaściwe wykonanie to uszkodzony produkt musi zostać dostarczony do miejsca, z którego został zamówiony. Zwrot pieniędzy lub wymiana produktu jest w gestii firmy.

Duronic Products oferuje jeden rok gwarancji na podstawie poniższych warunków:

1. Produkt musi zostać zwrócony do sprzedawcy z oryginalnym dowodem zakupu.
2. Produkt był instalowany i użytkowany zgodnie z instrukcją obsługi.
3. Produkt użytkowany był wyłącznie w celach domowych.
4. Gwarancja nie obejmuje naturalnego zużycia się produktu, celowego uszkodzenia, niewłaściwego użycia, zaniedbania, niewłaściwych napraw lub części eksploatacyjnych.
5. Shine-Mart Ltd. nie ponosi odpowiedzialności za przypadkowe albo celowe zgubienie produktu lub jego uszkodzenie.
6. Firma Shine-Mart Ltd nie jest zobowiązana do przeprowadzania jakichkolwiek prac serwisowych w ramach gwarancji.
7. Obowiązuje na obszarze Unii Europejskiej.



Ten produkt jest wyposażony we wbudowaną wtyczkę typu Euro-Plug / BS z certyfikatem CE importowaną przez Shine-Mart Ltd, RM3 8SB



Informacja o odpadach i utylizacja dla użytkowników sprzętu elektrycznego i elektronicznego.

Usuwanie wyeksploatowanych urządzeń elektrycznych i elektronicznych (dotyczy krajów Unii Europejskiej i innych krajów europejskich z wydzielonymi systemami zbierania odpadów). Ten symbol na produkcie lub jego opakowaniu oznacza, że produkt nie powinien być zaliczany do odpadów domowych. Należy go przekazać do odpowiedniego punktu, który zajmuje się zbieraniem i recyklingiem urządzeń elektrycznych i elektronicznych. Prawidłowe usunięcie produktu zapobiegnie potencjalnym negatywnym konsekwencjom dla środowiska naturalnego i zdrowia ludzkiego, których przyczyną mogłoby być niewłaściwe usuwanie produktu.

Recykling materiałów pomaga w zachowaniu surowców naturalnych.

Sledź Nas



duronic.com



[duronic](https://www.youtube.com/channel/UC...)



[@duronicmedia](https://www.instagram.com/duronicmedia)



[Duronic](https://www.facebook.com/Duronic)



[@duronicmedia](https://twitter.com/duronicmedia)

DURONIC