

HM3 & SM3 - Mixer

PLEASE READ ALL THE INSTRUCTIONS BEFORE USE



duronic.com



[duronic](https://www.youtube.com/duronic)



[@duronicmedia](https://www.instagram.com/duronicmedia)



[Duronic](https://www.facebook.com/Duronic)



[@duronicmedia](https://www.twitter.com/duronicmedia)

Contents

English Manual	5
Manuel d'utilisation en français	15
Gebrauchsanleitung auf Deutsch	25
Manual de Instrucciones en Español	35
Manuale D'istruzioni In Italiano	45

Manuel d'utilisation en Français

Gebrauchsanleitung auf Deutsch

Manual De Instrucciones En Español

Manuale D'istruzioni In Italiano

English Manual

SM3 - Parts & Assembly

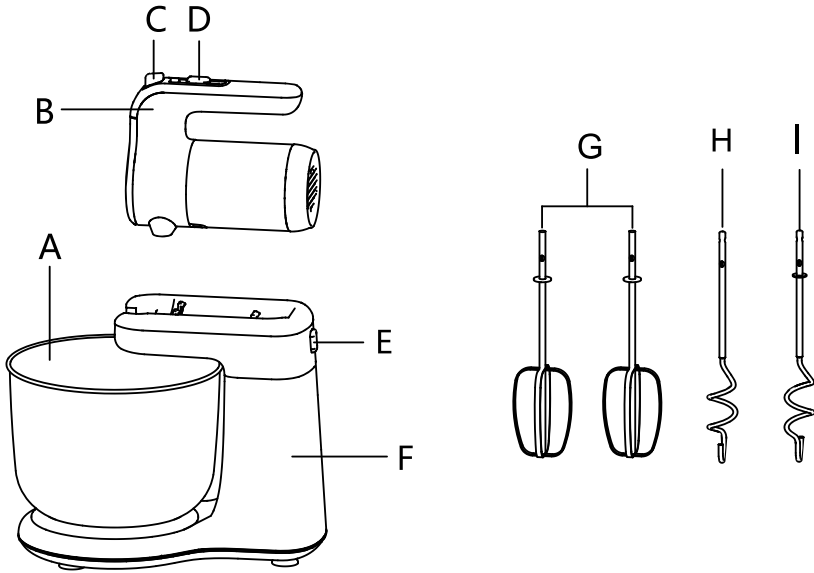

- A. Mixing Bowl
- B. Hand Mixer Body
- C. Eject button
- D. Speed Button
- E. Unlock button

- F. Stand Mixer Body
- G. Beaters
- H. Dough Hook
- I. Dough Hook

HM3 - Parts & Assembly

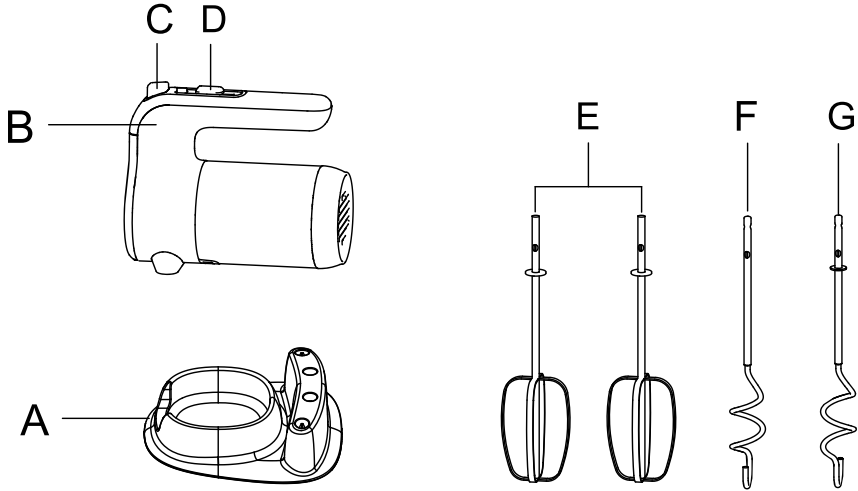

- A. Base
- B. Hand Mixer Body
- C. Eject Button
- D. Speed Button

- E. Beaters
- F. Left Dough Hook
- G. Right Dough Hook

Features

1. Stainless steel housing
2. 5 speed control for fast and adjustable control
3. Locking mechanism allows ease of use without hands.
4. Rotating mixing bowl available.

Operation:

1. Clean the bowl and attachments before use.
2. Put your ingredients into the bowl

Note:

- A. *The stand mixer body is not required if the total weight is less than 170g.*
- B. *The maximum capacity for flour is 800g.*

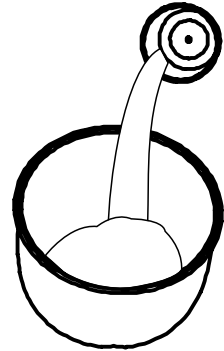

3. The mixing bowl should be set in the holder (SM3)
4. Install the beaters or hooks into the Hand Mixer body.

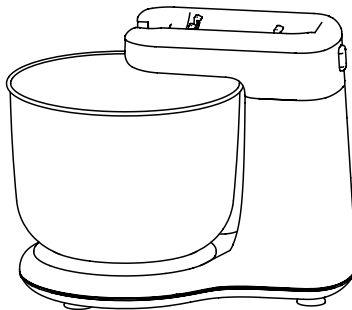

Parts & Assembly

Note: Make sure the hooks are installed in the correct holes.

Big hole for
hook with ring.

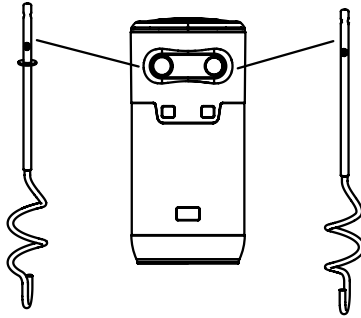

Small hole for
hook without ring.

5. Lock the Hand Mixer (HM3) into the Stand (SM3)
6. Make sure the speed button is on "0" before plugging into mains.
7. There are 5 speeds for choosing. The details are as follows (flour is used as an example).

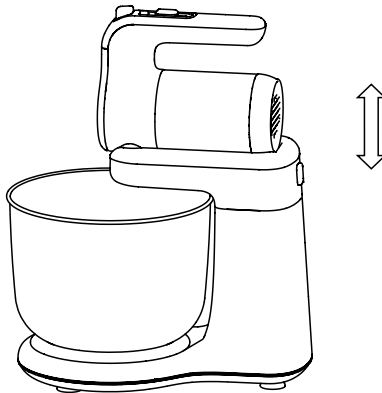



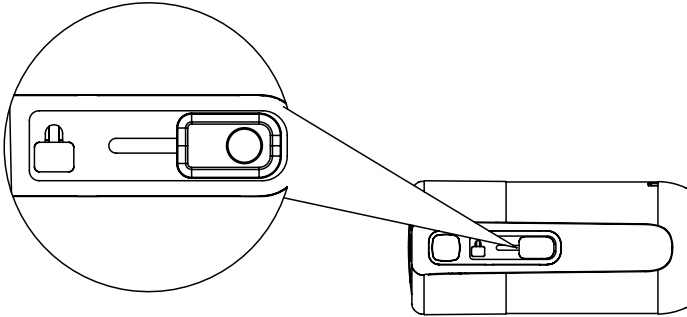

- Speed 1 will work 30-50 seconds to mix water and flour

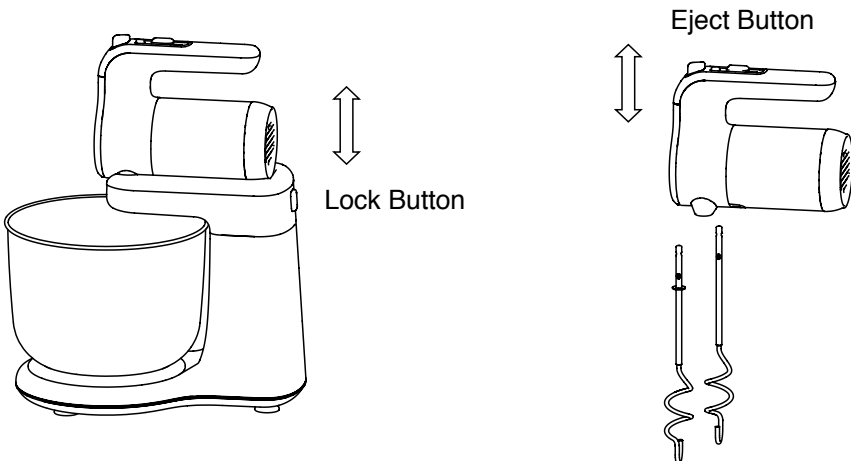

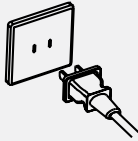

- Speed 2 will work 30-50 seconds mix water and flour
 - Speed 3 will work 1-2 minutes to make dough
 - Speed 4 will work 2 minutes to make soft dough
 - Speed 5 will work 3-4 minutes to make smooth dough
8. Once it has finished working, please press the unlock button and remove the hand mixer.
 9. Press the eject button to remove the attachments.

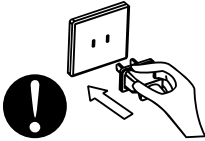
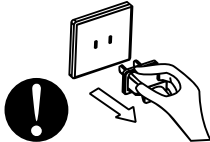

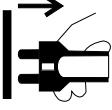
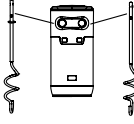
Precaution

	<p>Make sure the household voltage corresponds with the voltage on the rating label (220V – 240V).</p>		<p>Please use 6a socket single alone. sharing the socket with other appliance may lead to heating or fire.</p>
	<p>Make sure the plug pins align with the socket when inserting as incorrect alignment may damage the pins.</p>		<p>Switch off the socket and gently remove the plug from the wall outlet.</p>
	<p>Do not pull the power cord. Always hold the plug firmly and pull out of the socket.</p>		<p>Do not use any metal objects or harsh materials near the mixer as it may scratch the surface.</p>
	<p>Always disconnect the appliance from the socket if it is not in use, left unattended or being assembled/disassembled.</p>		<p>Hooks should be installed in the correct holes.</p>
<p>Please stop the mixer after every 3 minutes of operation and allow it to cool down for 15 mins before using again. This will ensure the long lifespan of the product.</p>			<p>The beater and dough hook must not be used at the same time.</p>
<p>Please make sure the mixer is switched off before attaching the beater/dough hooks.</p>			<p>Any accessories not supplied by Duronic specifically for this model are not recommended for use.</p>

Warning

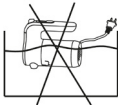
<p>Any appliance repairs must be made by a qualified technician only.</p>	 <p>The appliance must be kept out of reach of children.</p>
 <p>Do not operate the appliance with wet hands.</p>	 <p>Never submerge the appliance under water.</p>
<p>Please keep hands, clothes, or any materials away from the rotating parts while the appliance is in operation.</p>	<p>Do not operate the appliance if the adapter or cord is damaged. Please send in to a qualified technician or repairs centre.</p>
<p>This appliance is made for household use only.</p>	<p>The appliance must not be used by persons with reduced physical, sensory or mental capabilities or lack of experience and knowledge unless they have been given supervision or instruction concerning use of the appliance by a responsible person in a safe way and they understand the hazards involved.</p>

Cleaning and maintenance

<p>Always make sure the appliance is switched off and plugged out before any cleaning or maintenance.</p>	<p>Always clean the motor and housing of the appliance with a soft dry cloth.</p>
<p>The attachments, tray and mixing bowl can be immersed in water for cleaning.</p>	<p>Do not use a metal or nylon brush to clean the product surface. Also avoid using harsh chemical cleaners so it does not damage the material of the product.</p>

Analysis and trouble shooting

Fault	Analysis	Solution
Flour goes into the machine when mixing.	<p>The attachments are installed incorrectly.</p> <p>There is more than 800g flour which exceeds the capacity.</p> <p>No Power</p>	<p>Install the attachments correctly.</p> <p>Switch the appliance off and remove some flour.</p>
The appliance does not work even when plugged in.	No Power	Check to see if the appliance is correctly installed and the household voltage corresponds with the rating label.

Specifications

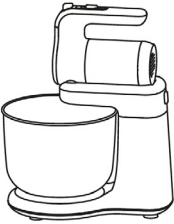
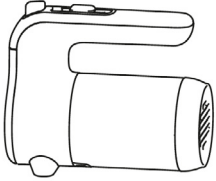
Product	Stand Mixer	Hand Mixer
Model	SM3	HM3
Rated Voltage	220v-240v	220v-240v
Rated Frequency	50/60Hz	50/60Hz
Mixing Bowl	4.0L	N/A
Rated Power	300W	300W
Picture		

Warranty

1 Year Guarantee from Shine-Mart Ltd, Trademark owners of Duronic Products.

NOTE: THESE STATEMENTS DO NOT AFFECT YOUR STATUTORY RIGHTS AS A CONSUMER

This product has been manufactured under the strictest or quality control procedures, and using the highest quality of materials, to ensure excellent performance and reliability. It will give very good and long lasting service, provided it is properly used and maintained. The product is guaranteed for 1 years from the date of original purchase. If any defect arises due to a faulty materials or poor workmanship, the faulty product must be returned to the original place of purchase. Refund or replacement is at the discretion of that company.

Duronic Products are offered with a 1 year guarantee under the following conditions:

1. The product must be returned to the retailer with original proof of purchase.
2. The product must be installed and used in accordance with the instructions contained in this operating manual.
3. It must be used only for domestic purposes.
4. It does not cover wear and tear, malicious damage, misuse, neglect, inexpert repairs or consumable parts.
5. Shine-Mart Ltd has no responsibilities for accidental or consequential loss or damage.
6. Shine-Mart Ltd are not liable to carry out any type of servicing work, under the guarantee
7. Valid in the UK only



This product is fitted with CE:1363 plug and fuse
Imported by Shine-Mart Ltd, RM3 8SB



Information on waste Disposal for Consumers of
Electrical & Electronic Equipment.

This mark on a product and/or accompanying documents indicates that when it is to be disposed of, it must be treated as Waste Electrical & Electronic Equipment, (WEEE).

Any WEEE marked products must not be mixed with general household waste, but kept separate for the treatment, recovery and recycling of the materials used. For proper treatment, recovery and recycling; please take all WEEE marked waste to your Local Authority Civic waste site, where it will be accepted free of charge.

If customers dispose of Waste Electrical & Electronic Equipment correctly, they will be helping to save valuable resources and preventing any potential negative effects upon human health and the environment, of any hazardous materials that the waste may contain.

Follow Us



duronicon.com



[duronicon](https://www.youtube.com/channel/UCduronicon)



[@duroniconmedia](https://www.instagram.com/duronicon)



[Duronicon](https://www.facebook.com/duronicon)



[@duroniconmedia](https://twitter.com/duroniconmedia)

Manuel d'utilisation en français

SM3 – Aperçu des éléments

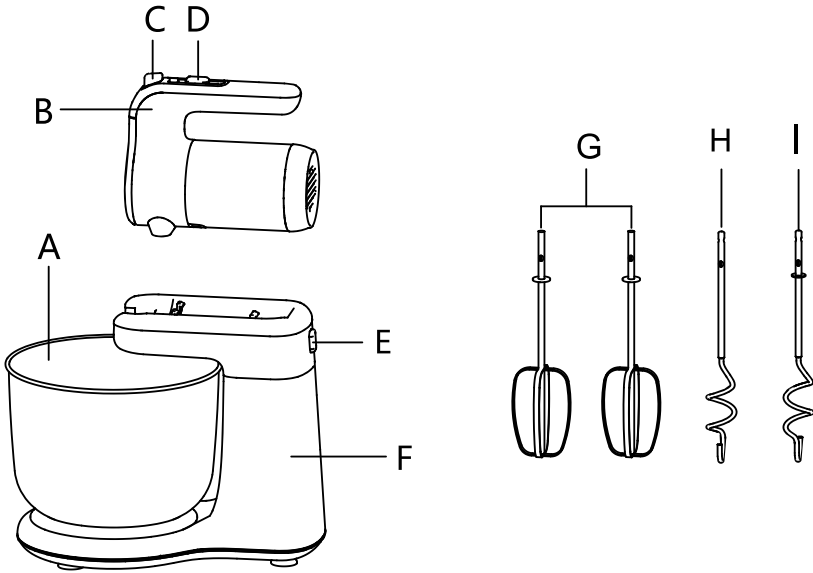

- A. Mixing Bowl
- B. Hand Mixer Body
- C. Eject button
- D. Speed Button
- E. Unlock button

- F. Stand Mixer Body
- G. Beaters
- H. Right Dough Hook
- I. Right Dough Hook

HM3 – Aperçu du produit

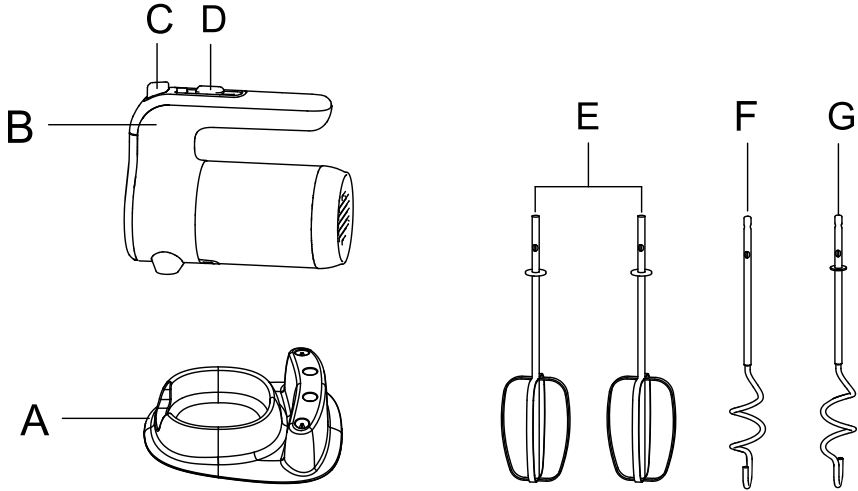

- A. Base
- B. Hand Mixer Body
- C. Eject Button
- D. Speed Button

- E. Beaters
- F. Left Dough Hook
- G. Right Dough Hook

Caractéristiques

1. Stainless steel housing
2. 5 vitesses réglables
3. Mécanisme de verrouillage pour une utilisation "main libre"
4. Rotating mixing bowl available.

Utilisation :

1. Nettoyez le bol et les accessoires avant de les utiliser.
2. Placez vos ingrédients dans le bol.

Note:

A. Pour le SM3, le support n'est pas nécessaire si le poids total à mixer est inférieur à 170 gr.

B. La capacité maximum de farine qui peut être versée dans le bol est de 800 gr.

3. Pour le SM3, le bol s'insère sur le support.
4. Insérez les accessoires souhaités (bateurs, crochets à pétrir) dans le mixeur.

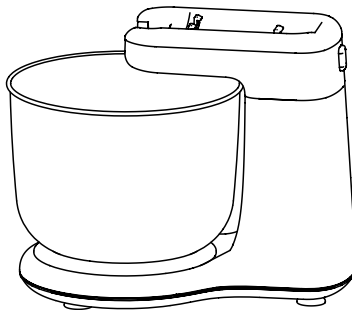
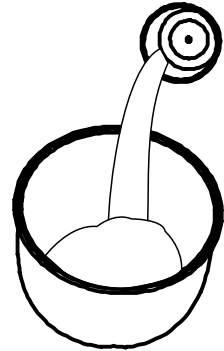

Note: Make sure the hooks are installed in the correct holes.

L'orifice d'insertion gauche est plus gros pour le batteur avec l'anneau.

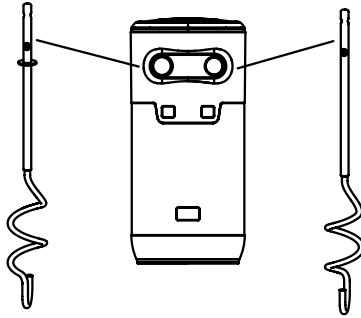

L'orifice d'insertion droit est plus petit pour le batteur sans anneau.

5. Pour le SM3, insérez le mixeur sur le support.
6. Assurez-vous que la vitesse 0 soit sélectionnée avant de brancher l'appareil.
7. 5 vitesses peuvent être sélectionnées.

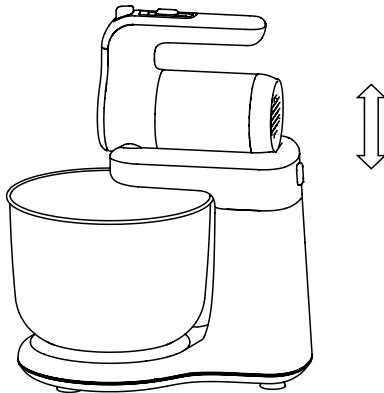

- Speed 1 will work 30-50 seconds to mix water and flour

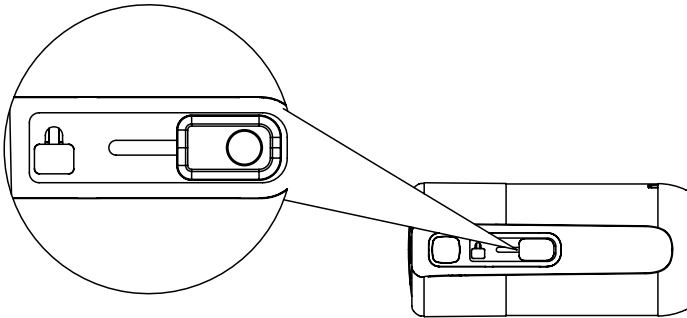



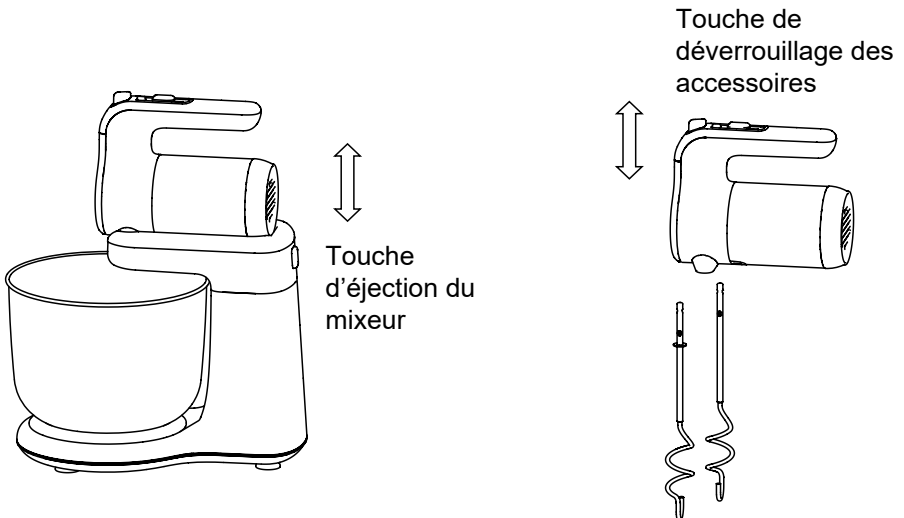

- Speed 2 will work 30-50 seconds mix water and flour
- Speed 3 will work 1-2 minutes to make dough
- Speed 4 will work 2 minutes to make soft dough
- Speed 5 will work 3-4 minutes to make smooth dough

8. Une fois le processus terminé, appuyez sur la touche de déverrouillage et retirez le mixeur.

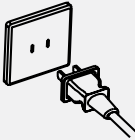

9. Pressez la touche d'éjection et retirez les accessoires.

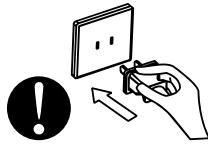
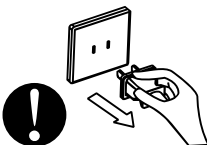

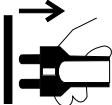
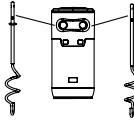
Avertissements

	<p>Assurez-vous que le voltage corresponde à celui utilisé dans votre localité.</p>		<p>Veillez toujours éviter d'utiliser une rallonge ou une multiprise qui est déjà utilisée par d'autres appareils puissants.</p>
 <p>Assurez-vous d'insérez correctement la prise.</p>		 <p>Eteignez l'appareil puis retirez la prise après chaque utilisation.</p>	
	<p>Ne tirez pas l'alimentation. Tenez toujours fermement la prise lors vous retirez la prise.</p>		<p>N'utilisez pas d'objets métalliques ou des matériaux abrasifs sur le bol, ils pourraient endommager la surface.</p>
 <p>Débranchez toujours l'appareil de sa prise s'il n'est pas utilisé, laissé sans supervision ou si vous procédez à l'assemblage ou au démontage des accessoires.</p>		 <p>Les accessoires doivent être insérés en suivant les consignes décrites précédemment.</p>	
<p>Veillez laisser le moteur du mixeur refroidir pendant 15 minutes après 3 minutes d'utilisation. Ceci a pour but de garantir la durabilité et les performances de l'appareil.</p>		<p>Un crochet à pétrir et un batteur ne peuvent pas être utilisés conjointement.</p>	
<p>Assurez-vous que l'appareil soit éteint pour toute manipulation des accessoires.</p>		<p>Tout accessoire non fournie par Duronic pour le modèle reçu n'est pas recommandé.</p>	

Avertissement

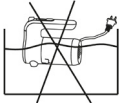
<p>Toute réparation doit être conduite par un technicien qualifié uniquement.</p>	 <p>L'appareil doit rester hors de portée des enfants.</p>
 <p>N'utilisez pas l'appareil avec des mains humides.</p>	 <p>N'immergez pas l'appareil dans l'eau.</p>
<p>Veillez garder vos mains, vos vêtements et vos cheveux hors de portée des éléments en mouvement.</p>	<p>N'utilisez pas l'appareil si l'alimentation ou son câble est endommagé.</p>
<p>L'appareil est conçu pour un usage domestique uniquement.</p>	<p>L'appareil ne peut pas être utilisé par les personnes dont les capacités physiques, sensorielles ou mentales sont réduites ou s'ils n'ont pas reçu les instructions nécessaires par la personne responsable de leur sécurité.</p>

Nettoyage et maintenance

<p>Assurez-vous toujours que l'appareil soit éteint et débranché avant de procéder à son nettoyage ou sa maintenance.</p>	<p>Nettoyez toujours le moteur et le support avec un tissu doux et sec.</p>
<p>Les accessoires, le bol et le support peuvent être immergés dans l'eau pour procéder à leur nettoyage.</p>	<p>N'utilisez pas de brosse ou métal ou en nylon pour nettoyer la surface du produit. Evitez toujours d'utiliser des produits chimiques abrasifs.</p>

Analyse et dépannage

Problème	Analyse	Solution
La farine rentre dans la machine lors du mixage.	<p>Les accessoires sont installés incorrectement.</p> <p>Plus de 800 grammes de farine ont été versés dans le bol (SM3).</p> <p>Aucune puissance</p>	<p>Installez les accessoires correctement.</p> <p>Eteignez l'appareil et retirez la farine.</p>
L'appareil ne fonctionne pas même lorsque l'appareil est branché.	Aucune puissance	Vérifiez si l'appareil est correctement inséré et si l'alimentation est bien branchée sur une prise murale.

Spécifications

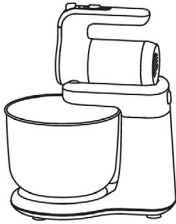
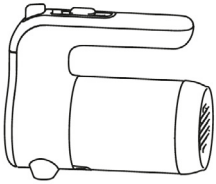
Produit	Mixeur complet	Mixeur seul
Modèle	SM3	HM3
Tension nominale	220-240V	220-240V
Fréquence nominale	50/60 Hz	50/60 Hz
Bol	4 litres	N.A.
Puissance nominale	300W	300W
Diagramme du modèle		

Garantie

Garantie et service après-vente

1 an de garantie de la part de Shine-Mart Ltd, propriétaire de la marque Duronic.

NOTE : CES DÉCLARATIONS N'AFECTENT EN RIEN VOTRE DROIT STATUTAIRE EN TANT QUE CONSOMMATEUR

Ce produit a été produit en suivant les procédures de contrôle de qualité les plus strictes en utilisant des matériaux de qualité pour assurer durabilité et performance. Cet appareil vous offrira de longues années de service tant que vous utilisez correctement cette machine et suivez les instructions de maintenance contenues dans ce manuel. Ce produit est garanti pour 1 an à partir de la date originelle d'achat. Si ce produit était endommagée en raison d'un problème électrique ou d'une fabrication imparfaite, le produit défectueux peut être remplacé ou réparé au vendeur à la discrétion du vendeur, du revendeur ou de la marque sous conditions:

1. Le produit doit être retourné avec la preuve originale d'achat.
2. Le produit doit être installé et utilisé en accord avec les instructions contenues dans ce manuel d'utilisation.
3. Le produit doit être réservé à un usage domestique.
4. La garantie ne protège pas contre les dommages dus à l'usure normale, l'utilisation malveillante de l'appareil, la mauvaise utilisation d'un élément, les réparations conduites par des non-experts ainsi que les pièces consommables.
5. Shine-Mart Ltd ne porte pas de responsabilité pour tout dommage ou perte accidentel ou conséquent causé par ce produit.
6. Shine-Mart Ltd se dégage de toute responsabilité en matière de réparation durant la période de garantie.
7. Valide dans toute l'Union Européenne.



Ce produit est fourni avec une prise européenne
Importé par Shine-Mart Ltd, RM3 8SB.



Ce symbole apparaît sur le produit et/ou les documents accompagnant ce produit pour indiquer que le processus de destruction de ce produit doit être traité conformément aux règles de gestion des déchets électriques et électroniques (WEEE). Les produits marqués WEEE ne doivent pas être mélangés avec les déchets ménagers et doivent être séparés pour procéder au traitement et recyclage des composants. Afin de recycler ce produit, veuillez déposer tous les composants marqués WEEE au site de recyclage le plus proche où ce produit sera repris gratuitement. Ce geste a pour but d'aider la préservation des ressources précieuses et prévient les potentiels effets négatifs que ces composants ou tout autre composant dangereux ont sur la santé et l'environnement.

Suivez-nous sur



www.duronic.com



[@duronic_france](https://www.instagram.com/duronic_france)



[Duronic France](https://www.facebook.com/Duronic France)



[@Duronic_France](https://www.twitter.com/@Duronic_France)

Gebrauchsanleitung auf Deutsch

SM3 - Teile und Zusammensetzung

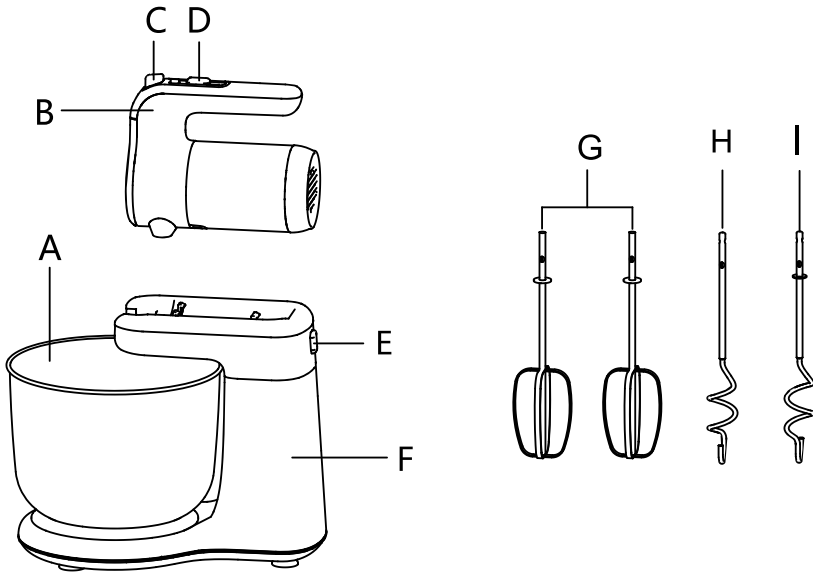

- A. Rührschüssel
- B. Handrührgerät
- C. Auswurfknopf
- D. Geschwindigkeitsregler
- E. Entriegelungshebel

- F. Motoreinheit
- G. Schneebesens
- H. Rechter Knethaken
- I. Linker Knethaken

HM3 - Teile und Zusammensetzung

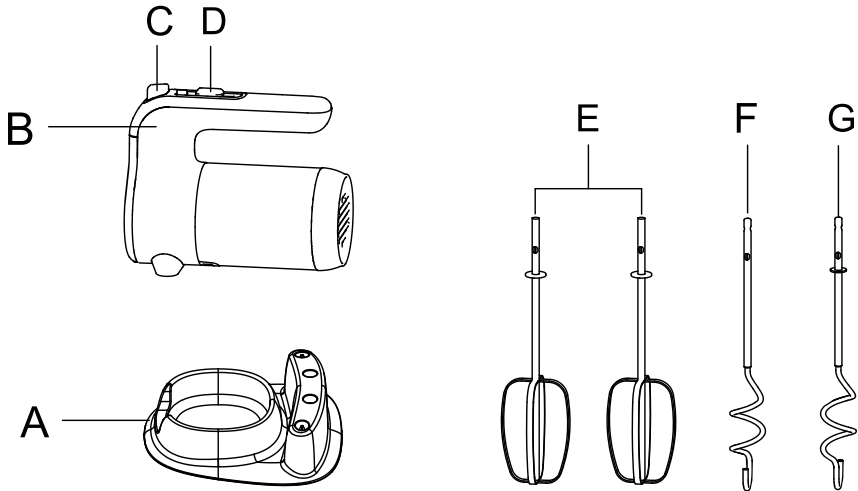

- A. Station
- B. Handrührgerät
- C. Auswurfknopf
- D. Geschwindigkeitsregler

- E. Schneebeesen
- F. Rechter Knethaken
- G. Linker Knethaken

Eigenschaften

1. Edelstahlgehäuse
2. Auswahl zwischen fünf Geschwindigkeiten für vollste Kontrolle
3. Das Einrastsystem ermöglicht einen handlosen Betrieb
4. Rotierende Rührschüssel erhältlich

Benutzung:

1. Reinigen Sie die Schüssel und das Zubehör vor der ersten Benutzung.
2. Geben Sie Ihre Zutaten in die saubere, trockene Schüssel.

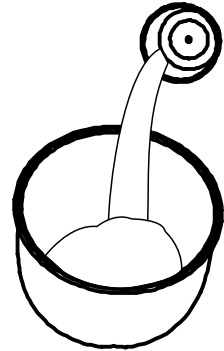

Hinweis:

- A. *Dieser Mixer ist nicht für Mengen kleiner als 170g geeignet.*
 - B. *Die maximale Kapazität für Mehl beträgt 800g.*
3. SM3: Setzen Sie die Rührschüssel auf die Motoreinheit.
 4. Rasten Sie die Schneebesen bzw. Knethaken in ihre vorgesehenen Löcher ein.

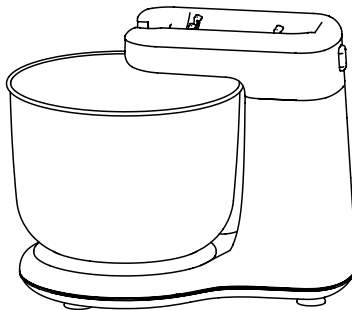

Einzelteile und Zusammensetzung

Hinweis: Stellen Sie sicher, dass die Knethaken in ihrem entsprechenden Loch eingefügt wurden.

Das große Loch ist für den Knethaken mit dem Ring.

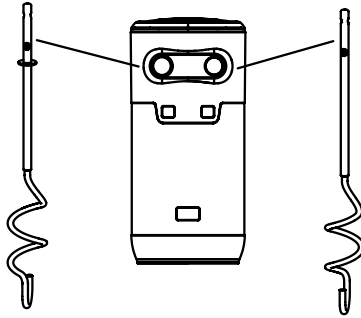

Das kleine Loch ist für den Haken ohne Ring.

5. Rasten Sie den Handmixer (HM3) auf der Motoreinheit (SM3) ein.
6. Stellen Sie sicher, dass der Geschwindigkeitsregler auf '0' steht, bevor Sie den Stecker einstecken.
7. Wählen Sie die geeignete Geschwindigkeit anhand des folgenden Beispiels mit Mehl aus:

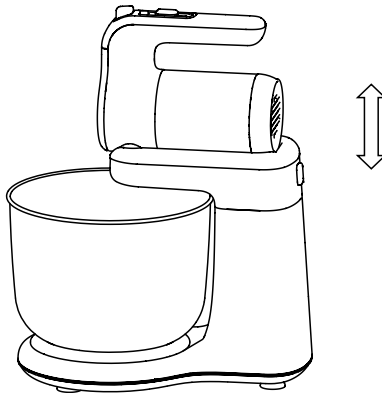



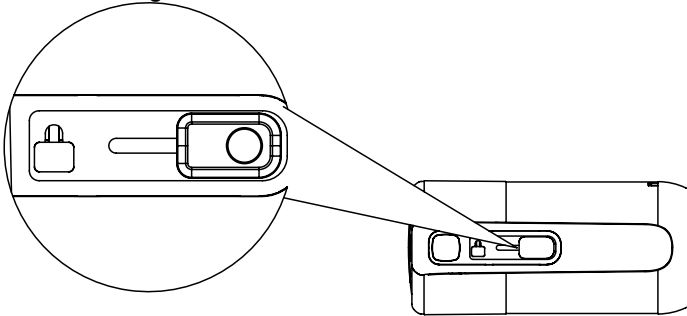

- Auf Stufe 1 wird der Mixer 40-50 Sekunden brauchen, um Wasser mit Mehl zu vermengen.

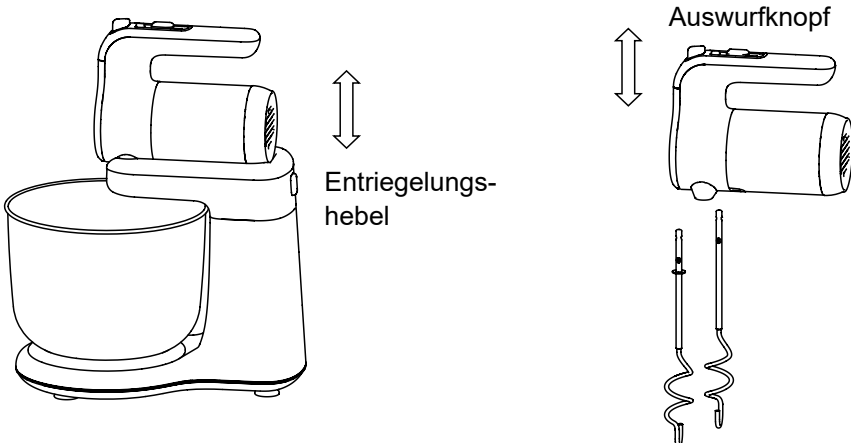

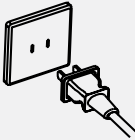

- Auf Stufe 2 wird der Mixer 30-40 Sekunden brauchen, um Wasser mit Mehl zu vermengen.
 - Auf Stufe 3 wird der Mixer 1 -2 Minuten brauchen, um einen grob-gemischten Teig herzustellen.
 - Auf Stufe 4 wird der Mixer 2 Minuten brauchen, um einen elastischen Teig herzustellen.
 - Auf Stufe 5 wird der Mixer 3 Minuten brauchen, um einen äußerst geschmeidigen Teig herzustellen.
8. Sobald der Vorgang beendet ist, drücken Sie den Entriegelungshebel, um den Handmixer zu entnehmen.
 9. Entnehmen Sie jeglichen abnehmbaren Teile, in dem Sie den Auswurfknopf drücken.

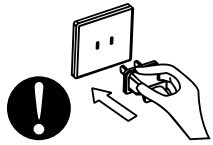
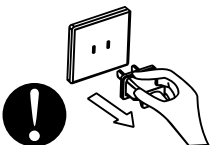

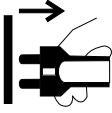
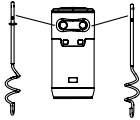
Sicherheitshinweise

	<p>Stelle Sie sicher, dass die Voltzahl auf dem Etikett der örtlichen Netzspannung entspricht, bevor Sie das Gerät einstecken (220V -240V).</p>		<p>Vermeiden Sie die Nutzung von Mehrfachsteckern mit diesem Gerät, da diese zu Überhitzungen und Feuer führen können.</p>
	<p>Stecken Sie den Stecker vorschriftsgemäß in die Steckdose, um einen Schaden zu vermeiden.</p>		<p>Ziehen Sie vorsichtig am Stecker, wenn Sie ihn von der Steckdose entfernen.</p>
	<p>Ziehen Sie niemals am Kabel, um den Stecker aus der Steckdose zu entfernen.</p>		<p>Verwenden Sie keine Metallobjekte und andere scharfe Materialien, da diese die Oberfläche beschädigen können.</p>
	<p>Nehmen Sie den Stecker aus der Steckdose, während das Gerät nicht verwendet, zusammengesetzt oder auseinandergenommen wird.</p>		<p>Achten Sie darauf, dass die Knethaken in die korrekten Löcher eingesteckt werden.</p>
<p>Schalten Sie den Mixer nach drei Minuten Betrieb aus und erlauben Sie eine 15-minütige Pause zur Abkühlung, bevor Sie ihn erneut verwenden. Dadurch wird eine langjährige Lebensdauer garantiert.</p>			<p>Verwenden Sie Schneebesens und Knethaken nicht zur gleichen Zeit.</p>
<p>Stellen Sie sicher, dass der Mixer ausgeschaltet ist, bevor Sie Knethaken und Schneebesens einsetzen und entfernen.</p>			<p>Jegliches Zubehör, das nicht in der Lieferung von Duronic enthalten war, ist für dieses Modell nicht geeignet.</p>

Warnung

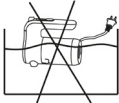
<p>Jegliche Reparaturen müssen ausschließlich von einem qualifizierten Techniker durchgeführt werden.</p>	 <p>Halten Sie das Gerät von Kindern fern.</p>
 <p>Benutzen Sie das Gerät nicht, wenn Ihre Hände nass sind.</p>	 <p>Halten Sie das Gerät nicht unter Wasser.</p>
<p>Halten Sie Hände, Klamotten und jegliche Materialien von den rotierenden Teilen fern, während das Gerät im Betrieb ist.</p>	<p>Verwenden Sie das Gerät nicht, sollte der Adapter oder das Kabel beschädigt sein. Lassen Sie es von einem qualifizierten Elektriker oder dem Kundendienst reparieren.</p>
<p>Dieses Gerät ist ausschließlich für den häuslichen Gebrauch geeignet.</p>	<p>Dieses Gerät ist für die Verwendung von Personen geeignet (Kinder eingeschlossen), die verminderte körperliche, sensorische oder geistige Fähigkeiten haben oder nicht über ausreichende Erfahrung und Kenntnisse verfügen, sofern sie von einer Person, die für Ihre Sicherheit verantwortlich ist, Anweisungen für den Gebrauch des Gerätes erhalten haben oder von dieser beaufsichtigt werden.</p>

Reinigung und Instandhaltung

<p>Stellen Sie stets sicher, dass das Gerät ausgeschaltet und ausgesteckt ist, bevor Sie mit der Reinigung und Instandhaltung beginnen.</p>	<p>Reinigen Sie die Motoreinheit und das Gehäuse mit einem trockenen, weichen Tuch.</p>
<p>Das abnehmbare Zubehör kann in warmem Seifenwasser gereinigt werden.</p>	<p>Verwenden Sie weder Metal- noch Nylonbürsten, um die Oberfläche des Gerätes zu reinigen. Vermeiden Sie außerdem Chemikalien, um einen Materialschaden zu verhindern.</p>

Fehlerbehebung

Fehler	Analyse	Lösung
Mehl gelangt während des Mixens in das Gerät	Das Zubehör ist fehlerhaft eingesteckt. Mehr als die zulässige Menge von 800g Mehl wurde verwendet.	Stecken Sie das Zubehör korrekt ein. Stellen Sie das Gerät aus und entnehmen Sie einen Teil des Mehles.
Das Gerät nimmt den Betrieb nicht auf, obwohl der Stecker eingesteckt ist.	Fehlerhafte Stromzufuhr Keine Stromzufuhr	Überprüfen Sie, dass das Gerät korrekt aufgebaut wurde und das die Netzspannung der auf dem Klassifizierungsetikett entspricht.

Eigenschaften

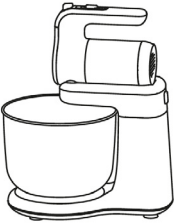
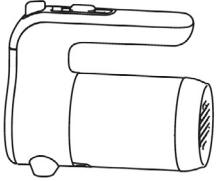
Produkt	Standmixer	Handmixer
Modell	SM3	HM3
Nennspannung	220v-240v	220v-240v
Nennfrequenz	50/60Hz	50/60Hz
Rührschüssel	4.0L	-
Nennleistung	300W	300W
Abbildung		

Gewährleistung

Shine-Mart Ltd, der Markeninhaber von Duronic Produkten, bietet 1 Jahr Gewährleistung.

HINWEIS: DIESE BEDINGUNGEN BEEINFLUSSEN IHRE GESETZLICHE RECHTE ALS VERBRAUCHER NICHT

Dieses Produkt wurde unter strengen Qualitätskontrollen produziert und aus hochwertigen Materialien hergestellt, um ausgezeichnete Leistung und Zuverlässigkeit zu gewährleisten. Sofern das Produkt korrekt benutzt und gewartet wird, kann eine langlebige Lebensdauer erwartet werden.

Das Produkt hat eine Gewährleistung von einem Jahr ab Kaufdatum. Beim Auftreten eines Schadens, der von fehlerhaften Materialien oder Verarbeitung verursacht wurde, sollte das defekte Produkt an den ursprünglichen Verkäufer zurückgegeben werden. Die Erstattung oder Umtausch erfolgt nach Vorschriften des Unternehmens.

Duronic Produkte haben 1 Jahr Gewährleistung unter folgenden Bedingungen:

1. Das Produkt muss mit dem Kaufnachweis zurückgegeben werden.
2. Das Produkt muss unter den Anweisungen und Anleitungen installiert und benutzt worden sein.
3. Es muss ausschließlich für den Hausgebrauch genutzt worden sein.
4. Natürliche Abnutzung oder Verschleiß, böswillige Beschädigung, Missbrauch, Vernachlässigung und unsachgemäße Reparaturen sind von der Gewährleistung ausgeschlossen.
5. Shine-Mart Ltd übernimmt keine Verantwortung für zufällige oder Folgeschäden.
6. Shine-Mart Ltd ist nicht für Wartungsarbeiten zuständig. Diese fallen nicht unter die Gewährleistung.
7. Gültig in der EU



Dieses Produkt ist mit fitted CE geprüfte Typ-F
Euro Stecker/BS Stecker ausgestattet
Von Shine-Mart Ltd, RM3 8SB importiert



Information über Abfallagerung für Verbraucher von elektronischen Geräten.
Dieses Zeichen auf dem Produkt und/oder auf mitgelieferte Dokumenten zeigt, dass, wenn eine Entsorgung erfolgt, das Gerät an einer Elektro- und Elektronikgeräte-Abfall-Sammelstelle (WEEE) abgegeben werden muss.
Um eine weitere Behandlung und Weiterverarbeitung der Materialien zu gewährleisten dürfen diese WEEE-markierten Produkte nicht mit dem Hausmüll vermischt werden.
Für die korrekte Behandlung, Aufbereitung und Wiederverwendung geben Sie alle WEEE-markierten Produkte zur kommunalen Abfallbeseitigungsanlage. Dort können Sie diese kostenlos abgeben.
Wenn die Beseitigung von Elektro- und Elektronik-Altgeräten korrekt durchgeführt wird, tragen Sie zur Gewinnung von wertvollen Ressourcen bei, sowie einer möglichen Vermeidung von negativen Auswirkungen auf Gesundheit und Umwelt.

Folgen Sie Uns



duronic.com

Manual De Instrucciones En Español

SM3 - Partes y Ensambladura

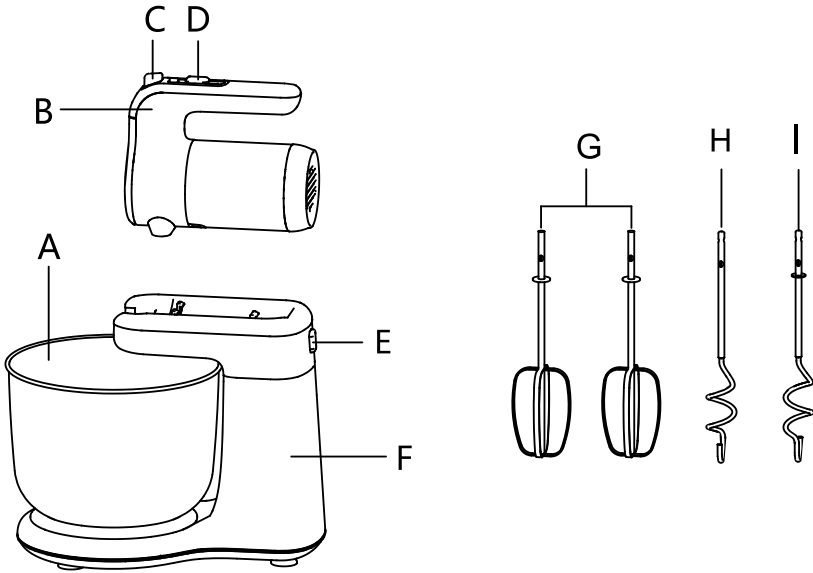

- A. Bol
- B. Unidad de la amasadora
- C. Botón de expulsión
- D. Control de velocidad
- E. Botón de liberación

- F. Cuerpo principal
- G. Varillas para batir
- H. Varilla izquierda para amasar
- I. Varilla derecha para amasar

HM3 - Partes y Ensambladura

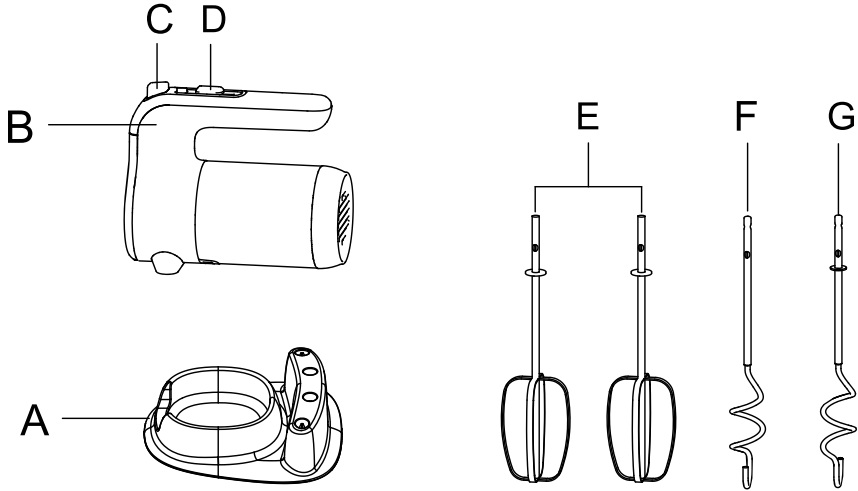

- A. Base
- B. Unidad de la amasadora
- C. Botón de expulsión
- D. Control de velocidad

- E. Varillas para batir
- F. Varilla izquierda para amasar
- G. Varilla derecha para amasar

Características

1. Cuerpo de Acero Inoxidable
2. 5 Velocidades ajustables
3. Mecanismo de bloqueo permite facilidad de uso sin manos
4. Bol disponible que gira

Funcionamiento:

1. Antes de utilizar limpie bien las piezas que entren en contacto con los alimentos.
2. Inserte los ingredientes dentro del bol.

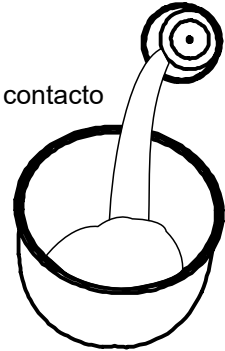

Nota:

A. No es necesario el cuerpo principal si el peso total es menos de 170g.

B. La capacidad máxima de harina es de 800g.

3. El bol únicamente debe encajar en (SM3) como indica a continuación.
4. Las varillas para batir o amasar encajan únicamente en (HM3).

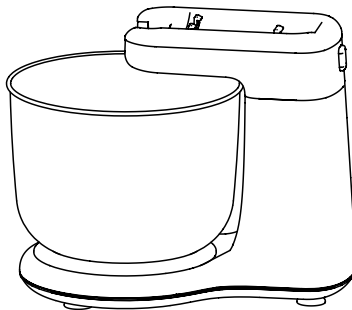

Partes y Ensambladura

Nota: Asegúrese de que las varillas estén en el correcto orificio.

Orificio grande para la varilla con anillo

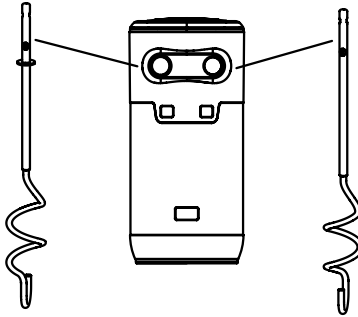

Orificio pequeño para la varilla sin anillo

5. Encaje el aparato (HM3) sobre el aparato (SM3)
6. Asegúrese de que el botón de velocidad esté en la posición "0" antes de enchufarlo a la red eléctrica.
7. Hay 5 velocidades para elegir. Demostramos sus funciones a continuación. (El termino Harina es como ejemplo)

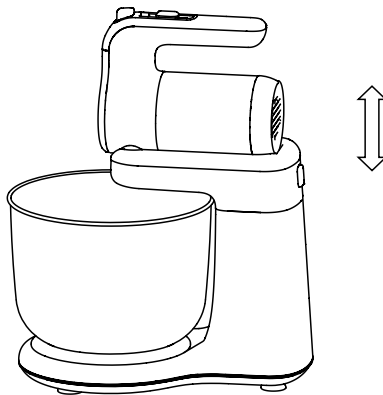



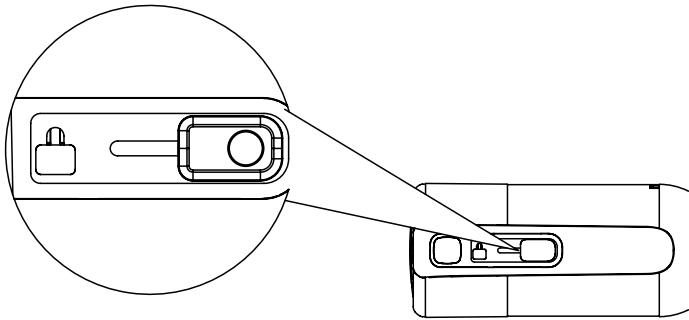

- Velocidad 1: 30-50 segundos para mezclar el agua y harina.

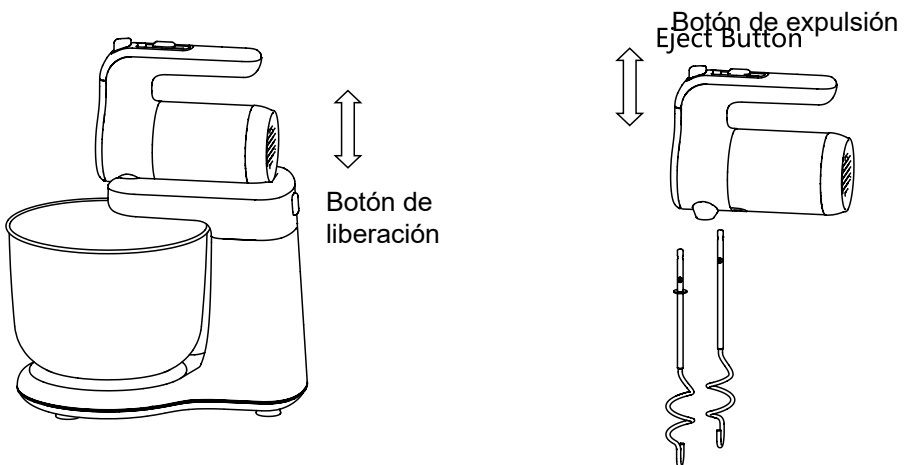

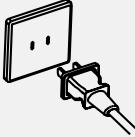

- Velocidad 2: 30-50 segundos para mezclar el agua y harina.
 - Velocidad 3: 1-2 minutos para hacer masa.
 - Velocidad 4: 2 minutos para hacer masa suave.
 - Velocidad 5: 3-4 minutos para hacer pasta suave.
8. Una vez que haya terminado, por favor presione el botón de liberación y quite el aparato (HM3)
 9. Presione el botón de expulsión para retirar las varillas.

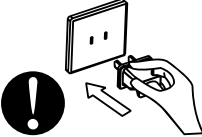
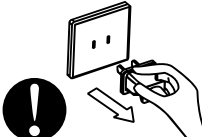

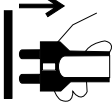
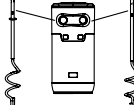
Precauciones

	<p>Asegúrese de que el voltaje de la casa corresponde con el voltaje de la etiqueta de clasificación (220V-240V).</p>		<p>No comparta una toma de corriente con otros aparatos, asegúrese de conectar directamente a una toma en la pared.</p>
 <p>Asegúrese de que las clavijas se alineen cuando se inserte ya que una alineación incorrecta puede dañar las clavijas.</p>	 <p>Desconecte la unidad y desenchufe suavemente la clavija de la pared.</p>		
	<p>No tire el cable de alimentación. Siempre sujete el enchufe firmemente y tire de la toma.</p>		<p>No use objetos metálicos ni materiales duros cerca del mezclador ya que podría rasguñar la superficie.</p>
 <p>Desconecte siempre el aparato de la toma si no está en uso, desatendidos o cuando este montado o desmontado.</p>	 <p>Las varillas deben estar en los orificios correctos.</p>		
<p>Por favor, pare el aparato después de cada 3 minutos de operación y deje que se enfríe durante 15 minutos antes de volverlo a utilizar. Esto garantizará que la larga duración del producto.</p>	<p>No se puede utilizar las varillas para batir y para amasar a la misma vez.</p>		
<p>Por favor asegúrese de que el aparato esté apagado antes de conectar las varillas.</p>	<p>Accesorios no suministrados por Duronic específicamente para este modelo no se recomiendan para su uso.</p>		

Advertencia

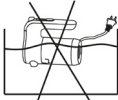
<p>Reparaciones de cualquier aparato deben realizarla solamente un técnico calificado.</p>	 <p>El aparato debe mantenerse fuera del alcance de los niños.</p>
 <p>No opere el aparato con las manos mojadas.</p>	 <p>No sumerja el aparato en agua.</p>
<p>Por favor mantenga las manos, ropa o cualquier material fuera de la piezas giratorias mientras el aparato está en funcionamiento.</p>	<p>No utilice el aparato si el adaptador o el cable están dañados. Por favor, contacte con servicio al cliente Duronic.</p>
<p>Este aparato es sólo para uso doméstico.</p>	<p>El aparato no puede ser utilizado por personas con reducido capacidades físicas, sensoriales o mentales o falta de experiencia y conocimiento, si son supervisados o instruidos con respecto a utilizar el aparato de forma segura y entender los riesgos involucrados.</p>

Limpieza y Mantenimiento

<p>Siempre asegúrese de que el aparato esté apagado y desconectado antes de cualquier limpieza o mantenimiento.</p>	<p>Siempre limpiar el motor y la carcasa del aparato con un paño suave y seco.</p>
<p>Los accesorios, bandeja y bol pueden sumergirse en agua para su limpieza.</p>	<p>No utilice un cepillo de metal o de nylon para limpiar la superficie del producto. También evite usar químicos fuertes ya que puede dañar el material del producto.</p>

Análisis y Solución de Problemas

Problemas	Análisis	Solución
La harina entra en el aparato mientras está en funcionamiento.	Los accesorios no están puestos correctamente. Se está excediendo la capacidad de 800g. Sin alimentación	Instale los accesorios correctamente. Apague el aparato y retire un poco de harina.
El aparato no arranca.	Sin alimentación	Compruebe si el dispositivo está correctamente instalado y el voltaje doméstico corresponde con la etiqueta de clasificación.

Especificaciones

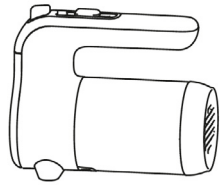
Producto	Stand Mixer	Hand Mixer
Modelo	SM3	HM3
Voltaje	220v-240v	220v-240v
Frecuencia	50/60Hz	50/60Hz
Bol	4.0L	N/A
Alimentación	300W	300W
Imagen		

Garantía

NOTA: ESTAS DECLARACIONES NO AFECTAN SUS DERECHOS LEGALES COMO CONSUMIDOR

Este producto ha sido fabricado bajo las más estrictas control de calidad y utilizando materiales de alta calidad para asegurar confiabilidad y excelente funcionamiento. Le dará buen servicio y una larga duración, siempre y cuando se utilice correctamente y sea bien mantenido.

El producto está garantizado por 1 año desde la fecha de compra original. Si surge cualquier defecto debido a un error/defecto de fábrica o mano de obra, entonces el producto debe ser devuelto al lugar original de compra. Reembolso o reemplazo es a discreción de la compañía.

Productos Duronic se ofrecen con una garantía de 1 año bajo las siguientes condiciones:

1. El producto debe ser devuelto al vendedor con comprobante de compra original.
2. El producto debe instalarse y usarlo según las instrucciones contenidas en este manual.
3. Este aparato es únicamente de uso doméstico.
4. No cubre desgaste, daños maliciosos, uso indebido, negligencia, reparaciones inexpertas o partes consumibles.
5. Shine-Mart Ltd no será responsable por cualquier daño consecuente, accidentes o pérdidas.
6. Shine-Mart Ltd no es responsable ah llevar a cabo cualquier tipo de servicio, bajo la garantía.
7. Valido solamente dentro de la (EU).



Este producto esta equipado con enchufe/fusible Europeo
Importado por Shine-Mart Ltd, RM3 8SB



Información sobre la eliminación de residuos para los consumidores de equipos eléctricos y electrónicos:

Esta marca en un producto y/o documentos adjuntos indica que cuando se va a desechar, se debe tratar como equipos residuos eléctricos y electrónicos (RAEE)
Cualquier producto marcado (RAEE) no debe ser mezclado con la basura doméstica, sino separado para el tratamiento, recuperación y reciclaje de los materiales utilizados.

Para el tratamiento adecuado, recuperación y reciclaje; por favor, tome todos los productos (RAEE) y llévelo al sitio de residuos de su Autoridad Local, donde será aceptado de forma gratuita.

Si los clientes desechan los residuos eléctricos y electrónicos correctamente, ayudan a ahorrar valiosos recursos y prevenir los efectos negativos sobre la salud humana y el medio ambiente, de materiales peligrosos que pueden contener los residuos

Síguenos



duronic.com

Manuale D'istruzioni In Italiano

SM3 – Componenti del prodotto

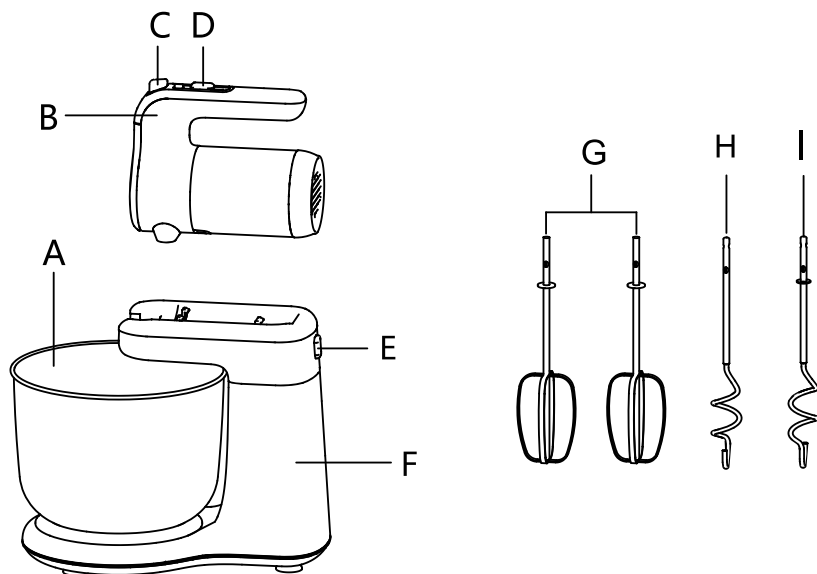

- A. Ciotola
- B. Sbattitore elettrico
- C. Pulsante di sgancio
- D. Pulsante velocità
- E. Pulsante di rilascio

- F. Planetaria
- G. Fruste
- H. Gancio da impasto
- I. Gancio da impasto

HM3 - Componenti del prodotto

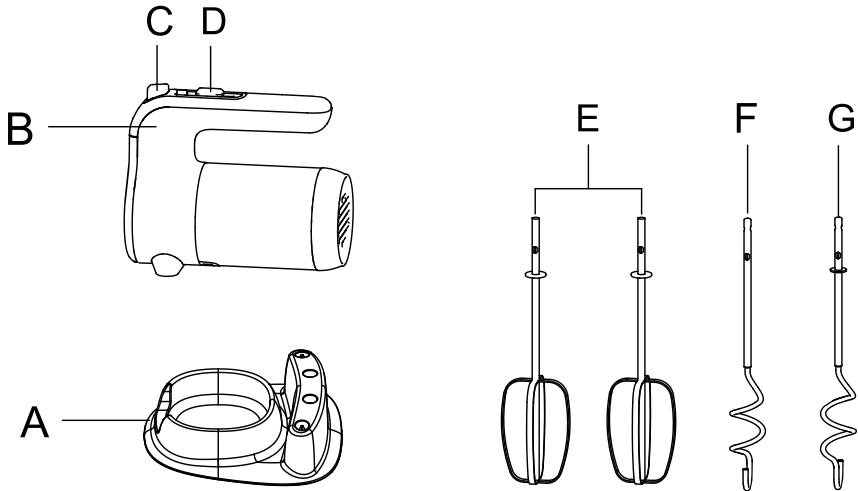

- A. Base
- B. Sbattitore
- C. Pulsante di sgancio
- D. Pulsante velocità

- E. Fruste
- F. Gancio da impasto
- G. Gancio da impasto

Caratteristiche

1. Unità principale in acciaio INOX
2. 5 impostazioni di velocità
3. Meccanismo di sicurezza consente il funzionamento automatico
4. Ciotola rotante disponibile.

Istruzioni per l'uso:

1. Pulire la ciotola e gli accessori prima dell'uso.
2. Versare gli ingredienti all'interno della ciotola

NB:

A. La planetaria non è necessaria se il peso totale dell'impasto è inferiore a 170g.

B. La capacità massima di farina è di 800g.

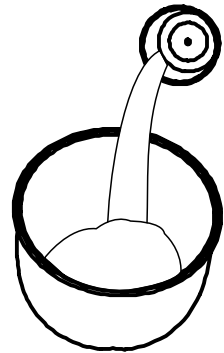

3. La ciotola va posizionata nell'apposito vano della planetaria. (SM3)
4. Inserire gli accessori da impasto desiderati nello sbattitore.

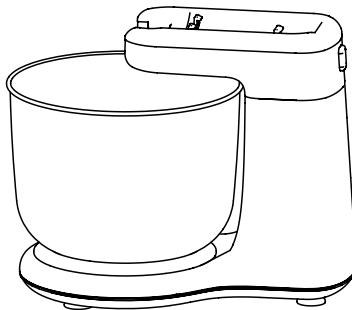

Assemblaggio dei componenti

NB: Assicurarsi che i ganci siano installati nei fori corrispondenti.

Il foro più largo per

il gancio con l'anello

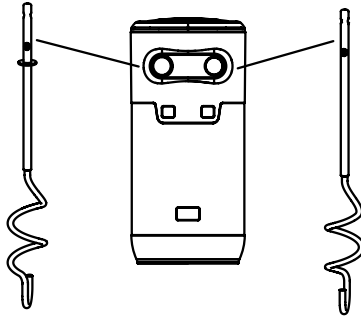

Il foro più piccolo
per il gancio
senza anello

5. Assicurare lo sbattitore (HM3) nella palnetaria (SM3)
6. Assicurarsi che il pulsante della velocità sia su "0" prima di collegare l'apparecchio alla presa di corrente.
7. Sono presenti 5 livelli di velocità. Le funzioni sono come di seguente: (Come esempio è utilizzata la farina).

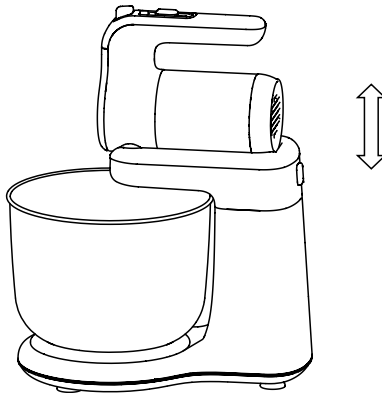



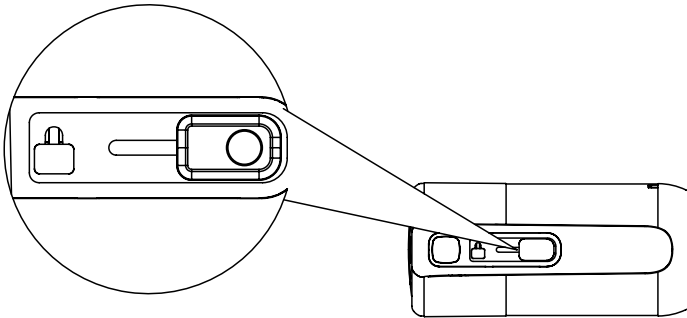

- Velocità 1 opererà per 30-50 secondi con un mix di acqua e farina

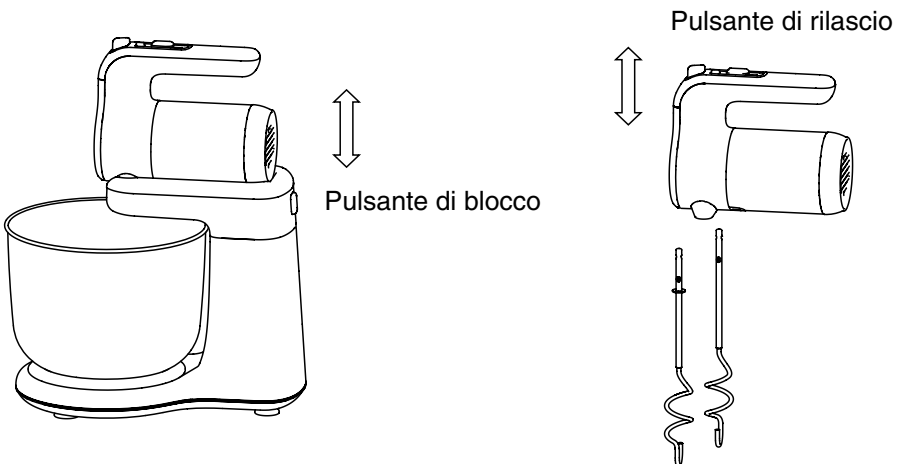

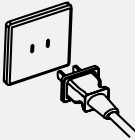

- Velocità 2 opererà 30-50 secondi con un mix di acqua e farina
 - Velocità 3 opererà 1-2 Minuti per preparare un impasto
 - Velocità 4 opererà 2 minuti per preparare un impasto morbido
 - Velocità 5 opererà 3-4 minuti per preparare un impasto liscio
8. Quando l'operazione si interrompe, premere il pulsante di sgancio e rimuovere lo sbattitore.
 9. Premere il pulsante di rilascio per rimuovere gli accessori installati.

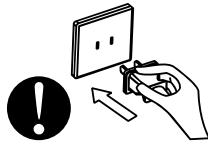
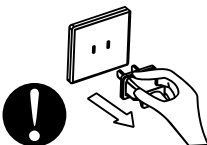

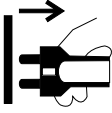
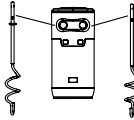
Precauzioni

	<p>Assicurarsi che la tensione corrisponda con la tensione riportata sull'etichetta dell'energia (220 - 240)</p>		<p>Si prega di non utilizzare prolunghe di corrente per alimentare l'apparecchio</p>
	<p>Assicurarsi che la spina si correttamente inserita nella presa di corrente</p>		<p>Switch off the socket and gently remove the plug from the wall outlet.</p>
	<p>Assicurarsi di tirare sempre dalla spina e non dal cavo quando si scollega l'apparecchio dalla presa di corrente</p>		<p>Non utilizzare alcun oggetto metallico o appuntito per evitare di danneggiare l'apparecchio</p>
	<p>Scollegare sempre l'apparecchio dalla presa di corrente quando non in uso</p>		<p>Assicurarsi di inserire i ganci da impasto nel foro corrispondente</p>
<p>Si prega di non utilizzare l'apparecchio per più di 3 minuti in modo continuo. Lasciarlo, dunque raffreddare per almeno 15 minuti prima di riutilizzarlo. Ciò prolungherà la durata della vita del prodotto.</p>			<p>Gli sbattitori e i ganci non devono essere utilizzati simultaneamente</p>
<p>Assicurarsi che l'apparecchio sia spento prima di collegare / scollegare gli accessori.</p>			<p>Si sconsiglia l'utilizzo di qualsiasi accessorio non fornito da Duronic.</p>

Attenzione

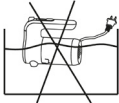
<p>Qualsiasi tipo di riparazione o manutenzione deve essere effettuata da un tecnico qualificato.</p>	 <p>Tenere l'apparecchio fuori dalla portata dei bambini</p>
 <p>Non utilizzare l'apparecchio con le mani bagnate</p>	 <p>Mai immergere l'apparecchio in acqua o altri liquidi</p>
<p>Tenere mani e oggetti lontani dalle parti in movimento quando la macchina è in funzione.</p>	<p>Non utilizzare l'apparecchio se la spina o il cavo di alimentazione risultano danneggiati. Si prega di far esaminare l'apparecchio da un tecnico qualificato oppure un centro riparazioni.</p>
<p>Questo apparecchio è destinato esclusivamente a scopo domestico.</p>	<p>L'apparecchio non deve essere utilizzato da persone con ridotte capacità motorio, sensoriali e mentali o con mancanza di esperienza e conoscenza a meno che non abbiano ricevuto istruzioni e supervisione da parte di un adulto responsabile della loro sicurezza ed essendo al corrente dei pericoli coinvolti nell'utilizzo dell'apparecchio.</p>

Pulizia e manutenzione

<p>Assicurarsi sempre che l'apparecchio si spento prima di procedere con qualsiasi operazione di pulizia o manutenzione.</p>	<p>Pulire sempre la base motore con un panno asciutto.</p>
<p>Gli accessori, il vassoio e la ciotola possono essere lavati sotto acqua corrente.</p>	<p>Non utilizzare spugne in metallo per pulire la superficie del prodotto. Evitare l'utilizzo di detersivi chimici abrasivi in quanto potrebbero danneggiare il prodotto.</p>

Risoluzione Problemi

Problema	Causa	Soluzione
La farina entra all'interno del prodotto quando in funzione	<p>Gli accessori non sono stati installati correttamente</p> <p>È stata versata più di 800g di farina che eccede la capacità del prodotto</p>	<p>Installare correttamente gli accessori</p> <p>Spegnere l'apparecchio e rimuovere della farina.</p>
L'apparecchio non entra in funzione quando collegato alla presa di corrente	Assenza di corrente	Assicurarsi che l'apparecchio sia correttamente collegato alla presa di corrente e che la tensione corrisponda a quella riportata sull'etichetta energetica del prodotto.

Specifiche

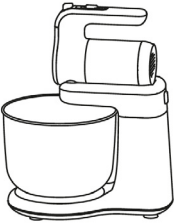
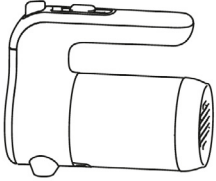
Prodotto	Planetaria	Sbattitore
Modello	SM3	HM3
Tensione nominale	220v-240v	220v-240v
Frequenza	50/60Hz	50/60Hz
Ciotola	4.0L	N/A
Potenza	300W	300W
Immagine		

Garanzia

Questo prodotto è garantito per una durata determinata con il distributore a partire dalla data di acquisto contro ogni difetto derivante da difetti di fabbricazione o dei materiali. Questa garanzia non copre difetti o danni derivanti da installazione impropria, uso improprio o usura anomala del prodotto.

L'apparecchio deve essere restituito nella sua confezione originale e accompagnato dalla ricevuta e deve essere stato utilizzato in modo corretto. È importante rispettare le istruzioni per l'uso e le precauzioni di sicurezza indicate di seguito. Inoltre, non possiamo garantire l'apparecchio se è stato modificato o riparato dall'acquirente o da terzi.

1 anno di garanzia da Shine-Mart Ltd, proprietari del marchio commerciale Duronic.

NOTA: QUESTE DICHIARAZIONI NON INFLUISCONO SUI DIRITTI LEGALI DEL CONSUMATORE

Questo prodotto è stato realizzato con le rigorose procedure del controllo qualità, e utilizzando materiali di altissima qualità, per garantire affidabilità e prestazioni eccellenti. Vi regalerà un servizio ottimo e a lungo termine, purchè venga opportunamente usata e mantenuta. Il prodotto è garantito per 1 anno dalla data di acquisto. Se sorge qualche difetto a causa di materiali difettosi o scarsa manodopera, il prodotto difettoso dovrà essere restituito al luogo originale di acquisto. Il rimborso o la sostituzione sono a discrezione dell'azienda. I prodotti Duronic offrono 1 anno di garanzia alle seguenti condizioni:

1. Il prodotto deve essere restituito al rivenditore con la prova d'acquisto originale
 2. Il prodotto deve essere installato e usato seguendo le istruzioni contenute nel manuale.
 3. Il prodotto va utilizzato solo per scopi domestici. Non è da utilizzarsi per uso commerciale.
 4. La garanzia non copre usura, danni volontari, abuso, negligenza, riparazioni inesperte o consumo dei materiali.
 5. Shine-Mart Ltd non è responsabile per Danni accidentali o consequenziali.
 6. Shine-Mart Ltd non è tenuta a eseguire qualsiasi tipo di riparazione, ai sensi della garanzia.
 7. Termini validi in tutta l'unione europea *Ci riserviamo il diritto di modificare le sopracitate condizioni Per parti di ricambio si prega di consultare il sito www.duronic.com
- Corretto smaltimento del prodotto.



Questo prodotto è inclusivo di spina certificata CE
importata da Shine-Mart Ltd, RM3 8SB



Questo segno su un prodotto o su documenti indica che quando deve essere smaltito, deve essere trattato come i rifiuti elettrici ed elettronici (WEEE). Tutti i prodotti marcati WEEE non devono essere buttati nei rifiuti domestici generici, ma separati per il trattamento, il recupero e il riciclaggio dei materiali utilizzati.

Per un corretto trattamento, recupero e riciclaggio; si prega di portare tutti i prodotti marcati WEEE al Vostro centro smaltimento rifiuti autorizzato, dove saranno accettati gratuitamente.

Se i consumatori sono propensi allo smaltimento corretto di rifiuti elettrici ed elettronici, aiuteranno a salvare risorse importanti e a prevenire i potenziali effetti negativi sulla salute umana e sull'ambiente di tutti i materiali pericolosi che i rifiuti possono contenere.

Seguici



duronic.com

DURONIC