

CH500 - Chopper



Contents

English Manual	5
Manuel d'utilisation en français	14
Gebrauchsanleitung auf Deutsch	23
Manual de Instrucciones en Español	32
Manuale D'istruzioni In Italiano	41

English Manual

Diagram

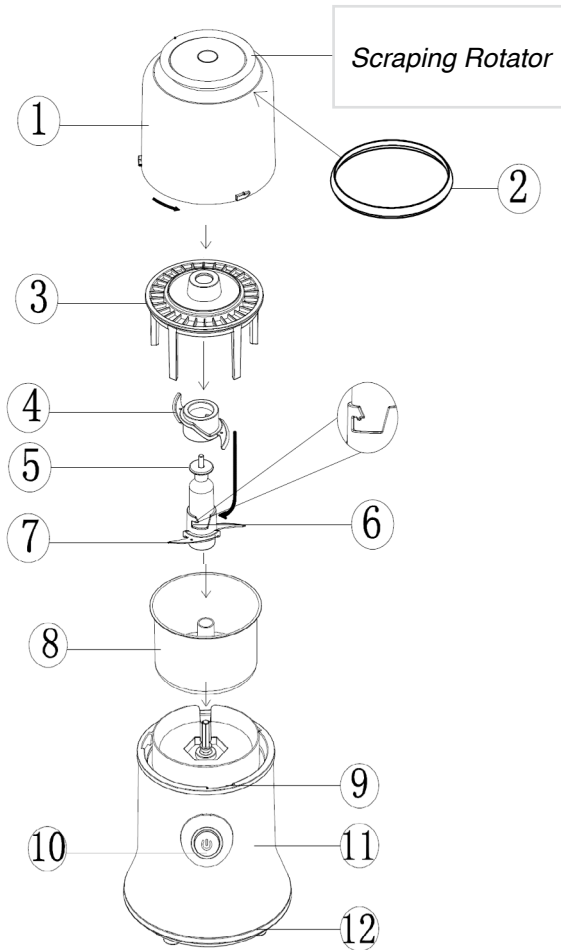

- | | |
|----------------------|----------------------|
| 1. Top Cover | 7. Lower Knife Blade |
| 2. Silicon Ring | 8. Bowl |
| 3. Food Scraper | 9. Safety Interlock |
| 4. Upper Knife Blade | 10. Power Switch |
| 5. Finger Grip | 11. Motor base |
| 6. Blade interlock | 12. Rubber feet |

Safety

- The blades are very sharp, handle with care.
Always hold part number 5 at the top when handling the blade.

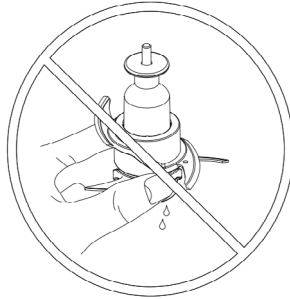

- To reduce the risk of injury, never assemble the blade without the stainless-steel bowl (part 8) properly in place first.
- Keep hands and utensils away from the blade when the chopper is in use.
- Do not use excessive force on the interlocking mechanism. **This appliance will be damaged and may cause injury if the interlock mechanism is subject to excessive force. This will also void the warranty due to misuse.**
- Always ensure the unit is switched off before disassembling the Chopper.
- Do not operate the appliance with a damaged cord. Return the appliance to the nearest authorized service facility for examination, repair, or electrical/mechanical adjustment.
- Never let the motor base, cord or plug get wet.
- Never let the cord hang over the edge of the table/worktop or touch hot surfaces.
- This appliance is not intended for use by persons (including children) with reduced physical, sensory, or mental capabilities, lack of experience and knowledge, unless they have been given supervision or instruction concerning use of the appliance by a person responsible for their safety.

- Children should be supervised to ensure that they do not play with the appliance.
- Do not use outdoors. This product is made for indoor domestic use only. Duronic will not accept any liability if the appliance is subject to improper use, or failure to comply with these instructions.
- To protect against the risk of an electrical shock, do not put the motor base in water or other liquids.
- The use of attachments not recommended or sold by the manufacturer may cause fire, electric shock, or injury.
- Make sure the cover is securely locked in place before operating appliance.

Before plugging in

Make sure your household voltage corresponds with the rating label on the product.

To use your food chopper

The knife blade unit comes in 2 parts, a lower and an upper blade.

- For coarser chopping use the lower blade on its own.
- For fine chopping or to make puree, use both blades together. This will also achieve faster results.

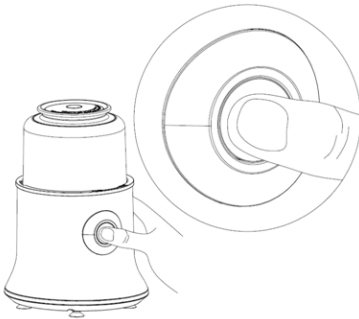

Soft press for pulse

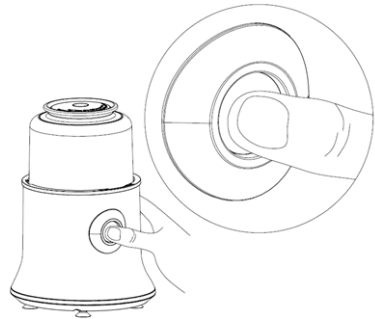

Press full for continuous use

How to assemble the silicon ring.

Install the silicon ring into the inside of the lid then press the ring by hand until it is fixed on.

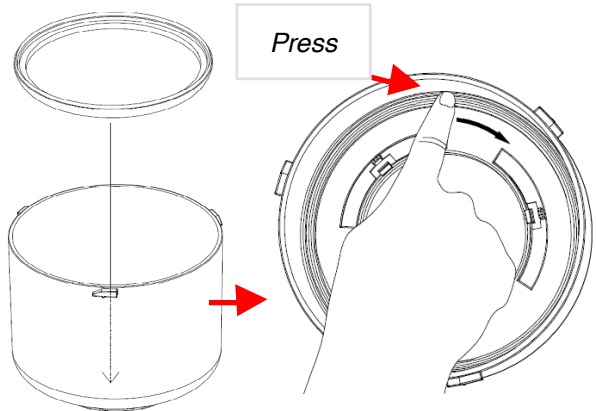

Note: After processing food, the upper blade may disengage from the lower blade. This is normal as the blade assembly is designed to be loose to ease separation after use.

1. Fit the bowl on to the power unit.

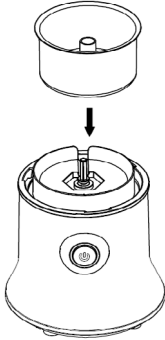

2. Fit the blade assembly into the bowl.

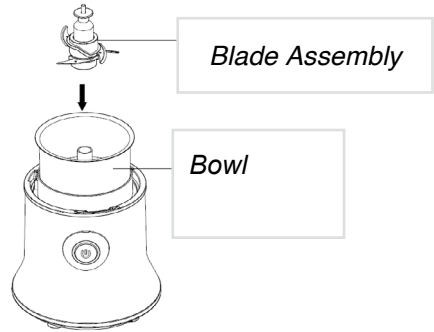

3. Cut the food into small pieces and place into the bowl. Larger pieces of food should be cut into smaller pieces to fit into the bowl.

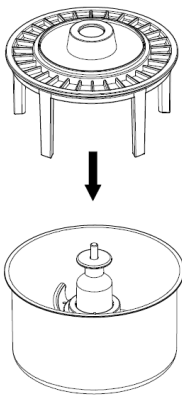

4. Fit the food scraper into the bowl. Turn the scraping rotator to scrape the sides of the bowl.

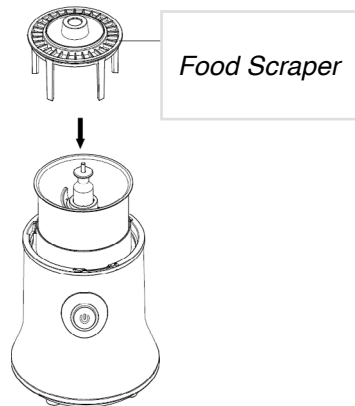

5. Place the top cover on to unit and turn it anti-clockwise to lock into place and to activate safety switch.

Note: *The chopper has a safety switch, which can be activated by locking the top cover, as shown below.*

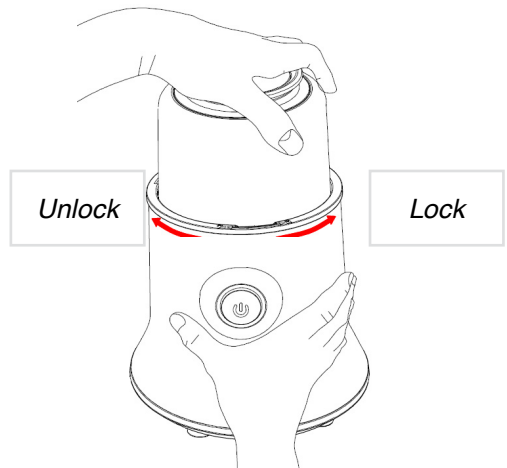
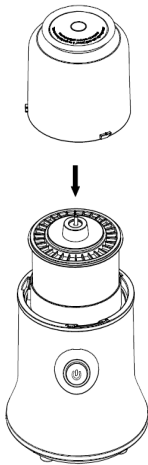

IMPORTANT

- If preparing food for babies or young children, always check that the ingredients are thoroughly blended before feeding.
- Do not run the food chopper continuously for longer than 30 seconds. Leave to cool for 2 minutes' in-between each 30 second operation.
- Do not operate the food chopper if the bowl is empty.
- Always allow hot food to cool before processing.
- Do not place any part of the chopper in a microwave.

Hints

- If the chopper struggles to process the ingredients, remove some of the mixture and continue processing in several batches, otherwise you may strain the motor and cause it to overheat.
- Remember that chopping hard ingredients such as coffee beans, spices, chocolate or ice will wear down the blade.
- Beware of over processing some ingredients. Stop and check the consistency frequently.
- To achieve better results, always scrape food down from the side of the bowl.
- The best results are obtained by chopping small ingredient quantities at a time.
- Ensure that the blade, bowl and cover are thoroughly dry before chopping dry ingredients such as nuts or breadcrumbs.

Care and Cleaning

- Do not use harsh detergents or metallic, abrasive objects to clean the unit as the surface of the unit or accessories might get damaged.
- If necessary, just wipe the motor unit with a dry or damp cloth.
- Store the unit in a dry safe place out of the reach of children.
- Please dry all parts including rubber seal before assembling again after cleaning.

Warranty

1 Year Guarantee from Shine-Mart Ltd, Trademark owners of Durodic Products.

NOTE: THESE STATEMENTS DO NOT AFFECT YOUR STATUTORY RIGHTS AS A CONSUMER

This product has been manufactured under the strictest of quality control procedures, and using the highest quality of materials, to ensure excellent performance and reliability. It will give very good and long lasting service, provided it is properly used and maintained. The product is guaranteed for 1 years from the date of original purchase. If any defect arises due to a faulty materials or poor workmanship, the faulty product must be returned to the original place of purchase. Refund or replacement is at the discretion of that company. Durodic Products are offered with a 1 year guarantee under the following conditions:

1. The product must be returned to the retailer with original proof of purchase.
2. The product must be installed and used in accordance with the instructions contained in this operating manual.
3. It must be used only for domestic purposes.
4. It does not cover wear and tear, malicious damage, misuse, neglect, inexpert repairs or consumable parts.
5. Shine-Mart Ltd has no responsibilities for accidental or consequential loss or damage.
6. Shine-Mart Ltd are not liable to carry out any type of servicing work, under the guarantee
7. Valid in the UK only



This product is fitted with CE:1363 plug and fuse
Imported by Shine-Mart Ltd, RM3 8SB



Information on waste Disposal for Consumers of
Electrical & Electronic Equipment.

This mark on a product and/or accompanying documents indicates that when it is to be disposed of, it must be treated as Waste Electrical & Electronic Equipment, (WEEE).

Any WEEE marked products must not be mixed with general household waste, but kept separate for the treatment, recovery and recycling of the materials used.

For proper treatment, recovery and recycling; please take all WEEE marked waste to your Local Authority Civic waste site, where it will be accepted free of charge.

If customers dispose of Waste Electrical & Electronic Equipment correctly, they will be helping to save valuable resources and preventing any potential negative effects upon human health and the environment, of any hazardous materials that the waste may contain.

Follow Us



durodic.com



[durodic](https://www.youtube.com/channel/UC...)



[@durodicmedia](https://www.instagram.com/durodicmedia)



[Durodic](https://www.facebook.com/durodic)



[@durodicmedia](https://twitter.com/durodicmedia)

Manuel d'utilisation en français

Aperçu du produit

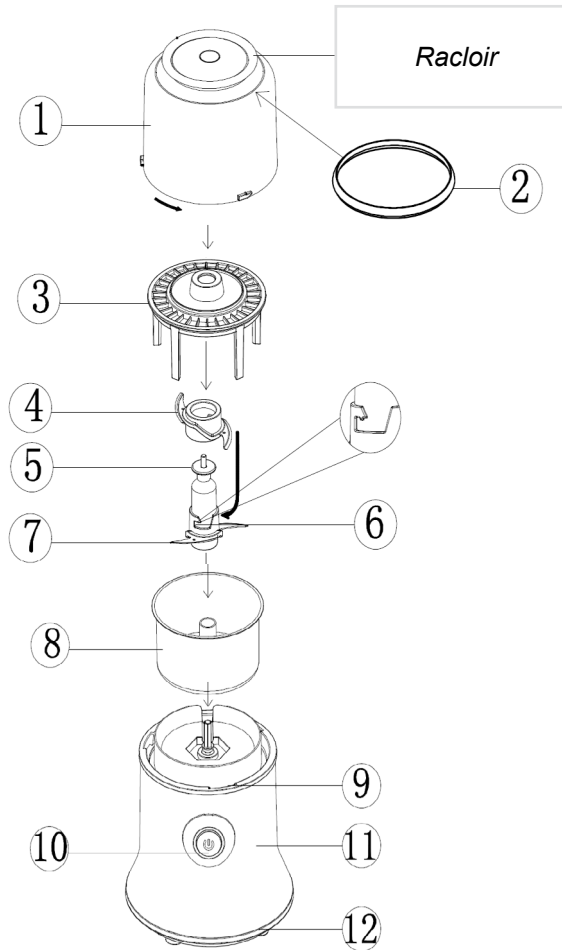

- | | |
|---------------------------|-------------------------|
| 1. Couverture | 7. Lame inférieure |
| 2. Anneau en silicone | 8. Bol |
| 3. Racloir | 9. Verrouillage du bol |
| 4. Lame supérieure | 10. Alimentation |
| 5. Axe centrale | 11. Base |
| 6. Verrouillage des lames | 12. Pieds antidérapants |

Instructions de sécurité

- Les lames sont très aiguisées, veuillez les manipuler avec vigilance. Tenez toujours l'axe central (5) lorsque vous manipulez la lame.

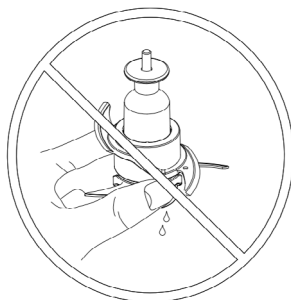

- Pour réduire le risque de blessure, n'assemblez jamais la lame si le bol n'est pas correctement inséré.
- Gardez vos mains hors de portée des lames et ne tentez pas d'insérer d'ustensiles lorsque l'appareil est en fonctionnement.
- N'utilisez pas de force excessive sur le mécanisme de verrouillage. Cet appareil sera endommagé et pourrait provoquer des blessures involontaires si ce mécanisme était sujet à une pression excessive. Ceci pourrait également annuler la garantie pour des raisons de négligence.
- Assurez-vous toujours d'éteindre l'appareil avant de démonter le hachoir.
- N'utilisez pas l'appareil si l'alimentation est endommagée. Contactez votre revendeur ou tout autre technicien qualifié pour procéder à l'inspection et à la réparation de l'appareil.
- N'immergez pas la base, le câble d'alimentation ou la prise dans l'eau.
- Ne laissez pas l'alimentation pendre le long d'une table, de votre plan de travail ou entrer en contact avec les surfaces chaudes.
- Cet appareil n'est pas conçu pour être utilisé par les personnes, y compris les enfants, souffrant de capacités sensorielles, mentales ou physiques réduites, ainsi que toute personne n'ayant pas l'expérience nécessaire ou reçu les instructions suffisantes pour utiliser cet appareil en toute sécurité, à moins qu'elle ne soit sous stricte supervision de la personne responsable de leur sécurité ou de la personne sachant utiliser ce type de produit.

- Les enfants doivent rester sous stricte supervision afin d'éviter qu'ils ne jouent avec cet appareil.
- N'utilisez pas cet appareil à l'extérieur. Ce produit est conçu pour un usage domestique uniquement. Durodic se dégage de toute responsabilité si l'appareil est sujet à une utilisation malveillante ou si les instructions contenues dans ce manuel sont ignorées.
- Pour éviter tout risque de décharge électrique, n'immergez pas la base dans l'eau ou tout autre liquide.
- L'utilisation d'accessoires qui ne sont pas recommandées ou vendues par Durodic peut provoquer des blessures et présenter un risque d'électrocution ou d'incendie.
- Assurez-vous que le couvercle soit correctement verrouillé avant d'utiliser l'appareil.

N.B. Assurez-vous que le voltage indiqué sur l'appareil corresponde à la norme disponible dans votre pays.

Préparation du produit

La lame se compose de deux éléments, une lame inférieure et une lame supérieure.

- Pour obtenir un résultat épais, utilisez la lame inférieure uniquement.
- Pour obtenir un résultat fin ou pour faire de la purée, utilisez les deux lames conjointement. Ceci permettra également d'obtenir des résultats plus rapides.

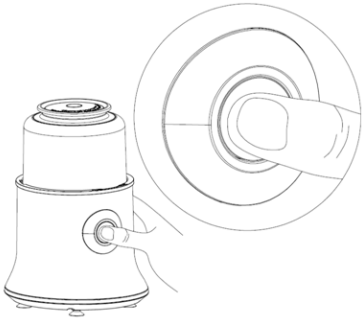

Appuyez délicatement sur la touche de démarrage pour utiliser la fonction « pulse ».

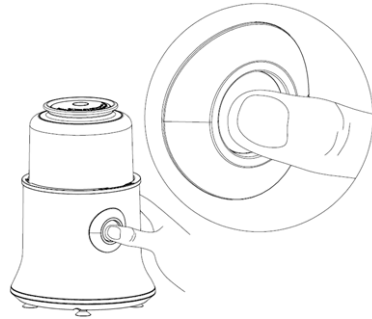

Enfoncez la touche de démarrage pour une utilisation continue.

Assemblage du joint en silicone :

Le joint peut être retiré pour procéder au nettoyage du couvercle, veuillez toutefois vous assurer de ne pas l'endommager lorsque vous le retirez. Pour le remettre en place, placez-le simplement au fond du couvercle et appuyez sur toute sa surface pour l'enfoncer complètement.

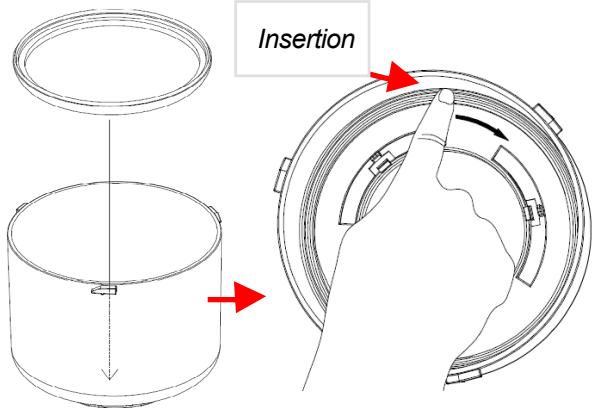

Note: After processing food, the upper blade may disengage from the lower blade. This is normal as the blade assembly is designed to be loose to ease separation after use.

1. Placez le bol sur la base.

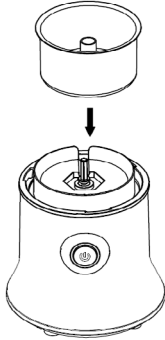

2. Placez la lame dans le bol.

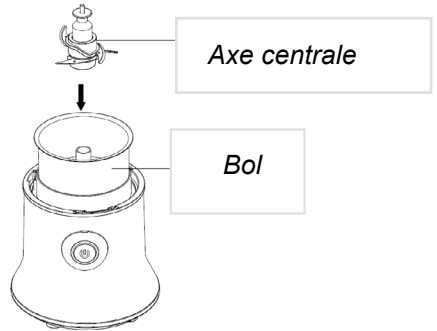

3. Coupez vos ingrédients et placez-les dans le bol. Les ingrédients larges devraient être coupés en petits morceaux afin qu'ils puissent être ajoutés aisément.

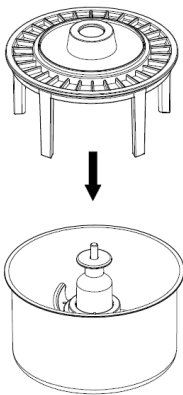

4. Placez le racloir dans le bol. Tournez le racloir durant le fonctionnement de l'appareil pour raclez les parois du bol et obtenir un résultat plus homogène.

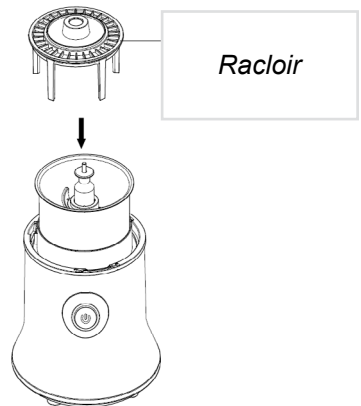

5. Placez le couvercle sur l'appareil puis tournez le couvercle dans le sens inverse des aiguilles d'une montre pour le verrouiller et désactiver la fonction de sécurité.

Note : cet appareil est doté d'une fonction de sécurité qui se déclenche dès que le couvercle n'est pas correctement verrouillé.

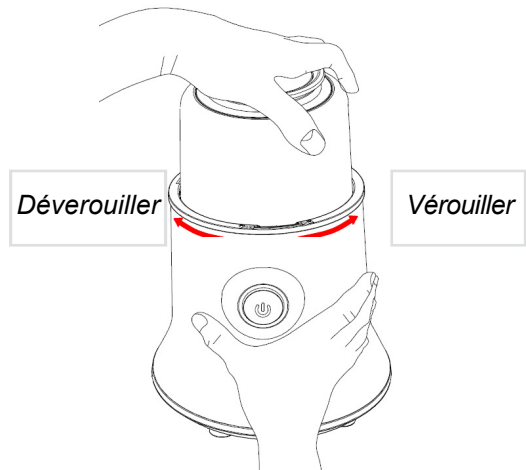
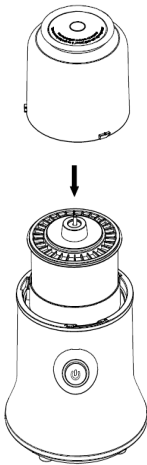

Important :

- Pour préparer des purées à donner aux bébés et aux enfants en bas âge, vérifiez toujours la consistance pour vous assurer que le résultat soit parfaitement homogène.
- N'utilisez pas l'appareil pendant une période prolongée, généralement de plus de 30 secondes. Pour garantir la durabilité du moteur, il est recommandé de laisser l'appareil reposer 2 minutes entre chaque opération.
- N'utilisez pas l'appareil si le bol est vide.
- Laissez toujours les ingrédients chauds refroidir avant de les mixer. Le mixage d'ingrédients chauds pourrait provoquer des émanations de vapeur qui doivent pouvoir s'échapper du bol. Il est par conséquent important de mixer des ingrédients à température ambiante uniquement.
- Aucun élément de cet appareil ne peut être placé dans un micro-onde.

Astuces

- Si l'appareil ne parvient pas à hacher vos ingrédients, tentez de retirer une partie de vos ingrédients et procédez à plusieurs tournées afin d'éviter tout dommage au moteur qui pourrait alors surchauffer.
- Veuillez noter que les ingrédients durs tels que des grains de café, des épices, du chocolat ou de la glace useront les lames excessivement et pourraient les endommager.
- Veuillez éviter de mixer les ingrédients à excès. Vérifiez fréquemment si la consistance désirée n'est pas déjà obtenue.
- Pour obtenir de meilleurs résultats, utilisez le racleur qui permet d'éviter toute accumulation des ingrédients sur les côtés.
- Pour obtenir de meilleurs résultats, veuillez ajouter de petites quantités à la fois.
- Assurez-vous que la lame, le bol et le couvercle soient parfaitement secs avant d'hacher des ingrédients très secs, tels que des fruits à coques ou des croutons de pain.

Nettoyage et maintenance

- N'utilisez pas de détergents ou d'éponges abrasives pour nettoyer l'appareil. Les parois externes ou les accessoires pourraient autrement être endommagés.
- Si nécessaire, essuyez la base avec un tissu ou humide.
- Rangez l'appareil dans un endroit sec hors de portée des enfants.
- Veuillez nettoyer tous les éléments ainsi que les joints en silicone avant de les assembler.

Garantie

Garantie et service après-vente

1 an de garantie de la part de Shine-Mart Ltd, propriétaire de la marque Duronic.

NOTE : CES DÉCLARATIONS N'AFFECTENT EN RIEN VOTRE DROIT STATUTAIRE EN TANT QUE CONSOMMATEUR

Ce produit a été produit en suivant les procédures de contrôle de qualité les plus strictes en utilisant des matériaux de qualité pour assurer durabilité et performance. Cet appareil vous offrira de longues années de service tant que vous utilisez correctement cette machine et suivez les instructions de maintenance contenues dans ce manuel. Ce produit est garanti pour 1 an à partir de la date originelle d'achat. Si ce produit était endommagée en raison d'un problème électrique ou d'une fabrication imparfaite, le produit défectueux peut être remplacé ou réparé au vendeur à la discrétion du vendeur, du revendeur ou de la marque sous conditions:

1. Le produit doit être retourné avec la preuve originale d'achat.
2. Le produit doit être installé et utilisé en accord avec les instructions contenues dans ce manuel d'utilisation.
3. Le produit doit être réservé à un usage domestique.
4. La garantie ne protège pas contre les dommages dus à l'usure normale, l'utilisation malveillante de l'appareil, la mauvaise utilisation d'un élément, les réparations conduites par des non-experts ainsi que les pièces consommables.
5. Shine-Mart Ltd ne porte pas de responsabilité pour tout dommage ou perte accidentel ou conséquent causé par ce produit.
6. Shine-Mart Ltd se dégage de toute responsabilité en matière de réparation durant la période de garantie.
7. Valide dans toute l'Union Européenne.



Ce produit est fourni avec une prise européenne
Importé par Shine-Mart Ltd, RM3 8SB.



Ce symbole apparaît sur le produit et/ou les documents accompagnant ce produit pour indiquer que le processus de destruction de ce produit doit être traité conformément aux règles de gestion des déchets électriques et électroniques (WEEE). Les produits marqués WEEE ne doivent pas être mélangés avec les déchets ménagers et doivent être séparés pour procéder au traitement et recyclage des composants. Afin de recycler ce produit, veuillez déposer tous les composants marqués WEEE au site de recyclage le plus proche où ce produit sera repris gratuitement. Ce geste a pour but d'aider la préservation des ressources précieuses et prévient les potentiels effets négatifs que ces composants ou tout autre composant dangereux ont sur la santé et l'environnement.

Suivez-nous sur



www.duronic.com



[@duronic_france](https://www.instagram.com/duronic_france)



[Duronic France](https://www.facebook.com/Duronic France)



[@Duronic_France](https://www.twitter.com/@Duronic_France)

Gebrauchsanleitung auf Deutsch

Zubehör

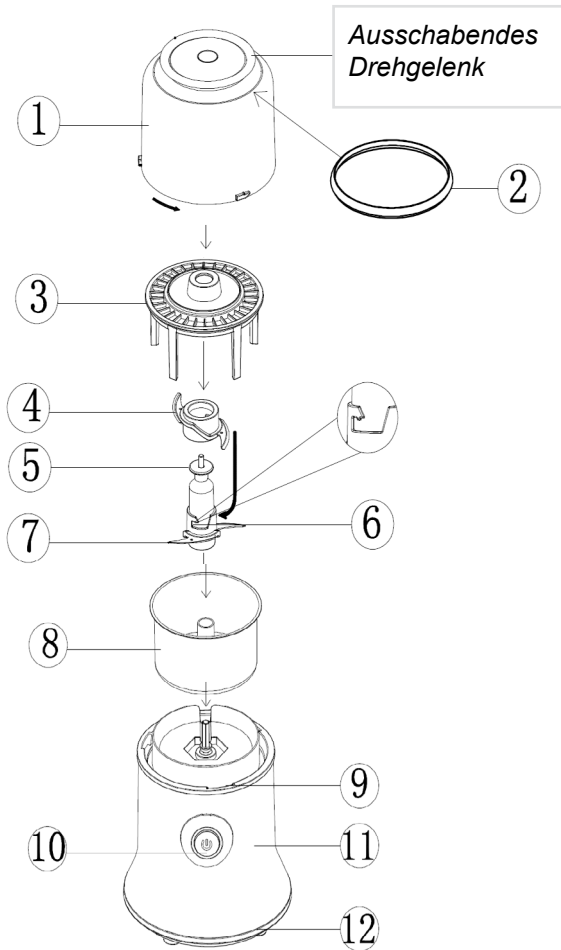

- | | |
|---------------------|--------------------------|
| 1. Deckel | 7. Untere Klinge |
| 2. Silikonring | 8. Schüssel |
| 3. Essenschaber | 9. Sicherheitseinrastung |
| 4. Obere Klinge | 10. EIN /AUS-Knopf |
| 5. Handgriff | 11. Gehäuse |
| 6. Klingeneinhakung | 12. GummifüÙe |

Sicherheit

- Geben Sie Acht im Umgang mit der Klinge, da diese äußerst scharf ist. Halten Sie die Klinge stets an ihrem Griff (Teil 5) fest.

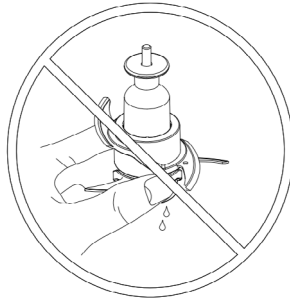

- Um das Risiko einer Verletzung zu vermeiden, montieren Sie die Klinge niemals ohne dass die Schüssel (Teil 8) eingesetzt wurde.
- Halten Sie Hände und Küchenutensilien während des Betriebes von der Klinge fern.
- **Benutzen Sie keine Gewalt beim Verriegelungssystem, da dies zu Schaden und Verletzungen führen kann.** Es wird zusätzlich Ihre Garantie einschränken.
- Stellen Sie sicher, dass das Gerät ausgeschaltet ist, bevor Sie das Zubehör entnehmen.
- Benutzen Sie das Gerät nicht, wenn das Kabel beschädigt ist. Lassen Sie das Gerät unverzüglich von einer qualifizierten Person untersuchen und reparieren.
- Lassen Sie das Gehäuse, Kabel und den Stecker nicht nass werden.
- Lassen Sie das Kabel nicht über die Ecke einer Arbeitsfläche hängen oder mit heißen Oberflächen in Berührung kommen.
- Dieses Gerät kann verwendet werden von Kindern und Personen mit eingeschränkten physischen, sensorischen oder geistigen Fähigkeiten oder Mangel an Erfahrung und Wissen, wenn sie von einer Person, die für Ihre Sicherheit verantwortlich ist, Anweisungen für den sicheren Gebrauch des Geräts erhalten haben oder von dieser beaufsichtigt werden und die damit verbundenen Gefahren verstehen.

- Lassen Sie Kinder nicht mit dem Gerät spielen.
- Benutzen Sie das Gerät nicht draußen, es ist ausschließlich für den innerhäußlichen Gebrauch vorgesehen. Duronic übernimmt keine Haftung, wenn das Gerät nicht ordnungsgemäß verwendet wurde oder diese Anweisungen missachtet wurden.
- Halten Sie das Gehäuse nicht in Wasser oder andere Flüssigkeiten, um das Risiko eines Elektroschock zu verhindern.
- Die Nutzung von Zubehör, das weder vom Hersteller verkauft oder empfohlen wurde, kann zu Feuer, Elektroschock oder Verletzungen führen.
- Stellen Sie sicher, dass der Deckel ordnungsgemäß eingehakt hat, bevor Sie das Gerät anstellen.

Vor dem Einstellen

Vergewissern Sie sich, dass die Gerätespannung mit der örtlichen Netzspannung übereinstimmt.

Zur Nutzung Ihres Zerkleinerers

Die Klinge besteht aus zwei Teilen: Eine obere und eine untere Klinge.

- Für ein grobes Zerhacken nutzen Sie einzig die untere Klinge.
- Für eine feines Zerkleinern oder Püree nutzen Sie beide Klingen gleichzeitig. Dies wird Ihnen zusätzlich schnellere Resultate liefern.

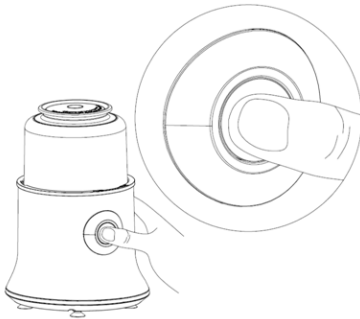

Ein leichtes Drücken für die Puls-Funktion

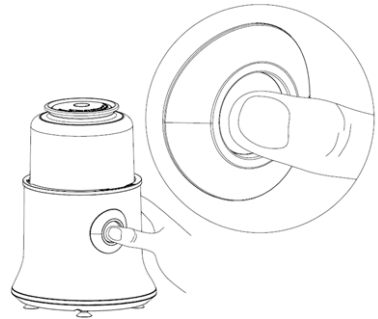

Ein vollständiges Durchdrücken für eine kontinuierliche Nutzung.

Einsetzung des Silikonrings

Montieren Sie den Silikonring in der Innenseite des Deckels, und drücken Sie ihn ein bis er fest sitzt.

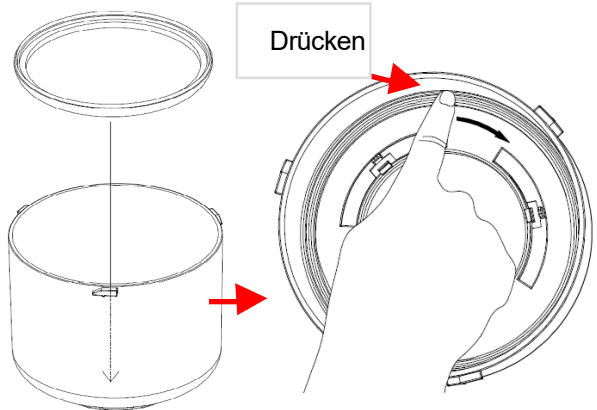

Hinweis: Nach der Nutzung kann es vorkommen, dass sich die obere Klinge von der unteren löst. Dies ist normal, da der Klingenausbau so entworfen wurde, dass eine einfache Demontage nach Benutzung möglich ist.

1. Setzen Sie die Schüssel auf das Gehäuse

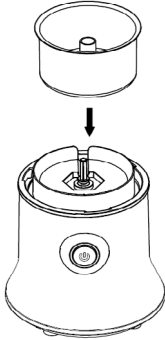

2. Setzen Sie die Klinge in die Schüssel ein.

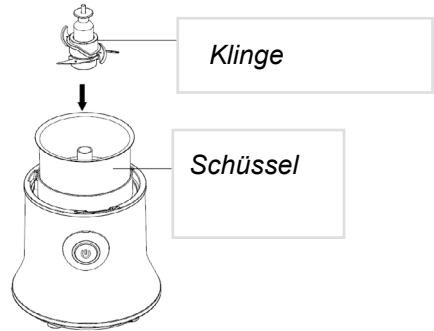

3. Schneiden Sie das Essen in kleine Stücke und geben Sie es in die Schüssel.

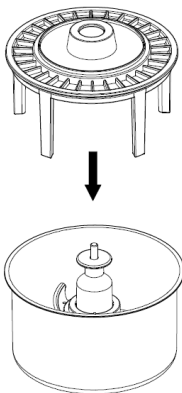

4. Setzen Sie den Essenschaber in die Schüssel. Drehen Sie das Drehgelenk, um die Seiten der Schüssel auszuschaben.

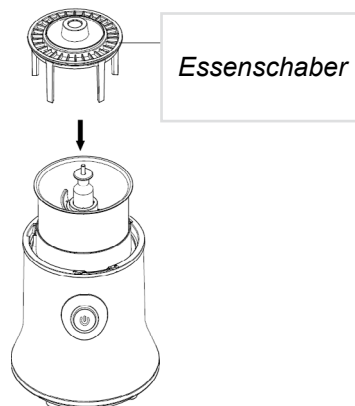

5. Setzen Sie den Deckel auf und drehen ihn gegen den Uhrzeigersinn, bis er einrastet.

Setzen Sie den Deckel auf und drehen ihn gegen den Uhrzeigersinn, bis er einrastet.

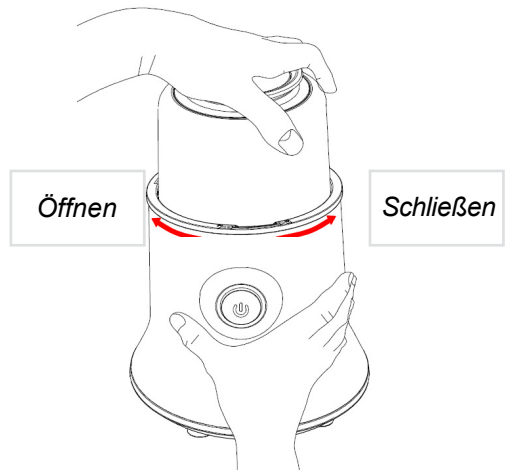
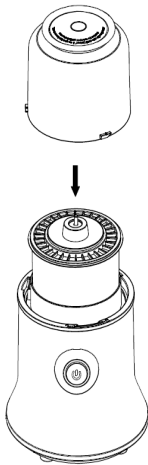

WICHTIG

- Bei der Zubereitung von Essen für Babys und Kindern stellen Sie vor dem Füttern sicher, dass das Essen vollständig zerkleinert wurde.
- Benutzen Sie dieses Gerät nicht länger als 30 Sekunden am Stück. Lassen Sie es für 2 Minuten zwischen den 30 Sekunden Nutzungen abkühlen.
- Benutzen Sie das Gerät nicht, wenn die Schüssel leer ist.
- Benutzen Sie das Gerät nicht, wenn die Schüssel leer ist.
- Benutzen Sie kein Teil dieses Gerätes in der Mikrowelle.

Hinweise

- Wenn das Gerät Schwierigkeiten mit dem Zerkleinern hat, entnehmen Sie ihm einen Teil der Zutaten und fahren Sie in kleinen Ladungen fort, da es ansonsten dazu kommen kann, dass der Motor überhitzt.
- Das Zerkleinern von harten Zutaten wie Kaffeebohnen, Gewürzen, Schokolade und Eiswürfeln wird das Messer stumpfen.
- Geben Sie Acht bestimmte Zutaten nicht zu überarbeiten. Überprüfen Sie die Konsistenz regelmäßig.
- Um bessere Resultate zu erzielen schaben Sie das Essen von der Innenseite der Schüssel ab.
- Die besten Resultate werden erzielt wenn Sie kleine Mengen an Zutaten zerkleinern.
- Stellen Sie sicher, dass Klinge, Schüssel und Deckel trocken sind, bevor Sie trockene Zutaten wie Nüsse und Brotkrümel darin zerkleinern.

Instandhaltung und Reinigung

- Benutzen Sie zur Reinigung keine starken Reinigungsmittel oder abrasive Objekte um eine Beschädigung der Oberflächen zu verhindern.
- Wenn nötig wischen Sie die Oberfläche des Gehäuses mit einem trockenen oder feuchten Tuch ab.
- Lagern Sie das Gerät an einem trockenem, sicheren Ort außerhalb der Reichweite von Kindern.
- Nach der Reinigung trocknen Sie alle Teile einschließlich der Gummidichtung, bevor Sie diese wieder zusammen bauen.

Gewährleistung

1 Jahr Gewährleistung von Shine-Mart Ltd, der Markeninhaber von Duronic Produkte.

ZUR BEACHTUNG : DIESE BEDINGUNGEN HABEN KEINE BEEINFLUSSUNG AUF IHRE GESETZLICHE RECHTE ALS VERBRAUCHER

Dieses Produkt wurde unter strengen Qualitätskontrollen hergestellt, und wurde aus hochwertigen Werkstoffen produziert, um ausgezeichnete Leistung und Zuverlässigkeit zu gewährleisten. Sofern das Produkt korrekt benutzt und gewartet wird, wird eine langlebige Lebensdauer garantiert.

Das Produkt ist für 1 Jahr, ab dem Kaufdatum, gewährleistet. Beim Auftreten eines Schadens, durch schlechten Werkstoffe oder Verarbeitung, sollte das fehlerhafte Produkt an den ursprünglichen Verkäufer zurückgegeben werden. Eine Rückerstattung oder einen Umtausch erfolgt nach Vorschriften des Unternehmens.

Duronic Produkte haben 1 Jahr Gewährleistung unter folgenden Bedingungen :

1. Das Produkt sollte mit dem ursprünglichen Kaufnachweis zurückgegeben werden.
2. Das Produkt sollte unter den Anweisungen und Anleitungen installiert und benutzt worden sein.
3. Die Produkte sind nur für den Hausgebrauch geeignet.
4. Natürliche Abnutzung oder Schäden, böswillige Beschädigung, Missbrauch, unsachgemäße Reparaturen von Verschleißteile sind von der Gewährleistung ausgeschlossen.
5. Shine-Mart Ltd hat keine Verantwortung für indirekte Verluste oder Folgeschäden.
6. Shine-Mart Ltd ist nicht für Wartungsarbeiten zuständig. Diese fallen nicht unter die Gewährleistung.
7. Gültig in der EU



Dieses Produkt ist mit fitted CE geprüfte Typ-F
Euro Stecker/BS Stecker ausgestattet
Von Shine-Mart Ltd, RM3 8SB importiert



Information über Abfalllagerung für Verbraucher von elektronischen Geräten. Dieses Zeichen auf dem Produkt und/oder auf mitgelieferte Dokumenten zeigt, dass wenn eine Beseitigung erfolgt, diese an Elektro-Altgeräte (WEEE)- Stellen beseitigt werden muss. Für weitere Behandlungen und Weiterverarbeitung der Werkstoffe, dürfen diese WEEE- markierte Produkte nicht mit dem Hausmüll vermischt werden.

Für die korrekte Behandlung, Aufbereitung und Wiederverwendung bitte alle WEEE -markierten Produkte zu Ihren kommunalen Abfallbeseitigungsanlage nehmen. Dort können Sie diese kostenlos abgeben.

Wenn die Beseitigung von Elektro-und Elektronik-Altgeräten richtig beseitigt wird, werden Sie helfen, wertvolle Ressourcen zu gewinnen und mögliche negative Auswirkungen auf Gesundheit und der Umwelt zu vermeiden.

Folgen Sie Uns



duronic.com

Manual De Instrucciones En Español

Diagrama

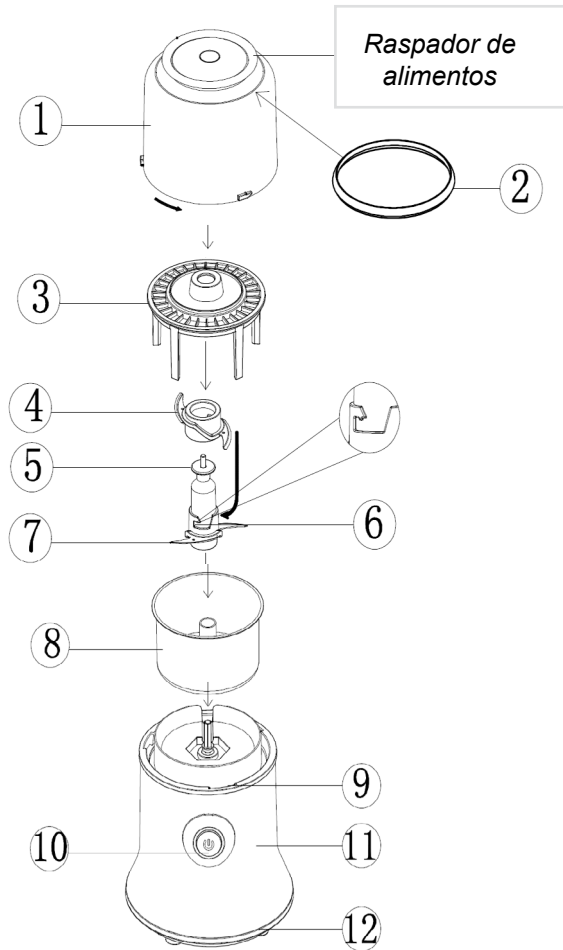

- | | |
|--------------------------|-------------------------|
| 1. Tapa superior | 7. Cuchilla inferior |
| 2. Anillo de silicona | 8. Recipiente |
| 3. Raspador de alimentos | 9. Bloqueo de seguridad |
| 4. Cuchilla superior | 10. Interruptor |
| 5. Agarre | 11. Base del motor |
| 6. Encaje de cuchilla | 12. Pies de goma |

Seguridad

- Las cuchillas están muy afiladas, por favor tener mucho cuidado. Asegúrese de sostener la pieza (5) desde la parte superior durante la manipulación de la cuchilla.

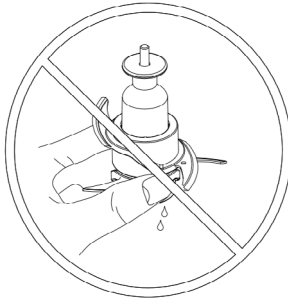

- Para reducir el riesgo de lesiones, asegúrese de que el bol de acero inoxidable (8) este correctamente en su lugar antes de montar la cuchilla.
- Mantenga las manos y utensilios alejados de la cuchilla cuando el aparato esté en funcionamiento.
- No use fuerza excesiva sobre el mecanismo de cierre. **Este aparato puede dañarse y puede causar lesiones si el mecanismo de cierre está sujeto a una fuerza excesiva. Esto también anulará la garantía debido a mal uso.**
- Asegúrese de que el aparato esté apagado antes de desmontar cualquier accesorio.
- Si el cable de alimentación está dañado no opere el aparato. El cable debe ser reemplazado inmediatamente por el fabricante o el personal de servicio cualificado.
- Asegúrese que la base del motor, el cable o el enchufe no entre en contacto con el agua.
- Nunca deje que el cable cuelgue del borde de la encimera de mesa o toque superficies calientes.
- Este aparato no debe ser usado por niños o personas con minusvalías físicas, sensoriales, capacidad mental o falta de conocimiento y experiencia, a menos que sean supervisados o han dado instrucciones acerca del uso del aparato de forma segura por un adulto responsable.

- Los niños deben ser supervisados para asegurarse de que no jueguen con el mismo.
- No utilice al aire libre. Este aparato está diseñado para el uso doméstico. Duronic no aceptará ninguna responsabilidad si el aparato está sujeto a uso inadecuado o incumplimiento de estas instrucciones.
- Para proteger contra el riesgo de una descarga eléctrica, no ponga la base del motor en agua u otros líquidos.
- El uso de accesorios no recomendados por el fabricante puede provocar incendios, descargas eléctricas o lesiones.
- Asegúrese de que la tapa esté cerrada correctamente en su lugar antes de operar.

Antes de enchufar

Asegúrese de que el voltaje de su hogar corresponda a la de la etiqueta de clasificación del producto.

Funcionamiento

La cuchilla viene en 2 partes, una inferior y una superior.

- Si necesita picar en trozos gruesos, utilice únicamente la cuchilla inferior.
- Si necesita picar en trozos pequeños, utilice la cuchilla inferior y superior. Esto también ayudara a conseguir resultados más rápidos.

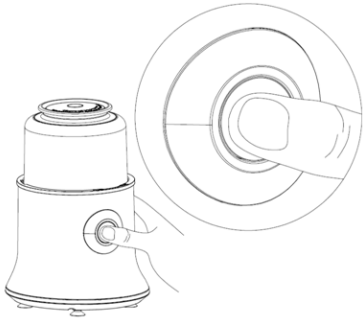

*Presione suave
para uso a pulso*

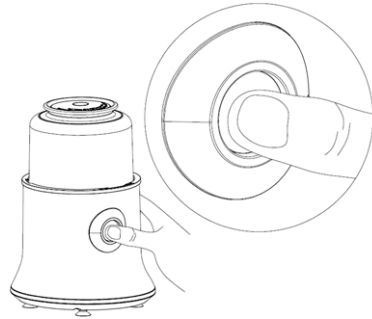

*Presione completamente
para uso continuo*

Como montar el anillo de silicona.

Inserte el anillo de silicona dentro de la tapa, a continuación, presione el anillo con la mano hasta que quede fija.

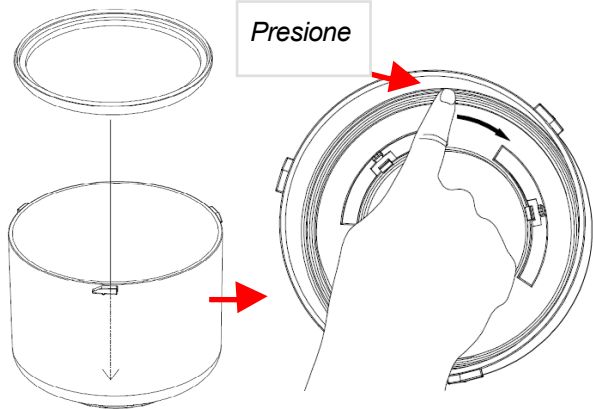

Nota: Después del procesamiento de alimentos, la cuchilla superior puede separarse de la cuchilla inferior. Esto es normal, puesto que la cuchilla está diseñada para poder sacar después de su uso.

1. Coloque el recipiente sobre la base del motor.

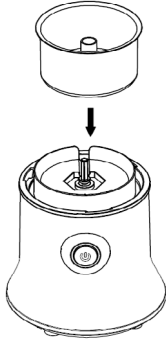

2. Coloque la cuchilla sobre el recipiente.

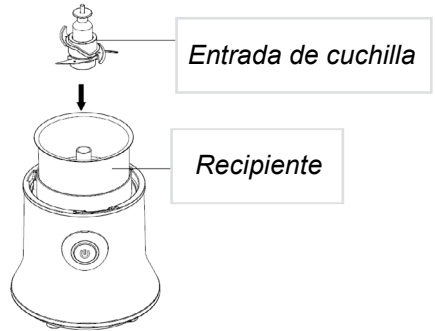

3. Corte los alimentos en trozos razonables y coloque dentro del recipiente.

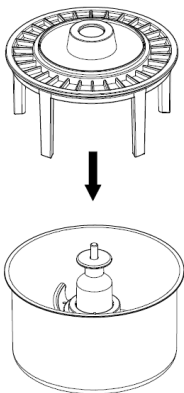

4. Coloque el raspador de alimentos en el recipiente. Gire el rotor para raspar los lados del recipiente.

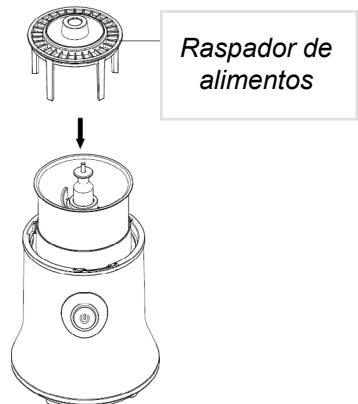

5. Coloque la tapa superior sobre la unidad y gire al lado derecho para bloquear en su lugar y activar el interruptor de seguridad.

Nota: El aparato tiene un interruptor de seguridad, se activa por medio del bloqueo de la tapa superior, como se muestra a continuación.

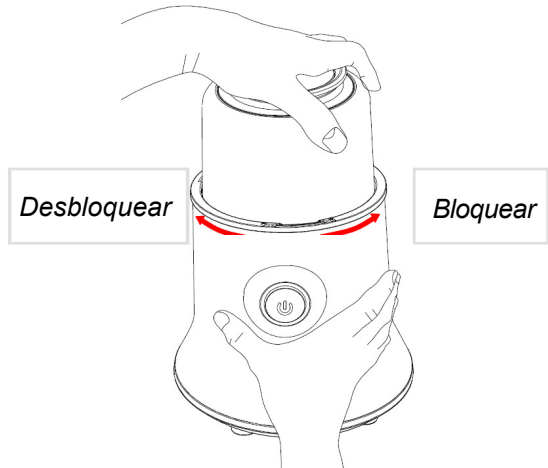
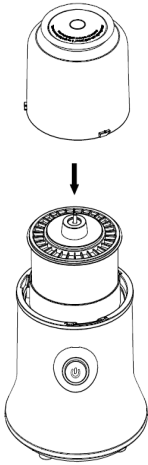

IMPORTANTE

- Si prepara alimentos para bebés o niños pequeños, compruebe que todos los ingredientes estén completamente triturados antes de alimentar al bebé.
- No opere el aparato continuamente por más de 30 segundos. Dejar enfriar por medio de 2 minutos por cada 30 segundos de operación.
- No opere el aparato si el recipiente está vacío.
- Permita que los alimentos calientes se enfríen antes de procesar.
- Es sumamente importante de que no coloque ninguna parte del aparato en un microondas.

Consejos

- Si el aparato se complica en procesar los ingredientes, por favor, vacíe un poco y proceda en varios lotes, de lo contrario se puede dañar el motor por un sobrecalentamiento.
- Ingredientes duros como granos de café, chocolate o hielo pueden desgastar las cuchillas.
- Para evitar una consistencia muy fina de los ingredientes, aconsejamos chequear frecuentemente.
- Para obtener el mejor resultado, utilice siempre el raspador de alimentos.
- Para obtener el mejor resultado aconsejamos cortar los ingredientes en trozos pequeños.
- Asegúrese que todos los accesorios del aparato estén secos antes de picar ingredientes secos como; nueces o pan.

Limpieza y Mantenimiento

- No utilice detergentes fuertes ni objetos metálicos o abrasivos para limpiar la unidad como la superficie de la unidad o los accesorios podrían dañarse.
- Si es necesario, únicamente utilice un paño húmedo para limpiar el exterior de la unidad.
- Guarde la unidad en un lugar seco y seguro fuera del alcance de los niños.
- Por favor, seque todas las piezas, incluyendo el sello de goma antes de montar de nuevo después de la limpieza.

Garantía

NOTA: ESTAS DECLARACIONES NO AFECTAN SUS DERECHOS LEGALES COMO CONSUMIDOR

Este producto ha sido fabricado bajo las más estrictas control de calidad y utilizando materiales de alta calidad para asegurar confiabilidad y excelente funcionamiento. Le dará buen servicio y una larga duración, siempre y cuando se utilice correctamente y sea bien mantenido.

El producto está garantizado por 1 año desde la fecha de compra original. Si surge cualquier defecto debido a un error/defecto de fábrica o mano de obra, entonces el producto debe ser devuelto al lugar original de compra. Reembolso o reemplazo es a discreción de la compañía.

Productos Duronic se ofrecen con una garantía de 1 año bajo las siguientes condiciones:

1. El producto debe ser devuelto al vendedor con comprobante de compra original.
2. El producto debe instalarse y usarlo según las instrucciones contenidas en este manual.
3. Este aparato es únicamente de uso doméstico.
4. No cubre desgaste, daños maliciosos, uso indebido, negligencia, reparaciones inexpertas o partes consumibles.
5. Shine-Mart Ltd no será responsable por cualquier daño consecuente, accidentes o pérdidas.
6. Shine-Mart Ltd no es responsable ah llevar a cabo cualquier tipo de servicio, bajo la garantía.
7. Valido solamente dentro de la (EU).



Este producto esta equipado con enchufe/fusible Europeo
Importado por Shine-Mart Ltd, RM3 8SB



Información sobre la eliminación de residuos para los consumidores de equipos eléctricos y electrónicos:

Esta marca en un producto y/o documentos adjuntos indica que cuando se va a desechar, se debe tratar como equipos residuos eléctricos y electrónicos (RAEE)

Cualquier producto marcado (RAEE) no debe ser mezclado con la basura doméstica, sino separado para el tratamiento, recuperación y reciclaje de los materiales utilizados.

Para el tratamiento adecuado, recuperación y reciclaje; por favor, tome todos los productos (RAEE) y llévelo al sitio de residuos de su Autoridad Local, donde será aceptado de forma gratuita.

Si los clientes desechan los residuos eléctricos y electrónicos correctamente, ayudar a ahorrar valiosos recursos y prevenir los efectos negativos sobre la salud humana y el medio ambiente, de materiales peligrosos que pueden contener los residuos

Síguenos



duronic.com

Manuale D'istruzioni In Italiano

Componenti del prodotto

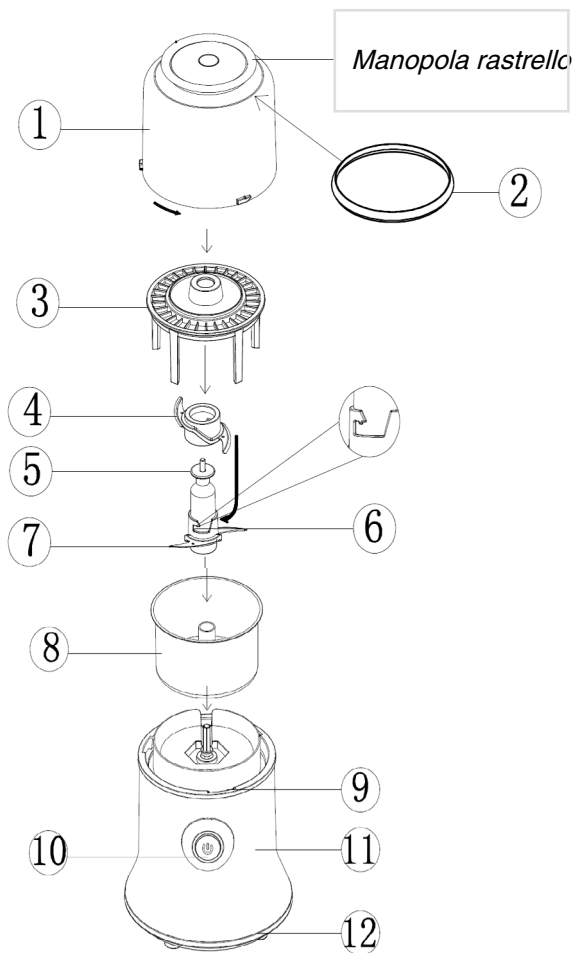

- | | |
|----------------------------|-----------------------------|
| 1. Coperchio | 7. Lame inferiori |
| 2. Guarnizione in silicone | 8. Contenitore |
| 3. Rastrello | 9. Dispositivo di sicurezza |
| 4. Lame superiori | 10. Tasto di accensione |
| 5. Rotore lame | 11. Base motore |
| 6. Blocco lame | 12. Piedini in gomma |

Istruzioni di sicurezza

- Le lame sono molto affilate, maneggiarle con cautela.
Tenerle dalla parte superiore evitando di toccare le lame.

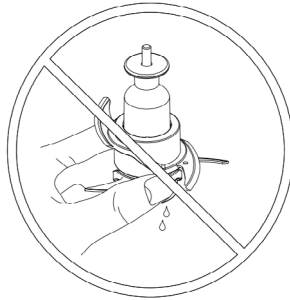

- Per evitare il rischio di infortuni, mai montare le lame senza aver prima posizionato il contenitore.
- Tenere mani e/o altri oggetti lontano dalle lame quando l'apparecchio è in funzione.
- Non esercitare eccessiva forza sul dispositivo di blocco. **Questo apparecchio potrebbe essere danneggiato e provocare infortuni se il dispositivo di blocco fosse sottoposto a forza eccessiva. Ciò potrebbe, anche, causare la perdita della garanzia dovuta ad un uso improprio dell'oggetto.**
- Assicurarsi sempre che l'apparecchio sia spento prima di smontare le lame.
- Non utilizzare l'apparecchio se il cavo di alimentazione risulta danneggiato. Contattare il venditore, il produttore o un suo agente autorizzato per riparare il prodotto.
- Non lasciare che la base motore, il cavo o/e la spina vengano a contatto con acqua o altri liquidi.
- Non lasciare che il cavo di alimentazione penda dai bordi del piano di lavoro o venga a contatto con superfici calde.
- Questo apparecchio non è inteso per essere utilizzato da persone (inclusi i bambini) disabili, con capacità mentali ridotte, o con mancanza di esperienza. È permesso l'uso dell'apparecchio alle suddette persone solo in presenza di un supervisore responsabile per la loro sicurezza.

- I bambini devono essere supervisionati per assicurarsi che non giochino con l'apparecchio.
- Non utilizzare l'apparecchio all'aperto. Questo prodotto è stato inteso per un utilizzo esclusivamente domestico. Duronic non si assume nessuna responsabilità se l'apparecchio è soggetto ad uso improprio, o utilizzato in maniera non conforme alle presenti istruzioni.
- Per prevenire il rischio di scosse elettriche, non immergere la base motore in acqua o altri liquidi.
- L'uso di accessori non raccomandati o venduti dal produttore potrebbero danneggiare il prodotto e/o le persone.
- Assicurarsi che il coperchio è assicurato in posizione prima di utilizzare il prodotto.

Prima di utilizzare l'apparecchio

Assicurarsi che il voltaggio delle prese di corrente corrisponda con quello dichiarato sull'etichetta energetica del prodotto.

Utilizzare il tritatutto

La lama è composta da due parti separate, lame inferiori e lame superiori.

- Per un trito grossolano utilizzare solamente le lame inferiori.
- Per un trito più fine o per ottenere una purea, utilizzare entrambe le lame. Questo metodo consente anche di ottenere il risultato desiderato in modo rapido.

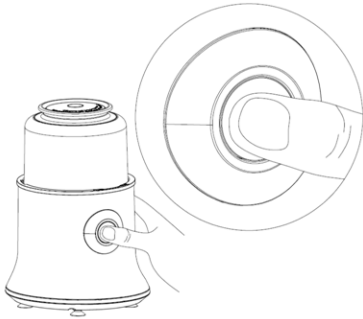

Premere leggermente per funzione "pulse"

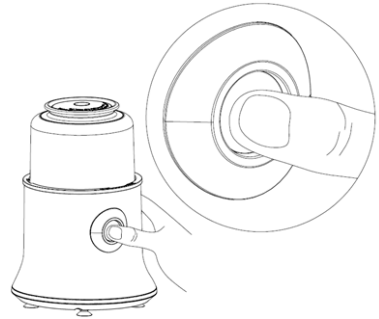

Tenere premuto per un'azione continua delle lame

Come inserire la guarnizione in silicone

Inserire la guarnizione all'interno del coperchio e farla aderire con un dito finché non sarà completamente in posizione.

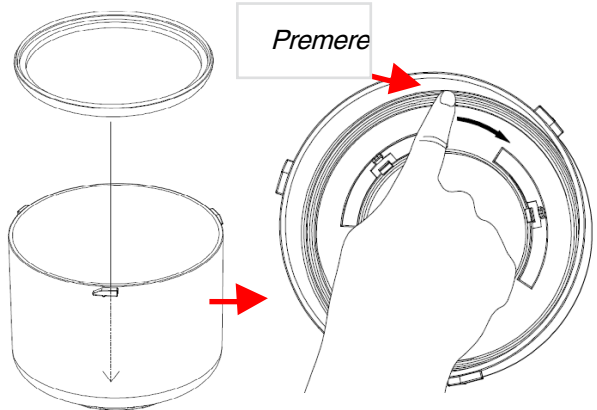

NB: Dopo aver tritato gli ingredienti, le lame superiori potrebbero staccarsi dal rotore e dalle lame inferiori. Ciò è normale, ed è concepito per rendere il disassemblaggio e la pulizia semplici dopo l'uso.

1. Posizionare il contenitore sulla base motore

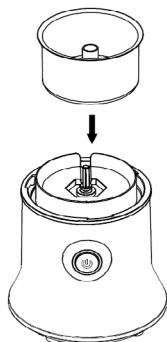

2. Posizionare le lame sopra il rotore

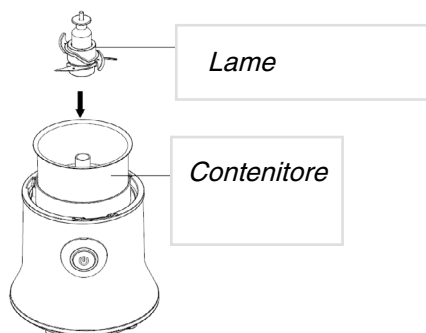

3. Tagliare gli ingredienti in piccoli pezzi ed inserirli nel contenitore. Pezzi più grandi vanno tagliati per essere inseriti all'interno della ciotola.

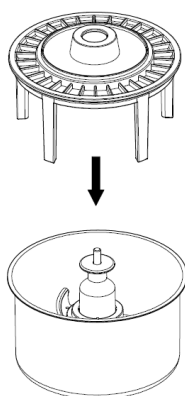

4. Inserire il rastrello nel contenitore

Ruotare il coperchio per rastrellare i bordi del contenitore.

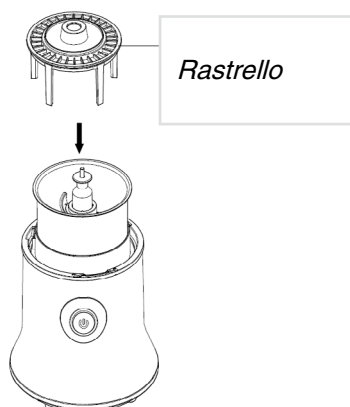

5. Posizionare il coperchio sopra l'unità e ruotarlo in senso anti-orario per bloccarlo in posizione e disinserire il dispositivo di sicurezza

NB: Il tritatutto ha un dispositivo di sicurezza, che può essere attivato bloccando il coperchio, come mostrato in figura.

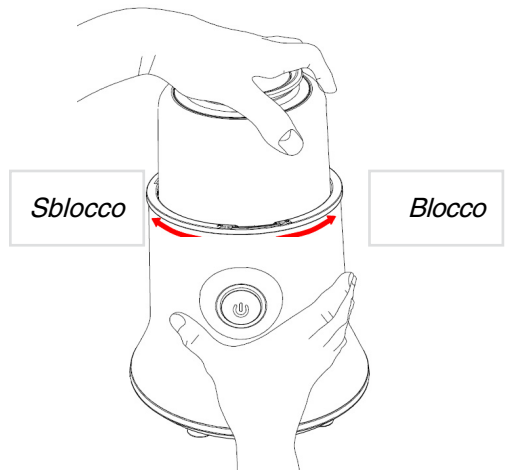
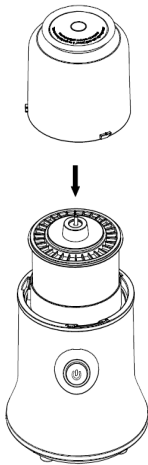

IMPORTANTE

- Se si prepara il cibo per infanti, assicurarsi che gli ingredienti siano omogeneamente tritati prima di servirli.
- Non utilizzare il tritatutto per più di 30 secondi in modo continuo. Lasciare che l'apparecchio si raffreddi per almeno 2 minuti per ogni 30 secondi di funzionamento.
- Non utilizzare il tritatutto con il contenitore vuoto.
- Lasciar raffreddare gli ingredienti cotti prima di inserirli nel tritatutto.
- Non posizionare nessun componente del tritatutto nel microonde.

SUGGERIMENTI

- Se il tritatutto fatica a tritare il contenuto del contenitore, rimuovere un'pò di ingredienti e tritare il tutto in più volte, altrimenti si potrebbe sovraccaricare di lavoro le lame e surriscaldare il motore.
- Ricordarsi che tritare ingredienti come chicchi di caffè, spezie, cioccolata o ghiaccio potrebbe danneggiare in modo permanente le lame.
- Assicurarsi di non tritare troppi certio ingredienti. Controllare frequentemente la consistenza durante il tritamento.
- Per ottenere i migliori risultati, spostare gli ingredienti dalla parete del contenitore verso il centro.
- I migliori risultato si ottengono tritando piccole quantità di ingredineti alla volta.
- Assicurarsi che le lame, il contenitore e il coperchio siano asciugati accuratamente prima di tritare ingredienti secchi come spezie, biscotti o pangrattato.

Pulizia e manutenzione

- Non uilizzare detergenti abrasivi per pulire l'apparecchio in quanto la superfice ed gli accessori dello stesso potrebbero danneggiarsi.
- Se necessario, pulire la base motore con un panno umido.
- Conservare il prodotto in un luogo fresco ed asciutto lontano dalla portata dei bambini.
- Si prega di asciugare tutte le parti, inclusa la guarnizione in plastica, prima dell'assemblaggio dopo la pulizia.

Garanzia

Questo prodotto è garantito per una durata determinata con il distributore a partire dalla data di acquisto contro ogni difetto derivante da difetti di fabbricazione o dei materiali. Questa garanzia non copre difetti o danni derivanti da installazione impropria, uso improprio o usura anomala del prodotto.

L'apparecchio deve essere restituito nella sua confezione originale e accompagnato dalla ricevuta e deve essere stato utilizzato in modo corretto. È importante rispettare le istruzioni per l'uso e le precauzioni di sicurezza indicate di seguito. Inoltre, non possiamo garantire l'apparecchio se è stato modificato o riparato dall'acquirente o da terzi.

1 anno di garanzia da Shine-Mart Ltd, proprietari del marchio commerciale Duronic.

NOTA: QUESTE DICHIARAZIONI NON INFLUISCONO SUI DIRITTI LEGALI DEL CONSUMATORE

Questo prodotto è stato realizzato con le rigorose procedure del controllo qualità, e utilizzando materiali di altissima qualità, per garantire affidabilità e prestazioni eccellenti. Vi regalerà un servizio ottimo e a lungo termine, purchè venga opportunamente usata e mantenuta. Il prodotto è garantito per 1 anno dalla data di acquisto. Se sorge qualche difetto a causa di materiali difettosi o scarsa manodopera, il prodotto difettoso dovrà essere restituito al luogo originale di acquisto. Il rimborso o la sostituzione sono a discrezione dell'azienda. I prodotti Duronic offrono 1 anno di garanzia alle seguenti condizioni:

1. Il prodotto deve essere restituito al rivenditore con la prova d'acquisto originale
 2. Il prodotto deve essere installato e usato seguendo le istruzioni contenute nel manuale.
 3. Il prodotto va utilizzato solo per scopi domestici. Non è da utilizzarsi per uso commerciale.
 4. La garanzia non copre usura, danni volontari, abuso, negligenza, riparazioni inesperte o consumo dei materiali.
 5. Shine-Mart Ltd non è responsabile per Danni accidentali o consequenziali.
 6. Shine-Mart Ltd non è tenuta a eseguire qualsiasi tipo di riparazione, ai sensi della garanzia.
 7. Termini validi in tutta l'unione europea *Ci riserviamo il diritto di modificare le sopracitate condizioni Per parti di ricambio si prega di consultare il sito www.duronic.com
- Corretto smaltimento del prodotto.



Questo prodotto è inclusivo di spina certificata CE
importata da Shine-Mart Ltd, RM3 8SB



Questo segno su un prodotto o su documenti indica che quando deve essere smaltito, deve essere trattato come i rifiuti elettrici ed elettronici (WEEE). Tutti i prodotti marcati WEEE non devono essere buttati nei rifiuti domestici generici, ma separati per il trattamento, il recupero e il riciclaggio dei materiali utilizzati.

Per un corretto trattamento, recupero e riciclaggio; si prega di portare tutti i prodotti marcati WEEE al Vostro centro smaltimenti rifiuti autorizzato, dove saranno accettati gratuitamente.

Se i consumatori sono propensi allo smaltimento corretto di rifiuti elettrici ed elettronici, aiuteranno a salvare risorse importanti e a prevenire i potenziali effetti negativi sulla salute umana e sull'ambiente di tutti i materiali pericolosi che i rifiuti possono contenere.

Seguici



duronic.com

DURONIC