

DURONIC

Creative Consumer Products



PS581



duronicon.com



[duronic](https://www.youtube.com/duronic)



[@duronicmedia](https://www.instagram.com/duronicmedia)



[Duronic](https://www.facebook.com/Duronic)



[@duronicmedia](https://www.twitter.com/duronicmedia)

Contents

English Manual	4
Manuel d'utilisation en français	12
Gebrauchsanleitung auf Deutsch	19
Manual de instrucciones en español	27
Manuale D'istruzioni In Italiano	35
Instrukcja obsługi. Polski	43

English Manual

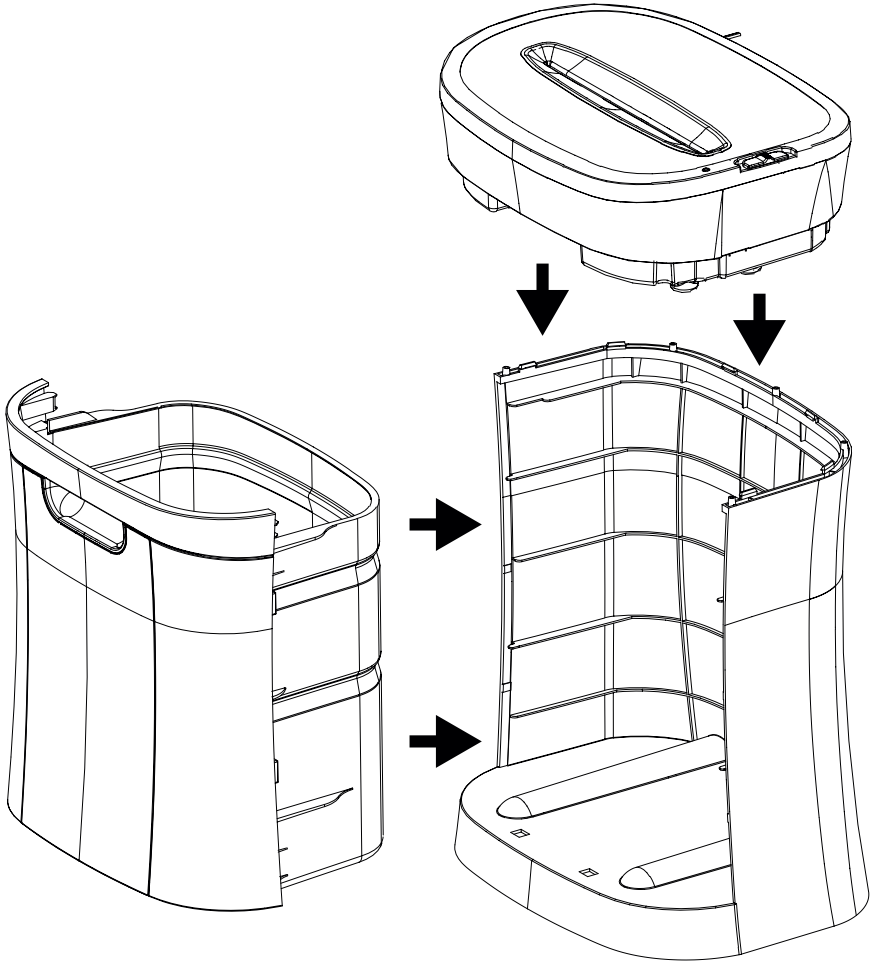

SPECIFICATIONS

Shred Type: Crosscut
Shred Size: 4mm x 39mm
Shredding Capacity: 15 Sheets
Duty Cycle: 2 min ON / 40 min OFF
Feed Opening: 220mm
Input: 220 - 240V, 50-60Hz, 2A

SETUP

1. The PS581 shredder should be placed on a flat, level surface.
2. Carefully place the shredder into the upright position on a flat level surface.
3. Be careful not to place your fingers near the cutter blades.
4. With the wastebasket removed from the shredder, place the shredder head over the cabinet, then firmly push down on the four corners of the shredder head to lock it into place.
5. Slide the wastebasket into the shredder cabinet. Make sure that the wastebasket is completely inserted into the shredder and that it fits flush with the cabinet.
6. Plug the power cord into any standard 230-Volt AC outlet which shall be installed near the equipment and should be easily accessible.
7. Place the switch in the AUTO position. The READY LED should light up. You are now ready to start shredding.

OPERATION

With the electrical cord plugged in, the switch in the AUTO position and wastebasket properly in place the READY LED will light up. This signals that the shredder is now ready for use. When the paper is inserted into the feed opening, the shredding process will start automatically and stop when the paper has completed its travel through the feed opening.

The PS581 mode selection switch is located on top of the shredder. Also located on top of the shredder is the READY LED light.

- **AUTO:** The shredding process will start when the paper is inserted into the feed opening and will continue until it has completely passed through.
- **REV:** In the event of a paper jam, this reverses the shredding process in order to assist in the removal of a paper jam. Thus clearing the cutters.

- **OFF:** It is recommended to turn the shredder off when it is not being used for a prolonged period of time.
- **READY:** When the READY LED is lit up, it lets the user know that the wastebasket is correctly inserted and the shredder is on and ready for use. If the READY LED does not light up, make sure the shredder is plugged in and the wastebasket is inserted correctly.

CAPACITY

The PS581 will shred up to 15 sheets up paper and will accept paper widths up to 220mm. When shredding envelopes or receipts, insert them into the middle of the feed opening. CD's, DVD's and credit cards should be placed in the designated slot.

PAPER JAMS AND OVERLOADS

The PS581 is equipped with an automatic motor overload protection circuit. The duty cycle for the PS581 is rated for 2 Min ON / 40 Min OFF. The PS581 will automatically terminate power in case of the following situations.

1. Operating the shredder at the maximum capacity of fifteen (15) sheets continuously for a prolonged period of time.
2. Exceeding the shredding capacity by inserting more than 15 sheets of paper in one pass or if the paper is not fed squarely into the feed opening.

Both abnormal operations may result in the activation of the automatic thermal motor overload protection circuit, which terminates the power to the shredder. A paper jam could cause the thermal motor overload protection to terminate AC to power the motor. Never allow the shredder to remain in a jammed condition with the AC power turned on. If this occurs you should:

In case of a minor paper jam:

1. Grasp the excess paper from the top and pull it out as you depress the REV button. Be careful not to place your fingers near the feed opening or else serious harm could occur.
2. Make sure that all of the excess paper has been removed from the feed opening.
3. You are now ready to resume normal shredding.

In case of a major paper jam:

1. Turn off or unplug the power cord from the AC outlet and wait at least 40 minutes for the thermal overload protection to reset.
2. Plug in the AC power cord and place the switch back into the AUTO position. If paper was left inside the feed opening prior to the overload, place the switch in REV and grasp the excess paper from the top and pull it out. Be careful not to place your fingers near the feed opening or serious harm could occur.
3. Place the switch back into the AUTO position. You are now ready to resume normal shredding.

WARNING

1. **ALWAYS** keep out of the reach of children as serious injury could occur.
2. **DO NOT** place fingers too close to the feed slot as serious injury could occur.
3. **AVOID** keeping loose articles of clothing; ties, jewelry, hair or other items near from the feed opening, in order to prevent injury.
4. **ALWAYS** keep the shredder off and unplugged when not in use.
5. **ALWAYS** unplug the shredder when moving, cleaning or emptying the waste receptacle.
6. **DO NOT** attempt to feed more sheets of paper into the feeder than specified.
7. **DO NOT** attempt to shred materials other than paper and credit cards in the provided feed slots.
8. **ALWAYS** install the shredder near the socket-outlet and have it easily accessible.

- 9. **ALWAYS** limit continuous shredding to the specified time as suggested in the instruction manual.
- 10. **ALWAYS** empty the waste receptacle prior to the receptacle becoming full.
- 11. **DO NOT** attempt to operate the shredder if the shredder is experiencing any kind of problem.
- 12. **DO NOT** use flammable synthetic oil, petroleum-based or aerosol products of any kind on the shredder.



WARNING



READ INSTRUCTION
BEFORE USE



NO FINGERS
OR HANDS



NO HAIR



NO LOOSE
CLOTHING



NO CHILDREN



NO AEROSOL
PRODUCTS



13 - 15
MAX

Warranty

1 Year Guarantee from Shine-Mart Ltd, Trademark owners of Duronic Products.

NOTE: THESE STATEMENTS DO NOT AFFECT YOUR STATUTORY RIGHTS AS A CONSUMER

This product has been manufactured under the strictest or quality control procedures, and using the highest quality of materials, to ensure excellent performance and reliability. It will give very good and long lasting service, provided it is properly used and maintained. The product is guaranteed for 1 years from the date of original purchase. If any defect arises due to a faulty materials or poor workmanship, the faulty product must be returned to the original place of purchase. Refund or replacement is at the discretion of that company.

Duronic Products are offered with a 1 year guarantee under the following conditions:

1. The product must be returned to the retailer with original proof of purchase.
2. The product must be installed and used in accordance with the instructions contained in this operating manual.
3. It must be used only for domestic purposes.
4. It does not cover wear and tear, malicious damage, misuse, neglect, inexpert repairs or consumable parts.
5. Shine-Mart Ltd has no responsibilities for accidental or consequential loss or damage.
6. Shine-Mart Ltd are not liable to carry out any type of servicing work, under the guarantee
7. Valid in the UK only



This product is fitted with CE:1363 plug and fuse
Imported by Shine-Mart Ltd, RM3 8SB



Information on waste Disposal for Consumers of
Electrical & Electronic Equipment.

This mark on a product and/or accompanying documents indicates that when it is to be disposed of, it must be treated as Waste Electrical & Electronic Equipment, (WEEE).

Any WEEE marked products must not be mixed with general household waste, but kept separate for the treatment, recovery and recycling of the materials used.

For proper treatment, recovery and recycling; please take all WEEE marked waste to your Local Authority Civic waste site, where it will be accepted free of charge.

If customers dispose of Waste Electrical & Electronic Equipment correctly, they will be helping to save valuable resources and preventing any potential negative effects upon human health and the environment, of any hazardous materials that the waste may contain.

Follow Us



duronic.com



[duronic](https://www.youtube.com/duronic)



[@duronicmedia](https://www.instagram.com/duronicmedia)



[Duronic](https://www.facebook.com/Duronic)



[@duronicmedia](https://twitter.com/duronicmedia)

Manuel d'utilisation en français

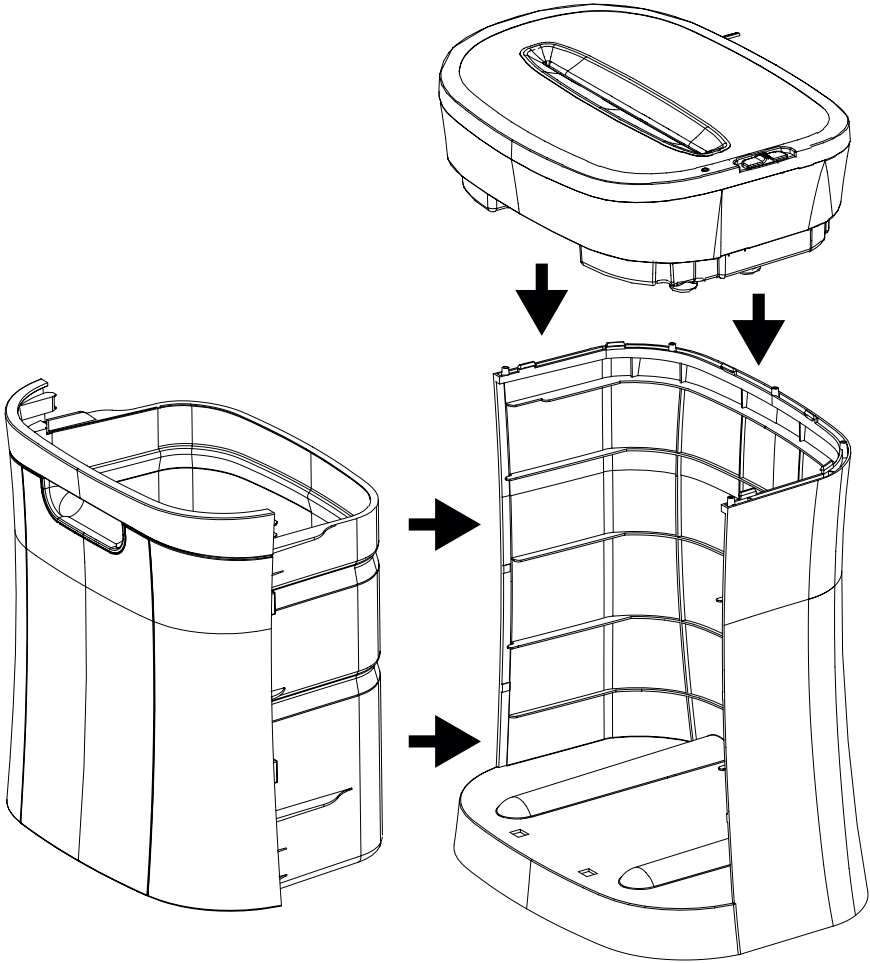

SPECIFICATIONS

Shred Type: Crosscut
Shred Size: 4mm x 39mm
Shredding Capacity: 15 Sheets
Duty Cycle: 2 min ON / 40 min OFF
Feed Opening: 220mm
Input: 220 - 240V, 50-60Hz, 2A

SETUP

1. The PS581 shredder should be placed on a flat, level surface.
2. Carefully place the shredder into the upright position on a flat level surface.
3. Be careful not to place your fingers near the cutter blades.
4. With the wastebasket removed from the shredder, place the shredder head over the cabinet, then firmly push down on the four corners of the shredder head to lock it into place.
5. Slide the wastebasket into the shredder cabinet. Make sure that the wastebasket is completely inserted into the shredder and that it fits flush with the cabinet.
6. Plug the power cord into any standard 230-Volt AC outlet which shall be installed near the equipment and should be easily accessible.
7. Place the switch in the AUTO position. The READY LED should light up. You are now ready to start shredding.

OPERATION

With the electrical cord plugged in, the switch in the AUTO position and wastebasket properly in place the READY LED will light up. This signals that the shredder is now ready for use. When the paper is inserted into the feed opening, the shredding process will start automatically and stop when the paper has completed its travel through the feed opening.

The PS581 mode selection switch is located on top of the shredder. Also located on top of the shredder is the READY LED light.

- **AUTO:** The shredding process will start when the paper is inserted into the feed opening and will continue until it has completely passed through.
- **REV:** In the event of a paper jam, this reverses the shredding process in order to assist in the removal of a paper jam. Thus clearing the cutters.

- **OFF:** It is recommended to turn the shredder off when it is not being used for a prolonged period of time.
- **READY:** When the READY LED is lit up, it lets the user know that the wastebasket is correctly inserted and the shredder is on and ready for use. If the READY LED does not light up, make sure the shredder is plugged in and the wastebasket is inserted correctly.

CAPACITY

The PS581 will shred up to 15 sheets up paper and will accept paper widths up to 220mm. When shredding envelopes or receipts, insert them into the middle of the feed opening. CD's, DVD's and credit cards should be placed in the designated slot.

PAPER JAMS AND OVERLOADS

The PS581 is equipped with an automatic motor overload protection circuit. The duty cycle for the PS581 is rated for 2 Min ON / 40 Min OFF. The PS581 will automatically terminate power in case of the following situations.

1. Operating the shredder at the maximum capacity of fifteen (15) sheets continuously for a prolonged period of time.
2. Exceeding the shredding capacity by inserting more than 15 sheets of paper in one pass or if the paper is not fed squarely into the feed opening.

Both abnormal operations may result in the activation of the automatic thermal motor overload protection circuit, which terminates the power to the shredder. A paper jam could cause the thermal motor overload protection to terminate AC to power the motor. Never allow the shredder to remain in a jammed condition with the AC power turned on. If this occurs you should:

In case of a minor paper jam:

1. Grasp the excess paper from the top and pull it out as you depress the REV button. Be careful not to place your fingers near the feed opening or else serious harm could occur.
2. Make sure that all of the excess paper has been removed from the feed opening.
3. You are now ready to resume normal shredding.

In case of a major paper jam:

1. Turn off or unplug the power cord from the AC outlet and wait at least 40 minutes for the thermal overload protection to reset.
2. Plug in the AC power cord and place the switch back into the AUTO position. If paper was left inside the feed opening prior to the overload, place the switch in REV and grasp the excess paper from the top and pull it out. Be careful not to place your fingers near the feed opening or serious harm could occur.
3. Place the switch back into the AUTO position. You are now ready to resume normal shredding.

WARNING

1. **ALWAYS** keep out of the reach of children as serious injury could occur.
2. **DO NOT** place fingers too close to the feed slot as serious injury could occur.
3. **AVOID** keeping loose articles of clothing; ties, jewelry, hair or other items near from the feed opening, in order to prevent injury.
4. **ALWAYS** keep the shredder off and unplugged when not in use.
5. **ALWAYS** unplug the shredder when moving, cleaning or emptying the waste receptacle.
6. **DO NOT** attempt to feed more sheets of paper into the feeder than specified.
7. **DO NOT** attempt to shred materials other than paper and credit cards in the provided feed slots.
8. **ALWAYS** install the shredder near the socket-outlet and have it easily accessible.

9. **ALWAYS** limit continuous shredding to the specified time as suggested in the instruction manual.
10. **ALWAYS** empty the waste receptacle prior to the receptacle becoming full.
11. **DO NOT** attempt to operate the shredder if the shredder is experiencing any kind of problem.
12. **DO NOT** use flammable synthetic oil, petroleum-based or aerosol products of any kind on the shredder.



WARNING



READ INSTRUCTION
BEFORE USE



NO FINGERS
OR HANDS



NO HAIR



NO LOOSE
CLOTHING



NO CHILDREN



NO AEROSOL
PRODUCTS



13 - 15
MAX

Garantie

Garantie et service après-vente

1 an de garantie de la part de Shine-Mart Ltd, propriétaire de la marque Duronic.

NOTE : CES DÉCLARATIONS N'AFECTENT EN RIEN VOTRE DROIT STATUTAIRE EN TANT QUE CONSOMMATEUR

Ce produit a été produit en suivant les procédures de contrôle de qualité les plus strictes en utilisant des matériaux de qualité pour assurer une excellente durabilité et performance.

Cette centrifugeuse vous offrira de longues années de service tant que vous utilisez correctement cette machine et suivez les instructions de maintenance contenues dans ce manuel. Ce produit est garanti pour 1 an à partir de la date originelle d'achat. Si ce produit était endommagée en raison d'un problème électrique ou d'une fabrication imparfaite, le produit défectueux peut être remplacé au vendeur à la discrétion de la marque sous conditions:

1. Le produit doit être retourné avec la preuve originale d'achat.
2. Le produit doit être installé et utilisé en accord avec les instructions contenues dans ce manuel d'utilisation.
3. Le produit doit être réservé à un usage privé.
4. La garantie ne protège pas contre les dommages dus à l'usure normale, l'utilisation malveillante, la mauvaise utilisation, la négligence, les réparations conduites par des non-experts ainsi que les pièces consommables.
5. Shine-Mart Ltd ne porte pas de responsabilité pour tout dommage ou perte accidentel ou conséquent causé par ce produit.
6. Shine-Mart Ltd se dégage de toute responsabilité en matière de réparation durant la période de garantie.
7. Valide dans toute l'Union Européenne.



Ce produit est fourni avec une prise européenne et un fusible de 3 ampères.
Importé par Shine-Mart Ltd, RM3 8SB.



Ce symbole apparaît sur le produit et/ou les documents accompagnant ce produit pour indiquer que pour procéder à la destruction de ce produit, celui-ci doit être traité comme un déchet électrique et électronique (WEEE). Les produits marqués WEEE ne doivent être mélangés avec les déchets ménagers et doivent être séparés pour traitement et recyclage des composants. Afin de traiter et recycler ce produit, veuillez déposer tous les composants marqués WEEE au site de recyclage le plus proche où ce produit sera repris gratuitement. Si les clients jettent les déchets électriques et électroniques WEEE correctement, ce geste aidera la préservation de ressources précieuses et prévient les potentiels effets négatifs que ces composants ou tout autre composant dangereux ont sur la santé humaine et l'environnement.

suivez nous



www.duronic.com



[@duronic_france](https://www.instagram.com/duronic_france)



[Duronic France](https://www.facebook.com/Duronic France)



[@Duronic_France](https://www.twitter.com/Duronic_France)

Gebrauchsanleitung auf Deutsch

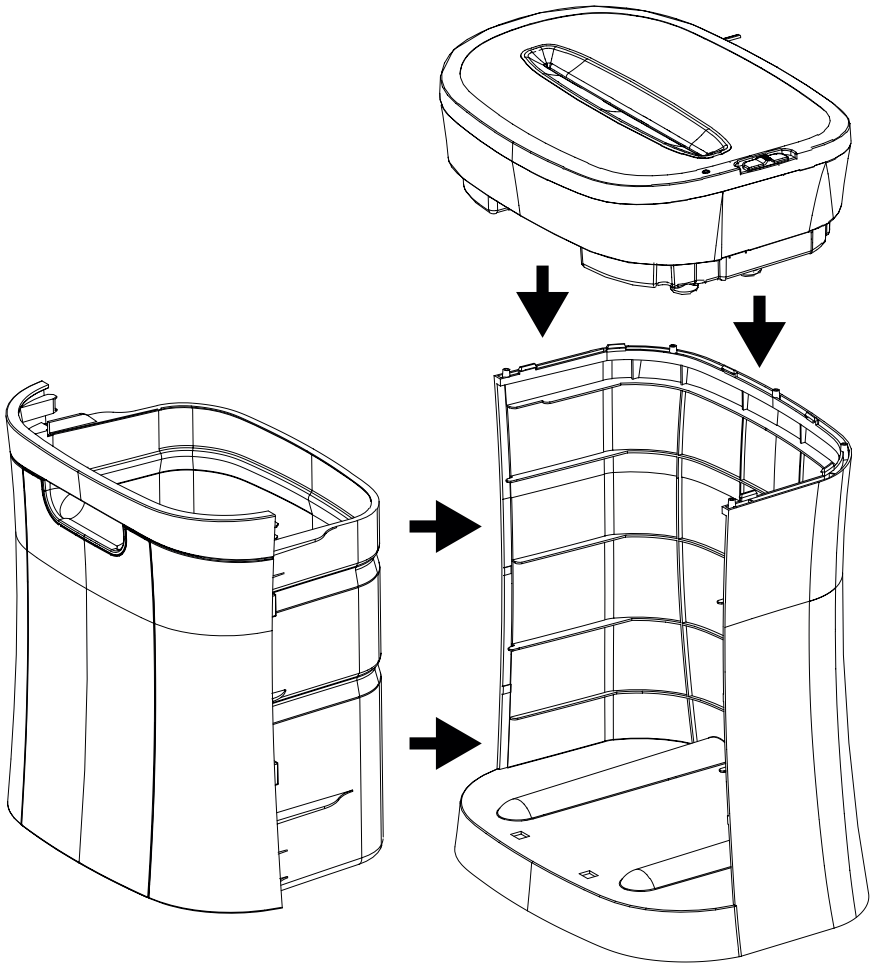

TECHNISCHE DATEN

Schnittart: Kreuzschnitt / Cross-cut

Schnittgröße: 4mm x 39mm

Schnittleistung: 13-15 Blatt Papier (80gsm A4)

Nennbetriebszeit: 2 Minuten AN / 40 Sekunden AUS

Spannung: 220-240 V, 50-60Hz, 2A

INSTALLATION UND AUFBAU

1. Entfernen Sie alle Verpackungseinheiten um das Gerät herum.
2. Der Aktenvernichter PS581 sollte auf einer flachen, ebenen Oberfläche in eine aufrechte Position aufgestellt werden.
3. Achten Sie darauf, dass Ihre Finger nicht in der Nähe des Schneidewerks sind.
4. Lassen Sie den Auffangbehälter bei Seite und platzieren Sie das Schneidewerk auf das Gehäuse und drücken Sie dann fest auf die vier Ecken des Schneidewerks, um ihn zu arretieren.
5. Schieben Sie den Papierkorb in den Aktenvernichter. Stellen Sie sicher, dass der Papierkorb vollständig in den Aktenvernichter eingesetzt ist und bündig mit dem Schrank abschließt.
6. Schließen Sie das Netzkabel an eine 230-Volt-Steckdose an, die sich in der Nähe des Geräts befindet und leicht zugänglich sein sollte.
7. Stellen Sie den Schalter auf AUTO. Die READY-LED Leuchte sollte aufleuchten. Sie können jetzt mit dem Schreddern beginnen.

BEDIENUNG UND BETRIEB

Wenn das Netzkabel eingesteckt ist, der Schalter auf AUTO steht und der Papierkorb richtig eingesetzt ist, leuchtet die READY-LED Leuchte. Dies bedeutet, dass der Aktenvernichter einsatzbereit ist. Wenn das Papier in die Einzugsöffnung eingelegt wird, beginnt der Zerkleinerungsprozess automatisch und stoppt, wenn das Papier seinen Durchlauf durch die Einzugsöffnung abgeschlossen hat.

Der Bedienschalter für die 3 Modi (Auto, OFF, Rev) PS581 befindet sich oben auf dem Aktenvernichter. Ebenso dort befindet sich auch die READY LED-Leuchte.

- **AUTO:** Der Zerkleinerungsvorgang beginnt, wenn das Papier in die Zufuhröffnung eingelegt wird, und wird fortgesetzt, bis es vollständig durchgelaufen ist.
- **REV:** Im Falle eines Papierstaus kann der Zerkleinerungsvorgang umgekehrt werden, um beim Entfernen des Papierstaus zu helfen. Somit wird das Schneidewerk geleert.

- **AUS:** Es wird empfohlen, den Aktenvernichter auszuschalten, wenn er längere Zeit nicht verwendet wird.
- **READY:** Wenn die READY-LED Leuchte aufscheint, wird der Benutzer darüber informiert, dass der Papierkorb richtig eingesetzt ist und der Aktenvernichter eingeschaltet und betriebsbereit ist. Wird die READY-LED Leuchte nicht grün angezeigt, sollten Sie sich vergewissern, dass der Aktenvernichter angeschlossen und der Papierkorb richtig eingesetzt ist.

KAPAZITÄT

Die PS581 zerkleinert bis zu 13-15 Blatt Papier und akzeptiert Papierbreiten bis 220 mm. Beachten Sie, je dicker ist das Papier, desto weniger kann der Shredder zerkleinern. Wenn Sie Umschläge, Quittungen oder Kreditkarten zerkleinern, legen Sie diese in die Mitte der Einzugsöffnung ein.

PAPIERSTAU UND ÜBERLASTUNG

Die PS581 ist mit einer automatischen Motorschutzschaltung ausgestattet. Die Einschaltdauer der PS581 ist für 2 Min ON / 40 Sek AUS ausgelegt. Das PS581 schaltet die Stromversorgung in den folgenden Situationen automatisch ab:

1. Inbetriebnahme des Aktenvernichters mit der maximalen Kapazität von 13-15 Blatt über einen längeren Zeitraum.
2. Überschreiten der Zerkleinerungskapazität durch Einlegen von mehr als 13-15 Blatt Papier in einem Durchgang oder wenn das Papier nicht gerade in die Zufuhröffnung eingelegen wird.

Beide oben genannten Betriebsvorgänge können dazu führen, dass die automatische Überlastungsschutz für den überhitzten Motor aktiviert wird, wodurch die Stromversorgung des Aktenvernichters unterbrochen wird. Ein Papierstau kann dazu führen, dass der Überlastungsschutz des Motors den Wechselstrom zur Stromversorgung beendet. Erlauben Sie niemals, dass der Aktenvernichter bei eingeschaltetem Netzstrom in einem blockierten Zustand bleibt. In diesem Fall sollten Sie:

Bei einem geringfügigen Papierstau:

1. Setzen Sie den Schalter in den REV und ziehen Sie die restlichen Blätter aus der Einzugsöffnung. Achten Sie darauf, Ihre Finger nicht in die Nähe der Zufuhröffnung zu halten, da dies zu schweren Verletzungen führen kann.
2. Entfernen Sie die überschüssige Papiermenge von der Oberseite und die überschüssigen Papierfetzen aus der Einzugsöffnung.
3. Wenn das übriggebliebene Papier entfernt wurde, schalten Sie Gerät wieder auf AUTO.

Bei einem größeren Papierstau:

1. Schalten Sie das Netzkabel aus oder ziehen Sie den Netzstecker aus der Steckdose, und warten Sie mindestens 30 Minuten, bis der Überhitzungsschutz zurückgesetzt ist.
2. Stecken Sie das Netzkabel ein und schalten sie auf AUTO. Wenn vor der Überlastung Papier in der Zufuhröffnung gelassen wurde, schalten Sie auf REV und fassen das überschüssige Papier von oben und ziehen dieses heraus. Achten Sie darauf, Ihre Finger nicht in die Nähe der Zufuhröffnung zu halten, da dies zu schweren Verletzungen führen kann.
3. Schalten Sie wieder auf AUTO und fahren mit dem normalen Schreddern wieder fort.

WARNHINWEISE

1. Bewahren Sie den Aktenvernichter **IMMER** außerhalb der Reichweite von Kindern auf, da dies zu schweren Verletzungen führen kann.
2. Legen Sie Ihre Finger **NICHT** zu nahe an den Einzugschlitz, da dies zu schweren Verletzungen führen kann.
3. **Achten Sie darauf**, dass keine Kleidung in den Papiereinzug gelangt. Vermeiden Sie Krawatten, Schmuck, Haare oder andere Gegenstände in der Nähe der Einfüllöffnung, um Verletzungen zu vermeiden.
4. Lassen Sie den Zerkleinerer **IMMER** ausgeschaltet und ziehen Sie den Stecker aus der Steckdose, wenn Sie ihn nicht verwenden.
5. Stecken Sie den Aktenvernichter **IMMER** vom Strom ab, wenn Sie den Papierkorb bewegen, reinigen oder leeren.
6. Versuchen Sie **NICHT**, mehr Blätter als angegeben in den Einzug einzulegen.
7. Versuchen Sie **NICHT**, etwas anderes außer Papier und Kreditkarten mit dem vorgesehenen Schneidewerk zu zerkleinern.
8. Platzieren Sie das Gerät **IMMER** in der Nähe einer Steckdose und stellen Sie keine Gegenstände neben die Steckdose, sodass der Netzstecker problemlos aus der Steckdose gezogen werden kann.

9. Begrenzen Sie **IMMER** das kontinuierliche Zerkleinern auf die in der Bedienungsanleitung empfohlene Zeit.
10. Leeren Sie den Papierkorb **IMMER**, bevor der Behälter zu voll ist.
11. Versuchen Sie **NICHT**, den Aktenvernichter zu bedienen, wenn der Aktenvernichter Probleme hat.
12. Verwenden Sie **KEINE** entflammaren synthetischen Öle, Produkte auf Mineralölbasis oder Aerosolprodukte auf dem Schredder.



WARNUNG



**VOR GEBRAUCH
ANWEISUNGEN LESEN**



**KEINE FINGER
ODER HÄNDE**



KEINE HAARE



**KEINE LOSE
KLEIDUNG**



**NICHT FÜR
KINDER**



**KEINE AEROSOL
PRODUKTE**



**13 - 15
MAX**

Gewährleistung

Shine-Mart Ltd, der Markeninhaber von Duronic Produkten, bietet 1 Jahr Gewährleistung.

HINWEIS: DIESE BEDINGUNGEN BEEINFLUSSEN IHRE GESETZLICHE RECHTE ALS VERBRAUCHER NICHT

Dieses Produkt wurde unter strengen Qualitätskontrollen produziert und aus hochwertigen Materialien hergestellt, um ausgezeichnete Leistung und Zuverlässigkeit zu gewährleisten. Sofern das Produkt korrekt benutzt und gewartet wird, kann eine langlebige Lebensdauer erwartet werden.

Das Produkt hat eine Gewährleistung von einem Jahr ab Kaufdatum. Beim Auftreten eines Schadens, der von fehlerhaften Materialien oder Verarbeitung verursacht wurde, sollte das defekte Produkt an den ursprünglichen Verkäufer zurückgegeben werden. Die Erstattung oder Umtausch erfolgt nach Vorschriften des Unternehmens.

Duronic Produkte haben 1 Jahr Gewährleistung unter folgenden Bedingungen:

1. Das Produkt muss mit dem Kaufnachweis zurückgegeben werden.
2. Das Produkt muss unter den Anweisungen und Anleitungen installiert und benutzt worden sein.
3. Es muss ausschließlich für den Hausgebrauch genutzt worden sein.
4. Natürliche Abnutzung oder Verschleiß, böswillige Beschädigung, Missbrauch, Vernachlässigung und unsachgemäße Reparaturen sind von der Gewährleistung ausgeschlossen.
5. Shine-Mart Ltd übernimmt keine Verantwortung für zufällige oder Folgeschäden.
6. Shine-Mart Ltd ist nicht für Wartungsarbeiten zuständig. Diese fallen nicht unter die Gewährleistung.
7. Gültig in der EU



Dieses Produkt ist mit fitted CE geprüfte Typ-F
Euro Stecker/BS Stecker ausgestattet
Von Shine-Mart Ltd, RM3 8SB importiert



Information über Abfallagerung für Verbraucher von elektronischen Geräten.
Dieses Zeichen auf dem Produkt und/oder auf mitgelieferte Dokumenten zeigt, dass, wenn eine Entsorgung erfolgt, das Gerät an einer Elektro- und Elektronikgeräte-Abfall-Sammelstelle (WEEE) abgegeben werden muss.
Um eine weitere Behandlung und Weiterverarbeitung der Materialien zu gewährleisten dürfen diese WEEE-markierten Produkte nicht mit dem Hausmüll vermischt werden.
Für die korrekte Behandlung, Aufbereitung und Wiederverwendung geben Sie alle WEEE-markierten Produkte zur kommunalen Abfallbeseitigungsanlage. Dort können Sie diese kostenlos abgeben.
Wenn die Beseitigung von Elektro- und Elektronik-Altgeräten korrekt durchgeführt wird, tragen Sie zur Gewinnung von wertvollen Ressourcen bei, sowie einer möglichen Vermeidung von negativen Auswirkungen auf Gesundheit und Umwelt.

Folgen Sie Uns



duronic.com

Manual de instrucciones en español

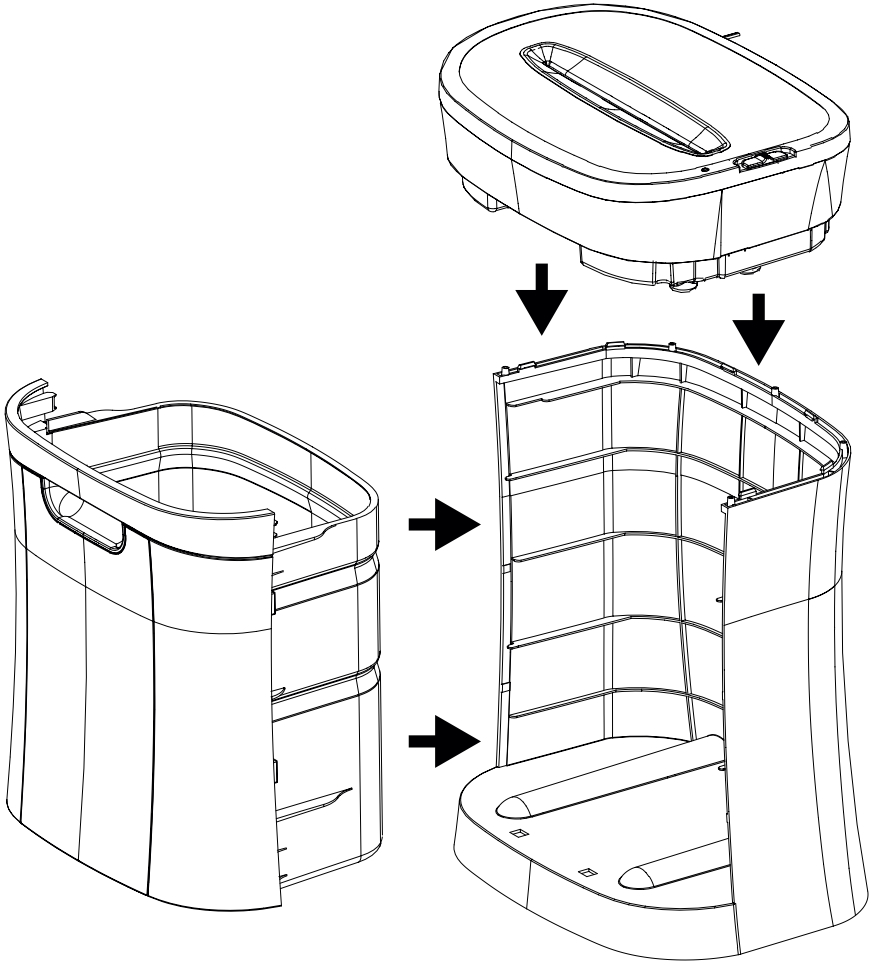

ESPECIFICACIONES

Tipo de corte: cruzado
Tamaño de corte: 4 mm x 39 mm
Capacidad de corte: 15 hojas
Ciclo de funcionamiento: 2 min ON / 40 min OFF
Tamaño de la entrada de corte: 220mm
Tensión de entrada: 220 - 240V, 50-60Hz, 2A

CONFIGURACIÓN

1. Coloque la destructora de documentos PS581 en una superficie plana y lisa.
2. Coloque la base de la destructora con cuidado en el suelo mirando hacia arriba.
3. Mantenga los dedos alejados de las cuchillas de corte.
4. Sin colocar la papelera en la base, inserte el cabezal de corte en la base y presione firmemente las cuatro esquinas hacia abajo para ajustarlo.
5. Introduzca la papelera en la base y compruebe que está correctamente colocada.
6. Conecte el aparato a cualquier enchufe de 230 Volt AC que se encuentre cerca del aparato y con fácil acceso.
7. Presione la función AUTO. El piloto luminoso se encenderá cuando la destructora esté lista para su uso. Ya puede comenzar a utilizar la destructora.

FUNCIONAMIENTO

El piloto luminoso **READY** se encenderá cuando el aparato esté conectado a la corriente, el interruptor en la posición **AUTO** y la papelera correctamente colocada. Esto significa que la destructora está lista para su uso. La destructora comenzará a triturar automáticamente al insertar el papel en la entrada de corte y se apagará una vez que la hoja termine su recorrido.

La PS581 cuenta con un interruptor en la parte superior que permite seleccionar el modo de uso. En la parte superior encontrará también el piloto luminoso **READY**, que indica que la trituradora está lista para ser utilizada.

- **AUTO:** la máquina comenzará a triturar al insertar el papel en la entrada de corte y se apagará una vez que la hoja haya terminado su recorrido.
- **REV:** En el caso de un atasco de papel, esta opción invertirá el proceso de triturado ayudando a extraer el papel de las cuchillas.

- **OFF:** es recomendable apagar la máquina si no va a ser utilizada durante un largo periodo de tiempo.
- **READY:** siempre que la papelera esté correctamente colocada, el piloto luminoso permanecerá encendido indicando que la destructora está lista para su uso. Si el indicador luminoso no se enciende, compruebe que el aparato está enchufado a la corriente y la papelera correctamente insertada.

CAPACIDAD

La PS581 puede triturar hasta 15 de hasta 220 mm. Si desea triturar sobres, recibos y tarjetas, insértelos por el medio de la entrada de corte.

ATASCOS DE PAPEL Y SOBRECARGA

La PS581 está equipada con un circuito automático de protección de sobrecalentamiento del motor. El ciclo de funcionamiento de la PS581 es de 2 min de uso y 40 min de descanso. La destructora PS581 se apagará automáticamente en las siguientes situaciones:

1. al mantener la destructora en funcionamiento a máximo rendimiento (15 hojas) de forma continuada durante un largo periodo de tiempo.
2. al exceder la capacidad máxima (15 hojas) o si el papel no es introducido en la posición correcta.

Ambas operaciones pueden activar el circuito de protección contra el sobrecalentamiento térmico, que interrumpe la corriente de la trituradora automáticamente. Un atasco de papel puede hacer que la protección contra sobrecalentamiento interrumpa la corriente alterna del motor. Nunca deje que la trituradora permanezca encendida si sufre un atasco de papel.

Siga las siguientes instrucciones si esto ocurre:

En caso de atasco menos de papel:

Presione la función **REV** y tire de las hojas de papel para sacarlas de la entrada de corte.

Retire los pedazos de papel de la superficie, así como cualquier exceso de papel que haya quedado en la entrada de corte. Una vez retirado el papel, presione de nuevo la función **AUTO**.

En caso de atasco mayor de papel:

1. Desconecte el cable de la corriente eléctrica y espere al menos 40 minutos para permitir que la protección antisobrecalentamiento se resetee.
2. Enchufe la trituradora a la corriente y vuelva a seleccionar la función **AUTO**. Si algo de papel se ha quedado bloqueado en entrada de corte, presione la función **REV** y tire del papel hacia afuera para sacarlo.
Nunca introduzca los dedos dentro de la entrada de corte, ya que podría sufrir heridas graves.
3. Vuelva a presionar la función **AUTO**. Vuelva a utilizar su trituradora de documentos con normalidad.

INSTRUCCIONES DE SEGURIDAD

Antes de su uso:

- Deshágase del embalaje de manera responsable.
- Este aparato ha sido diseñado para un uso exclusivamente interior.
- No utilice esta trituradora con fines industriales o comerciales.
- Coloque la trituradora sobre una superficie lisa y plana durante su uso.
- Compruebe que el cable no está bloqueado bajo la máquina.
- Conecte el aparato con el cable proporcionado (230 V AC).
- Mantenga el cable alejado de las superficies calientes.

- No coloque la trituradora cerca de una fuente de calor o en un lugar donde reciba los rayos del sol de forma directa.
- No la coloque cerca de cortinas o materiales combustibles.
- No introduzca el aparato en agua u otros líquidos para protegerlo de un choque eléctrico.
- Mantenga el aparato fuera del alcance de los niños.
- No engrase la máquina con aceite sintético, productos a base de petróleo o aerosoles, ya que puede provocar un incendio.
- No esponga la trituradora a la lluvia o la humedad.

Durante su uso:

- **ATENCIÓN:** Mantenga las prendas de ropa sueltas, corbatas, joyas, cabello o cualquier otro objeto alejados de la entrada de corte para evitar accidentes.
- No acerque los dedos a la entrada de corte, ya que puede sufrir heridas graves.
- El uso de este aparato no está recomendado para niños ni personas adultas con capacidades físicas, mentales o sensoriales reducidas o personas sin experiencia a menos que se encuentren bajo supervisión o hayan recibido instrucciones de una persona responsable de su seguridad.
- No deje el aparato desatendido en presencia de niños.
- Apague y desenchufe el aparato cuando no esté en uso.
- No introduzca una cantidad mayor de hojas de papel de las indicadas en este manual (15 hojas de 80 gms).

- No intente triturar otros objetos que no sean hojas de papel o tarjetas.
- Respete siempre el ciclo de funcionamiento especificado en este manual de instrucciones (2 min ON / 40 min OFF).
- No utilice la trituradora si el cable o el enchufe están dañados.
- Desenchufe siempre la trituradora para moverla, limpiarla o vaciar el depósito de papel.
- No utilice la trituradora si esta presenta un funcionamiento defectuoso.
- Si su trituradora deja de funcionar, no intente repararla usted mismo. Póngase en contacto con Duronic para recibir asistencia.

LIMPIEZA Y MANTENIMIENTO

Importante: desenchufe siempre el aparato de la corriente eléctrica durante su limpieza y mantenimiento.

- No utilice utensilios afilados abrasivos, jabón, líquido limpiahogares, detergente o cera para limpiar la máquina.
- Nunca limpie la trituradora con líquidos inflamables, ya que esto podría causar daños y riesgo de incendio.
- Limpie la base y la papelera con agua tibia y un paño. Seguidamente, séquelas con paño seco.
- Compruebe que la unidad está completamente seca antes de enchufarla.



WARNING



READ INSTRUCTION
BEFORE USE



NO FINGERS
OR HANDS



NO HAIR



NO LOOSE
CLOTHING



NO CHILDREN



NO AEROSOL
PRODUCTS



13 - 15
MAX

Garantía

Este producto ha sido fabricado bajo los más estrictos controles de seguridad y utilizando materiales de primera calidad para asegurar la confiabilidad y un excelente rendimiento. Este aparato le proporcionará un buen servicio y una larga duración, siempre y cuando se lleve a cabo un uso y mantenimiento adecuados del mismo.

Este producto dispone de una garantía de 1 año desde la fecha de compra original. Si surge cualquier defecto debido a un error/defecto de fábrica o mano de obra, entonces el producto deberá ser devuelto al lugar original de compra. Reembolso o reemplazo a discreción del vendedor.

Los productos Duronic cuentan con una garantía de 1 año bajo las siguientes condiciones:

1. El producto debe ser devuelto al vendedor junto con el comprobante de compra original.
2. El producto debe instalarse y utilizarse según las instrucciones contenidas en este manual.
3. Este aparato está destinado únicamente para uso doméstico.
4. La garantía no cubre el desgaste, daños maliciosos, uso indebido, negligencias, reparaciones inexpertas o partes consumibles.
5. Shine-Mart Ltd no se hace responsable de cualquier daño consecuente, accidentes o pérdidas.
6. Shine-Mart Ltd no se hace responsable de cualquier tipo de reparación durante el periodo de garantía.
7. Válido únicamente dentro de la UE..



Este producto está equipado con enchufe/fusible Europeo
Importado por Shine-Mart Ltd, RM3 8SB



Información sobre la eliminación de residuos para los consumidores de equipos eléctricos y electrónicos:

Este símbolo representado sobre el producto y/o documentos adjuntos indica que este aparato debe ser tratado como residuo eléctrico y/o electrónico (RAEE).

Cualquier producto con el símbolo RAEE no debe ser mezclado con los desechos domésticos, sino separado para el tratamiento, recuperación y reciclaje de los materiales utilizados.

Para un tratamiento, recuperación y reciclaje adecuados; por favor, deposite todos los productos con símbolo RAEE en el punto limpio o centro de reciclaje de su autoridad local, donde será aceptado de forma gratuita.

El desecar residuos eléctricos y electrónicos correctamente, ayuda a ahorrar valiosos recursos y prevenir los efectos negativos sobre la salud humana y el medio ambiente de materiales peligrosos que pueden contener dichos residuos.

Síguenos



duronic.com

Manuale D'istruzioni In Italiano

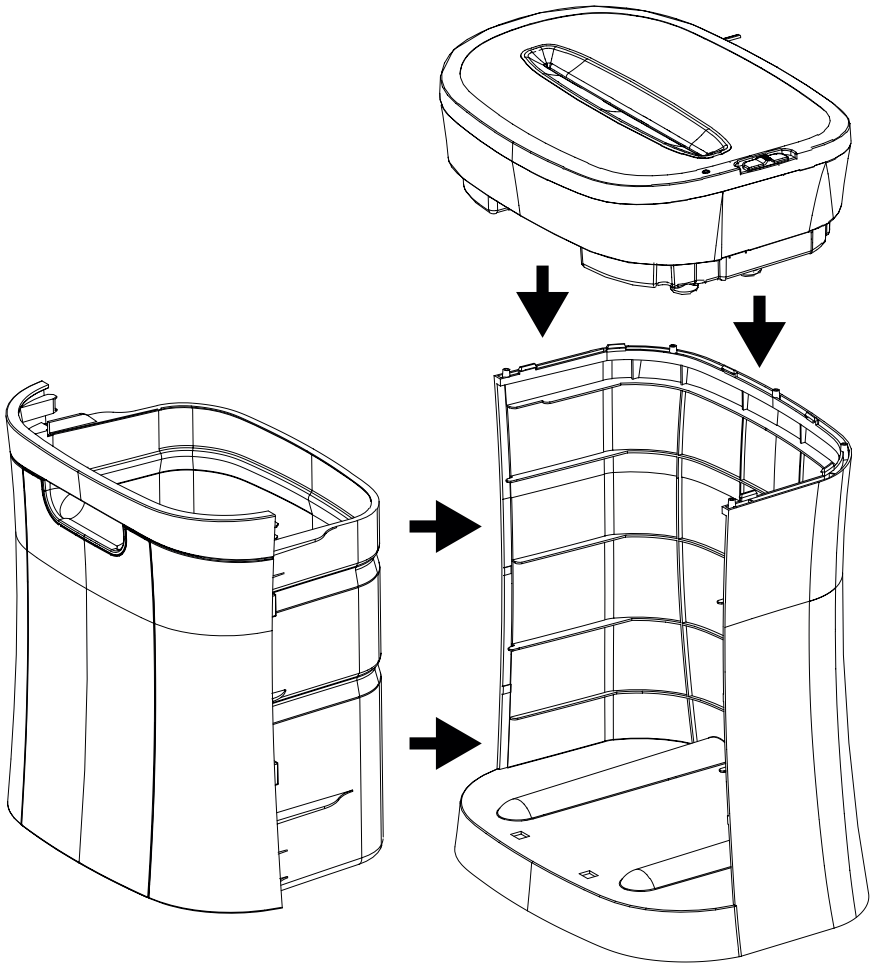

SPECIFICHE

Tipo di taglio: Taglio incrociato
Dimensione del brandello di carta: 4 x 39 mm
Capacità di distruzione della carta: 15 fogli di carta
Ciclo di lavoro: 2 minuti ON / 40 minuti OFF
Larghezza dello slot della carta: 220mm / 22cm
Tensione di input: 220-240 V, 50-60Hz, 2A

Installazione

1. Il distruggidocumenti PS581 deve essere collocato sempre su una superficie piana.
2. Collocare sempre il distruggidocumenti in posizione verticale su una superficie piana.
3. Si prega di non avvicinare le dita alle lame da taglio.
4. Rimuovere il cestino della carta e posizionare l'unità principale del distruggidocumenti sopra la base e fare pressione su tutti i lati per bloccarlo in posizione.
5. Inserire il cestino nella base ed assicurarsi che sia correttamente collocato in posizione.
6. Collocare l'apparecchio in prossimità di una presa di corrente che sia facilmente accessibile.
7. Selezionare l'impostazione AUTO con l'apposito interruttore; Il LED READY si illuminerà. Ora il distruggidocumenti è pronto per tritare la carta.

FUNZIONAMENTO

Con il cavo di alimentazione collegato, l'interruttore nella posizione AUTO il cestino correttamente inserito, il LED si illuminerà ad indicare che l'apparecchio è pronto per l'uso. Quando si introduce la carta nell'apposito slot, il processo di triturazione inizierà automaticamente per fermarsi quando tutta la carta sarà passata attraverso lo slot.

Il pulsante di accensione del PS581 si trova sopra il distruggidocumenti. Inoltre, vi è presente anche la spia led.

- **AUTO:** Quando l'interruttore è impostato su auto-accensione il processo di trituratura inizierà automaticamente all'inserimento della carta e si ferma quando tutta la carta inserita sarà passata attraverso le lame.
- **REV:** L'impostazione di inversione (reverse) è utilizzata per liberare le lame da possibili inceppamenti di carta invertendo il processo di trituratura. Prima di passare all'impostazione di inversione, arrestare sempre l'apparecchio, al fine di evitare possibili danni al motore.

- **OFF:** L'impostazione OFF è utilizzata per terminare l'alimentazione del distruggidocumenti oppure non si utilizza l'apparecchio per un periodo di tempo prolungato.
- **READY:** quando il LED è acceso, indica che il cestino è inserito correttamente e il distruggidocumenti è acceso e pronto per l'uso. Se il LED READY non si accende, assicurarsi che il distruggidocumenti sia collegato alla corrente e che il cestino sia inserito correttamente.

CAPACITÀ

Il PS581 trita fino a 15 fogli di carta alla volta di larghezza massima di 220 mm. Si prega di notare che più spessa sarà la carta e meno sarà la quantità di fogli tritati in un solo ciclo. Quando si tritano buste, cartoncini e carte, si consiglia di inserirli al centro dell'apertura di inserimento.

Inceppamenti della carta e meccanismo di protezione per sovraccarico del motore

Il PS581 è dotato di un meccanismo di protezione automatica per il sovraccarico del motore. Si consiglia un utilizzo continuo massimo di 2 minuti e 30 minuti di raffreddamento. Il PS581 cesserà automaticamente l'alimentazione in caso si verificano le seguenti situazioni:

1. Funzionamento continuo del distruggidocumenti alla capacità massima di 15 fogli per un periodo prolungato di tempo.
2. Eccedere la capacità di triturazione, ad esempio, l'inserimento di più di 15 fogli di carta in un unico passaggio, o se la carta non viene inserita correttamente nell'apertura di inserimento della carta.

Entrambe le situazioni anomale potrebbero causare l'attivazione automatica del circuito di protezione contro il sovraccarico del motore, interrompendo l'alimentazione del distruggidocumenti. Un inceppamento potrebbe provocare l'attivazione del circuito contro il sovraccarico motore cessando l'alimentazione. Non lasciare mai che il distruggidocumenti rimanga acceso quando si provoca un inceppamento di carta ed interrompere immediatamente l'alimentazione.

In caso di inceppamenti di carta minori:

Invertire il senso di tritatura della carta rimuovendo quella in eccesso e liberare le lame da qualsiasi brandello rimanente. Assicurarsi di tenere dita e oggetti alla larga dall'apertura di inserimento della carta mentre le lame sono in funzione. Quando tutta la carta in eccesso sarà rimossa, sarà possibile impostare l'interruttore sulla posizione AUTO.

In caso di un inceppamento di entità maggiore:

1. Impostare l'interruttore su OFF e/o scollegare il cavo di alimentazione dalla presa di corrente e attendere almeno 40 minuti affinché il distruggidocumenti si raffreddi e sia nuovamente pronto all'utilizzo.
2. Ricollegare la spina alla presa di corrente ed impostare l'interruttore su auto. Se sono presenti brandelli di carta tra le lame da quando l'apparecchio si è inceppato, invertire la direzione di tritatura delle lame e rimuovere la carta in eccesso. Porre estrema cautela a non mettere le dita nell'apertura di inserimento e/o toccare le lame, per evitare il rischio di lesioni.
3. Impostare l'interruttore sulla posizione **AUTO**, ed il distruggidocumenti sarà pronto per l'uso.



WARNING



READ INSTRUCTION
BEFORE USE



NO FINGERS
OR HANDS



NO HAIR



NO LOOSE
CLOTHING



NO CHILDREN



NO AEROSOL



10 - 12
MAX

Prima del primo utilizzo

1. Eliminare attentamente ed in modo responsabile qualsiasi elemento dell'imballo dal prodotto.
2. Questo prodotto è inteso solo per l'utilizzo all'interno. Non utilizzare l'apparecchio all'esterno.
3. Non utilizzare il distruggidocumenti per uso commerciale o qualsiasi altro scopo diverso da quello indicato nel presente manuale.
4. Collocare il distruggidocumenti su una superficie piana e stabile.
5. Assicurarsi che il cavo di alimentazione non si attorcigli intorno a mobili o oggetti
6. Tenere il cavo di alimentazione lontano da qualsiasi superficie riscaldata.
7. Non collocare il distruggidocumenti vicino a fonti di calore o sotto diretta luce del sole.
8. Non utilizzare l'apparecchio vicino a tende o altri materiali infiammabili.
9. Non immergere l'apparecchio in acqua o altri liquidi per evitare il rischio di scosse elettriche
10. Tenere l'apparecchio lontano dalla portata dei bambini per evitare il rischio di gravi lesioni.
11. Non inserire nessun olio lubrificante o detergente nel distruggidocumenti in quanto potrebbe essere causa di gravi lesioni.
12. Non esporre il distruggidocumenti a pioggia o qualsiasi condizione di umidità.

Durante l'uso

1. **ATTENZIONE!** Tenere lontano indumenti, gioielli, capelli o altri piccoli oggetti dall'apertura di inserimento per prevenire lesioni.
2. Non mettere le mani o le dita dentro al distruggidocumenti in quanto potrebbe essere causa di gravi lesioni.
3. Questo apparecchio non è inteso per essere utilizzato da bambini o persone con ridotte capacità fisiche, sensoriali, mentali o con mancanza di esperienza o conoscenza a meno che essi non siano supervisionati da un adulto responsabile della loro sicurezza o abbiano ricevuto adeguate istruzioni sui rischi e pericoli coinvolti nell'utilizzo dell'apparecchio.
4. Non lasciare l'apparecchio senza supervisione in presenza di bambini.
5. Scollegare sempre l'apparecchio dalla presa di corrente quando non in uso.

6. Non inserire più carta della quantità indicata nel presente manuale.
7. Si prega di limitare l'utilizzo continuo di questo distruggidocumenti entro i limiti suggeriti nel presente manuale per evitare che il motore si surriscaldi.
8. Non inserire alcun materiale diverso da carta o carte di credito all'interno del distruggidocumenti.
9. Non utilizzare l'apparecchio su la spina o il cavo di alimentazione risultano danneggiati.
10. Staccare sempre la spina del distruggidocumenti quando lo si sposta o si eseguono la pulizia o la manutenzione dell'apparecchio.
11. Non utilizzare l'apparecchio in caso si riscontri qualsiasi problema con esso.
12. Se l'apparecchio cessa di funzionare, non tentare di ripararlo da soli. Contattare il produttore o un centro riparazioni autorizzato.

Pulizia e manutenzione

1. **Attenzione:** Scollegare sempre l'apparecchio prima di procedere alla pulizia o alla manutenzione
2. Mai utilizzare utensili affilati o detergenti abrasivi per la pulizia dell'apparecchio.
3. Non pulire l'apparecchio con liquidi infiammabili. Potrebbero essere causa di gravi lesioni.
4. Utilizzare un panno umido per pulire la superficie dell'apparecchio.
5. Assicurarsi che il distruggidocumenti sia completamente asciutto prima di collegarlo alla presa di corrente.

Garanzia

Questo prodotto è garantito per una durata determinata con il distributore a partire dalla data di acquisto contro ogni difetto derivante da difetti di fabbricazione o dei materiali. Questa garanzia non copre difetti o danni derivanti da installazione impropria, uso improprio o usura anomala del prodotto.

L'apparecchio deve essere restituito nella sua confezione originale e accompagnato dalla ricevuta e deve essere stato utilizzato in modo corretto. È importante rispettare le istruzioni per l'uso e le precauzioni di sicurezza indicate di seguito. Inoltre, non possiamo garantire l'apparecchio se è stato modificato o riparato dall'acquirente o da terzi.

1 anno di garanzia da Shine-Mart Ltd, proprietari del marchio commerciale Duronic.

NOTA: QUESTE DICHIARAZIONI NON INFLUISCONO SUI DIRITTI LEGALI DEL CONSUMATORE

Questo prodotto è stato realizzato con le rigorose procedure del controllo qualità, e utilizzando materiali di altissima qualità, per garantire affidabilità e prestazioni eccellenti. Vi regalerà un servizio ottimo e a lungo termine, purchè venga opportunamente usata e mantenuta. Il prodotto è garantito per 1 anno dalla data di acquisto. Se sorge qualche difetto a causa di materiali difettosi o scarsa manodopera, il prodotto difettoso dovrà essere restituito al luogo originale di acquisto. Il rimborso o la sostituzione sono a discrezione dell'azienda. I prodotti Duronic offrono 1 anno di garanzia alle seguenti condizioni:

1. Il prodotto deve essere restituito al rivenditore con la prova d'acquisto originale
 2. Il prodotto deve essere installato e usato seguendo le istruzioni contenute nel manuale.
 3. Il prodotto va utilizzato solo per scopi domestici. Non è da utilizzarsi per uso commerciale.
 4. La garanzia non copre usura, danni volontari, abuso, negligenza, riparazioni inesperte o consumo dei materiali.
 5. Shine-Mart Ltd non è responsabile per Danni accidentali o consequenziali.
 6. Shine-Mart Ltd non è tenuta a eseguire qualsiasi tipo di riparazione, ai sensi della garanzia.
 7. Termini validi in tutta l'unione europea *Ci riserviamo il diritto di modificare le sopracitate condizioni Per parti di ricambio si prega di consultare il sito www.duronic.com
- Corretto smaltimento del prodotto.



Questo prodotto è inclusivo di spina certificata CE
importata da Shine-Mart Ltd, RM3 8SB



Questo segno su un prodotto o su documenti indica che quando deve essere smaltito, deve essere trattato come i rifiuti elettrici ed elettronici (WEEE). Tutti i prodotti marcati WEEE non devono essere buttati nei rifiuti domestici generici, ma separati per il trattamento, il recupero e il riciclaggio dei materiali utilizzati.

Per un corretto trattamento, recupero e riciclaggio; si prega di portare tutti i prodotti marcati WEEE al Vostro centro smaltimenti rifiuti autorizzato, dove saranno accettati gratuitamente.

Se i consumatori sono propensi allo smaltimento corretto di rifiuti elettrici ed elettronici, aiuteranno a salvare risorse importanti e a prevenire i potenziali effetti negativi sulla salute umana e sull'ambiente di tutti i materiali pericolosi che i rifiuti possono contenere.

Seguici



duronic.com

Instrukcja obsługi. Polski

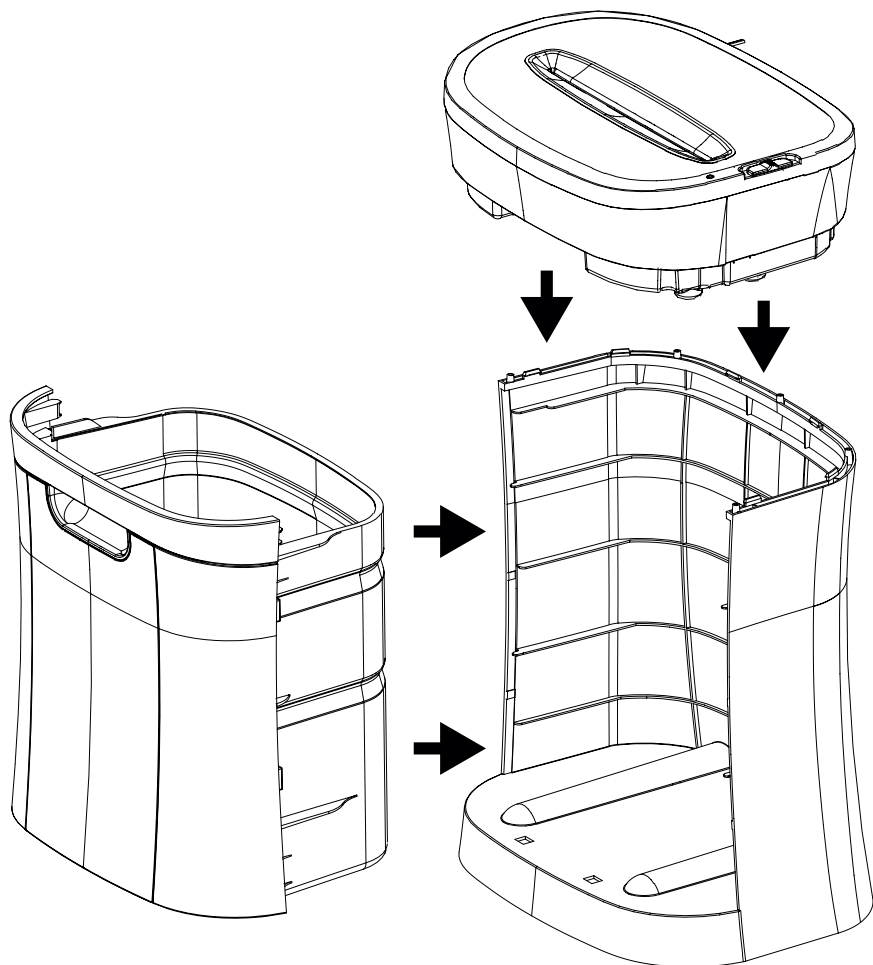

SPECYFIKACJA

Rodzaj niszczarki: paskowo-odcinkowa
Wymiary ścinków: 4 mm x 33 mm
Wydajność: 13-15 kartek papieru (80 g/m² A4),
1 CD / DVD, 1 karta bankomatowa
Cykl pracy: 2 min wł. / 40 min wył.
Szerokość otworu: 220 mm
Napięcie: 220 - 240V, 50-60 Hz, 2A

PRZYGOTOWANIE URZĄDZENIA DO URUCHOMIENIA

1. Urządzenie powinno być umieszczone na płaskiej, stabilnej powierzchni.
2. Ostrożnie umieść podstawę obudowy w pionie na płaskiej powierzchni.
3. Zachowaj szczególną ostrożność, aby nie umieszczać palców blisko noży.
4. Umieść pokrywę niszczarki na obudowie, bez zamontowanego pojemnika na ścinki, a następnie ostrożnie dopchnij ją na w czterech rogach, aby zablokować w miejscu.
5. Wepchnij pojemnik na ścinki do obudowy. Upewnij się, czy pojemnik jest prawidłowo zamontowany.
6. Podłącz urządzenie do gniazdka zasilającego zgodnego z tabliczką znamionową (220-240V). Gniazdko powinno znajdować się поблизу urządzenia i być łatwo dostępne.
7. Umieść przełącznik w pozycji AUTO. Lampka kontrolna zacznie świecić. Urządzenie jest gotowe do użycia.

UŻYTKOWANIE

Po prawidłowym umieszczeniu pojemnika na ścinki oraz podłączeniu urządzenia do zasilania ustaw przełącznik w pozycji AUTO. Gdy urządzenie jest prawidłowo zamontowane lampka kontrolna zacznie świecić. Jest to jednocześnie oznaką gotowości urządzenia do użycia. Kiedy papier zostanie umieszczony w otworze niszczarki, proces tworzenia ścinków zostanie zainicjowany automatycznie i zakończy się, kiedy niszczonego materiału zostanie całkowicie przetworzony przez urządzenie.

Przełącznik trybów pracy (AUTO, REV oraz OFF) znajdują się na górnej pokrywie niszczarki ponad lampką kontrolną (READY).

- Tryb **AUTO**: Proces niszczenia zostanie zainicjowany automatycznie, gdy papier lub karty kredytowe zostaną umieszczone w otworze wlotowy i zakończy się, gdy niszczonego materiału zostanie przetworzony.
- Tryb **REV**: Jest używany w celu usunięcia zaklinowanego papieru w ostrzach niszczarki i ich oczyszczenia.

- Tryb **OFF**: Stosowany w celu wyłączenia urządzenia. Zalecamy odłączenie urządzenia od zasilania za każdym razem, gdy nie będzie użytkowane przez dłuższy czas.
- Lamka kontrolna **READY**: Informuje użytkownika o prawidłowym zamontowaniu pojemnika na ścinki i podłączeniu urządzenia. Kiedy lampka nie świeci się, sprawdź montaż kosza oraz upewnij się, czy urządzenie jest prawidłowo podłączone do gniazdka.

WYDAJNOŚĆ

Maksymalna wydajność urządzenia to 13- 15 kartek papieru o szerokości 220 mm. Im mniejsza grubość papieru, tym więcej kartek można zniszczyć za jednym razem. Kiedy chcesz zniszczyć małe elementy jak np. koperty, rachunki lub karty kredytowe, umieść je w środkowej części wlotu. Płyty CD / DVD i karty bankomatowe powinny być umieszczone w stosownym slotcie.

ZACIĘCIA PAPIERU LUB PRZEŁADOWANIE

Niszczarka została wyposażona w automatyczny system zapobiegający przegrzaniu silnika. Zalecany cykl pracy to 2 min. pracy, 30 min bezczynności. Niszczarka automatycznie wyłączy się w przypadku zaistnienia poniższych sytuacji:

1. Długotrwały cykl pracy urządzenia przy maksymalnej wydajności (15 kartek).
2. Przekroczenie maksymalnej wydajności niszczarki (ponad 15 kartek) przy jednorazowym użyciu lub gdy niszczone materiały nie zostały umieszczone prostopadłe do wlotu.

W przypadku wystąpienia obu lub jednej z powyższych sytuacji może nastąpić automatyczne włączenie urządzenia, aby zapobiec jego przegrzaniu. W przypadku zacięcia się papieru lub innego niszczonego materiału w urządzeniu niszczarka uruchomi tryb zapobiegania przegrzaniu silnika i odłączy zasilanie. Nigdy nie pozwól pracować urządzeniu, gdy materiał jest zakleszczony we wlocie. Należy wtedy:

W przypadku małego zacięcia papieru:

Ustaw przełącznik w tryb pracy wstecznej (REV) i usuń niezniszczone fragmenty papieru i elementy, które utkwily w przestrzeni otworu. Gdy nadmiar materiału powodujący zator został usunięty możesz przełączyć urządzenie w tryb pracy (AUTO). Uważaj, aby nie wkładać palców blisko noży.

W przypadku dużego zacięcia papieru:

1. Wyłącz urządzenie lub odłącz kabel zasilający i poczekaj 40 min aby silnik urządzenia mógł się schłodzić.
2. Podłącz przewód zasilający i wciśnij przycisk zasilania. Jeżeli papier został pozostawiony w otworze niszczarki uruchom tryb wsteczny (REV) i usuń go. Uważaj, aby nie wkładać palców blisko noży.
3. Gdy papier zostanie usunięty z otworu wlotowego włącz funkcję AUTO i kontynuuj pracę.

BEZPIECZEŃSTWO UŻYTKOWANIA

Ważne – przed użyciem zapoznaj się z instrukcją

PRZED PIERWSZYM UŻYCIEM

Usuń wszystkie element opakowania.

Urządzenie zostało zaprojektowane wyłącznie do użytku wewnątrz pomieszczeń. Nie używaj na świeżym powietrzu.

Nie używaj niszczarki do celów przemysłowych i komercyjnych lub niezgodnie z przeznaczeniem.

Urządzenie MUSI znajdować się na stabilnej, płaskiej powierzchni przed i w czasie użytkowania.

Upewnij się czy przewód zasilający nie został zablokowany pod urządzeniem.

Upewnij się czy domowa sieć elektryczna wykorzystuje właściwe napięcie (230V AC).

Trzymaj przewód zasilający z dala od gorących powierzchni.

Nie umieszczaj niszczarki blisko gorących powierzchni lub bezpośredniego działania światła słonecznego.

Nie należy stosować w pobliżu zasłon lub innych, łatwopalnych materiałów.

Nie zanurzaj urządzenia w wodzie lub innych płynach, aby zapobiec ryzyku porażenia prądem.

Trzymaj poza zasięgiem dzieci.

Nie używaj łatwopalnego syntetycznego oleju, preparatów opartych na benzynie lub aerozolu ze względu na ryzyko pożaru.

Nie pozwól, aby urządzenie zostało poddane działaniu deszczu lub innych płynów.

W CZASIE UŻYTKOWANIA

OSTRZEŻENIE!: Luźne elementy odzieży jak krawaty, biżuteria, włosy i inne małe obiekty, trzymaj z dala od otworu wlotowego, aby uniknąć ryzyka wypadku.

Nigdy nie wkładaj palców do otworu wlotowego ze względu na wysokie ryzyko skaleczenia.

Urządzenie nie zostało zaprojektowane do użytku przez osoby (w tym dzieci) o ograniczonych zdolnościach fizycznych, sensorycznych lub umysłowych, lub braku doświadczenia i wiedzy, o ile nie otrzymali oni nadzoru lub instrukcji dotyczących użytkowania urządzenia przez osobę odpowiedzialną za ich bezpieczeństwo.

Nie zostawiaj dzieci bez nadzoru z urządzeniem.

ZAWSZE odłączaj urządzenie z gniazdka zasilającego podczas czyszczenia, opróżniania pojemnika na ścinki lub przenoszenia urządzenia.

NIE PRÓBUJ wkładać do otworu wlotowego więcej kartek papieru niż zaznaczono w specyfikacji.

ZAWSZE ograniczaj ciągłą pracę urządzenia do czasu zaznaczonego w instrukcji.

NIE PRÓBUJ wkładać do otworu wlotowego innych materiałów zaznaczone w instrukcji obsługi.

Aby zapobiec przegrzaniu silnika, ogranicz czas ciągłej pracy urządzenia to czasu zaznaczonego w instrukcji.

Nie używaj urządzenia, gdy przewód zasilający lub wtyczka są uszkodzone lub samo urządzenie nie działa prawidłowo.

ZAWSZE odłączaj urządzenie z gniazdka zasilającego podczas czyszczenia, opróżniania pojemnika na ścinki lub przenoszenia urządzenia.

NIE PRÓBUJ operować niszczarki, gdy nie działa prawidłowo.

Jeżeli urządzenie przestało działać nie próbuj samodzielnie go naprawiać.

Skontaktuj się z firmą Duronic (Shine-Mart) w celu uzyskania pomocy.

Czyszczenie i pielęgnacja

WAŻNE: Zawsze odłączaj urządzenie z gniazdka zasilającego przed przystąpieniem do czyszczenia lub pielęgnacji.

Nigdy nie używaj ostrych narzędzi ani powierzchni ściernych, mydła, domowego środka czyszczącego, detergentu ani wosku do czyszczenia urządzenia.

- Nigdy nie używaj urządzenia w pobliżu łatwopalnych płynów. Może to powodować uszkodzenie urządzenia lub ryzyko pożaru.
- Użyj ściereczki zmoczonej letnią wodą, aby wyczyścić obudowę i pojemnik na ścinki i wytrzyj go do sucha.
- Upewnij się, że urządzenie jest całkowicie suche przed podłączeniem do głównego gniazdka elektrycznego.



OSTRZEŻENIA



**PRZED UŻYCIEM
PRZECZYTAJ
INSTRUKCJĘ**



**NIE WKŁADAĆ
RĄK ANI
PALCÓW**



**NIE WKŁADAĆ
WŁOSÓW**



**UWAGA NA
LUŻNE
CZĘŚCI
ODZIEŻY**



**ZAKAZ
OBSŁUGI
PRZEZ DZIECI**



**NIE STOSUJ
AREOZOLI**



**13 - 15
MAKS**

W przypadku małego zacięcia papieru:

Ustaw przełącznik w tryb pracy wstecznej (REV) i usuń niezniszczone fragmenty papieru i elementy, które utkwily w przestrzeni otworu. Gdy nadmiar materiału powodujący zator został usunięty możesz przełączyć urządzenie w tryb pracy (AUTO). Uważaj, aby nie wkładać palców blisko noży.

W przypadku dużego zacięcia papieru:

1. Wyłącz urządzenie lub odłącz kabel zasilający i poczekaj 40 min, aby silnik urządzenia mógł się schłodzić.
2. Podłącz przewód zasilający i wciśnij przycisk zasilania. Jeżeli papier został pozostawiony w otworze niszczarki uruchom tryb wsteczny (REV) i usuń go. Uważaj, aby nie wkładać palców blisko noży.
3. Gdy papier zostanie usunięty z otworu wlotowego włącz funkcję AUTO i kontynuuj pracę.

OSTRZEŻENIA

1. ZAWSZE trzymaj urządzenie poza zasięgiem dzieci ze względu na ryzyko uszkodzenia ciała.
2. NIE WKŁADAJ palców do otworu wlotowego ze względu na wysokie ryzyko skaleczenia.
3. UNIKAJ umiejscawiania małych przedmiotów jak ubrania, krawaty, biżuteria, włosy i in. blisko otworu wlotowego, aby uniknąć ryzyka wypadku.
4. ZAWSZE odłączaj urządzenie od zasilania, kiedy nie jest w użyciu.
5. ZAWSZE odłączaj urządzenie z gniazdka zasilającego podczas czyszczenia, opróżniania pojemnika na ścinki lub przenoszenia urządzenia.
6. NIE PRÓBUJ wkładać do otworu wlotowego więcej kartek papieru niż zaznaczono w specyfikacji.
7. NIE PRÓBUJ wkładać do otworu wlotowego innych materiałów zaznaczone w instrukcji obsługi.
8. ZAWSZE instaluj urządzenie blisko gniazdka elektrycznego, tak a by było łatwo dostępne.

9. ZAWSZE ograniczaj ciągłą pracę urządzenia do czasu zaznaczonego w instrukcji.
10. ZAWSZE opróżniaj pojemnik na ścinki, gdy jest bliski przepełnieniu.
11. NIE PRÓBUJ operować niszczarki, gdy nie działa prawidłowo.
12. NIE PRÓBUJ używać łatwopalnego syntetycznego oleju, preparatów opartych na benzynie lub aerozolu.



OSTRZEŻENIA



PRZED UŻYCIEM
PRZECZYTAJ
INSTRUKCJĘ



NIE WKŁADAĆ
RĄK ANI
PALCÓW



NIE WKŁADAĆ
WŁOSÓW



UWAGA NA
LUŻNE
CZĘŚCI
ODZIEŻY



ZAKAZ
OBSŁUGI
PRZEZ DZIECI



NIE STOSUJ
AREOZOLI



13- 15
MAKS

Czyszczenie i pielęgnacja

WAŻNE: Zawsze odłączaj urządzenie z gniazdka zasilającego przed przystąpieniem do czyszczenia lub pielęgnacji.

Nigdy nie używaj ostrych narzędzi ani powierzchni ściernych, mydła, domowego środka czyszczącego, detergentu ani wosku do czyszczenia urządzenia.

- Nigdy nie używaj urządzenia w pobliżu łatwopalnych płynów. Może to powodować uszkodzenie urządzenia lub ryzyko pożaru.
- Użyj ściereczki zmoczonej letnią wodą, aby wyczyścić obudowę i pojemnik na ścinki i wytrzyj go do sucha.
- Upewnij się, że urządzenie jest całkowicie suche przed podłączeniem do głównego gniazdka elektrycznego.

Warunki Gwarancji

1 Rok Gwarancji firmy Shine-Mart LTD, marki handlowej Duronic Products.
UWAGA: ten dokument nie wpływa na twoje ustawowe prawo jako konsumenta.

Ten produkt został wykonany zgodnie z restrykcyjnymi normami kontroli i wykazuje najwyższą jakość materiały dla uzyskania doskonałej wydajności i niezawodności. Długotrwałość produktu zostaje osiągnięta przez właściwe użytkowanie i konserwację.

Gwarancja obejmuje 1 rok od daty zamówienia. Jeżeli jakikolwiek defekt powstanie ze względu na wadliwość materiału lub niewłaściwe wykonanie to uszkodzony produkt musi

zostać dostarczony do miejsca, z którego został zamówiony. Zwrot pieniędzy lub wymiana produktu jest w gestii firmy.

Duronic Products oferuje jeden rok gwarancji na podstawie poniższych warunków:

1. Produkt musi zostać zwrócony do sprzedawcy z oryginalnym dowodem zakupu.
2. Produkt był instalowany i użytkowany zgodnie z instrukcją obsługi.
3. Produkt użytkowany był wyłącznie w celach domowych.
4. Gwarancja nie obejmuje naturalnego zużycia się produktu, celowego uszkodzenia, niewłaściwego użycia, zaniedbania, niewłaściwych napraw lub części eksploatacyjnych.
5. Shine-Mart Ltd. nie ponosi odpowiedzialności za przypadkowe albo celowe zgubienie produktu lub jego uszkodzenie.
6. Firma Shine-Mart Ltd nie jest zobowiązana do przeprowadzania jakichkolwiek prac serwisowych w ramach gwarancji.
7. Obowiązuje na obszarze Unii Europejskiej.



Ten produkt jest wyposażony we wbudowaną wtyczkę typu Euro-Plug / BS z certyfikatem CE importowaną przez Shine-Mart Ltd, RM3 8SB



Informacja o odpadach i utylizacja dla użytkowników sprzętu elektrycznego i elektronicznego.

Usuwanie wyeksploatowanych urządzeń elektrycznych i elektronicznych (dotyczy krajów Unii Europejskiej i innych krajów europejskich z wydzielonymi systemami zbierania odpadów). Ten symbol na produkcie lub jego opakowaniu oznacza, że produkt nie powinien być zaliczany do odpadów domowych. Należy go przekazać do odpowiedniego punktu, który zajmuje się zbieraniem i recyklingiem urządzeń elektrycznych i elektronicznych. Prawidłowe usunięcie produktu zapobiegnie potencjalnym negatywnym konsekwencjom dla środowiska naturalnego i zdrowia ludzkiego, których przyczyną mogłoby być niewłaściwe usunięcie produktu.

Recykling materiałów pomaga w zachowaniu surowców naturalnych.

Śledź Nas



duronic.com

DURONIC