

DURONIC

Creative Consumer Electronics



DPS - Desktop Projector Screen

PLEASE READ ALL THE INSTRUCTIONS BEFORE USE



duronic.com



[duronic](https://www.youtube.com/duronic)



[@duronicmedia](https://www.instagram.com/duronicmedia)



[Duronic](https://www.facebook.com/Duronic)



[@duronicmedia](https://www.twitter.com/duronicmedia)

Contents

English Manual	5
Manuel d'utilisation en français	9
Gebrauchsanleitung auf Deutsch	13
Manual de Instrucciones en Español	17
Manuale D'istruzioni In Italiano	21
Instrukcja obsługi. Polski	25
Gebruikershandleiding Nederlands	29

English Manual

Before You Begin

- Remove all packaging and set aside.
- Clear a large enough area to assemble the screen. Make sure the area is larger than the sides of the screen.
- Assembly of the screen may require two people for some of the steps.
- Do not assemble the screen in areas of high temperature to avoid incurring any damage to the screen.
- Ensure that you read through this manual entirely before beginning to assemble the screen.

Assembly Instructions

This projector screen comes fully assembled and can be used straight from the box.

Lift out the projector screen from the box and place aside.

In order to protect the screen from getting marked or stained, ensure that the screen is kept away from dust and dirt.

Decide on a location for your screen. The DPS is a freestanding projector screen which is designed to be placed on a table top.

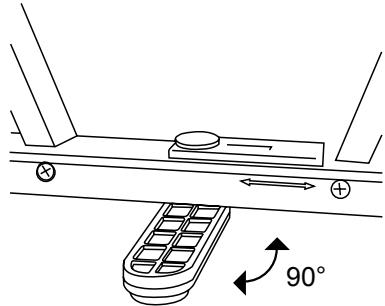

1. Place the projector screen on the table surface.
2. Rotate the feet 90° away from the casing.

Operating Instructions

Lifting the Screen

1. Turn the locking lever from the “LOCK” position to the “OPEN” position.
2. With one hand, hold the base and with the other hand pinch together the D-shaped rings and lift the screen upwards to the maximum height.



Lowering the Screen

1. Hold the base steady with one hand, and with the other gently push the screen down into the casing.
2. Turn the locking lever from the “OPEN” position to the “LOCK” position.



Cautions:

- Make sure that the screen is extended from the casing gently.
- Make sure that the screen is retracted back into the casing after each use. Failure to do so may result in damage to the locking catch and can also allow the screen to gather dust.

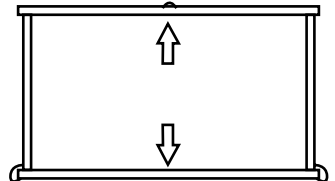

Cleaning

If the screen gathers dust, simply clean with a dry cloth or duster.

The screen is made of PVC. If the screen has a mark or stain that needs to be removed, use a wet cloth with a mild soap to gently clean the screen. Use minimal pressure to prevent damaging the fabric.

Do not use any abrasive chemicals or cleaning agents on any part of the screen.

Warranty

1 Year Guarantee from Shine-Mart Ltd, Trademark owners of Duronic Products.

NOTE: THESE STATEMENTS DO NOT AFFECT YOUR STATUTORY RIGHTS AS A CONSUMER

This product has been manufactured under the strictest or quality control procedures, and using the highest quality of materials, to ensure excellent performance and reliability. It will give very good and long lasting service, provided it is properly used and maintained. The product is guaranteed for 1 years from the date of original purchase. If any defect arises due to a faulty materials or poor workmanship, the faulty product must be returned to the original place of purchase. Refund or replacement is at the discretion of that company.

Duronic Products are offered with a 1 year guarantee under the following conditions:

1. The product must be returned to the retailer with original proof of purchase.
2. The product must be installed and used in accordance with the instructions contained in this operating manual.
3. It must be used only for domestic purposes.
4. It does not cover wear and tear, malicious damage, misuse, neglect, inexpert repairs or consumable parts.
5. Shine-Mart Ltd has no responsibilities for accidental or consequential loss or damage.
6. Shine-Mart Ltd are not liable to carry out any type of servicing work, under the guarantee
7. Valid in the UK only



This product is fitted with CE:1363 plug and fuse
Imported by Shine-Mart Ltd, RM3 8SB



Information on waste Disposal for Consumers of
Electrical & Electronic Equipment.

This mark on a product and/or accompanying documents indicates that when it is to be disposed of, it must be treated as Waste Electrical & Electronic Equipment, (WEEE).

Any WEEE marked products must not be mixed with general household waste, but kept separate for the treatment, recovery and recycling of the materials used.

For proper treatment, recovery and recycling; please take all WEEE marked waste to your Local Authority Civic waste site, where it will be accepted free of charge.

If customers dispose of Waste Electrical & Electronic Equipment correctly, they will be helping to save valuable resources and preventing any potential negative effects upon human health and the environment, of any hazardous materials that the waste may contain.

Follow Us



duroniconline.com



[duroniconline](https://www.youtube.com/channel/UC1363)



[@duroniconline](https://www.instagram.com/duroniconline)



[Duroniconline](https://www.facebook.com/duroniconline)



[@duroniconline](https://twitter.com/duroniconline)

Manuel d'utilisation en français

Avant de commencer

- Retirez l'écran de projection de l'emballage et placez ce dernier de côté.
- Dégagez un espace suffisamment large pour assembler l'écran de projection. Assurez-vous que cet espace soit plus large que les dimensions de l'écran.
- L'assemblage de cet écran de projection peut nécessiter deux personnes pour certaines étapes.
- N'assemblez pas l'écran de projection dans un endroit où la température est élevée afin d'éviter d'endommager l'écran.
- Assurez-vous de lire l'entièreté du manuel avant d'assembler l'écran de projection.

Instructions d'assemblage

Cet écran de projection arrive déjà assemblé et peut être utilisé directement.

Sortez l'écran de la boîte et placez-la de côté.

Afin de protéger l'écran contre les marques et taches, assurez-vous qu'il soit à distance de la poussière et de la saleté.

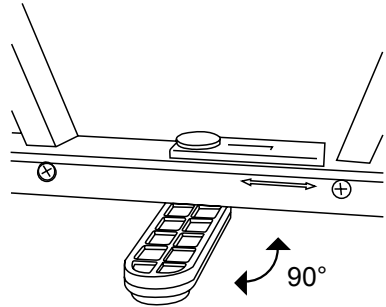

Choisissez un endroit où placer votre écran. Le DPS est un écran de projection sur pied conçu pour être placé sur une table.

1. Placez l'écran de projection sur une table.
2. Pivotez le pied de 90° par rapport à l'étui de protection de l'écran.

Mode d'emploi

Elever l'écran de projection

1. Tournez le levier de verrouillage de la position « verrouillé » à « ouvert ».
2. Avec une main, maintenez la base en place. Avec l'autre main, pincez les anneaux en forme de « D » et soulevez l'écran jusqu'à sa hauteur maximum.



Abaisser l'écran de projection

1. Tenez la base à une main tandis qu'avec l'autre vous poussez doucement l'écran dans son étui de protection.
2. Tournez le levier de verrouillage de la position « ouvert » à « verrouillé ».



Attention :

- Assurez-vous de soulever l'écran de son étui avec douceur et prudence.
- Assurez-vous que l'écran soit rangé dans son étui après chaque utilisation à défaut de quoi le verrou peut s'abîmer et l'écran peut accumuler de la poussière.

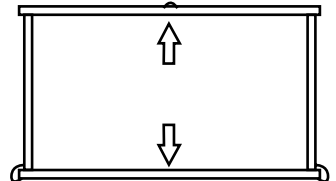

Nettoyage

Si l'écran ou l'étui accumule de la poussière, nettoyez-le simplement à l'aide d'un tissu sec ou d'un plumeau.

L'écran est réalisé en PVC. S'il a une marque ou une tache qui doit être retirée, utilisez un tissu mouillé avec un savon doux pour doucement nettoyer l'écran. Ne mettez pas trop de pression afin de ne pas abîmer le matériel.

N'utilisez pas de produits chimiques abrasifs ou de produits de nettoyage sur aucune partie de l'écran de projection ou de son étui.

Garantie

Garantie et service après-vente

1 an de garantie de la part de Shine-Mart Ltd, propriétaire de la marque Duronic.

NOTE : CES DÉCLARATIONS N'AFECTENT EN RIEN VOTRE DROIT STATUTAIRE EN TANT QUE CONSOMMATEUR

Ce produit a été produit en suivant les procédures de contrôle de qualité les plus strictes en utilisant des matériaux de qualité pour assurer une excellente durabilité et performance.

Cette centrifugeuse vous offrira de longues années de service tant que vous utilisez correctement cette machine et suivez les instructions de maintenance contenues dans ce manuel. Ce produit est garanti pour 1 an à partir de la date originelle d'achat. Si ce produit était endommagé en raison d'un problème électrique ou d'une fabrication imparfaite, le produit défectueux peut être remplacé au vendeur à la discrétion de la marque sous conditions:

1. Le produit doit être retourné avec la preuve originale d'achat.
2. Le produit doit être installé et utilisé en accord avec les instructions contenues dans ce manuel d'utilisation.
3. Le produit doit être réservé à un usage privé.
4. La garantie ne protège pas contre les dommages dus à l'usure normale, l'utilisation malveillante, la mauvaise utilisation, la négligence, les réparations conduites par des non-experts ainsi que les pièces consommables.
5. Shine-Mart Ltd ne porte pas de responsabilité pour tout dommage ou perte accidentel ou conséquent causé par ce produit.
6. Shine-Mart Ltd se dégage de toute responsabilité en matière de réparation durant la période de garantie.
7. Valide dans toute l'Union Européenne.



Ce produit est fourni avec une prise européenne et un fusible de 3 ampères.
Importé par Shine-Mart Ltd, RM3 8SB.



Ce symbole apparaît sur le produit et/ou les documents accompagnant ce produit pour indiquer que pour procéder à la destruction de ce produit, celui-ci doit être traité comme un déchet électrique et électronique (WEEE). Les produits marqués WEEE ne doivent être mélangés avec les déchets ménagers et doivent être séparés pour traitement et recyclage des composants. Afin de traiter et recycler ce produit, veuillez déposer tous les composants marqués WEEE au site de recyclage le plus proche où ce produit sera repris gratuitement. Si les clients jettent les déchets électriques et électroniques WEEE correctement, ce geste aidera la préservation de ressources précieuses et prévient les potentiels effets négatifs que ces composants ou tout autre composant dangereux ont sur la santé humaine et l'environnement.

suivez nous



www.duronic.com



[@duronic_france](https://www.instagram.com/duronic_france)



[Duronic France](https://www.facebook.com/DuronicFrance)



[@Duronic_France](https://twitter.com/Duronic_France)

Gebrauchsanleitung auf Deutsch

Vor dem Gebrauch

- Entfernen Sie die Verpackung und legen Sie sie beiseite.
- Räumen Sie einen Bereich frei, der groß genug ist, um die Leinwand zusammenzubauen. Stellen Sie sicher, dass der Bereich größer als die Leinwand ist.
- Montieren Sie die Leinwand nicht in einem Bereich mit hohen Temperaturen, um Schäden zu vermeiden.
- Stellen Sie sicher, dass Sie diese Bedienungsanleitung vollständig durchlesen, bevor Sie mit der Montage des beginnen.

Montageanleitungen

Diese Projektionsleinwand wird montagebereit geliefert.

Entfernen Sie die Verpackung.

Stellen Sie sicher, dass die Leinwand vor Staub und Schmutz geschützt ist, um Verschmutzungen zu vermeiden.

Installieren Sie die Leinwand an einer für alle Betrachter komplett sichtbare Position.

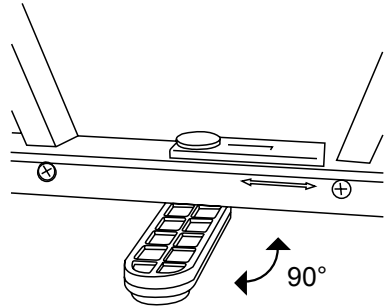

1. Stellen Sie die Projektionswand auf die Tischoberfläche.
2. Drehen Sie die Füße um 90 ° vom Gehäuse weg.

Bedienungsanleitung

Leinwand öffnen

1. Drehen Sie den Verriegelungshebel von der Position „LOCK“ in die Position „OPEN“.
2. Halten Sie mit einer Hand die Basis und drücken Sie mit der anderen Hand die D-förmigen Ringe zusammen und ziehen Sie die Leinwand auf die maximale Höhe nach oben.



Leinwand schließen

1. Halten Sie die Basis mit einer Hand fest und drücken Sie mit der anderen den Bildschirm vorsichtig in das Gehäuse.
2. Drehen Sie den Verriegelungshebel von der Position „OPEN“ in die Position „LOCK“.



Vorsichtsmaßnahmen

- Stellen Sie sicher, dass die Leinwand vorsichtig aus dem Gehäuse herausgezogen wird.
- Stellen Sie sicher, dass der Bildschirm nach jedem Gebrauch wieder in das Gehäuse eingefahren wird. Andernfalls kann die Verriegelung beschädigt werden.

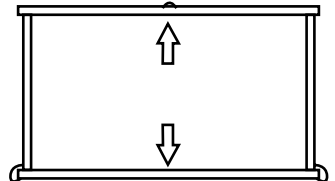

Reinigung

Reinigen Sie die Leinwand NIEMALS mit Alkohol oder anderen Reinigungsmitteln, die Lösungsmittel enthalten. Benutzen Sie nur ein weiches und sauberes Tuch. Mit einer milden Seifenlauge kann gegebenenfalls Schmutz von der Oberfläche entfernt werden. Vermeiden Sie unbedingt den Kontakt mit spitzen oder scharfen Gegenständen. Diese könnten das Projektionstuch nachhaltig beschädigen.

Gewährleistung

Shine-Mart Ltd, der Markeninhaber von Duronic Produkten, bietet 1 Jahr Gewährleistung.

HINWEIS: DIESE BEDINGUNGEN BEEINFLUSSEN IHRE GESETZLICHE RECHTE ALS VERBRAUCHER NICHT

Dieses Produkt wurde unter strengen Qualitätskontrollen produziert und aus hochwertigen Materialien hergestellt, um ausgezeichnete Leistung und Zuverlässigkeit zu gewährleisten. Sofern das Produkt korrekt benutzt und gewartet wird, kann eine langlebige Lebensdauer erwartet werden.

Das Produkt hat eine Gewährleistung von einem Jahr ab Kaufdatum. Beim Auftreten eines Schadens, der von fehlerhaften Materialien oder Verarbeitung verursacht wurde, sollte das defekte Produkt an den ursprünglichen Verkäufer zurückgegeben werden. Die Erstattung oder Umtausch erfolgt nach Vorschriften des Unternehmens.

Duronic Produkte haben 1 Jahr Gewährleistung unter folgenden Bedingungen:

1. Das Produkt muss mit dem Kaufnachweis zurückgegeben werden.
2. Das Produkt muss unter den Anweisungen und Anleitungen installiert und benutzt worden sein.
3. Es muss ausschließlich für den Hausgebrauch genutzt worden sein.
4. Natürliche Abnutzung oder Verschleiß, böswillige Beschädigung, Missbrauch, Vernachlässigung und unsachgemäße Reparaturen sind von der Gewährleistung ausgeschlossen.
5. Shine-Mart Ltd übernimmt keine Verantwortung für zufällige oder Folgeschäden.
6. Shine-Mart Ltd ist nicht für Wartungsarbeiten zuständig. Diese fallen nicht unter die Gewährleistung.
7. Gültig in der EU



Dieses Produkt ist mit fitted CE geprüfte Typ-F
Euro Stecker/BS Stecker ausgestattet
Von Shine-Mart Ltd, RM3 8SB importiert



Information über Abfalllagerung für Verbraucher von elektronischen Geräten.
Dieses Zeichen auf dem Produkt und/oder auf mitgelieferte Dokumenten zeigt, dass, wenn eine Entsorgung erfolgt, das Gerät an einer Elektro- und Elektronikgeräte-Abfall-Sammelstelle (WEEE) abgegeben werden muss.
Um eine weitere Behandlung und Weiterverarbeitung der Materialien zu gewährleisten dürfen diese WEEE-markierten Produkte nicht mit dem Hausmüll vermischt werden.
Für die korrekte Behandlung, Aufbereitung und Wiederverwendung geben Sie alle WEEE-markierten Produkte zur kommunalen Abfallbeseitigungsanlage.
Dort können Sie diese kostenlos abgeben.
Wenn die Beseitigung von Elektro- und Elektronik-Altgeräten korrekt durchgeführt wird, tragen Sie zur Gewinnung von wertvollen Ressourcen bei, sowie einer möglichen Vermeidung von negativen Auswirkungen auf Gesundheit und Umwelt.

Folgen Sie Uns



duronic.com

Manual De Instrucciones En Español

Antes de comenzar

- Retire el embalaje y apártelo.
- Despeje un área lo suficientemente grande para instalar la pantalla. Asegúrese de que el espacio es más grande que las dimensiones de la pantalla.
- No instale la pantalla en zonas de alta temperatura para evitar que se dañe.
- No instale la pantalla en zonas de alta temperatura para evitar que se dañe.
- Asegúrese de leer este manual completamente antes de comenzar la instalación.

Instrucciones de montaje

Esta pantalla de proyección viene como una sola pieza, tan solo tiene que sacar la pantalla de la caja y desenrollarla.

Para evitar que la pantalla se arañe o se manche, asegúrese de mantenerla alejada de lugares con polvo y suciedad.

Decida una ubicación para tu pantalla. El modelo DPS es una pantalla de proyección plegable que está diseñada para ser colocada sobre una mesa o escritorio.

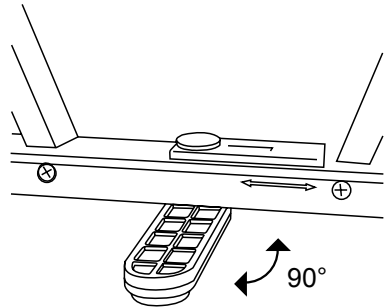

1. Coloque la pantalla sobre la superficie.
2. Gire el soporte 90° hasta que quede perpendicular a la base.

Instrucciones de uso

Abrir la pantalla

1. Gire la palanca de bloqueo de la posición «LOCK» a la posición «OPEN».
2. Con una mano, sujete la base y con la otra mano ayúdese con los anillos en forma de D para levantar la pantalla hasta la altura máxima.



Cerrar la pantalla

1. Agarre la base con una mano mientras con la otra va empujando hacia abajo con cuidado.
2. Gire la palanca de bloqueo de la posición «OPEN» a la posición «LOCK».



Advertencias:

- Asegúrese siempre de que extiende la pantalla con cuidado.
- Compruebe que la pantalla se guarde en la carcasa después de cada uso. Si no lo hace, puede dañar el sistema de cierre y a su vez la pantalla puede acumular polvo.

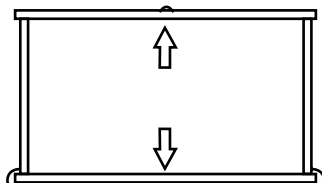

Limpieza

Cuando no use la pantalla, manténgala enrollada para que no coja polvo. Si la pantalla o la carcasa acumulan polvo, simplemente límpiela con un paño seco o un trapo.

La pantalla está fabricada con PVC. Si esta tiene una marca o mancha que desee eliminar, use un paño húmedo con un poco de jabón para limpiar con cuidado la pantalla. Use una presión mínima para evitar dañar la tela. No utilice productos químicos abrasivos o productos de limpieza en ninguna parte de la pantalla.

Garantía

NOTA: ESTAS DECLARACIONES NO AFECTAN SUS DERECHOS LEGALES COMO CONSUMIDOR

Este producto ha sido fabricado bajo las más estrictas control de calidad y utilizando materiales de alta calidad para asegurar confiabilidad y excelente funcionamiento. Le dará buen servicio y una larga duración, siempre y cuando se utilice correctamente y sea bien mantenido.

El producto está garantizado por 1 año desde la fecha de compra original. Si surge cualquier defecto debido a un error/defecto de fábrica o mano de obra, entonces el producto debe ser devuelto al lugar original de compra. Reembolso o reemplazo es a discreción de la compañía.

Productos Duronic se ofrecen con una garantía de 1 año bajo las siguientes condiciones:

1. El producto debe ser devuelto al vendedor con comprobante de compra original.
2. El producto debe instalarse y usarlo según las instrucciones contenidas en este manual.
3. Este aparato es únicamente de uso doméstico.
4. No cubre desgaste, daños maliciosos, uso indebido, negligencia, reparaciones inexpertas o partes consumibles.
5. Shine-Mart Ltd no será responsable por cualquier daño consecuente, accidentes o pérdidas.
6. Shine-Mart Ltd no es responsable ah llevar a cabo cualquier tipo de servicio, bajo la garantía.
7. Valido solamente dentro de la (EU).



Este producto esta equipado con enchufe/fusible Europeo
Importado por Shine-Mart Ltd, RM3 8SB



Información sobre la eliminación de residuos para los consumidores de equipos eléctricos y electrónicos:

Esta marca en un producto y/o documentos adjuntos indica que cuando se va a desechar, se debe tratar como equipos residuos eléctricos y electrónicos (RAEE)
Cualquier producto marcado (RAEE) no debe ser mezclado con la basura doméstica, sino separado para el tratamiento, recuperación y reciclaje de los materiales utilizados.

Para el tratamiento adecuado, recuperación y reciclaje; por favor, tome todos los productos (RAEE) y llévelo al sitio de residuos de su Autoridad Local, donde será aceptado de forma gratuita.

Si los clientes desechan los residuos eléctricos y electrónicos correctamente, ayudar a ahorrar valiosos recursos y prevenir los efectos negativos sobre la salud humana y el medio ambiente, de materiales peligrosos que pueden contener los residuos

Síguenos



duronic.com

Manuale D'istruzioni In Italiano

Prima di iniziare

- Rimuovere tutti gli imballaggi e metterli da parte.
- Liberare un'area abbastanza grande per assemblare lo schermo. Assicurarsi che l'area sia più grande dei dello schermo.
- Non montare lo schermo in aree ad alta temperatura per evitare danni.
- Assicurarsi di leggere interamente questo manuale prima di iniziare a montare lo schermo.

Istruzioni di montaggio

Questo schermo di proiezione viene fornito pronto per essere utilizzato.

Rimuovere tutti gli imballaggi e metterli da parte.

Per proteggere lo schermo da segni o macchie, assicurarsi che lo schermo sia tenuto lontano da polvere e sporco.

Scegliere dove dove posizionare lo schermo di proiezione. Il DPS è uno schermo di proiezione per scrivanie e tavoli.

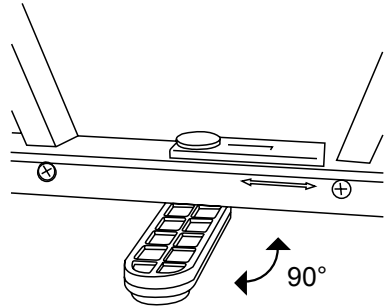

1. Posizionare lo schermo sul tavolo.
2. Ruotare i piedini di 90 ° rispetto alla custodia.

Istruzioni per l'uso

Estensione dello schermo

1. Ruotare la leva di blocco dalla posizione "LOCK" alla posizione "OPEN".
2. Con una mano, tenere la base e con l'altra mano unire gli anelli a forma di D e sollevare lo schermo verso l'alto alla massima altezza.



Ritirare lo schermo

1. Tenere ferma la base con una mano e con l'altra spingere delicatamente lo schermo verso il basso nella custodia.
2. Ruotare la leva di blocco dalla posizione "APERTO" alla posizione "BLOCCO".



Avvertenze

- Aprire lo schermo delicatamente.
- Accertarsi che lo schermo sia represso nella custodia dopo ogni utilizzo. La mancata osservanza di questa precauzione può causare danni al fermo di bloccaggio.

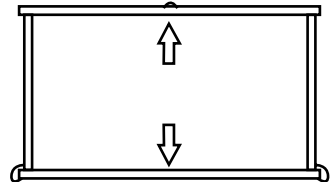

Pulizia

Non pulire MAI il telo con alcool o altri detergenti contenenti solventi. Utilizzare solo un panno morbido e pulito. Se necessario, lo sporco può essere rimosso dalla superficie con un'acqua e sapone delicato. Evitare il contatto con oggetti appunti. Questi potrebbero danneggiare permanentemente lo schermo di proiezione.

Garanzia

Questo prodotto è garantito per una durata determinata con il distributore a partire dalla data di acquisto contro ogni difetto derivante da difetti di fabbricazione o dei materiali. Questa garanzia non copre difetti o danni derivanti da installazione impropria, uso improprio o usura anomala del prodotto.

L'apparecchio deve essere restituito nella sua confezione originale e accompagnato dalla ricevuta e deve essere stato utilizzato in modo corretto. È importante rispettare le istruzioni per l'uso e le precauzioni di sicurezza indicate di seguito. Inoltre, non possiamo garantire l'apparecchio se è stato modificato o riparato dall'acquirente o da terzi.

1 anno di garanzia da Shine-Mart Ltd, proprietari del marchio commerciale Duronic.

NOTA: QUESTE DICHIARAZIONI NON INFLUISCONO SUI DIRITTI LEGALI DEL CONSUMATORE

Questo prodotto è stato realizzato con le rigorose procedure del controllo qualità, e utilizzando materiali di altissima qualità, per garantire affidabilità e prestazioni eccellenti. Vi regalerà un servizio ottimo e a lungo termine, purchè venga opportunamente usata e mantenuta. Il prodotto è garantito per 1 anno dalla data di acquisto. Se sorge qualche difetto a causa di materiali difettosi o scarsa manodopera, il prodotto difettoso dovrà essere restituito al luogo originale di acquisto. Il rimborso o la sostituzione sono a discrezione dell'azienda. I prodotti Duronic offrono 1 anno di garanzia alle seguenti condizioni:

1. Il prodotto deve essere restituito al rivenditore con la prova d'acquisto originale
 2. Il prodotto deve essere installato e usato seguendo le istruzioni contenute nel manuale.
 3. Il prodotto va utilizzato solo per scopi domestici. Non è da utilizzarsi per uso commerciale.
 4. La garanzia non copre usura, danni volontari, abuso, negligenza, riparazioni inesperte o consumo dei materiali.
 5. Shine-Mart Ltd non è responsabile per Danni accidentali o consequenziali.
 6. Shine-Mart Ltd non è tenuta a eseguire qualsiasi tipo di riparazione, ai sensi della garanzia.
 7. Termini validi in tutta l'unione europea *Ci riserviamo il diritto di modificare le sopracitate condizioni Per parti di ricambio si prega di consultare il sito www.duronic.com
- Corretto smaltimento del prodotto.



Questo prodotto è inclusivo di spina certificata CE
importata da Shine-Mart Ltd, RM3 8SB



Questo segno su un prodotto o su documenti indica che quando deve essere smaltito, deve essere trattato come i rifiuti elettrici ed elettronici (WEEE). Tutti i prodotti marcati WEEE non devono essere buttati nei rifiuti domestici generici, ma separati per il trattamento, il recupero e il riciclaggio dei materiali utilizzati.

Per un corretto trattamento, recupero e riciclaggio; si prega di portare tutti i prodotti marcati WEEE al Vostro centro smaltimento rifiuti autorizzato, dove saranno accettati gratuitamente.

Se i consumatori sono propensi allo smaltimento corretto di rifiuti elettrici ed elettronici, aiuteranno a salvare risorse importanti e a prevenire i potenziali effetti negativi sulla salute umana e sull'ambiente di tutti i materiali pericolosi che i rifiuti possono contenere.

Seguici



duronic.com

Instrukcja obsługi. Polski

Przed pierwszym użyciem

- Usuń wszystkie elementy opakowania i odłóż na bok.
- Przygotuj wystarczająco duży obszar, aby zamontować ekran. Upewnij się, że miejsce montażu jest większe niż krawędzie ekranu.
- Montaż ekranu może wymagać przynajmniej dwóch osób do wykonania niektórych kroków.
- Nie montuj ekranu w miejscach o wysokiej temperaturze, aby uniknąć uszkodzenia ekranu.
- Dokładnie zapoznaj się z całą instrukcją obsługi przed przystąpieniem do montażu.

Instrukcja montażu

Ekran projekcyjny dostarczany jest w jednym elemencie, dlatego może być używany bezpośrednio po wyciągnięciu z pudełka.

Wyciągnij ekran z opakowania zabezpieczającego i odłóż na bok.

W celu zabezpieczenia ekranu przed ewentualnymi plamami lub zabarwieniami upewnij się, że ekran jest wolny od kurzu i brudu.

Wybierz miejsce, w którym chcesz zamontować ekran. DPS to wolnostojące, nablátowe ekrany projekcyjne.

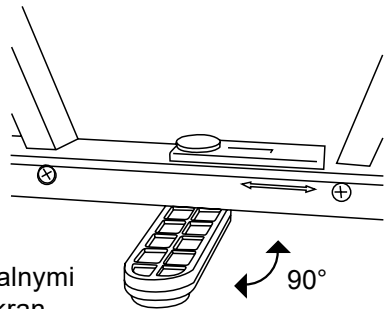

1. Umieść projektor na powierzchni blatu.
2. Przekręć stopy projektora o 90° w stosunku do obudowy.

Instrukcja obsługi

Rozwijanie ekranu

1. Obróć dźwignię blokującą z pozycji "LOCK" do punktu "OPEN".
2. Jedną ręką przytrzymaj obudowę ekranu, a drugą ręką pociągnij za pierścienie znajdujące się na górze futerału aż do momentu osiągnięcia maksymalnej wysokości.



Zwijanie ekranu

1. Jedną ręką przytrzymaj obudowę ekranu a drugą delikatnie dociskaj zwijany ekran.
2. Przekręć dźwignię blokującą z pozycji "OPEN" do pozycji "LOCK".



Ostrzeżenia:

- Ostrożnie wysuwaj ekran projekcyjny.
- Po każdym użyciu, upewnij się, że ekran został w całości zwinięty do obudowy. W przeciwnym wypadku może nastąpić uszkodzenie dźwigni blokującej, a powierzchnia ekran może zostać pokryta kurzem.

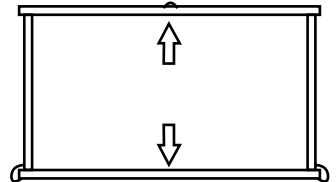

Czyszczenie

Jeżeli urządzenie pokryte jest kurzem przetrzyj jego powierzchnię suchą ściereczką lub zmiotką do kurzu.

Ekran wykonany jest z PVC. Wszelkie zabrudzenia należy regularnie usuwać. W tym celu użyj mokrej ściereczki z mydłem i delikatnie przetrzyj ekran. Używaj minimalnego nacisku, aby zapobiec uszkodzeniu materiału.

Nie używaj chemicznych środków ściernych lub druciarek do czyszczenia jakichkolwiek elementów ekranu.

Warunki Gwarancji

1 Rok Gwarancji firmy Shine-Mart LTD, marki handlowej Duronic Products.
 UWAGA: ten dokument nie wpływa na twoje ustawowe prawo jako konsumenta.

Ten produkt został wykonany zgodnie z restrykcyjnymi normami kontroli i wykorzystuje najwyższej jakości materiały dla uzyskania doskonałej wydajności i niezawodności. Długotrwałość produktu zostaje osiągnięta przez właściwe użytkowanie i konserwację. Gwarancja obejmuje 1 rok od daty zamówienia. Jeżeli jakkolwiek defekt powstanie ze względu na wadliwość materiału lub niewłaściwe wykonanie to uszkodzony produkt musi zostać dostarczony do miejsca, z którego został zamówiony. Zwrot pieniędzy lub wymiana produktu jest w gestii firmy.

Duronic Products oferuje jeden rok gwarancji na podstawie poniższych warunków:

1. Produkt musi zostać zwrócony do sprzedawcy z oryginalnym dowodem zakupu.
2. Produkt był instalowany i użytkowany zgodnie z instrukcją obsługi.
3. Produkt użytkowany był wyłącznie w celach domowych.
4. Gwarancja nie obejmuje naturalnego zużycia się produktu, celowego uszkodzenia, niewłaściwego użycia, zaniedbania, niewłaściwych napraw lub części eksploatacyjnych.
5. Shine-Mart Ltd. nie ponosi odpowiedzialności za przypadkowe albo celowe zgubienie produktu lub jego uszkodzenie.
6. Firma Shine-Mart Ltd nie jest zobowiązana do przeprowadzania jakichkolwiek prac serwisowych w ramach gwarancji.
7. Obowiązuje na obszarze Unii Europejskiej.



Ten produkt jest wyposażony we wbudowaną wtyczkę typu Euro-Plug / BS z certyfikatem CE importowaną przez Shine-Mart Ltd, RM3 8SB



Informacja o odpadach i utylizacja dla użytkowników sprzętu elektrycznego i elektronicznego.

Usuwanie wyeksploatowanych urządzeń elektrycznych i elektronicznych (dotyczy krajów Unii Europejskiej i innych krajów europejskich z wydzielonymi systemami zbierania odpadów). Ten symbol na produkcie lub jego opakowaniu oznacza, że produkt nie powinien być zaliczany do odpadów domowych. Należy go przekazać do odpowiedniego punktu, który zajmuje się zbieraniem i recyklingiem urządzeń elektrycznych i elektronicznych. Prawidłowe usunięcie produktu zapobiegnie potencjalnym negatywnym konsekwencjom dla środowiska naturalnego i zdrowia ludzkiego, których przyczyną mogłoby być niewłaściwe usuwanie produktu.

Recykling materiałów pomaga w zachowaniu surowców naturalnych.

Śledź Nas



duronic.com

Gebruikershandleiding Nederlands

Voor U Begint

- Remove all packaging and set aside.
- Clear a large enough area to assemble the screen. Make sure the area is larger than the sides of the screen.
- Assembly of the screen may require two people for some of the steps.
- Do not assemble the screen in areas of high temperature to avoid incurring any damage to the screen.
- Ensure that you read through this manual entirely before beginning to assemble the screen.

Montage-instructies

Dit projectiescherm wordt volledig gemonteerd geleverd en kan rechtstreeks uit de doos gebruikt worden.

Til het projectiescherm uit de doos en leg de doos weg.

Houd het scherm uit de buurt van stof en viezigheid om schade aan het scherm te voorkomen, en te zorgen dat er geen viezigheid of vlekken op komen.

Kies een locatie voor uw scherm. De DPS is een vrijstaand projectiescherm dat ontworpen is om op een tafelblad gezet te worden.

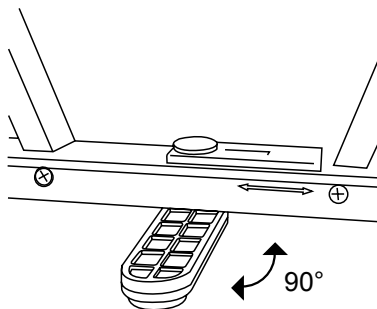

1. Plaats het projectiescherm op het tafelblad of meubel.
2. Draai de voetjes 90° weg van de behuizing.

Gebruiksaanwijzingen

Het Scherm Afrollen

1. Draai de sluihendel van de "LOCK" positie, naar de "OPEN" positie.
2. Houd met één hand het onderstel vast en knijp met de andere hand de twee D-vormige ringen samen en trek het scherm omhoog tot de maximale hoogte.



Het Scherm Oprollen

1. Houd het onderstel vast met één hand en gebruik uw andere hand om het scherm voorzichtig naar beneden, in de behuizing te drukken.
2. Draai de sluihendel van de "OPEN" positie, naar de "LOCK" positie.



Waarschuwingen:

- Zorg dat u het scherm voorzichtig uit de behuizing trekt.
- Zorg dat het scherm na elk gebruik voorzichtig terug in de behuizing wordt opgeborgen. Als u dit niet doet, kan er schade aan het sluitmechanisme ontstaan en kan er stof op het scherm komen.

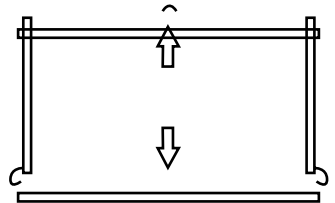

Reiniging

Stof op het scherm kunt u met een droge doek of stofdoek verwijderen.

Het scherm is gemaakt van PVC, als er viezigheid of vlekken op het scherm zitten, kunt u een natte doek met een milde zeep gebruiken om het scherm voorzichtig schoon te maken. Gebruik minimale druk om schade aan het scherm te voorkomen.

Gebruik geen agressieve schoonmaakmiddelen of schuurmiddelen op welk onderdeel van het scherm dan ook.

Garantie

1 Jaar Garantie van Shine-Mart Ltd Handelsmerk eigenaars van Duroic Producten. LET OP: DEZE STELLINGEN HEBBEN GEEN INVLOED OP UW WETTELIJKE RECHTEN ALS CONSUMENT

Dit product is vervaardigd onder de strengste kwaliteitscontrole procedures, met materialen van de hoogste kwaliteit, om uitstekende werking en betrouwbaarheid te verzekeren. Het zal zeer goed en langdurig dienstdoen, naar gelang het correct gebruikt en onderhouden wordt. Het product heeft 1 jaar garantie van de originele aankoopdatum. Als een defect zich toont vanwege een materiaal- of constructiefout, dient het defecte apparaat bij de originele aankoop locatie geretourneerd te worden. Terugbetaling of vervanging is ter discretie van dat bedrijf.

Duroic Producten worden aangeboden met een 1-jarige garantie onder de volgende omstandigheden:

1. Het product dient naar de verkoper geretourneerd te worden met aankoopbewijs.
2. Het product dient geïnstalleerd en gebruikt te worden naar de instructies in deze gebruikshandleiding.
3. Het product is alleen geschikt voor huishoudelijk gebruik.
4. De garantie dekt geen gebruiksschade, opzettelijke schade, verkeerd gebruik of verwaarlozing.
5. Shine-Mart Ltd heeft geen verantwoordelijkheid voor accidentele schade of verlies.
6. Shine-Mart Ltd is niet aansprakelijk voor onderhoud onder de garantie.
7. Alleen geldig in Nederland



Dit product is uitgerust met een CE:1363 stekker en zekering.
Geïmporteerd door Shine-Mart Ltd, RM3 8SB



Informatie over afvalverwerking voor Afgedankte Elektrische en Elektronische Apparatuur (AEEA).

Dit teken geeft aan dat een product en/of bijbehorende documentatie bij verwijdering, dient te worden behandeld als Afgedankte Elektrische en Elektronische Apparatuur (AEEA).

Alle AEEA gemarkeerde producten dienen niet te worden gemengd met algemeen huishoudelijk afval, maar moeten apart worden gehouden voor de behandeling, herwinning en hergebruik van de gebruikte materialen.

Volg ons



duroic.com

DURONIC