

DURONIC

Creative Consumer Electronics



BL5 - Kitchen Blender

PLEASE READ ALL THE INSTRUCTIONS BEFORE USE



duronicon.com



[duronicon](https://www.youtube.com/channel/UCduronicon)



[@duroniconmedia](https://www.instagram.com/duronicon)



[Duronicon](https://www.facebook.com/duronicon)



[@duroniconmedia](https://twitter.com/duronicon)

Contents

English Manual	4
Manuel d'utilisation en français	13
Gebrauchsanleitung auf Deutsch	22
Manual de Instrucciones en Español	31
Manuale d'istruzioni In Italiano	40
Instrukcja obsługi. Polski	49

English Manual

Safety Instructions

PLEASE READ THIS MANUAL CAREFULLY BEFORE USING AND RETAIN IT FOR FUTURE REFERENCE

- This appliance is for indoor/household use only. Do not use outdoors.
- This appliance is not intended for use by persons (including children) with reduced physical, sensory or mental capabilities, or lack of experience and knowledge, unless they have been given supervision or instruction concerning use of the appliance by a person responsible for their safety.
- Children should be closely supervised at all times to ensure that they do not play with the appliance.
- Do not operate this appliance if the power cable or plug is damaged. If either is damaged return it to Duronic for service or repair by professional technician.
- Please ensure the mains power supply is 220-240V / 50Hz
- Never try to replace the parts and repair the unit by yourself.
- To reduce the risk of electric shock, never operate this product with wet hands, spill liquid on the appliance or submerge it in water or any other liquid.
- Do not place an appliance on or near a hot gas or on a heated oven.
- Do not let the power cable hang over the edge of a table or counter, or touch a hot surface.
- Pay close attention to the appliance whilst in use, never leave appliance unattended.
- Never operate the product when the jug is empty and do not remove the jug lid before the blades come to a complete stop.
- Before disassembling or cleaning the blender, ensure that it is switched off and unplugged from the electrical mains socket.
- Do not touch moving parts.
- Position the blender on a dry, flat and even surface.
- Do not use any attachments which are not listed in this manual. The use of attachments, including canning jars, etc, are not recommended by the manufacturer and may cause a risk of injury.
- Do not plug in or switch on the blender until the jug is in place on the base. Do not remove the jug from the base while the blender is switched on.

Safety Instructions (Continued)

- The jug and parts are not dishwasher safe – hand wash only.
- Do not put large pieces of food in the blender. Chop or slice fruits and vegetables before blending them.
- This blender is for domestic use only. It is not for commercial use.



Warnings



- The blades are very sharp. Please handle with care.
- Misuse may cause serious injury.
- Care is needed when handling cutting blade, especially when removing the blade from the jug, emptying the jug and during cleaning.
- Keep hands and utensils out of jug while blending to reduce the risk of severe injury to persons or damage to the blender.
- To reduce the risk of injury, always ensure that the blade assembly is properly attached onto the base of the jug.
- Always operate the blender with the jug lid in place.
- Do not blend hot liquids or hot food.
- When blending pure liquid or water, do not put more than 1.5L into the jug.
- If the lid is removed from the jug during the blending process, the blender will automatically stop.
- Do not run the blender for more than 60 seconds continuously. If the blender is run for too long, the motor can overheat and it will automatically shut down. If this happens, empty the blender and allow the appliance to cool down for 45 minutes before using it again.

Features and Specifications

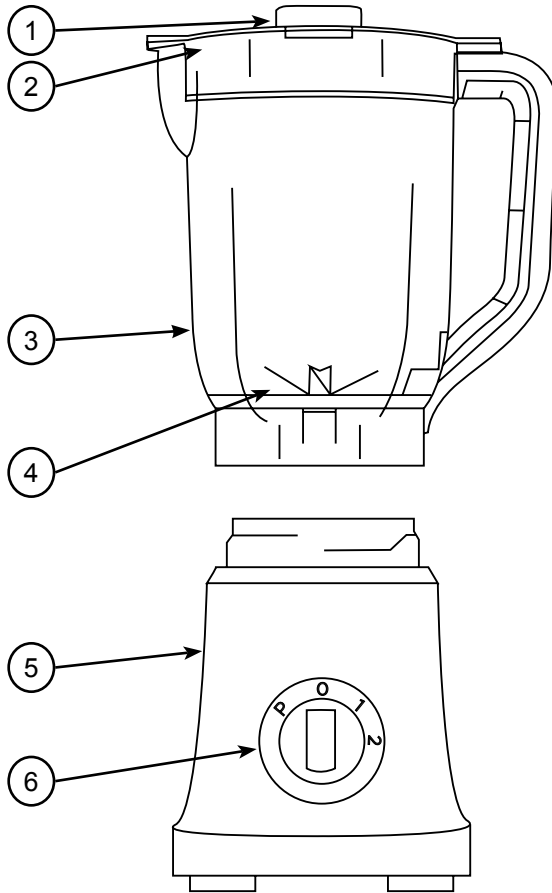

1) Lid cap

2) Lid

3) Plastic jug

4) Removable blade assembly

5) Motor base

6) Power dial

MODEL	POWER	VOLTAGE RATING	JUG SIZE
BL5	500W	220-240V / 50Hz	1.8L

Assembling the Blender

1. Before first use, remove all packaging and set aside.
2. Clean the jug for the first time as per the instructions in this manual.
3. Place the blender on a flat, dry surface and close to an electrical mains socket.
4. Plug in the cable to a mains socket.

Using the Blender

1. Open the jug lid and place the ingredients inside.
2. Fill up the jug to no more than the max level mark on the jug body.
3. If adding solid foods such as fruit and vegetables, add a wet ingredient like milk or water.
4. Place the lid on the jug and then put the jug onto the blender base, ensuring that the jug lock is in the right position.
5. Switch on at the socket. You are now ready to blend your mixture.

Option 1 (Pulse):	Turn and hold the dial to the “P” position, the machine will start to work in pulsing your mixture quickly. Release the dial the machine will stop.
Option 2 (Speed 1 and 2):	Turn the dial to speed 1 or 2, and the machine will start continually work without you needing to keep hold of the dial. When you’ve finished blending, turn the dial back to the “0” position.

6. After you have finished blending, hold the jug handle and turn it anti-clockwise to unlock it from the base.
7. Place the jug on a flat surface, open the lid and pour the juice out.

Smoothie Recipes

When it comes to making smoothies, the recipe possibilities are endless!

Here are some of our favourite smoothie recipes. Why not give them a go with your BL5 blender? If there's an ingredient you don't like, swap it for something else.

Tumeric Smoothie

- 500ml coconut milk
- 75g of diced pineapple
- 1 frozen banana (semi-defrosted)
- ½ tbsp of tumeric (ground)
- ½ tbsp of cinnamon (ground)
- ½ tbsp of ginger (ground)
- 1 tbsp of chia seeds

Very Berry Smoothie

- 350ml almond milk, skimmed milk, or coconut milk
- 1 banana, broken into chunks
- 200g frozen mixed berries (semi- defrosted)
- 170ml plain Greek yogurt
- 1 tbsp honey (optional)

Tiramisu Milkshake

- 120ml of milk
- 120ml of black coffee
- 3 scoops of vanilla ice-cream
- 100g of mascarpone
- 2 tbsp of ground coffee
- 2 tbsp of cocoa powder
- 1 tbsp of sugar
- 6 ice cubes

Cherry cookie Milkshake

- 250ml of milk
- 6 scoops of ice cream (vanilla or strawberry)
- 225g of cherries (pitted)
- 4 cookies + 1 for decoration
- Whipped cream (for serving)
- Chocolate sauce (for serving)

Spiced Pumpkin Smoothie

- 500ml of vegetal milk
- 225g of cooked pumpkin (cooled)
- 1 frozen banana (semi-defrosted)
- 6 almonds
- 1 teaspoon cinnamon
- 1 teaspoon ginger
- A pinch of nutmeg
- A pinch of pepper
- 2 tbsp of oats

**Each of these recipes will make 2 servings.*

Quick Clean

1. Fill the jug halfway with water, then add a few drops of washing up liquid.
2. Turn control dial to 'P' pulse and then release the dial. Pulse the mixture 2 more times.
3. Remove the jug, empty it and rinse it thoroughly under the tap.

Cleaning

Unplug the appliance from mains power socket before cleaning.

Clean the main body/base with a damp, well wrung cloth and then dry the unit afterwards with a dry towel.

Wash the jug, lid and blade assembly by hand with warm water and washing liquid.

Dry the jug and lid with a towel or leave to air dry. The blade should be left to air dry – ensure that this is left in a safe place (out of the reach of children).



Never immerse the base motor unit or power cable into water for cleaning.

Troubleshooting

<p>What to do if your appliance stops working</p>	<p>CHECK THE FOLLOWING:</p> <ul style="list-style-type: none"> • Is the lid fastened onto the jug properly? • Is the jug locked securely onto the base? <p>IF THE BLENDER IS STILL NOT WORKING: If you have been using the blender for more than one minute consistently, it may be that the overheat prevention function has stopped the blender to allow the motor to cool down. Allow the motor to cool down for 45 minutes and try to use the blender again. If it still does not work, please contact the manufacturer for assistance.</p>
<p>There is a strange smell during blending</p>	<p>This is normal and fades away with time. The unit has a powerful motor which is brand new and factory installed. As you are the first user of the unit, you will receive a slight odour coming from the motor. However, with regular usage the odour will disappear.</p>
<p>Can I blend frozen fruits?</p>	<p>You can use partially frozen fruits. This means that they need to be removed from the freezer an hour or more before blending them.</p> <p>If using frozen food or ice cubes, please ensure you add a liquid to the mix to ensure the blender can blend efficiently.</p>

Warranty

1 Year Guarantee from Shine-Mart Ltd, Trademark owners of Duronic Products.

NOTE: THESE STATEMENTS DO NOT AFFECT YOUR STATUTORY RIGHTS AS A CONSUMER

This product has been manufactured under the strictest or quality control procedures, and using the highest quality of materials, to ensure excellent performance and reliability. It will give very good and long lasting service, provided it is properly used and maintained. The product is guaranteed for 1 years from the date of original purchase. If any defect arises due to a faulty materials or poor workmanship, the faulty product must be returned to the original place of purchase. Refund or replacement is at the discretion of that company.

Duronic Products are offered with a 1 year guarantee under the following conditions:

1. The product must be returned to the retailer with original proof of purchase.
2. The product must be installed and used in accordance with the instructions contained in this operating manual.
3. It must be used only for domestic purposes.
4. It does not cover wear and tear, malicious damage, misuse, neglect, inexpert repairs or consumable parts.
5. Shine-Mart Ltd has no responsibilities for accidental or consequential loss or damage.
6. Shine-Mart Ltd are not liable to carry out any type of servicing work, under the guarantee
7. Valid in the UK only



This product is fitted with CE:1363 plug and fuse
Imported by Shine-Mart Ltd, RM3 8SB



Information on waste Disposal for Consumers of
Electrical & Electronic Equipment.

This mark on a product and/or accompanying documents indicates that when it is to be disposed of, it must be treated as Waste Electrical & Electronic Equipment, (WEEE).

Any WEEE marked products must not be mixed with general household waste, but kept separate for the treatment, recovery and recycling of the materials used. For proper treatment, recovery and recycling; please take all WEEE marked waste to your Local Authority Civic waste site, where it will be accepted free of charge.

If customers dispose of Waste Electrical & Electronic Equipment correctly, they will be helping to save valuable resources and preventing any potential negative effects upon human health and the environment, of any hazardous materials that the waste may contain.

Follow Us



duronicon.com



[duronicon](https://www.youtube.com/channel/UC1363)



[@duroniconmedia](https://www.instagram.com/duronicon)



[Duronicon](https://www.facebook.com/duronicon)



[@duroniconmedia](https://twitter.com/duronicon)

Manuel d'utilisation en français

Instructions de sécurité

Veillez lire attentivement ce manuel avant d'utiliser le produit et gardez-le pour référence future.

- Cet appareil est conçu pour un usage intérieur. Ne l'utilisez pas à l'extérieur.
- Ce produit n'est pas conçu pour être utilisé par des personnes, y compris des enfants, dont les capacités physiques, sensorielles ou mentales sont limitées ou qui manquent de savoir et d'expérience, à moins qu'elles ne soient supervisées ou qu'elles aient reçu les instructions nécessaires à l'utilisation de cet appareil par la personne responsable de leur sécurité.
- Les enfants doivent être placés sous surveillance afin d'assurer qu'ils ne jouent pas avec l'appareil.
- N'utilisez pas l'appareil si le câble ou la prise sont endommagés et/ou ne fonctionnent pas correctement. Si l'un des deux est abimé, contactez Duronic ou faites réparer l'appareil par un professionnel.
- Assurez-vous que le voltage soit de 220V-240V/50Hz.
- N'essayez jamais de remplacer des éléments ou réparer l'appareil vous-même.
- Afin de réduire les risques d'électrocutions, n'utilisez jamais ce produit à proximité d'eau et/ou avec des mains humides, ne renversez pas de liquide sur l'appareil et ne le submergez pas sous l'eau ou tout autre liquide.
- Ne placez pas l'appareil sur ou à proximité de gaz chaud ou d'un four chaud.
- Ne laissez pas le câble pendre du bord d'une table ou d'un comptoir ou toucher une surface chaude.
- Ne laissez pas l'appareil sans surveillance lorsque celui-ci est en cours d'utilisation.
- Ne faites jamais fonctionner le produit lorsque le pichet est vide et ne retirez pas le couvercle du pichet tant que les lames ne sont pas à l'arrêt.
- Avant de désassembler ou nettoyer le mixeur, assurez-vous qu'il est éteint et que le câble est débranché de la prise.
- Ne touchez pas les éléments qui bougent.
- Lorsque vous installez votre mixeur, assurez-vous qu'il soit placé sur une surface plate et sèche.
- L'utilisation d'accessoires qui n'ont pas été fournis par Duronic n'est pas recommandée et peut causer des blessures.

Instructions de sécurité (Suite)

- Ne branchez pas ou n'allumez pas le mixeur tant que le pichet n'est pas en place sur la base. Ne retirez pas le pichet de la base quand le mixeur est encore allumé.
- Le pichet et les autres parties ne sont pas nettoyables en lave-vaisselle. Nettoyable à la main uniquement.
- Ne placez pas de gros morceaux de nourriture dans le mixeur. Coupez les fruits ou légumes avant de les mixer.
- Cet appareil a été conçu pour un usage domestique. Il ne peut être utilisé à des fins commerciales.



Avertissements



- Les lames sont tranchantes. Procédez avec précaution.
- Un mauvais usage peut causer des blessures.
- La prudence est recommandée lors de la manipulation des lames, particulièrement quand vous enlevez les lames du pichet, quand vous videz le pichet ou quand vous le nettoyez.
- Gardez vos mains et ustensiles hors du pichet quand vous mixer afin de réduire les risques de blessures ou des dommages au mixeur.
- Pour réduire les risques de blessures, assurez-vous toujours que les lames soient assemblées correctement à la base du pichet.
- Faites toujours fonctionner le mixeur avec le couvercle sur le pichet.
- Ne mixer pas d'aliments ou liquides chauds.
- Lorsque vous mixer des liquides purs, ne versez pas plus de 1.5 L dans le pichet.
- Si le couvercle est retiré du pichet pendant le mixage, l'appareil s'arrêtera automatiquement.
- Ne laissez pas le mixeur fonctionner pendant plus de 60 secondes. Si le mixeur est en marche trop longtemps, le moteur peut surchauffer auquel cas il s'arrêtera automatiquement. Si cela se produit, videz le pichet et laissez l'appareil refroidir pendant 45 minutes avant de l'utiliser à nouveau.

Aperçu des éléments

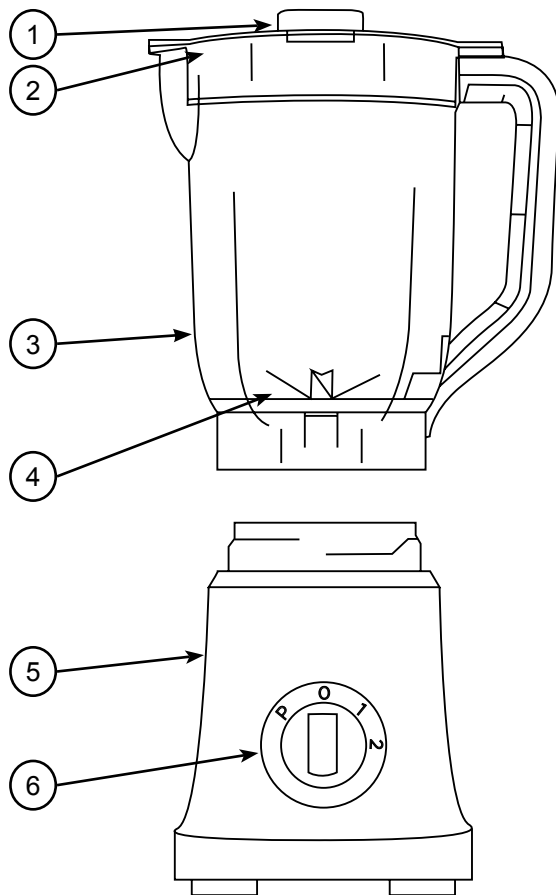

1) Chute

2) Couvercle

3) Pichet en plastique

4) Assemblage de lames détachable

5) Base motrice

6) Cadran de contrôle

MODÈLE	PUISSANCE	TENSION NOMINALE	CAPACITÉ
BL5	500W	220-240V / 50Hz	1.8L

Assembler le Mixeur

1. Avant le premier usage, retirez l'emballage et laissez-le de côté.
2. Lavez le pichet pour la première fois tel qu'indiqué dans ce manuel.
3. Placez le mixeur sur une surface plate et sèche, à proximité d'une prise électrique.
4. Branchez le câble dans la prise.

Utiliser le Mixeur

1. Ouvrez le couvercle du mixeur et placez-y vos ingrédients.
2. Ne remplissez pas le mixeur au-delà de la marque indiquée sur le pichet.
3. Si vous préparez des ingrédients solides comme des fruits ou légumes, ajoutez un liquide comme de l'eau ou du lait.
4. Placez le couvercle sur le pichet et ensuite placez le pichet sur la base du mixeur. Assurez-vous que le pichet soit verrouillé dans la bonne position.
5. Allumez l'appareil. Vous pouvez mixer votre préparation.

Option 1 (Pulse):	Tournez et gardez le cadran sur la position P, l'appareil va rapidement mixer vos ingrédients à l'aide de pulsations. Relâchez le cadran et l'appareil s'arrêtera.
Option 2 (Vitesses 1 et 2):	Tournez le cadran sur une vitesse et l'appareil mixe votre préparation en continu. Lorsque vous avez fini de mixer, tournez le cadran sur la position 0.

6. Lorsque vous avez fini de mixer, tenez la poignée du pichet et tournez le dans le sens anti-horloger pour le déverrouiller de la base.
7. Placez le pichet sur une surface plate, ouvrez le couvercle et versez le contenu.

Recettes de smoothie

Quand on parle de faire des smoothies, tout est possible !

Voici quelques unes de nos recettes préférées. Pourquoi pas les essayer avec votre mixeur BL5 ? Si vous n'aimez pas un ingrédient, remplacez-le !

Smoothie au Curcuma

- 500 ml de lait de coco
- 75 g d'ananas en dés
- 1 banane gelée (en partie dégelée)
- ½ cuillère à soupe de Curcuma
- ½ cuillère à soupe de cannelle
- ½ cuillère à soupe de gingembre
- 1 cuillère à soupe de graines de chia

Smoothie aux baies

- 350 ml de lait d'amande, lait écremé ou lait de coco
- 1 banane en morceaux
- 200 g de mélange de baies gelées (en partie dégelées)
- 170 ml de yaourt Grec nature
- 1 cuillère à soupe de miel (optionnelle)

Milkshake au Tiramisu

- 120 ml de lait
- 120 ml de café noir
- 3 boules de glace vanille
- 100 g de mascarpone
- 2 cuillères à soupe de café moulu
- 2 cuillères à soupe de cacao
- 1 cuillère à soupe de sucre
- 6 glaçons

Milkshake aux cookies et cerises

- 250 ml de lait
- 6 boules de glace vanille ou fraise
- 225 g de cerises dénoyautées
- 4 cookies + 1 pour décorer
- De la crème fouettée
- De la sauce au chocolat

Smoothie au potiron épicé

- 500 ml de lait végétal
- 225 g de potiron cuit, froid
- 1 banane gelée (en partie dégelée)
- 6 amandes
- 1 cuillère à café de cannelle
- 1 cuillère à café de gingembre
- 1 pincée de noix de muscade
- 1 pincée de poivre
- 2 cuillères à soupe d'avoine

Nettoyage rapide

1. Remplissez le pichet d'eau jusqu'à la moitié et ajoutez quelques gouttes de savon.
2. Tournez le cadran sur la position P et relâchez. Réalisez deux autres fois.
3. Retirez le pichet de la base, videz-le et rincez-le soigneusement sous l'eau.

Nettoyage

Débranchez l'appareil de la prise avant son nettoyage.

Nettoyez la base avec un tissu humide bien essoré. Séchez ensuite avec un essui sec.

Lavez le pichet, le couvercle et l'assemblage des lames à la main avec de l'eau chaude et du savon.

Séchez le pichet et le couvercle avec un essui ou laissez sécher. Les lames devraient être laissées sécher à l'air ; assurez-vous qu'elles soient dans un endroit sûr (hors d'atteinte des enfants).



N'immergez jamais la base ou le câble dans l'eau afin de les nettoyer.

Dépannage

<p>Que faire si votre appareil arrête de fonctionner</p>	<p>Veillez vérifier :</p> <ul style="list-style-type: none"> Est-ce que le couvercle est correctement accroché au pichet ? Est-ce que le pichet est verrouillé à la base ? <p>SI LE MIXEUR NE FONCTIONNE TOUJOURS PAS :</p> <p>Si vous avez utilisé le mixeur pendant plus d'une minute d'affilée, il se peut que la fonction de prévention des surchauffes ait arrêté le mixeur afin de laisser le moteur refroidir. Laissez le moteur refroidir pendant 45 minutes puis essayez de l'utiliser à nouveau. Si l'appareil ne fonctionne toujours pas, veuillez contacter le fabricant.</p>
<p>Il y a une odeur étrange lors du mixage</p>	<p>Ceci est normal et s'atténue avec le temps. L'appareil bénéficie d'un nouveau moteur installé en usine. Étant donné que vous êtes le premier utilisateur, vous pouvez sentir une légère odeur venant du moteur. Cependant, avec un usage régulier, l'odeur va disparaître.</p>
<p>Puis-je mixer des fruits congelés ?</p>	<p>Vous pouvez utiliser des fruits en partie gelés. Cela veut dire qu'ils doivent être retirés du congélateur une heure ou plus avant d'être mixés.</p> <p>Si vous utilisez des aliments gelés ou des glaçons, assurez-vous d'ajouter un liquide afin que le mixeur puisse mixer efficacement.</p>

Garantie

Garantie et service après-vente

1 an de garantie de la part de Shine-Mart Ltd, propriétaire de la marque Duronic.

NOTE : CES DÉCLARATIONS N'AFFECTENT EN RIEN VOTRE DROIT STATUTAIRE EN TANT QUE CONSOMMATEUR

Ce produit a été produit en suivant les procédures de contrôle de qualité les plus strictes en utilisant des matériaux de qualité pour assurer durabilité et performance. Cet appareil vous offrira de longues années de service tant que vous utilisez correctement cette machine et suivez les instructions de maintenance contenues dans ce manuel. Ce produit est garanti pour 1 an à partir de la date originelle d'achat. Si ce produit était endommagée en raison d'un problème électrique ou d'une fabrication imparfaite, le produit défectueux peut être remplacé ou réparé au vendeur à la discrétion du vendeur, du revendeur ou de la marque sous conditions:

1. Le produit doit être retourné avec la preuve originale d'achat.
2. Le produit doit être installé et utilisé en accord avec les instructions contenues dans ce manuel d'utilisation.
3. Le produit doit être réservé à un usage domestique.
4. La garantie ne protège pas contre les dommages dus à l'usure normale, l'utilisation malveillante de l'appareil, la mauvaise utilisation d'un élément, les réparations conduites par des non-experts ainsi que les pièces consommables.
5. Shine-Mart Ltd ne porte pas de responsabilité pour tout dommage ou perte accidentel ou conséquent causé par ce produit.
6. Shine-Mart Ltd se dégage de toute responsabilité en matière de réparation durant la période de garantie.
7. Valide dans toute l'Union Européenne.



Ce produit est fourni avec une prise européenne
Importé par Shine-Mart Ltd, RM3 8SB.



Ce symbole apparaît sur le produit et/ou les documents accompagnant ce produit pour indiquer que le processus de destruction de ce produit doit être traité conformément aux règles de gestion des déchets électriques et électroniques (WEEE). Les produits marqués WEEE ne doivent pas être mélangés avec les déchets ménagers et doivent être séparés pour procéder au traitement et recyclage des composants. Afin de recycler ce produit, veuillez déposer tous les composants marqués WEEE au site de recyclage le plus proche où ce produit sera repris gratuitement. Ce geste a pour but d'aider la préservation des ressources précieuses et prévient les potentiels effets négatifs que ces composants ou tout autre composant dangereux ont sur la santé et l'environnement.

Suivez-nous sur



www.duronic.com



[@duronic_france](https://www.instagram.com/duronic_france)



[Duronic France](https://www.facebook.com/DuronicFrance)



[@Duronic_France](https://www.twitter.com/Duronic_France)

Gebrauchsanleitung auf Deutsch

Sicherheitshinweise

BITTE LESEN SIE DIESES HANDBUCH SORGFÄLTIG DURCH, BEVOR SIE ES VERWENDEN UND FÜR ZUKÜNFTIGE VERWEISE BEHALTEN

- Dieses Gerät ist nur für den Haushaltsgebrauch bestimmt. Nicht im Freien verwenden.
- Dieses Gerät ist nicht für die Verwendung durch Personen (einschließlich Kinder) mit eingeschränkten körperlichen, sensorischen oder geistigen Fähigkeiten und mangelnder Erfahrung vorgesehen.
- Kinder sollten jederzeit beaufsichtigt werden, um sicherzustellen, dass sie nicht mit dem Gerät spielen.
- Nutzen Sie dieses Gerät nicht, wenn das Kabel oder der Stecker beschädigt ist. Wenn einer der beiden beschädigt ist, senden Sie ihn zur Wartung oder Reparatur durch einen professionellen Techniker an Duronic zurück.
- Bitte stellen Sie sicher, dass die Netzspannung 220-240 V / 50 Hz beträgt.
- Versuchen Sie niemals, die Teile auszutauschen und das Gerät selbst zu reparieren.
- Um das Risiko eines Stromschlags zu vermeiden, dieses Produkt niemals mit nassen Händen bedienen, keine Flüssigkeit auf das Gerät verschütten oder in Wasser oder eine andere Flüssigkeit tauchen.
- Stellen Sie ein Gerät nicht auf oder in der Nähe von Herdplatten oder auf einen beheizten Ofen.
- Lassen Sie das Netzkabel nicht über die Kante eines Tisches oder einer Theke hängen.
- Achten Sie während des Gebrauchs genau auf das Gerät und lassen Sie es niemals unbeaufsichtigt.
- Nutzen Sie das Produkt nicht, wenn der Krug leer ist, und entfernen Sie den Krugdeckel nicht, bevor die Klingen zum Stillstand gekommen sind.
- Stellen Sie vor dem Reinigen des Mixers sicher, dass er ausgeschaltet und der Stecker aus der Steckdose gezogen ist.
- Berühren Sie keine beweglichen Teile.
- Stellen Sie den Mixer auf eine trockene und ebene Oberfläche.
- Verwenden Sie keine Zubehörteile, die nicht in diesem Handbuch aufgelistet sind. Die Verwendung von Aufsätzen, einschließlich alternativen Krügen usw., wird vom Hersteller nicht empfohlen und kann zu Verletzungen führen.
- Schließen Sie den Mixer erst an, wenn der Krug auf der Basis steht. Entfernen Sie den Krug nicht von der Basis, während der Mixer eingeschaltet ist.

Sicherheitshinweise

- Der Krug und Zubehör sind nicht spülmaschinenfest-nur von Hand waschen.
- Geben Sie keine großen Lebensmittelstücke in den Mixer. Obst und Gemüse zerkleinern oder in Scheiben schneiden.
- Dieser Mixer ist nur für den Hausgebrauch bestimmt. Nicht für den kommerziellen Gebrauch.



Warnungen



- Die Klingen sind sehr scharf.
- Missbrauch kann zu schweren Verletzungen führen.
- Beim Umgang mit Klingen ist Vorsicht geboten, insbesondere beim Entfernen der Klinge aus dem Krug, beim Entleeren des Kruges und beim Reinigen.
- Stellen Sie sicher, dass die Klingen ordnungsgemäß an der Basis des Kruges befestigt sind.
- Nutzen Sie den Mixer immer mit aufgesetztem Deckel.
- Mixen Sie keine heißen Flüssigkeiten oder heißen Speisen.
- Bitte nicht mehr als 1.5 L Flüssigkeit in den Krug geben.
- Wenn der Deckel während des Mixvorgangs entfernt wird, stoppt der Mixer automatisch.
- Lassen Sie den Mixer nicht länger als 60 Sekunden ununterbrochen laufen. Wenn der Mixer zu lange läuft, kann sich der Motor überhitzen und er schaltet sich automatisch ab. Lassen Sie das Gerät 45 Minuten abkühlen, bevor Sie es wieder verwenden.

Merkmale und Spezifikationen

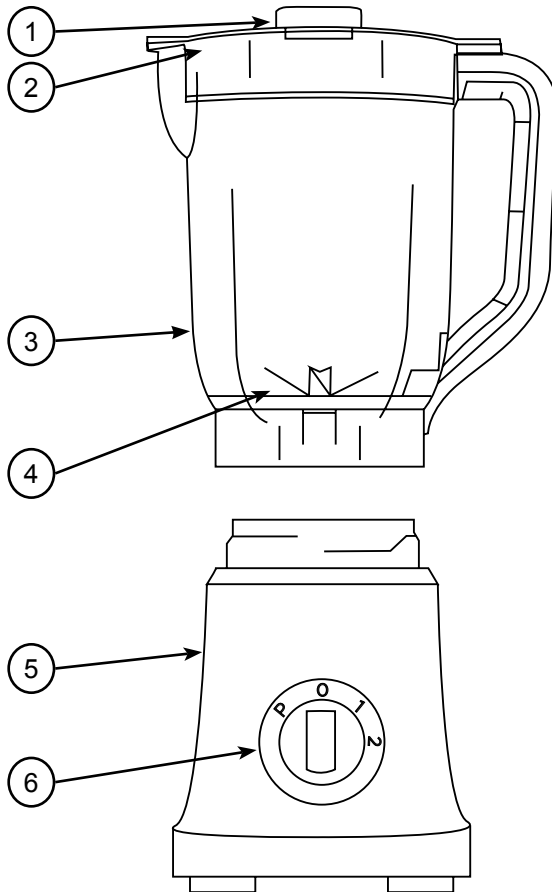

1) Messbecher

4) Abnehmbare Klingen

2) Deckel

5) Motoreinheit

3) Mixbehälter

6) Betriebsschalter

MODELL	WATT	BETRIEBSSPANNUNG	KRUG
BL5	500W	220-240V / 50Hz	1.8L

Montage

1. Entfernen Sie vor dem ersten Gebrauch alle Verpackungen und legen Sie sie beiseite.
2. Reinigen Sie den Krug zum ersten Mal gemäß den Anweisungen in dieser Bedienungsanleitung
3. Stellen Sie den Mixer auf eine trockene Oberfläche und in die Nähe einer Steckdose.
4. Stecken Sie das Stecker in eine Steckdose.

Bedienung

1. Öffnen Sie den Deckel und geben Sie die Zutaten hinein.
2. Füllen Sie den Krug bis zur maximalen Füllstandsmarkierung.
3. Wenn Sie feste Lebensmittel wie Obst und Gemüse hinzufügen, fügen Sie Milch oder Wasser hinzu.
4. Positionieren Sie den Deckel auf den Krug und stellen Sie den Krug auf den Motoreinheit. Achten Sie dabei darauf, dass sich das Krugschloss in der richtigen Position befindet.
5. Mixer einschalten.

Option 1 (Pulse):	Zum Zerkleinern von Eis oder für kurze, kraftvolle Impulse
Option 2 (Geschwindigkeit 1 und 2):	Zum Mischen von Flüssigkeiten und festen Zutaten

6. Halten Sie den Kruggriff fest und drehen Sie ihn gegen den Uhrzeigersinn, um ihn von der Basis zu lösen.
7. Stellen Sie den Krug auf eine ebenen Oberfläche.

Smoothie-Rezepte

Es gibt unendlich viele Smoothies Rezeptmöglichkeiten

Hier sind einige unserer Lieblings-Smoothie-Rezepte. Probieren Sie sie mit Ihrem BL5 Mixer aus.

Kurkuma Smoothie

- 500 ml Kokosmilch
- 75 g gewürfelte Ananas
- 1 gefrorene Banane
- ½ EL Kurkuma
- ½ EL Zimt
- ½ EL Ingwer
- 1 EL Chiasamen

Berry Smoothie

- 350 ml Mandelmilch, Magermilch oder Kokosmilch
- 1 Banane, in Stücke
- 200 g gefrorene gemischte Beeren (halb aufgetaut)
- 170ml griechischer Joghurt
- 1 EL Honig (optional)

Tiramisu Milchshake

- 120 ml Milch
- 120 ml schwarzer Kaffee
- 3 Kugeln Vanilleeis
- 100 g Mascarpone
- 2 EL gemahlener Kaffee
- 2 EL Kakaopulver
- 1 EL Zucker
- 6 Eiswürfel

Kirschkeks Milchshake

- 250 ml Milch
- 6 Kugeln Eis (Vanille oder Erdbeere)
- 225 g Kirschen (entkernt)
- 4 Kekse + 1 zur Dekoration
- Schlagsahne (zum Servieren)
- Schokoladensauce (zum Servieren)

Spiced Pumpkin Smoothie

- 500 ml Milch
- 225 g gekochter Kürbis (kalt)
- 1 gefrorene Banane (halb aufgetaut)
- 6 Mandeln
- 1 TL Zimt
- 1 TL Ingwer
- Prise Muskatnuss
- Prise Pfeffer
- 2 EL Hafer

* Jedes dieser Rezepte ergibt 2 Portionen.

Schnelle Reinigung

1. Füllen Sie den Krug zur Hälfte mit Wasser und geben Sie dann ein paar Tropfen Spülmittel hinzu.
2. Stellen Sie den Schalter kurz auf "P". Diesen Vorgang zwei mal wiederholen.
3. Leeren Sie den Krug und spülen Sie ihn gründlich mit Wasse.

Reinigung

Ziehen Sie vor der Reinigung den Stecker aus der Steckdose.

Reinigen Sie die Motoreinheit mit einem feuchten, gut ausgewringenen Tuch und trocknen Sie das Gerät anschließend mit einem trockenen Tuch.

Waschen Sie den Krug, Deckel und Klinge von Hand mit warmem Wasser und Spülmittel.

Trocknen Sie den Krug und den Deckel mit einem Tuch oder lassen Sie ihn trocknen. Die Klinge sollte nicht mit einen Tuch trocknen - stellen Sie sicher, dass sie an einem sicheren Ort (außerhalb der Reichweite von Kindern) aufbewahrt werden.



Never immerse the base motor unit or power cable into water for cleaning.

Troubleshooting

<p>Was tun, wenn Ihr Gerät nicht mehr funktioniert?</p>	<p>ÜBERPRÜFE WIE FOLGEND:</p> <ul style="list-style-type: none"> • Ist der Deckel korrekt aufgesetzt? • Ist der Krug sicher auf der Basis positioniert? <p>WENN DER MIXER IMMER NOCH NICHT FUNKTIONIERT: Wenn Sie den Mixer länger als eine Minute konstant verwendet haben, kann es sein, dass die Überhitzungsschutzfunktion den Mixer gestoppt hat, damit der Motor abkühlen kann. Lassen Sie den Motor 45 Minuten abkühlen und versuchen Sie erneut, den Mixer zu verwenden. Wenn es immer noch nicht funktioniert, wenden Sie sich bitte an Duronic.</p>
<p>Ein seltsamer Geruch beim Gebrauch.</p>	<p>Dies ist normal und verschwindet mit der Zeit. Das Gerät verfügt über einen brandneuen installierten Motor. Bei regelmäßiger Anwendung verschwindet der Geruch jedoch.</p>
<p>Kann ich gefrorene Früchte Mixen?</p>	<p>Sie können teilweise gefrorene Früchte verwenden. Dies bedeutet, dass sie mindestens eine Stunde vor dem Mixen aus dem Gefrierschrank genommen werden müssen.</p> <p>Wenn Sie Tiefkühlkost oder Eiswürfel verwenden, stellen Sie bitte sicher, dass Sie Flüssigkeit hinzufügen, um sicherzustellen, dass der Mixer effizient mixen kann.</p>

Gewährleistung

Shine-Mart Ltd, der Markeninhaber von Duronic Produkten, bietet 1 Jahr Gewährleistung.

HINWEIS: DIESE BEDINGUNGEN BEEINFLUSSEN IHRE GESETZLICHE RECHTE ALS VERBRAUCHER NICHT

Dieses Produkt wurde unter strengen Qualitätskontrollen produziert und aus hochwertigen Materialien hergestellt, um ausgezeichnete Leistung und Zuverlässigkeit zu gewährleisten. Sofern das Produkt korrekt benutzt und gewartet wird, kann eine langlebige Lebensdauer erwartet werden.

Das Produkt hat eine Gewährleistung von einem Jahr ab Kaufdatum. Beim Auftreten eines Schadens, der von fehlerhaften Materialien oder Verarbeitung verursacht wurde, sollte das defekte Produkt an den ursprünglichen Verkäufer zurückgegeben werden. Die Erstattung oder Umtausch erfolgt nach Vorschriften des Unternehmens.

Duronic Produkte haben 1 Jahr Gewährleistung unter folgenden Bedingungen:

1. Das Produkt muss mit dem Kaufnachweis zurückgegeben werden.
2. Das Produkt muss unter den Anweisungen und Anleitungen installiert und benutzt worden sein.
3. Es muss ausschließlich für den Hausgebrauch genutzt worden sein.
4. Natürliche Abnutzung oder Verschleiß, böswillige Beschädigung, Missbrauch, Vernachlässigung und unsachgemäße Reparaturen sind von der Gewährleistung ausgeschlossen.
5. Shine-Mart Ltd übernimmt keine Verantwortung für zufällige oder Folgeschäden.
6. Shine-Mart Ltd ist nicht für Wartungsarbeiten zuständig. Diese fallen nicht unter die Gewährleistung.
7. Gültig in der EU



Dieses Produkt ist mit fitted CE geprüfte Typ-F
Euro Stecker/BS Stecker ausgestattet
Von Shine-Mart Ltd, RM3 8SB importiert



Information über Abfallagerung für Verbraucher von elektronischen Geräten.
Dieses Zeichen auf dem Produkt und/oder auf mitgelieferte Dokumenten zeigt, dass, wenn eine Entsorgung erfolgt, das Gerät an einer Elektro- und Elektronikgeräte-Abfall-Sammelstelle (WEEE) abgegeben werden muss.
Um eine weitere Behandlung und Weiterverarbeitung der Materialien zu gewährleisten dürfen diese WEEE-markierten Produkte nicht mit dem Hausmüll vermischt werden.
Für die korrekte Behandlung, Aufbereitung und Wiederverwendung geben Sie alle WEEE-markierten Produkte zur kommunalen Abfallbeseitigungsanlage. Dort können Sie diese kostenlos abgeben.
Wenn die Beseitigung von Elektro- und Elektronik-Altgeräten korrekt durchgeführt wird, tragen Sie zur Gewinnung von wertvollen Ressourcen bei, sowie einer möglichen Vermeidung von negativen Auswirkungen auf Gesundheit und Umwelt.

Folgen Sie Uns



duronic.com

Manual De Instrucciones En Español

Instrucciones de seguridad

Lea este manual con atención y consérvelo para futuras consultas

- Utilice este aparato en un espacio interior/doméstico.
- No se recomienda la operación de este aparato por personas adultas o niños con capacidades físicas, sensoriales o mentales reducidas a menos que se encuentren bajo la supervisión de una persona responsable de su seguridad.
- Mantenga este aparato fuera del alcance de los niños y asegúrese de que no juegan con este.
- Nunca utilice el aparato si el cable o la unidad no funcionan correctamente. Si la máquina o el cable se ha estropeado, devuélvalo al servicio de Duronic o póngase en contacto con un técnico profesional para repararlo.
- Asegúrese de que la tensión de la corriente compatible con la indicada.
- No intente reemplazar alguna pieza o reparar el aparato usted mismo.
- Para evitar el riesgo de descarga eléctrica, nunca utilice este producto cerca del agua, con las manos mojadas, no derrame líquidos sobre el aparato ni lo sumerja en agua o cualquier otro líquido.
- No coloque el aparato cerca de un horno encendido.
- No se aconseja que el cable de alimentación cuelgue sobre el borde de una mesa o que toque una superficie caliente.
- Preste mucha atención al aparato mientras lo usa, nunca lo deje desatendido.
- Nunca encienda la batidora si la jarra está vacía. No retire la tapa antes de que las cuchillas se detengan por completo.
- Antes de desmontar o limpiar la licuadora, asegúrese de que esté apagada y desenchufada de la toma de corriente.
- No toque las partes móviles.
- Utilice el aparato sobre una superficie plana y estable.
- No utilice ningún accesorio que no se incluya con el aparato, ya que puede suponer un riesgo de lesiones o puede dañar el aparato.
- No enchufe o encienda la batidora hasta que la jarra esté bien colocada en la base. No retire la jarra de la base mientras la batidora esté encendida.

Instrucciones de seguridad

- La jarra y sus componentes no son aptos para el lavavajillas.
- No introduzca piezas grandes de comida, pique o corte las frutas y verduras antes de mezclarlas.
- Este aparato no se ha creado con un fin comercial o industrial. Su uso es doméstico.



Advertencias



- Las cuchillas son muy afiladas. Úselas con cuidado.
- Un mal uso puede causar lesiones graves.
- Hay que tener cuidado al manipular las cuchillas, especialmente al retirarlas, al vaciar la jarra y al limpiarlas.
- Mantenga manos y objetos alejados mientras esté en funcionamiento para evitar el riesgo de que se produzcan lesiones o daños a la licuadora.
- Para reducir el riesgo de lesiones, asegúrese siempre de que las cuchillas estén bien sujetas a la base.
- Siempre utilice la batidora con la tapa de la jarra puesta.
- No triture comida ni líquidos calientes.
- Al añadir líquidos o agua, no ponga más de 1,5 litros en la jarra.
- Si se retira la tapa de la jarra mientras se está batiendo, la batidora se detendrá automáticamente.
- No triture durante más de 60 segundos seguidos. Si la batidora está en funcionamiento durante demasiado tiempo, el motor puede sobrecalentarse y se apagará automáticamente. Si esto sucede, vacíe la licuadora y deje que el aparato se enfríe durante 45 minutos antes de volver a utilizarlo.

Características y especificaciones

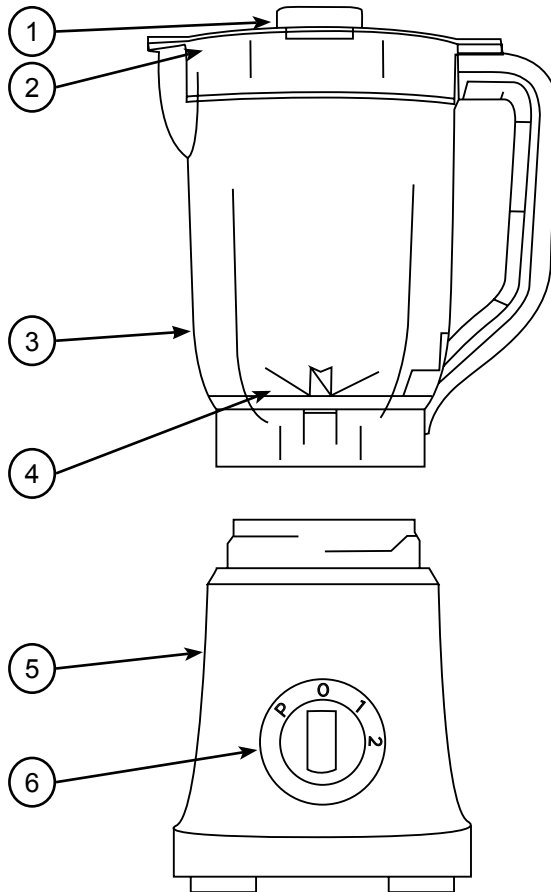

1) Mini tapa desmontable

4) Cuchillas removibles

2) Tapa

5) Base

3) Jarra de plástico

6) Control de velocidad

MODELO	POTENCIA	VOLTAJE	CAPACIDAD
BL5	500W	220-240V / 50Hz	1.8L

Montaje de la batidora

1. Antes del primer uso, saque el contenido y retire el embalaje.
2. Limpie la jarra según se indica en este manual.
3. Coloque la batidora en una superficie plana y resistente que esté cerca de un enchufe.
4. Enchufe el cable a la corriente.

Instrucciones de uso de la batidora

1. Retire la tapa e introduzca los ingredientes.
2. No sobrepase el nivel máximo de capacidad al introducir ingredientes.
3. Si añade comida sólida como fruta y hortalizas, asegúrese de añadir algún tipo de líquido.
4. Ponga la tapa en la jarra y coloque esta en la base de manera que encaje perfectamente.
5. Asegúrese de que el cable está bien enchufado. Ya está todo listo para batir.

Opción 1 (Pulse):	Coloque el interruptor en la velocidad «P». La batidora comenzará a mezclar a un ritmo rápido. Para parar, suelte el interruptor.
Opción 2 (velocidad 1 y 2):	Coloque el interruptor en la velocidad 1 o 2, y podrá batir sin necesidad de mantenerlo. Cuando termine de mezclar, gire el dial a la posición «0».

6. Al terminar de mezclar, agarre la jarra por el mango y gírela en sentido contrario a las agujas del reloj para separarla de la base.
7. Coloca la jarra en una superficie de plana, abre la tapa y vierte el contenido en un vaso.

Recetas de smoothies

Hay miles de millones de recetas para hacer smoothies, o batidos, de todos los gustos y colores.

A continuación, te enseñamos algunas de nuestras favoritas. ¡Lánzate a probarlas con la Duronic BL5! Si no te gusta algún ingrediente, haz tu propia versión de la receta.

Smoothie de cúrcuma

- 500 ml de leche de coco
- Media taza de piña troceada
- 1 plátano congelado
- ½ cucharadita de cúrcuma
- ½ cucharadita de canela
- ½ cucharadita de jengibre
- 1 cucharadita de semillas de chía

Smoothie de frutos rojos

- 350 ml de leche de almendra, semidesnatada o de coco
- 1 plátano congelado cortado
- 200 g de frutos rojos semi congelados
- 170 g de yogurt griego
- 1 cucharadita de miel (opcional)

Batido de tiramisú

- 120 ml de leche
- 120 ml de café
- 3 cucharadas helado de vainilla
- 100 g de mascarpone
- 2 cucharaditas de café molido
- 2 cucharaditas de cacao
- 1 cucharadita de azúcar
- 6 hielos

Batido de cerezas y cookies

- 250 ml de leche
- 3 cucharadas de helado de vainilla o fresa
- 1 taza de cerezas sin hueso
- 4 galletas + 1 para decorar
- Nata montada
- Sirope de chocolate

Smoothie de calabaza

- 500 ml de leche vegetal
- 1 cucharada de calabaza hervida
- 1 plátano congelados
- 6 almendras
- 1 cucharadita de canela
- 1 cucharadita de jengibre
- Una pizca de nuez moscada
- Una pizca de pimienta
- 2 cucharaditas de avena

*Cada receta tiene la cantidad necesaria para 2 raciones

Limpieza tras su uso

1. Llene la jarra hasta la mitad de agua. Añada líquido lavavajillas.
2. Coloque el interruptor en la posición «P» y suéltelo. Haga esto dos veces.
3. Retire la jarra, vacíela y enjuaguela con agua.

Limpieza y mantenimiento

Desconecte el cable del enchufe antes de limpiarla.

Limpie la base con un trapo húmedo y bien escurrido. Después, seque todo bien.

Limpie la jarra, la tapa y las cuchillas con agua y jabón en el fregadero.

Deje que la jarra, la tapa y las cuchillas se sequen. Mantenga las cuchillas fuera del alcance de los niños.



Nunca sumerja la base o el cable bajo agua.

Resolución de problemas

<p>Qué hacer si la batidora deja de funcionar</p>	<p>COMPRUEBE LO SIGUIENTE:</p> <ul style="list-style-type: none"> • ¿Está la tapa bien colocada en la jarra? • ¿Está la jarra bien colocada sobre la base? <p>SI TRAS COMPROBAR ESTO SIGUE SIN FUNCIONAR: Si ha estado usando la batidora durante más de un minuto seguido, puede ser que la función de prevención de sobrecalentamiento haya activado para dejar que el motor se enfríe. Deje que el motor repose durante 45 minutos antes de volver a usarla. Si aún así no funciona, por favor, póngase en contacto con el fabricante para obtener ayuda.</p>
<p>Huele raro mientras se bate</p>	<p>Esto es normal y desaparece con el tiempo. La unidad tiene un potente motor totalmente nuevo. Al estrenar este producto durante las primeras veces, aparecerá un ligero olor procedente del motor. Sin embargo, con los usos el olor desaparecerá.</p>
<p>¿Se puede triturar fruta congelada?</p>	<p>Puedes triturar piezas de fruta congeladas si están troceadas. Esto significa que hay que sacarlas del congelador una hora antes de mezclarlas. Si introduce ingredientes congelados o cubitos de hielo, asegúrese de añadir un líquido para asegurar que la licuadora pueda batir el contenido con eficacia.</p>

Garantía

NOTA: ESTAS DECLARACIONES NO AFECTAN SUS DERECHOS LEGALES COMO CONSUMIDOR

Este producto ha sido fabricado bajo las más estrictas control de calidad y utilizando materiales de alta calidad para asegurar confiabilidad y excelente funcionamiento. Le dará buen servicio y una larga duración, siempre y cuando se utilice correctamente y sea bien mantenido.

El producto está garantizado por 1 año desde la fecha de compra original. Si surge cualquier defecto debido a un error/defecto de fábrica o mano de obra, entonces el producto debe ser devuelto al lugar original de compra. Reembolso o reemplazo es a discreción de la compañía.

Productos Duronic se ofrecen con una garantía de 1 año bajo las siguientes condiciones:

1. El producto debe ser devuelto al vendedor con comprobante de compra original.
2. El producto debe instalarse y usarlo según las instrucciones contenidas en este manual.
3. Este aparato es únicamente de uso doméstico.
4. No cubre desgaste, daños maliciosos, uso indebido, negligencia, reparaciones inexpertas o partes consumibles.
5. Shine-Mart Ltd no será responsable por cualquier daño consecuente, accidentes o pérdidas.
6. Shine-Mart Ltd no es responsable ah llevar a cabo cualquier tipo de servicio, bajo la garantía.
7. Valido solamente dentro de la (EU).



Este producto esta equipado con enchufe/fusible Europeo
Importado por Shine-Mart Ltd, RM3 8SB



Información sobre la eliminación de residuos para los consumidores de equipos eléctricos y electrónicos:

Esta marca en un producto y/o documentos adjuntos indica que cuando se va a desechar, se debe tratar como equipos residuos eléctricos y electrónicos (RAEE)

Cualquier producto marcado (RAEE) no debe ser mezclado con la basura doméstica, sino separado para el tratamiento, recuperación y reciclaje de los materiales utilizados.

Para el tratamiento adecuado, recuperación y reciclaje; por favor, tome todos los productos (RAEE) y llévelo al sitio de residuos de su Autoridad Local, donde será aceptado de forma gratuita.

Si los clientes desechan los residuos eléctricos y electrónicos correctamente, ayudar a ahorrar valiosos recursos y prevenir los efectos negativos sobre la salud humana y el medio ambiente, de materiales peligrosos que pueden contener los residuos

Síguenos



duronic.com

Manuale D'istruzioni In Italiano

Istruzioni di sicurezza

SI PREGA DI LEGGERE ATTENTAMENTE QUESTO MANUALE PRIMA DI USARLO E DI FERMARLO PER FUTURO RIFERIMENTO

- Questo apparecchio è solo per uso domestico. Non usare all'aperto.
- Questo apparecchio non è destinato all'uso da parte di persone (compresi i bambini) con ridotte capacità fisiche, sensoriali o mentali o mancanza di esperienza e conoscenza, a meno che non siano state sottoposte a supervisione o istruzione relative all'uso dell'elettrodomestico da parte di una persona responsabile della loro sicurezza.
- I bambini devono essere attentamente controllati in ogni momento per assicurarsi che non giochino con l'apparecchio.
- Non utilizzare questo apparecchio se il cavo di alimentazione o la spina sono danneggiati. Se uno dei due è danneggiato, restituirlo a Duronic per assistenza o riparazione da parte di un tecnico professionista.
- Assicurarsi che l'alimentazione di rete sia 220-240 V / 50 Hz
- Non tentare mai di sostituire pezzi o riparare l'unità da soli.
- Per ridurre il rischio di scosse elettriche, non utilizzare mai questo prodotto con le mani bagnate, versare liquidi sull'apparecchio o immergerlo in acqua o altri liquidi.
- Non posizionare un apparecchio vicino a fonti di calore.
- Non lasciare che il cavo di alimentazione penda dal bordo di un tavolo o di un bancone o tocchi una superficie calda.
- Prestare attenzione all'apparecchio durante l'utilizzo, non lasciare l'apparecchio incustodito.
- Non utilizzare mai il prodotto quando la caraffa è vuota e non rimuovere il coperchio della caraffa prima che le lame si siano completamente fermate.
- Prima di smontare o pulire il frullatore, assicurarsi che sia spento e scollegato dalla presa elettrica.
- Non toccare le parti in movimento.
- Posizionare il frullatore su una superficie asciutta e uniforme.
- Non utilizzare accessori non elencati in questo manuale. L'uso di accessori, compresi vasetti di conservazione, ecc., Non è raccomandato dal produttore e può causare un rischio di lesioni.
- Non collegare o accendere il frullatore fino a quando la caraffa non è in posizione sulla base. Non rimuovere la caraffa dalla base mentre il frullatore è in funzione.

Istruzioni di sicurezza

- La caraffa e gli accessori non sono lavabili in lavastoviglie - solo lavaggio a mano.
- Non inserire grandi pezzi di cibo nel frullatore. Tagliare o affettare frutta e verdura prima di inserirla nel frullatore.
- Questo frullatore è solo per uso domestico. Non è per uso commerciale.



Avvertenze



- Le lame sono molto affilate. Maneggiare con cura.
- L'uso improprio può causare gravi lesioni.
- È necessario prestare attenzione quando si toccano le lama da taglio, in particolare quando si rimuovono le lame dalla caraffa e durante la pulizia.
- Tenere mani e utensili fuori dalla caraffa durante l'utilizzo per ridurre il rischio di gravi lesioni alle persone o danni al frullatore.
- Assicurarsi sempre che il gruppo lame sia correttamente fissato sulla base della caraffa.
- Azionare sempre il frullatore con il coperchio della caraffa.
- Non inserire liquidi caldi o cibi caldi.
- Non aggiungere più di 1,5 litri di liquidi nella caraffa.
- Se il coperchio viene rimosso dalla caraffa durante l'utilizzo, il frullatore si spegnerà automaticamente.
- Non utilizzare il frullatore per più di 60 secondi ininterrottamente. Se il frullatore viene utilizzato per un periodo di tempo prolungato, il motore può surriscaldarsi e si spegnerà automaticamente. In tal caso, svuotare la caraffa e lasciare raffreddare l'apparecchio per 45 minuti prima di riutilizzarlo.

Caratteristiche e specifiche

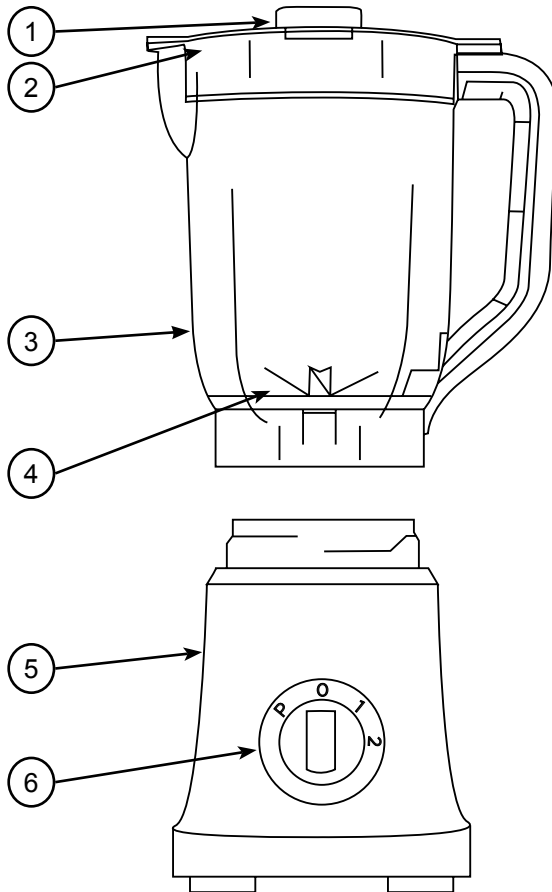

1) Coperchio trasparente

4) Gruppo lama rimovibile

2) Coperchio

5) Base motore

3) Caraffa in plastica

6) Pannello di controllo della velocità

MODELLO	POTENZA	VOLT	CARAFFA
BL5	500W	220-240V / 50Hz	1.8L

Assemblare il frullatore

1. Prima del utilizzo, rimuovere tutti gli imballaggi.
2. Pulire la caraffa a secondo delle istruzioni in questo manuale.
3. Posiziona il frullatore su una superficie asciutta e vicino a una presa di corrente.
4. Collegare il cavo a una presa di corrente.

Utilizzo del frullatore

1. Aprire il coperchio della caraffa e posiziona gli ingredienti all'interno.
2. Riempi la brocca fino al segno di livello massimo della caraffa.
3. Se aggiungete cibi solidi come frutta e verdura, aggiungete un ingrediente come latte o acqua.
4. Posiziona il coperchio sulla caraffa e quindi posiziona la caraffa sulla base del frullatore, assicurandoti che sia inserita correttamente.
5. Avviare il frullatore.

Opzione 1 (Pulse):	Turn and hold the dial to the “P” position, the machine will start to work in pulsing your mixture quickly. Release the dial the machine will stop.
Opzione 2 (velocità 1 e 2):	Turn the dial to speed 1 or 2, and the machine will start continually work without you needing to keep hold of the dial. When you’ve finished blending, turn the dial back to the “0” position.

6. After you have finished blending, hold the jug handle and turn it anti-clockwise to unlock it from the base.
7. Place the jug on a flat surface, open the lid and pour the juice out.

Ricette Smoothie

Quando si tratta di preparare frullati, le possibilità di ricetta sono infinite!

Ecco alcune delle nostre ricette preferite. Tutte le nostre ricette sono interamente personalizzabili.

Frullato alla curcuma

- 500 ml di latte di cocco
- 75 g di ananas a dadini
- 1 banana semi-scongelata
- ½ cucchiaino di curcuma
- ½ cucchiaino di cannella
- ½ cucchiaino di zenzero
- 1 cucchiaino di semi di chia

Frullato ai frutti di bosco

- 350 ml di latte di mandorle, latte scremato o latte di cocco
- 1 banana
- 200 g di frutti di bosco misti (semi-scongelati)
- 170 ml yogurt greco
- 1 cucchiaino di miele (opzionale)

Frappè di tiramisù

- 120 ml di latte
- 120 ml di caffè nero
- 3 palline di gelato alla vaniglia
- 100 g di mascarpone
- 2 cucchiaini di caffè macinato
- 2 cucchiaini di cacao in polvere
- 1 cucchiaino di zucchero
- 6 cubetti di ghiaccio

Frappè ai biscotto e ciliegia

- 250 ml di latte
- 6 palline di gelato (vaniglia o fragola)
- 225 g di ciliegie (snocciolate)
- 4 biscotti + 1 per decorazione
- Panna montata (per servire)
- Salsa al cioccolato (per servire)

Frullato di zucca speziato

- 500 ml di latte a base vegetale
- 225 g di zucca cotta (raffreddata)
- 1 banana (semi-scongelata)
- 6 mandorle
- 1 cucchiaino di cannella
- 1 cucchiaino di zenzero
- Pizzico di noce moscata
- un pizzico di pepe
- 2 cucchiaini di avena

* Ognuna di queste ricette rappresenta 2 porzioni.

Pulizia veloce

1. Riempi la caraffa a metà con acqua, aggiungi qualche goccia di detersivo per piatti.
2. Ruotare la manopola su "P" e rilasciare. Ripetere per un totale di 2 volte.
3. Rimuovere la caraffa, svuotarla e sciacquarla accuratamente sotto il rubinetto.

Pulizia

Scollegare il frullatore dalla presa di corrente prima di pulirlo.

Pulire la base con un panno umido e ben strizzato, quindi asciugare l'unità con un panno asciutto.

Lavare la caraffa, il coperchio e il gruppo lame a mano con acqua calda e detersivo per piatti.

Asciugare la caraffa e il coperchio con un panno o lasciare asciugare all'aria. La lama deve essere lasciata asciugare all'aria - assicurarsi che questa sia lasciata in un luogo sicuro (fuori dalla portata dei bambini).



Non immergere mai l'unità motore o il cavo di alimentazione nell'acqua per la pulizia.

Risoluzione dei problemi

<p>Cosa fare se il frullatore smette di funzionare</p>	<p>CONTROLLA QUANTO SEGUE:</p> <ul style="list-style-type: none"> • Il coperchio è ben fissato sulla caraffa? • La caraffa è inserita correttamente sulla base? <p>SE IL FRULLATORE NON FUNZIONA ANCORA: Se il frullatore è stato utilizzato per un periodo di tempo superiore ad un minuto, è probabile che la funzione di prevenzione del surriscaldamento abbia spento il frullatore, in modo da far raffreddare l'unità motore. In questo caso lasciare raffreddare il motore per almeno 45 minuti e provare a riutilizzare il frullatore. Se il problema persiste, contattare Duronic per assistenza.</p>
<p>C'è uno strano odore durante l'utilizzo</p>	<p>Questo è normale e svanisce con il tempo. L'unità ha un potente motore che è nuovo di zecca. Poiché il prodotto non è mai stato avviato in precedenza, l'unità motore potrebbe rilasciare un leggero odore sgradevole durante i primi utilizzi. Tuttavia, con l'uso regolare l'odore scompare.</p>
<p>Posso tritare frutta congelata?</p>	<p>Puoi usare frutta parzialmente congelata. Ciò significa che devono essere rimossi dal congelatore un'ora o più prima dell'utilizzo.</p> <p>Se si utilizzano alimenti surgelati o cubetti di ghiaccio, assicurarsi di aggiungere un pò liquido alla miscela.</p>

Garanzia

Questo prodotto è garantito per una durata determinata con il distributore a partire dalla data di acquisto contro ogni difetto derivante da difetti di fabbricazione o dei materiali. Questa garanzia non copre difetti o danni derivanti da installazione impropria, uso improprio o usura anomala del prodotto.

L'apparecchio deve essere restituito nella sua confezione originale e accompagnato dalla ricevuta e deve essere stato utilizzato in modo corretto. È importante rispettare le istruzioni per l'uso e le precauzioni di sicurezza indicate di seguito. Inoltre, non possiamo garantire l'apparecchio se è stato modificato o riparato dall'acquirente o da terzi.

1 anno di garanzia da Shine-Mart Ltd, proprietari del marchio commerciale Duronic.

NOTA: QUESTE DICHIARAZIONI NON INFLUISCONO SUI DIRITTI LEGALI DEL CONSUMATORE

Questo prodotto è stato realizzato con le rigorose procedure del controllo qualità, e utilizzando materiali di altissima qualità, per garantire affidabilità e prestazioni eccellenti. Vi regalerà un servizio ottimo e a lungo termine, purchè venga opportunamente usata e mantenuta. Il prodotto è garantito per 1 anno dalla data di acquisto. Se sorge qualche difetto a causa di materiali difettosi o scarsa manodopera, il prodotto difettoso dovrà essere restituito al luogo originale di acquisto. Il rimborso o la sostituzione sono a discrezione dell'azienda. I prodotti Duronic offrono 1 anno di garanzia alle seguenti condizioni:

1. Il prodotto deve essere restituito al rivenditore con la prova d'acquisto originale
 2. Il prodotto deve essere installato e usato seguendo le istruzioni contenute nel manuale.
 3. Il prodotto va utilizzato solo per scopi domestici. Non è da utilizzarsi per uso commerciale.
 4. La garanzia non copre usura, danni volontari, abuso, negligenza, riparazioni inesperte o consumo dei materiali.
 5. Shine-Mart Ltd non è responsabile per Danni accidentali o consequenziali.
 6. Shine-Mart Ltd non è tenuta a eseguire qualsiasi tipo di riparazione, ai sensi della garanzia.
 7. Termini validi in tutta l'unione europea *Ci riserviamo il diritto di modificare le sopracitate condizioni Per parti di ricambio si prega di consultare il sito www.duronic.com
- Corretto smaltimento del prodotto.



Questo prodotto è inclusivo di spina certificata CE
importata da Shine-Mart Ltd, RM3 8SB



Questo segno su un prodotto o su documenti indica che quando deve essere smaltito, deve essere trattato come i rifiuti elettrici ed elettronici (WEEE). Tutti i prodotti marcati WEEE non devono essere buttati nei rifiuti domestici generici, ma separati per il trattamento, il recupero e il riciclaggio dei materiali utilizzati.

Per un corretto trattamento, recupero e riciclaggio; si prega di portare tutti i prodotti marcati WEEE al Vostro centro smaltimento rifiuti autorizzato, dove saranno accettati gratuitamente.

Se i consumatori sono propensi allo smaltimento corretto di rifiuti elettrici ed elettronici, aiuteranno a salvare risorse importanti e a prevenire i potenziali effetti negativi sulla salute umana e sull'ambiente di tutti i materiali pericolosi che i rifiuti possono contenere.

Seguici



duronic.com

Instrukcja obsługi. Polski

Bezpieczeństwo użytkowania

PRZED UŻYCIEM ZAPOZNAJ SIĘ Z INSTRUKCJĄ OBSŁUGI I ZACHOWAJ JĄ DO WGLĄDU

- Urządzenie przeznaczone wyłącznie do użytku domowego. Nie stosuj na świeżym powietrzu.
- Urządzenie nie jest przeznaczone do obsługi przez osoby (również dzieci) o ograniczonych zdolnościach fizycznych, sensorycznych i psychicznych oraz z niewystarczającą wiedzą i doświadczeniem, chyba że znajdują się pod opieką lub zostały przeszkolone w zakresie użytkowania urządzenia przez osobę odpowiedzialną za ich bezpieczeństwo.
- Dzieci powinny znajdować się pod stałym nadzorem, aby nie bawiły się urządzeniem.
- Nigdy nie włączaj urządzenia, gdy przewód zasilający lub wtyczka są uszkodzone.
- Zwróć urządzenie do Duronic w celu naprawy lub skontaktuj się z wykwalifikowanym technikiem.
- Upewnij się, że napięcie sieci domowej jest zgodne 220-240V / 50Hz.
- Nigdy nie próbuj samodzielnie wymieniać części lub naprawiać urządzenia.
- Aby zapobiec ryzyku porażenia prądem nie operuj urządzenia mając mokre ręce, nie zanurzaj urządzenia w wodzie lub innych płynach.
- Nie umieszczaj urządzenia blisko kucharek, piekarników elektrycznych i gazowych lub innych gorących powierzchni.
- Nie pozwól, aby przewód zasilający swobodnie zwisał z krawędzi blatu lub dotykał gorących powierzchni.
- Nigdy nie pozostawiaj włączonego urządzenia bez nadzoru.
- Ściągnij pokrywkę dopiero po całkowitym zatrzymaniu się ostrzy. Nigdy nie użytkuj urządzenia z pustym kielichem.
- Przed demontażem elementów lub przystąpieniem do czyszczenia urządzenia upewnij się, że urządzenie jest odłączone od zasilania.
- Nie dotykaj poruszających się elementów.
- Użytkuj urządzenie na suchej, płaskiej i stabilnej powierzchni.
- Stosuj wyłącznie dodatki rekomendowane lub dostarczone przez producenta. Użytkowanie dodatków, w tym kielicha, ostrzy itp. niedostarczonych przez Duronic może spowodować uszkodzenia ciała.
- Nie uruchamiaj ani nie podłączaj blendera, dopóki kielich nie jest prawidłowo zamontowany. Nie odłączaj kielicha z jednostki sterującej, jeżeli blender jest włączony.

Bezpieczeństwo użytkownika C.D.

- Kielich i jego elementu nie nadają się do mycia w zmywarce.
- Nie wkładaj dużych kawałków jedzenia do blendera. Podziel warzywa i owoce przed blendowaniem.
- Urządzenie przeznaczone do użytku domowego. Nie nadaje się do zastosowania komercyjnego.



Ostrzeżenia



- Ostrza są bardzo ostre. Zachowaj szczególną ostrożność.
- Niewłaściwe użycie może spowodować poważne obrażenia.
- Należy zachować ostrożność podczas manewrowania ostrzami tnącymi. Szczególnie podczas wyjmowania ostrzy z kielicha, opróżniania kielicha i podczas czyszczenia.
- Podczas miksowania trzymaj ręce i przybory z dala od kielicha aby zmniejszyć ryzyko poważnych obrażeń lub uszkodzenia blendera.
- Aby zapobiec ryzyku obrażeń, zawsze upewnij się, czy ostrza są prawidłowo zamontowane na jednostce sterującej.
- Uruchamiaj urządzenie wyłącznie, gdy pokrywka blendera jest prawidłowo zamontowana.
- Nie blenduj gorących płynów lub gorących posiłków.
- Kiedy blender wypełniony jest czystą wodą, nie przekraczaj poziomu 1,5 l oznaczonego na kielichu.
- Jeżeli podczas blendowania usuniesz pokrywkę urządzenie automatycznie zatrzyma się.
- Nie przekraczaj 60 sek pracy ciągłej. Jeżeli urządzenie jest uruchomione przez zbyt długi czas, silnik może ulec przegrzaniu, a urządzenie automatycznie się wyłączy. Jeżeli tak się stanie, opróżnij kielich i odstaw blender do ochłodzenia na ok. 45 min przed ponownym uruchomieniem.

Elementy i specyfikacja

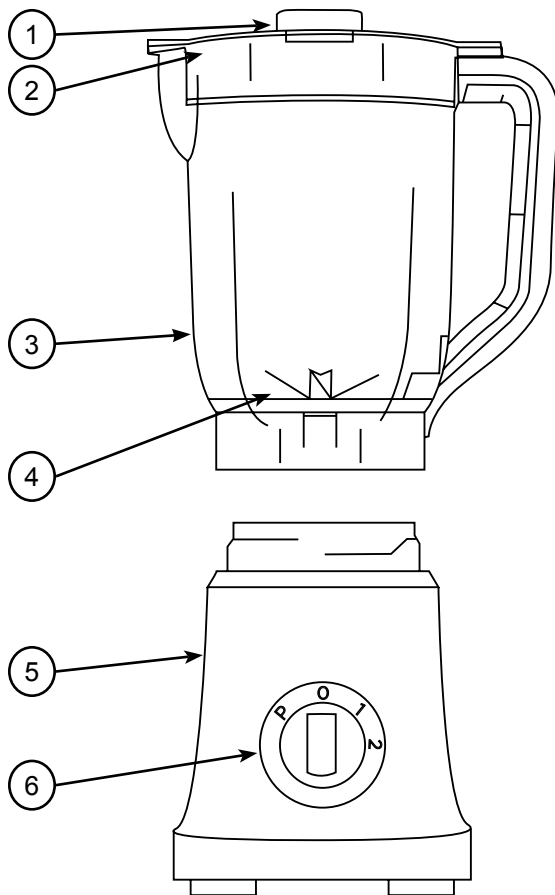

1) Zatyczka

2) Pokrywka

3) Plastikowy kielich

4) Wyjmowane ostrza

5) Jednostka sterująca

6) Panel sterowania

MODEL	MOC	NAPIĘCIE	KIELICH
BL5	500 W	220-240V / 50 Hz	1,8 L

Montaż blendera

1. Przed pierwszym użyciem usuń wszystkie elementy opakowania.
2. Wyczyść kielich przed pierwszym użyciem zgodnie z instrukcją obsługi.
3. Umieść blender na płaskiej, suchej powierzchni, blisko gniazdka elektrycznego.
4. Podłącz wtyczkę do gniazdka elektrycznego.

Użytkowanie blendera

1. Ściągnij pokrywkę kielicha i umieść w nim wszystkie składniki.
2. Wypełnij kielich nie przekraczając maksymalnego poziomu.
3. Jeżeli dodajesz twarde składniki jak owoce i warzywa dodaj też płynne składniki jak mleko lub woda.
4. Umieść pokrywkę na kielichu, a następnie zamontuj na jednostce sterującej, upewniając się, że kielich został prawidłowo zamontowany.
5. Możesz uruchomić urządzenie.

<p>Opcja 1 (Tryb Pulsacyjny)</p>	<p>Uruchom urządzenie i ustaw w pozycji "P" i przytrzymaj. Blender będzie pracował w trybie pulsacyjnym i zmieli miksturę bardzo szybko. Gdy zwolnisz przycisk blender zatrzyma się.</p>
<p>Opcja 2 (Prędkość 1 i 2)</p>	<p>Przekręć pokrętło w pozycję 1 lub 2, a blender rozpocznie pracę ciągłą bez konieczności przyciskania pokrętła. Po zakończeniu rozdrabniania przekręć pokrętło do pozycji "0".</p>

6. Po zakończeniu blendowania chwyć za uchwyt kielicha i przekręć go przeciwnie do ruchu wskazówek zegara, aby odblokować z jednostki sterującej.
7. Umieść kielich na płaskiej powierzchni, ściągnij pokrywkę i przelej zawartość.

Przepisy

Jeżeli chodzi o wykonywanie smoothie i koktajli możliwości są nieskończone!

Oto niektóre z naszych ulubionych przepisów na koktajle. Dlaczego nie wypróbować ich z blenderem BL5? Jeśli jest składnik, którego nie lubisz, zastąp go czymś innym.

Kurkumowe smoothie

- 500 ml mleczka kokosowego
- ½ szkl. pokrojonego ananasa
- 1 mrożony banan
- ½ łyżka kurkumy
- ½ łyżka cynamonu
- ½ łyżka imbiru
- 1 łyżka nasion chia

Very Berry Smoothie

- 350 ml mleka migdałowego / krowiego / kokosowego
- 1 banan podzielony na kawałki
- 200 g mieszanki wstępnie rozmrożonych jagód
- 170 ml jogurtu greckiego
- 1 łyżka miotu (opcjonalnie)

Napój mleczny tiramisu

- 120 ml mleka
- 120 ml czarnej kawy
- 3 gałki lodów waniliowych
- 100 g mascarpone
- 2 łyżeczki zmielonej kawy
- 2 łyżeczki kakao
- 1 łyżeczki cukru
- 6 kostek lodu

Napój "Wiśniowe ciasteczeko"

- 250 ml mleka
- 3 gałki lodów waniliowych lub truskawkowych
- 1 szklana wiśni bez pestek
- 4 herbatniki (1 do dekoracji)
- Bita śmietana
- Sos czekoladowy

Pikantne smoothie dyniowe

- 500 ml mleka roślinnego
- 1 szkl. schłodzonej gotowanej dyni
- 1 mrożony banan
- 6 migdałów
- 1 łyżeczki cynamonu
- 1 łyżeczki imbiru
- Szczypta gałki muszkatołowej
- Szczypta pieprzu
- 2 łyżka płatków

*Każdy z przepisów przeznaczony jest na dwie porcje.

Szybkie oczyszczanie

1. Wypełnij kielich do połowy wodą, a następnie dodaj kilka kropli płynu do naczyń.
2. Ustaw blender w tryb pulsacyjny "P". Czyść urządzenie w tym trybie przez dwie minuty.
3. Odłącz kielich, opróżnij i opłucz pod bieżącą wodą.

Dokładne czyszczenie

Odłącz urządzenie od gniazdka elektrycznego przed przystąpieniem do czyszczenia.

Przeczyść obudowę wilgotną ściereczką, a następnie wytrzyj do sucha ręcznikiem.

Ręcznie wyczyść kielich, pokrywkę kielicha i wyjmowane ostrza.

Osusz kielich i pokrywkę i odstaw do wyschnięcia. Ostrza powinny być odstawione do wyschnięcia - upewnij się, że są pozostawione w bezpiecznym miejscu, poza zasięgiem dzieci.



Nigdy nie zanurzaj jednostki sterującej lub przewodu zasilającego w wodzie i innych płynach.

Rozwiązywanie problemów

<p>Co zrobić, gdy urządzenie przestało pracować?</p>	<p>SPRAWDŹ: Czy pokrywka jest prawidłowo zamontowana na kielichu? Czy kielich jest prawidłowo zamocowany na jednostce sterującej?</p> <p>JEŻELI BLENDER DALEJ NIE DZIAŁA: Jeżeli blender był używany w trybie pracy ciągłej dłużej niż 1 min, możliwe, że nastąpiło zagrożenie przegrzania silnika i uruchomił się system zapobiegający jego uszkodzeniu. Pozostaw urządzenie do schłodzenia na 45 min, a następnie ponownie uruchom blender. Jeżeli urządzenie dalej nie uruchamia się, skontaktuj się z producentem, aby uzyskać pomoc.</p>
<p>Dziwny zapach podczas użytkowania</p>	<p>Jest to normalne zjawisko i może minąć z czasem. Jednostka wyposażona jest w instalowany fabrycznie mocny silnik. Przy początkowych użyciach można zauważyć nieprzyjemny zapach emitowany z silnika. Po kilkukrotnym użyciu zniknie.</p>
<p>Czy mogę mieć mrożone owoce?</p>	<p>Możesz rozdrabniać częściowo rozmrożone owoce. Oznacza to, że produkty powinny być wyciągnięte z zamrażarki godzinę przed planowanym czasem blendowania.</p> <p>Jeżeli wykorzystujesz kostki lodu, dodaj odrobinę płynu do mikstury, aby mieć pewność, że blender skutecznie rozdrobni produkty.</p>

Warunki Gwarancji

1 Rok Gwarancji firmy Shine-Mart LTD, marki handlowej Duronic Products.

UWAGA: ten dokument nie wpływa na twoje ustawowe prawo jako konsumenta.

Ten produkt został wykonany zgodnie z restrykcyjnymi normami kontroli i wykorzystuje najwyższej jakości materiały dla uzyskania doskonałej wydajności i niezawodności.

Długotrwałość produktu zostaje osiągnięta przez właściwe użytkowanie i konserwację.

Gwarancja obejmuje 1 rok od daty zamówienia. Jeżeli jakikolwiek defekt powstanie ze względu na wadliwość materiału lub niewłaściwe wykonanie to uszkodzony produkt musi zostać dostarczony do miejsca, z którego został zamówiony. Zwrot pieniędzy lub wymiana produktu jest w gestii firmy.

Duronic Products oferuje jeden rok gwarancji na podstawie poniższych warunków:

1. Produkt musi zostać zwrócony do sprzedawcy z oryginalnym dowodem zakupu.
2. Produkt był instalowany i użytkowany zgodnie z instrukcją obsługi.
3. Produkt użytkowany był wyłącznie w celach domowych.
4. Gwarancja nie obejmuje naturalnego zużycia się produktu, celowego uszkodzenia, niewłaściwego użycia, zaniedbania, niewłaściwych napraw lub części eksploatacyjnych.
5. Shine-Mart Ltd. nie ponosi odpowiedzialności za przypadkowe albo celowe zgubienie produktu lub jego uszkodzenie.
6. Firma Shine-Mart Ltd nie jest zobowiązana do przeprowadzania jakichkolwiek prac serwisowych w ramach gwarancji.
7. Obowiązuje na obszarze Unii Europejskiej.



Ten produkt jest wyposażony we wbudowaną wtyczkę typu Euro-Plug / BS z certyfikatem CE importowaną przez Shine-Mart Ltd, RM3 8SB



Informacja o odpadach i utylizacja dla użytkowników sprzętu elektrycznego i elektronicznego.

Usuwanie wyeksploatowanych urządzeń elektrycznych i elektronicznych (dotyczy krajów Unii Europejskiej i innych krajów europejskich z wydzielonymi systemami zbierania odpadów). Ten symbol na produkcie lub jego opakowaniu oznacza, że produkt nie powinien być zaliczany do odpadów domowych. Należy go przekazać do odpowiedniego punktu, który zajmuje się zbieraniem i recyklingiem urządzeń elektrycznych i elektronicznych. Prawidłowe usunięcie produktu zapobiegnie potencjalnym negatywnym konsekwencjom dla środowiska naturalnego i zdrowia ludzkiego, których przyczyną mogłoby być niewłaściwe usuwanie produktu.

Recykling materiałów pomaga w zachowaniu surowców naturalnych.

Śledź Nas



duronic.com

DURONIC