

U543/U544/U579

Instruction manual



(NL) Vouwtafel

Handleiding

(FR) Table pliante

Mode d'emploi

(DE) Klapptisch

Bedienungsanleitung

(IT) Tavolo pieghevole

Manuale di istruzioni

(ES) Mesa plegable

Manual de instrucciones

(PT) Mesa Articulada

Manual de instruções

(S) Hopfällbart bord

Bruksanvisning

(DK) Sammenklappeligt bord

Instruktionsvejledning

(N) Sammenleggbart bord

Brukerhåndbok

(FIN) Kokoontaitettava pöytä

Ohjekirja

**Model • Modèle • Modell • Modello • Modelo • Malli:
U543/U544/U579**

UK1

NL1

FR2

DE2

IT3

ES3

PT4

S4

DK5

N5

FIN6

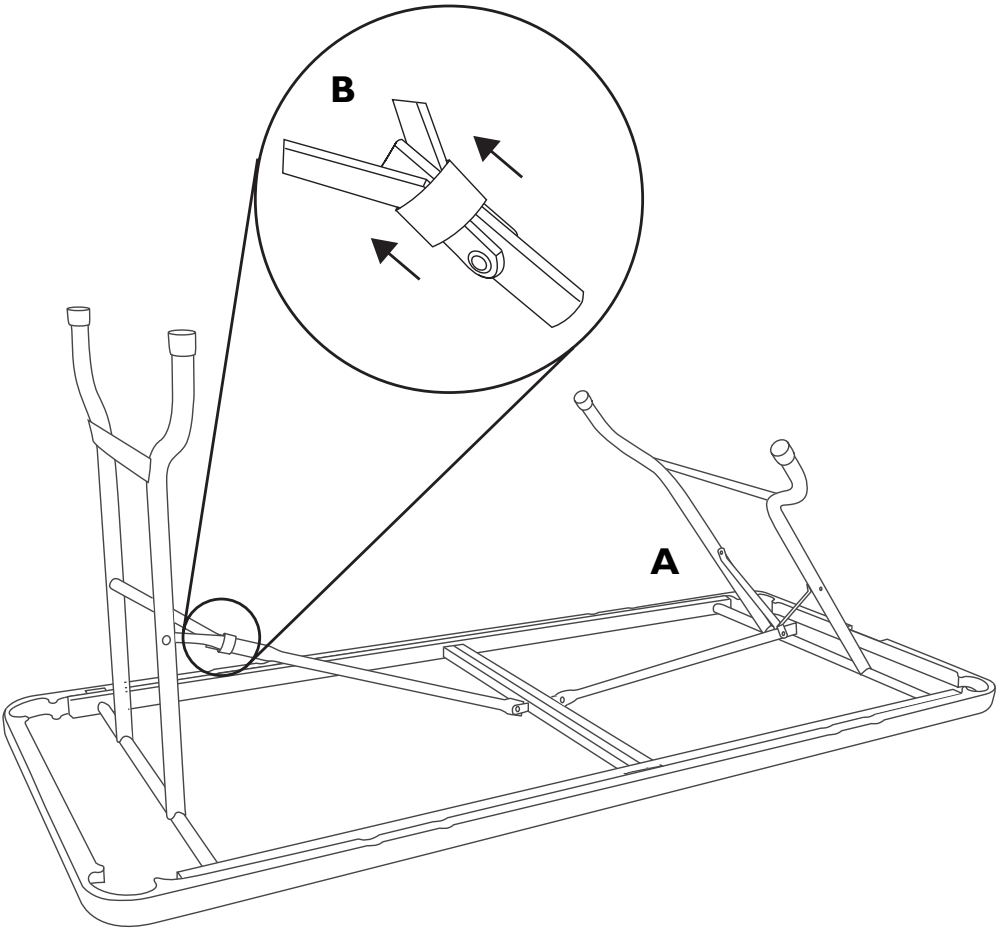

Safety Tips

- Do not overload the table top causing it to bend. Max. Load Weight (evenly spread):
 - U543 - 200kgs
 - U579 - 400kgs
 - U544 - 250kgs
- Always ensure the legs are firmly secured against the underside of the table before storing/transporting.
- Some models are heavy. DO NOT attempt to move them on your own.

Assembly

1. Place the table face down on a flat surface.
2. Unfold the table and lift up the legs **[A]**.
3. Slide the joint locks over the joints **[B]** (U543/U544/U579 Only).



WARNING: Ensure the joint locks are securely in place before using the table.

4. Turn the table upright.
5. Collapsing the table is a reverse of the above procedure.

All rights reserved. No part of these instructions may be produced or transmitted in any form or by any means, electronic, mechanical, photocopying, recording or otherwise, without the prior written permission.

Every effort is made to ensure all details are correct at the time of going to press, however, we reserve the right to change specifications without notice.

Veiligheidstips

- Het tafelblad niet over belasten waardoor deze gaat doorbuigen. Max. (verdeeld) belastinggewicht is:.
 - U543 - 200kgs
 - U579 - 400kgs
 - U544 - 250kgs
- Voordat u de tafel verplaatst of ergens bewaart, controleer altijd of de poten volledig tegen de tafelonderkant zijn dichtgeklapt en vergrendeld.
- Enkele tafelmodellen zijn zwaar. Probeer NIET de tafel alleen te verplaatsen.

Montage

1. Plaats de tafel met de bovenkant naar beneden op een vlakke ondergrond.
2. Klap de tafel open en klap de tafelpoten **[A]** omhoog.
3. Schuif de vergrendelingen over de koppelstukken **[B]** (uitsluitend U543/U544/U579).



WAARSCHUWING: controleer de juiste vergrendeling alvorens de tafel te gebruiken.

4. Draai de tafel in de normale positie.
5. Gebruik de omgekeerde volgorde van de bovenstaande procedure om de tafel dicht te klappen.

Alle rechten voorbehouden. Het is verboden om deze handleiding, hetzij volledig of gedeeltelijk, elektronisch of mechanisch te reproduceren, kopiëren, op opslagmedia op te slaan of op enigerlei wijze over te dragen, zonder voorafgaande goedkeuring van. Wij hebben er alles aan gedaan om er zeker van te zijn dat op publicatiedatum van de handleiding alle details correct zijn, desondanks, behoudt wij het recht voor om specificaties zonder aankondiging te wijzigen.

Conseils de sécurité

- Ne surchargez pas le dessus de la table, pour éviter de le gondoler. Charge maximale (appliquée uniformément) :
 - U543 - 200kgs
 - U579 - 400kgs
 - U544 - 250kgs
- N'oubliez jamais de vérifier que les pieds sont bien calés sous la table avant de la ranger / transporter.
- Certains modèles sont lourds. N'ESSAYEZ PAS de les déplacer seul(e).

Assemblage

1. Posez la table, dessus face à vous, sur une surface plane.
2. Dépliez la table et soulevez les pieds **[A]**.
3. Faites coulisser les fermetures de charnière sur les charnières **[B]** (U543/U544/U579 uniquement).

 **ATTENTION : vérifiez que les fermetures de charnière sont bien calées avant d'utiliser la table.**

4. Remettez la table dans le bon sens.
5. Pour replier la table, inversez la procédure ci-dessus.

Tous droits réservés. La production ou transmission, partielles ou intégrales, sous quelque forme que ce soit ou par n'importe quel moyen, tant électronique que mécanique, sous forme de photocopie, d'enregistrement ou autre de ce mode d'emploi sont interdites sans l'autorisation préalablement accordée par.

Nous nous efforçons, par tous les moyens dont nous disposons, de faire en sorte que les détails contenus dans le présent mode d'emploi soient corrects en date d'impression. Toutefois, nous se réserve le droit de changer les spécifications de ses produits sans préavis.

Telefonische Helpline: 0800 – 1860806 (Deutschland)

DE

Sicherheitshinweise

- Die Tischplatte nicht zu stark belasten, da sie sich sonst biegt. Max. Lastgewicht (gleichmäßig verteilt):..
 - U543 - 200kgs
 - U579 - 400kgs
 - U544 - 250kgs
- Beim Zusammenklappen des Tisches zur Lagerung oder zum Transport stets darauf achten, dass die Beine fest unter der Tischplatte verriegelt sind.
- Einige Modelle sind schwer. NICHT versuchen, einen schweren Tisch ohne Hilfe zu bewegen.

Montage

1. Den Klappstisch umgekehrt auf eine ebene Fläche stellen.
2. Den Tisch aufklappen und die Beine anheben **[A]**.
3. Die Gelenksicherungen über die Gelenke schieben **[B]** (nur U543/U544/U579).

 **VORSICHT: Vor Benutzen des Tisches darauf achten, dass die Gelenksicherungen fest in Position sind.**

4. Den Tisch aufrecht hinstellen.
5. Zum Zusammenklappen des Tisches in der umgekehrten Reihenfolge verfahren.

Alle Rechte vorbehalten. Diese Anleitung darf ohne vorherige schriftliche Genehmigung von weder ganz noch teilweise in irgendeiner Form oder auf irgendeinem Wege - einschließlich elektronischer, mechanischer Verfahren, durch Fotokopieren, Aufnahme oder andere Verfahren - vervielfältigt oder übertragen werden. Es werden alle Anstrengungen unternommen um sicherzustellen, dass alle Angaben bei der Drucklegung korrekt sind. Wir behält sich jedoch das Recht vor, Spezifikationen ohne Vorankündigung zu ändern.

Suggerimenti per la sicurezza

- Non sovraccaricare il piano del tavolo causandone il piegamento. Peso massimo (apertura regolarmente):
 - U543 - 200kgs
 - U579 - 400kgs
 - U544 - 250kgs
- Assicurarsi sempre che le gambe siano saldamente fissate contro il lato inferiore del tavolo prima dell'immagazzinamento o del trasporto.
- Alcuni modelli sono pesanti. NON provare a spostarli da soli.

Montaggio

1. Collocare il piano del tavolo capovolto su una superficie in piano.
2. Aprire il tavolo e sollevare le gambe **[A]**.
3. Fare scivolare il blocchi sopra i giunti **[B]** (solo U543/U544/U579).



ATTENZIONE: prima di utilizzare il tavolo, assicurarsi i blocchi dei giunti siano saldamente in posizione.

4. Collocare il tavolo nella posizione verticale.
5. Per chiudere il tavolo eseguire questa procedura al contrario.

Tutti i diritti riservati. È vietata la riproduzione o la trasmissione in alcuna forma, elettronica, meccanica, mediante fotocopiatura o altro sistema di riproduzione, di qualsiasi parte delle presenti istruzioni senza la previa autorizzazione scritta di. Le informazioni contenute sono corrette e accurate al momento della stampa, tuttavia noi si riserva il diritto di modificare le specifiche senza preavviso.

Consejos de Seguridad

- No sobrecargue la parte superior de la mesa, esto causará que la mesa se doble. Peso máximo de carga (repartir uniformemente):
 - U543 - 200kgs
 - U579 - 400kgs
 - U544 - 250kgs
- Asegúrese siempre de que las patas están firmemente aseguradas en la parte inferior de la mesa antes de almacenarla/transportarla.
- Algunos modelos pueden pesar mucho. NO intente moverla por su cuenta.

Montaje

1. Sitúe la mesa boca abajo en una superficie plana.
2. Despliegue la mesa y levante las patas **[A]**.
3. Desplace los cierres de unión sobre las juntas **[B]** (sólo U543/U544/U579).



ADVERTENCIA: Antes de utilizar la mesa, asegúrese de que los cierres de unión estén bien colocados.

4. Para cerrar la mesa debe realizar el procedimiento arriba mencionado a la inversa.
5. El plegado de la mesa se realiza siguiendo el procedimiento anterior a la inversa.

Reservados todos los derechos. Puede estar prohibida la reproducción o transmisión en cualquier forma o por cualquier medio electrónico, mecánico, de fotocopiado, registro o de otro tipo, de cualquier parte de estas instrucciones sin la autorización previa y por escrito de. Se ha hecho todo lo posible para garantizar que todos los datos son correctos en el momento de su publicación; sin embargo, nosotros se reserva el derecho a modificar las especificaciones sin que medie notificación previa.

Conselhos de segurança

- Não sobrecarregar a mesa, fazendo com que esta entorte. O peso máximo de carga. (distribuída) é:
 - U543 - 200kgs
 - U579 - 400kgs
 - U544 - 250kgs
- Assegure-se sempre de que as pernas estão devidamente fixadas na parte inferior da mesa, antes de a guardar/transportar.
- Alguns modelos são pesados. NÃO tente transportá-los ou movimentá-los sozinho

Montagem

1. Vire a mesa com a face para baixo numa superfície plana.
2. Abra a mesa e levante os pés **[A]**.
3. Deslize os bloqueios de articulações por cima das articulações **[B]** (U543/U544/U579 apenas).

 **AVISO: antes de utilizar a mesa, certifique-se sempre de que os bloqueios estão bem presos nas articulações.**

4. Vire a mesa para a posição normal.
5. Para fechar a mesa, execute a instrução anterior no sentido inverso.

Todos os direitos reservados. É proibida a reprodução electrónica ou mecânica, ou por qualquer outro meio copiar, guardar em meios digitais ou transmitir a terceiros estas instruções, seja parcialmente ou na sua totalidade, sem a autorização prévia de.

Nós nos esforçamos para que no dia de publicação deste manual todos os pormenores sejam correctos, no entanto, a nos tem o direito de alterar as especificações sem aviso prévio.

Säkerhetstips

- Överbelasta inte bordsytan så att den böjs. Max. belastning (jämnt fördelad):
 - U543 - 200kgs
 - U579 - 400kgs
 - U544 - 250kgs
- Kontrollera alltid att benen är ordentligt säkrade på undersidan av bordet innan det förvaras/transporteras.
- Vissa modeller är tunga. Försök INTE flytta dem på egen hand.

Montering

1. Placera bordet upp och ned på en plan yta.
2. Vik ut bordet och lyft upp benen **[A]**.
3. Skjut spärrarna över fogarna **[B]** (endast U543/U544/U579).

 **WARNING: Kontrollera att spärrarna sitter fast ordentligt innan bordet används.**

4. Vänd på bordet.
5. Fäll ihop bordet genom att utföra proceduren ovan i omvänd ordning.

Alla rättigheter reserverade. Ingen del av dessa instruktioner får framställas eller överföras i någon form eller på något sätt, elektroniskt, mekaniskt, fotokopieras, spelas in eller på annat sätt, utan tidigare skriftligt tillstånd från.

Vi gör allt vi kan för att försäkra att alla detaljer är korrekta då informationen trycks, men, vi förbehåller sig rätten att ändra specifikationerna utan tidigare meddelande.

Fingerpeg til sikkerheden

- Bordets overflade må ikke overbelastes, da dette vil bøje bordet. Maksimal belastning (jævnt fordelt):
 - U543 - 200kgs
 - U579 - 400kgs
 - U544 - 250kgs
- Sørg altid for, at benene sidder godt fast mod undersiden af bordet, før De opbevarer/transporterer det.
- Nogle modeller er tunge. De MÅ IKKE forsøge at flytte det alene.

Montering

- Anbring bordet på en jævn overflade med bordpladen nedad.
- Fold bordet ud, og løft benene op **[A]**.
- Skub ledlåsene henover leddene **[B]** (kun U543/U544/U579).



ADVARSEL: Sørg for, at ledlåsene sidder forsvarligt på plads, før De bruger bordet.

- Vend bordet med bordpladen opad.
- Bordet klappes sammen i modsat rækkefølge til ovenstående procedure.

Med forbehold for alle rettigheder. Ingen del af disse anvisninger må produceres eller transmitteres i noget format eller på nogen måde, hvad enten det drejer sig om elektronisk, mekanisk, fotokopiering, lagring på edb eller andet, før der er blevet forudindhentet skriftlig tilladelse hertil fra. Der er blevet gjort alle bestræbelser på at sikre, at oplysningerne er korrekte på trykningstidspunktet, men vi forbeholder sig ret til at ændre specifikationerne uden varsel.

Råd om sikkerhet

- Bordets topp må ikke overbelastes slik at det bøyes. Maks. belastning (jevnt fordelt):
 - U543 - 200kgs
 - U579 - 400kgs
 - U544 - 250kgs
- Forsikre deg alltid om at beina er godt sikret mot undersiden av bordet før lagring/transport.
- Noen modeller er tunge. Gjør IKKE forsøk på å flytte disse alene.

Montering

- Legg bordet opp ned på en jevn overflata.
- Fold ut bordet og løft opp dets ben **[A]**.
- Skyv leddlåsene over leddene **[B]** (kun U543/U544/U579).



ADVARSEL: Sørg for at leddlåsene er skikkelig festet før bordet tas i bruk.

- Sett bordet opp i riktig stilling.
- Sammenslåing av bordet er i motsatt rekkefølge til ovennevnte prosedyre.

Vi tar forbehold om alle rettigheter. Ikke noen del av disse instruksjonene må fremstilles eller oversendes i noen form eller med noen midler, elektronisk, mekanisk, fotokopiert, nedskrevet eller på noen annen måte, uten at har gitt skriftlig tillatelse på forhånd. Det er truffet omfattende tiltak for å sikre at alle detaljer er korrekte på tidspunktet for trykking, men vi forbeholder seg retten til å endre spesifikasjoner uten forvarsel.

Turvallisuusvihjeitä

- Älä ylikuormita pöytää siten, että se taipuu. Kuormituksen maksimipaino (tasaisesti levitettyinä):
 - U543 - 200kgs
 - U579 - 400kgs
 - U544 - 250kgs
- Varmistu aina siitä, että jalat ovat tukevasti pöydän alapuolta vasten ennen kuin sitä säilytetään/kuljetetaan.
- Jotkut mallit ovat raskaita. ÄLÄ yritä siirtää niitä yksin.

Kokoaminen

1. Aseta pöydän pinta alassuun tasaiselle pinnalle.
2. Taita pöytä auki ja nosta sen jalat ylös **[A]**.
3. Vedä liitosten lukitukset liitosten päälle **[B]** (ainoastaan U543/U544/U579).



VAROITUS: Varmista, että liitosten lukitukset ovat varmasti paikoillaan ennen kuin pöytää käytetään.

4. Käännä pöytä oikein päin.
5. Pöydän taittaminen kokoon tapahtuu päinvastaisessa järjestyksessä kuin yllä oleva menettely.

Kaikki oikeudet pidätetään. Mitään näiden ohjeiden osaa ei saa jäljentää tai lähettää missään muodossa tai millään tavalla, elektronisesti, mekaanisesti, valokopioimalla, nauhoittamalla tai jollain muulla tavalla ilman, että on antanut etukäteisen luvan.

Kaikki mahdollinen on tehty sen hyväksi, että annetut tiedot olisivat aina painatushetkellä oikeita, mutta me varaa itselleen oikeuden muuttaa tietoja siitä erikseen ilmoittamatta.

• Notes • Remarques • Notas • Opmerkingen • Anmerkungen • Notas •
• Note • Noteringar • Merknader • Bemærkninger • Huomautukset •

• Notes • Remarques • Notas • Opmerkingen • Anmerkungen • Notas •
• Note • Noteringar • Merknader • Bemærkninger • Huomautukset •
