

CREW NECK T-SHIRT, PULLOVER AND HOODIE

SEAM AND HEM ALLOWANCES ARE INCLUDED IN THE PATTERN

HOW TO PICK YOUR JALIE SIZE

- Use the size corresponding to your chest / full bust measurement. For less ease, use the upper bust measurement.
- Lengthen / shorten if you want a garment longer or shorter than what you see in the finished measurement table.

UNLESS OTHERWISE INSTRUCTED

- Sew this garment 6 mm (1/4") from edge.
- Pieces are assembled right sides together.

OPTIONS

- **Sleeve:** Long (with cuff) or short
- **Neckline:** Band or hood
- **Finishing:** Hem or hem band
- **Length:** Regular or cropped with hem band (see instructions on the A2/B2 piece for the cropped version)
- With or without kangaroo pocket

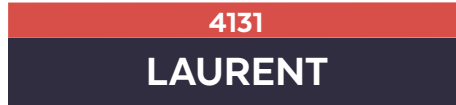

T-SHIRT, PULL À COL ROND ET CAPUCHE

LES RESSOURCES DE COUTURE ET D'OURLET SONT COMPRIS

COMMENT CHOISIR VOTRE TAILLE JALIE

- Utiliser la "taille Jalie" qui correspond à votre tour de buste/poitrine. Pour un vêtement moins ample, mesurer au-dessus des seins plutôt qu'au plus fort du buste.
- Allonger ou raccourcir si vous désirez un vêtement plus court ou plus long que la mesure indiquée dans le tableau des mesures finies.

À MOINS D'AVIS CONTRAIRE

- Coudre ce vêtement à 6 mm (1/4") du bord.
- Lors de l'assemblage, les pièces du vêtement sont cousues endroit contre endroit.

OPTIONS

- **Manche:** longue (avec bande) ou courte
- **Encolure:** Bande ou capuchon
- **Finition à l'ourlet:** Ourlet ou bande
- **Longueur:** Régulier ou court avec bande (voir instructions sur a pièce A2/B2 pour la version courte)
- Avec ou sans poche kangourou

PATTERN PIECES

A - FRONT

Join A1 and A2 before cutting
Cut 1 on fold

B - BACK

Join B1 and B2 before cutting
Cut 1 on fold

C - SLEEVE

Cut 2 on fold

D - HOOD

Cut 4

E - HEM BAND

Cut 2 on fold

F - NECK BAND

Cut 1 on fold

Fa for ribbing

Fb for other knits

G - CUFF

Cut 2 on fold

H - KANGAROO POCKET

Cut 1 on fold

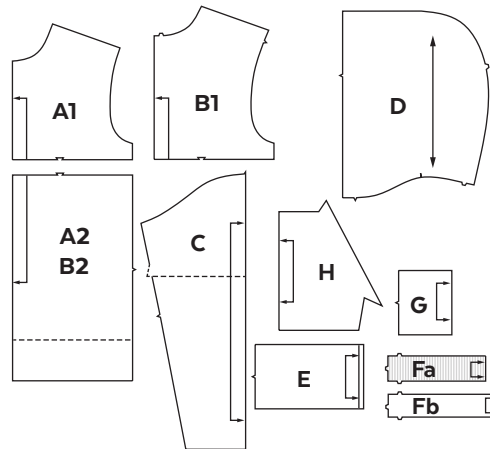

MARQUEZ LES CENTRES (PLIURES) AVEC UN MARQUEUR OU UNE PETITE ENCOCHE SUR LES PIÈCES A, B, C, E, F, G, H
MARK CENTERS (FABRIC FOLD) WITH A MARK OR TINY CLIP ON PIECES A, B, C, E, F, G, H

PIÈCES DU PATRON

A - DEVANT

Joindre A1 et A2 avant de tailler
Couper 1 sur la pliure

B - DOS

Joindre B1 et B2 avant de tailler
Couper 1 sur la pliure

C - MANCHE

Couper 2 sur la pliure

D - CAPUCHON

Couper 4

E - BANDE À L'OURLET

Couper 2 sur la pliure

F - BANDE À L'ENCOLURE

Couper 1 sur la pliure

Fa pour bord côte

Fb pour les autres tissus

G - BANDE AU POIGNET

Couper 2 sur la pliure

H - POCHE KANGOUROU

Couper 1 sur la pliure

SEWING THE GARMENT



-  RIGHT SIDE OF FABRIC
-  WRONG SIDE OF FABRIC

BEFORE CUTTING THE FABRIC

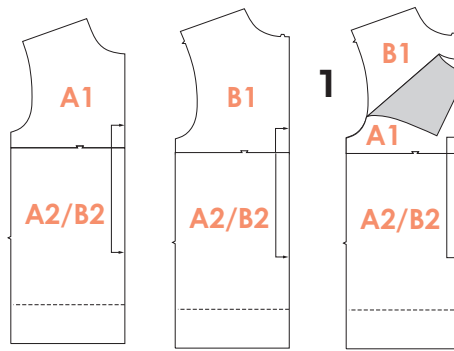
- Tape parts 1 and 2 of your front and back pieces together. You can tape as shown (1) to save on paper and simply expose front or back when you are ready to cut the fabric.



INSTRUCTIONS DE COUTURE

-  ENDROIT DU TISSU
-  ENVERS DU TISSU

AVANT DE TAILLER LE TISSU

- Assembler les parties 1 et 2 des pièces devant et dos. Vous pouvez assembler tel qu'illustré (1) afin d'économiser du papier. Vous n'aurez qu'à plier pour exposer la partie dos ou devant que vous souhaitez tailler.

JALIE SEWING TECHNIQUE FOR STRETCH FABRICS

IF YOU DO NOT HAVE A SERGER, USE THIS TECHNIQUE ON SEAMS THAT WILL NEED TO STRETCH (SIDE SEAMS)

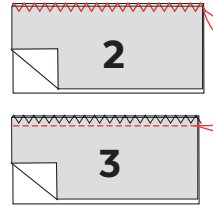

TECHNIQUE DE COUTURE JALIE POUR TISSUS EXTENSIBLES SUR MACHINE RÉGULIÈRE

SI VOUS N'AVEZ PAS DE SURJETEUSE, UTILISER CETTE TECHNIQUE SUR LES COUTURES QUI DOIVENT S'ÉTIRER (COUTURES CÔTÉS)

- First stitch: Wide zigzag stitch along the edge of the fabric ("zig" on the fabric, "zag" in the air), without stretching the fabric (2). *This stitch will not be shown in the illustrations*
- Second stitch: Straight stitch 6 mm (1/4") from edge, stretching the fabric gently (3) to preserve the seams' elasticity.
- Première couture: point zigzag large directement sur le bord vif du tissu, sans tendre le tissu (2). *Ce zigzag ne sera pas montré afin d'alléger les illustrations*
- Deuxième couture: point droit à 6 mm (1/4") du bord du tissu en tendant légèrement le tissu pour conserver l'élasticité de la couture (3).

KANGAROO POCKET

- Fold long angled edges to wrong side, press and topstitch, close to the raw edge (4).
- Press short sides to wrong side by 1 cm (3/8") (5).
- Mark center on the front piece (6).
- Pin wrong side of pocket to right side of front, centered on the line and edgestitch within 3 mm (1/8") of bottom edge and folded top edge, as shown (7).

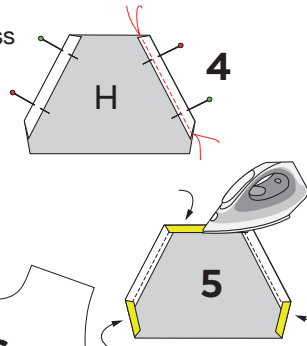

POCHE KANGOUROU

- Plier les bords de l'ouverture sur l'envers, repasser et surpiquer près du bord vif (4).
- Repasser les bords vifs de 1 cm (3/8") sur l'envers et repasser (5).
- Marquer le centre du devant (6).
- Épingler la poche sur le devant, centrée sur la ligne, et surpiquer à 3 mm (1/8") ou moins des bords (bord inférieur, bord plié du haut de la poche), tel qu'illustré (7).

HOOD

- Pin two hood pieces right sides together, matching notches, and stitch. Repeat for the remaining two pieces (8).
- Pin the sewn pairs right sides together, matching seams and notches, and stitch along the long straight edge (9).
- Bring hood pieces wrong sides together, pin bottom edges together, matching notches, and baste with a zigzag (10).
- Topstitch 2 cm (3/4") from the edge (11).
- Overlap corners, matching notches and baste (12).

CAPUCHON

- Épingler deux pièces de capuchon endroit contre endroit en faisant correspondre les crans et coudre la courbe. Répéter pour les deux autres pièces (8).
- Épingler les deux parties du capuchon endroit contre endroit, en faisant correspondre les coutures et les crans, et coudre le devant (9).
- Ramener envers contre envers, épingler en faisant correspondre les crans, et joindre les bords vifs de l'encolure, au point zigzag (10).
- Surpiquer à 2 cm (3/4") du devant (11).
- Superposer les bords tel qu'illustré et coudre près du bord vif pour maintenir ensemble (12).

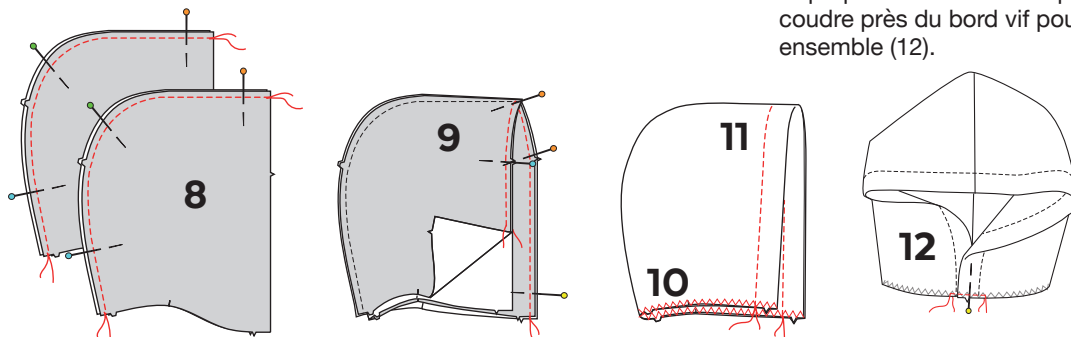

NECK BAND (TOP WITHOUT HOOD)

- Fold neck band in half and stitch across the ends to form a loop, with a straight stitch (13).
- Press seam allowance open (14).
- Fold wrong sides together (15), baste edges together with a zigzag and mark half with pins (16).

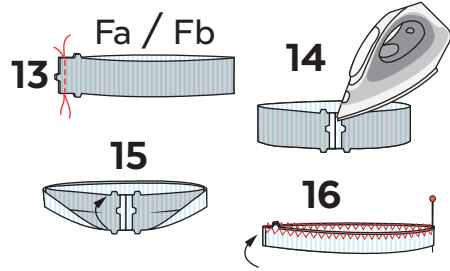

BANDE À L'ENCOLURE (MODÈLE SANS CAPUCHON)

- Plier la bande d'encolure en deux, endroit contre endroit, et coudre les extrémités ensemble, au point droit (13).
- Ouvrir la ressource de couture en repassant (14).
- Ramener la bande envers contre envers (15) et joindre les bords vifs au point zigzag (16).

Marquer la demie (centre) avec une épingle (16).

ASSEMBLY (SAME TECHNIQUE FOR ALL OPTIONS)

- Pin front to back at shoulder seams and stitch **without stretching the fabric** (17). You can stabilize the shoulder seams with twill tape if desired.
- Leave the garment wrong side out.
- HOOD: Pin hood to right side of neckline, matching notches and pins, and stitch (18-19).
- NECK BAND:
 - Mark half (and quarters if you are adding a hood) with pins.
 - Pin band to right side of neckline, matching notches and pins and stitch, stretching the band between the pins to fit the opening (20-21).
- Pin sleeve to armhole, matching notches, and stitch (22).
- Pin at side and underarm seams, matching seams and notches, and stitch (23).

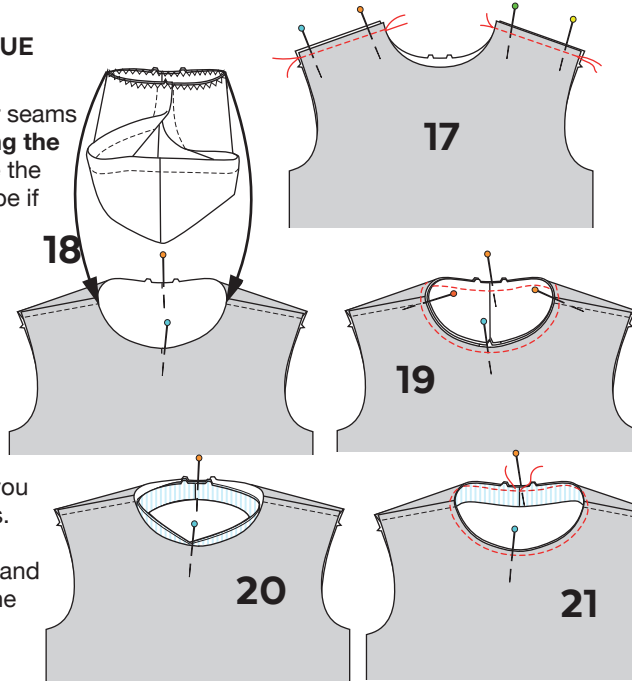

ASSEMBLAGE (MÊME TECHNIQUE POUR TOUTES LES OPTIONS)

- Épingler le devant au dos et coudre les épaules **sans tendre le tissu** (17). Vous pouvez aussi stabiliser la couture avec un ruban de tissu stable si désiré.
- Laisser le vêtement sur l'envers.
- CAPUCHON: Insérer le capuchon dans l'encolure pour épingler sur l'endroit de l'encolure, en faisant correspondre les crans et centre et coudre (18-19)
- BANDE:
 - Identifier la moitié et les quarts de l'ouverture d'encolure et marquer avec des épingles.
 - Épingler la bande sur l'endroit de l'encolure en faisant correspondre les milieux et coudre en tendant la bande entre les épingles pour qu'elle s'ajuste à l'encolure (20-21).

CUFF (ON LONG SLEEVE)

- Fold cuff in half and stitch across the ends to form a loop (24).
- Fold wrong sides together and baste with a zigzag. Mark half with a pin (25).
- Pin cuff to right side of sleeve opening, matching seams and half marks and stitch, stretching the cuff to fit the opening (26).

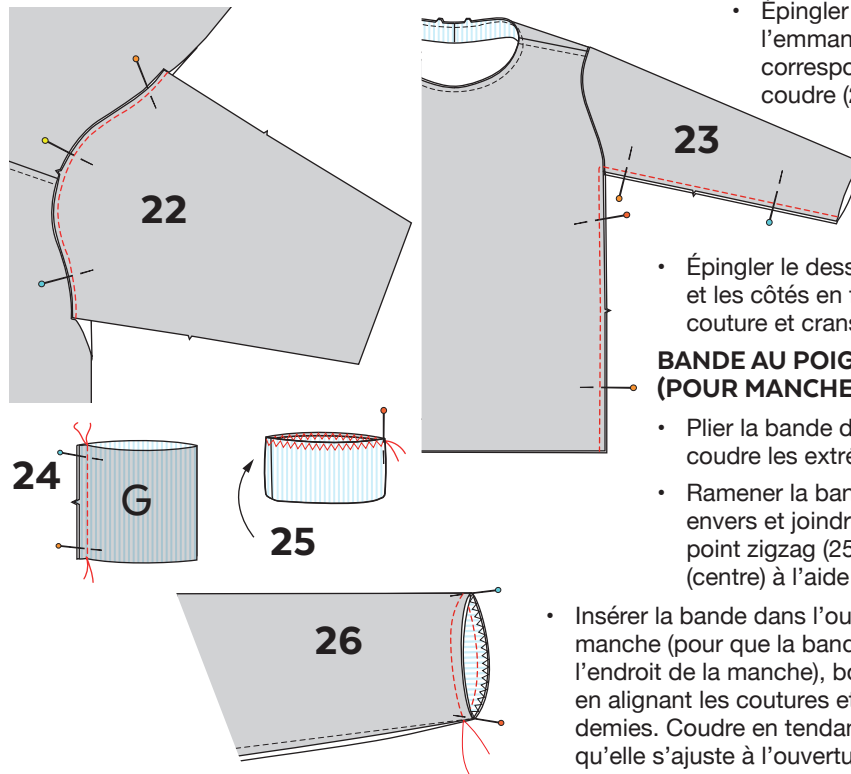

- Épingler la manche à l'emmanchure en faisant correspondre les crans et coudre (22).

BANDE AU POIGNET (POUR MANCHE LONGUE)

- Plier la bande du poignet en deux et coudre les extrémités ensemble (24).
- Ramener la bande envers contre envers et joindre les bords vifs au point zigzag (25). Marquer la demie (centre) à l'aide d'une épingle.

- Insérer la bande dans l'ouverture de la manche (pour que la bande soit contre l'endroit de la manche), bords vifs ensemble, en alignant les coutures et marques de demies. Coudre en tendant la bande pour qu'elle s'ajuste à l'ouverture (26).

HEM BAND

- Pin hem band pieces right sides together, matching notches, and stitch across ends to form a loop (27).
- Fold wrong sides together and baste with a zigzag. Mark half and quarters with a pin (28).
- On front and back, mark centers (fold lines) with pins (29).
- Pin band to right side of sleeve opening, raw edges together, matching seams and half marks. Stitch, stretching the band to fit the opening (30).

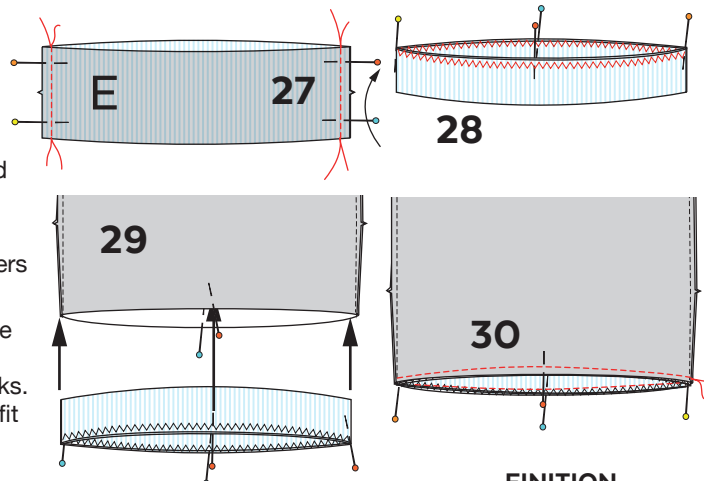

FINISHING

- **SHORT SLEEVE:**
Fold sleeve edge to wrong side by 2 cm ($\frac{3}{4}$ "), press and topstitch with a zigzag, double needle or cover stitch without stretching the fabric (31).
- **HEM (Top without hem band):**
Fold hem to wrong side by 2 cm ($\frac{3}{4}$ "), press and topstitch with a zigzag, double needle or cover stitch without stretching the fabric (32).
- **NECK BAND (optional):**
Topstitch with a zigzag, double needle or cover stitch without stretching the fabric (33).

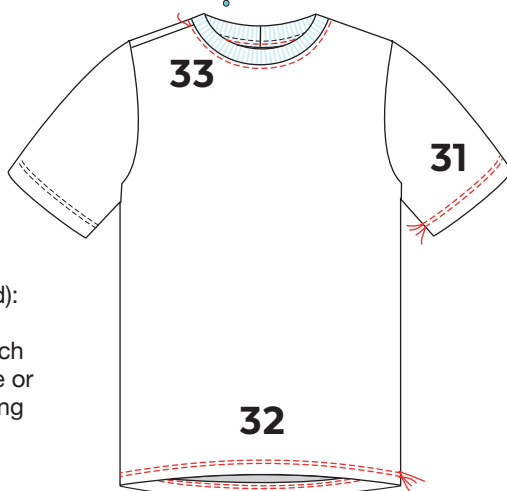

BANDE À L'OURLET

- Épingler les pièces de la bande endroit contre endroit et coudre les extrémités (27).
- Ramener les bords vifs envers contre envers, joindre au point zigzag (28).
- Marquer les centres (pliures) à l'aide d'épingles (29).
- Insérer la bande dans l'ouverture du bas du vêtement, bords vifs ensemble, en alignant les coutures et épingles. Coudre en tendant la bande pour qu'elle s'ajuste à l'ouverture (29).

FINITION

- **MANCHE COURTE:**
Plier le bord des manches de 2 cm ($\frac{3}{4}$ ") sur l'envers et surpiquer au zigzag, à l'aiguille double ou à la recouvreuse (coverstitch) SANS TENDRE LE TISSU (31).
- **OURLET (Vêtement sans bande dans le bas):** Plier l'ourlet de 2 cm ($\frac{3}{4}$ ") sur l'envers et surpiquer au zigzag, à l'aiguille double ou à la recouvreuse (cover stitch) SANS TENDRE LE TISSU (32).
- **BANDE À L'ENCOLURE (facultatif):** Surpiquer au zigzag, à l'aiguille double ou à la recouvreuse (cover stitch) SANS TENDRE LE TISSU (33).

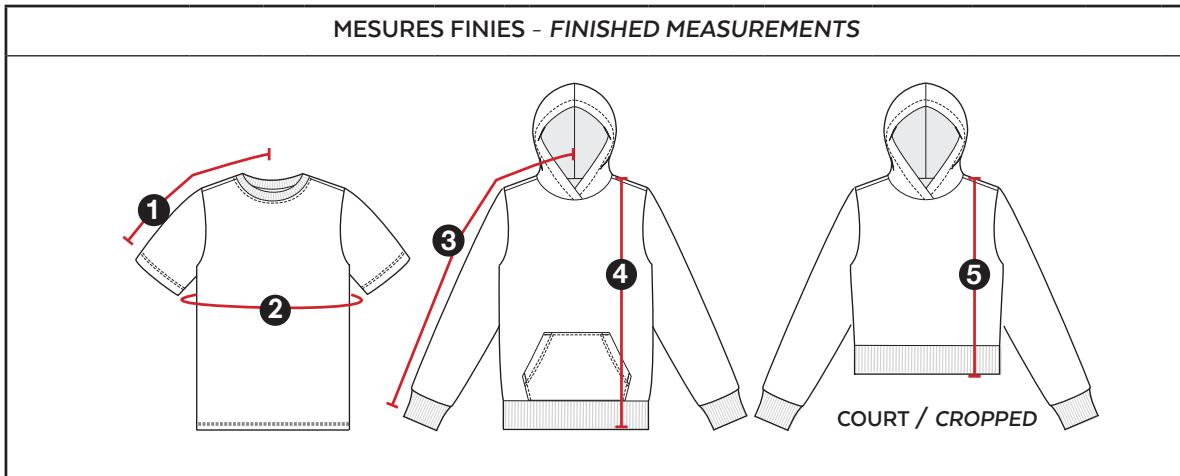

	1 MANCHE COURTE SHORT SLEEVE		2 POITRINE CHEST		3 MANCHE LONGUE LONG SLEEVE		4 LONGUEUR LENGTH		5 LONGUEUR LENGTH	
F	23.3 cm	9 ¼ "	63.7 cm	25 "	45.5 cm	18 "	39.1 cm	15 ¼ "	30.1 cm	11 ¾ "
G	25.0 cm	9 ¾ "	66.6 cm	26 ¼ "	48.9 cm	19 ¼ "	41.1 cm	16 ¼ "	31.8 cm	12 ½ "
H	26.6 cm	10 ½ "	69.5 cm	27 ½ "	52.3 cm	20 ½ "	43.1 cm	17 "	33.4 cm	13 ¼ "
I	28.3 cm	11 ¼ "	72.5 cm	28 ½ "	55.8 cm	22 "	45.2 cm	17 ¾ "	35.0 cm	13 ¾ "
J	30.0 cm	11 ¾ "	75.4 cm	29 ¾ "	59.2 cm	23 ¼ "	47.2 cm	18 ½ "	36.7 cm	14 ½ "
K	31.6 cm	12 ½ "	78.3 cm	30 ¾ "	62.6 cm	24 ¾ "	49.3 cm	19 ½ "	38.3 cm	15 "
L	33.3 cm	13 "	81.2 cm	32 "	66.0 cm	26 "	51.3 cm	20 ¼ "	39.9 cm	15 ¾ "
M	34.7 cm	13 ¾ "	83.7 cm	33 "	68.9 cm	27 ¼ "	54.1 cm	21 ¼ "	41.9 cm	16 ½ "
N	36.2 cm	14 ¼ "	86.2 cm	34 "	71.9 cm	28 ¼ "	56.9 cm	22 ½ "	44.0 cm	17 ¼ "
O	37.6 cm	14 ¾ "	88.8 cm	35 "	74.8 cm	29 ½ "	59.7 cm	23 ½ "	46.0 cm	18 "
P	39.1 cm	15 ½ "	91.3 cm	36 "	77.7 cm	30 ½ "	62.5 cm	24 ½ "	48.0 cm	19 "
Q	40.5 cm	16 "	93.9 cm	37 "	80.6 cm	31 ¾ "	65.2 cm	25 ¾ "	50.0 cm	19 ¾ "
R	42.0 cm	16 ½ "	96.4 cm	38 "	83.6 cm	33 "	68.0 cm	26 ¾ "	52.0 cm	20 ½ "
S	43.4 cm	17 "	99.0 cm	39 "	86.5 cm	34 "	70.8 cm	28 "	54.1 cm	21 ¼ "
T	44.2 cm	17 ½ "	101.8 cm	40 "	86.9 cm	34 ¼ "	71.5 cm	28 ¾ "	54.1 cm	21 ¼ "
U	44.9 cm	17 ¾ "	104.7 cm	41 ¼ "	87.3 cm	34 ½ "	72.1 cm	28 ½ "	54.1 cm	21 ¼ "
V	45.6 cm	18 "	107.6 cm	42 ¼ "	87.8 cm	34 ½ "	72.8 cm	28 ¾ "	54.2 cm	21 ¼ "
W	46.4 cm	18 ¼ "	110.5 cm	43 ½ "	88.2 cm	34 ¾ "	73.5 cm	29 "	54.2 cm	21 ¼ "
X	47.1 cm	18 ½ "	113.4 cm	44 ¾ "	88.6 cm	35 "	74.1 cm	29 ¼ "	54.2 cm	21 ¼ "
Y	47.9 cm	18 ¾ "	116.3 cm	45 ¾ "	89.0 cm	35 "	74.8 cm	29 ½ "	54.3 cm	21 ¼ "
Z	48.6 cm	19 ¼ "	119.2 cm	47 "	89.5 cm	35 ¼ "	75.3 cm	29 ¾ "	54.5 cm	21 ½ "
AA	49.3 cm	19 ½ "	122.2 cm	48 "	89.9 cm	35 ½ "	75.7 cm	29 ¾ "	54.8 cm	21 ½ "
BB	50.1 cm	19 ¾ "	125.2 cm	49 ¼ "	90.4 cm	35 ½ "	76.2 cm	30 "	55.1 cm	21 ¾ "
CC	50.8 cm	20 "	128.1 cm	50 ½ "	90.8 cm	35 ¾ "	76.6 cm	30 ¼ "	55.4 cm	21 ¾ "
DD	51.6 cm	20 ¼ "	131.1 cm	51 ½ "	91.3 cm	36 "	77.1 cm	30 ¼ "	55.7 cm	22 "
EE	52.5 cm	20 ¾ "	136.2 cm	53 ¾ "	92.5 cm	36 ½ "	78.3 cm	30 ¾ "	55.9 cm	22 "
FF	53.8 cm	21 ¼ "	141.4 cm	55 ¾ "	93.7 cm	37 "	79.5 cm	31 ¼ "	56.1 cm	22 "
GG	54.5 cm	21 ½ "	146.6 cm	57 ¾ "	95.0 cm	37 ½ "	80.7 cm	31 ¾ "	56.3 cm	22 ¼ "

MESURES FINIES - FINISHED MEASUREMENTS										
	① MANCHE COURTE SHORT SLEEVE		② POITRINE CHEST		③ MANCHE LONGUE LONG SLEEVE		④ LONGUEUR LENGTH		⑤ LONGUEUR LENGTH	
DD	51.6 cm	20 ¼ "	131.1 cm	51 ½ "	84.8 cm	33 ½ "	77.1 cm	30 ¼ "	55.7 cm	22 "
EE	52.5 cm	20 ¾ "	136.2 cm	53 ¾ "	85.8 cm	33 ¾ "	78.3 cm	30 ¾ "	55.9 cm	22 "
FF	53.8 cm	21 ¼ "	141.4 cm	55 ¾ "	87.0 cm	34 ¼ "	79.5 cm	31 ¼ "	56.1 cm	22 "
GG	54.5 cm	21 ½ "	146.6 cm	57 ¾ "	87.8 cm	34 ½ "	80.7 cm	31 ¾ "	56.3 cm	22 ¼ "
HH	55.1 cm	21 ¾ "	151.5 cm	59 ¾ "	88.4 cm	34 ¾ "	81.7 cm	32 ¾ "	57.5 cm	22 ¾ "
II	55.7 cm	22 "	156.5 cm	61 ½ "	89.0 cm	35 "	82.7 cm	32 ½ "	58.6 cm	23 "
JJ	56.3 cm	22 ¼ "	161.4 cm	63 ½ "	89.6 cm	35 ¼ "	83.7 cm	33 "	59.7 cm	23 ½ "
KK	56.9 cm	22 ½ "	166.4 cm	65 ½ "	90.2 cm	35 ½ "	84.6 cm	33 ¾ "	60.9 cm	24 "
LL	57.5 cm	22 ¾ "	171.3 cm	67 ½ "	90.8 cm	35 ¾ "	85.6 cm	33 ¾ "	62.0 cm	24 ½ "
MM	58.1 cm	23 "	176.3 cm	69 ½ "	91.4 cm	36 "	86.6 cm	34 "	63.1 cm	24 ¾ "