

#2908 – ENGLISH

Women's Low- and Regular-Rise Stretch Jeans

How to choose the appropriate Jalie size: Use the size corresponding to the hips measurement.

Seam and hem allowances are included.

Stitch this garment 1 cm (3/8") from edge (unless otherwise indicated).

Topstitch this garment 3 mm (1/8") from edge (unless otherwise indicated).

The second topstitch 6 mm (1/4") from edge shown in the illustrations is optional.

Pieces are stitched with right sides together (unless otherwise indicated).

Pattern pieces

- | | |
|---|--|
| A) Front - View A (low rise) X2 | K) Back yoke – View A X2 |
| B) Front - View B (regular rise) X2 | L) Back yoke – View B X2 |
| C) Back - View A (low rise) X2 | M) Waistband – View A X2 |
| D) Back – View B (regular rise) X2 | N) Waistband – View B X2 |
| E) Front pocket facing – View A X2 lining | O) Belt loops X2 |
| F) Front pocket facing – View B X2 lining | P) Back pocket X2 |
| G) Front pocket lining – View A X2 | Q) Fly interfacing – View A X2 interfacing |
| H) Front pocket lining – View B X2 | R) Fly interfacing – View B X2 interfacing |
| I) Front pocket yoke – View A X2 | S) Fly shield – View A X1 |
| J) Front pocket yoke – View B X2 | T) Fly shield – View B X1 |

BEFORE CUTTING THE FABRIC

- Tape parts 1 and 2 of front and back (fig. 1) for the view you need (low or regular rise).
 - Use these new pieces to cut the fabric.
-

1) Back and pockets

BACK POCKETS

- Trace the topstitch line as desired (fig. 2) and topstitch (fig. 3).
- Fold upper edge to wrong side by 1.5 cm (5/8"), press and topstitch (fig. 4).
- Fold sides and bottom edge to wrong side by 1 cm (3/8") and press (fig. 5).
- Make sure the pocket placement marks are visible on the right side of the back pieces (fig. 6).
- Pin wrong side of back pocket to right side of back, at placement marks (fig. 7) and topstitch (fig. 8).

BACK

- Pin back yoke to back, matching notches (fig. 9), and stitch.
- Press seam allowance towards the back and topstitch (fig. 10).
- Pin back pieces at crotch seam (fig. 11) and stitch.
- Press seam allowances towards one side and topstitch (fig. 12).

FRONT POCKETS

- Pin wrong side of front pocket yoke to right side of front pocket lining (fig. 13) and stitch 3 mm (1/8") from edge.
- Pin right side of front pocket facing to right side of front pocket lining and sew bottom edge (fig. 14).
- Pin right side of front pocket facing to right side of front (fig. 15), stitch and trim seam allowance.
- Turn right side out and topstitch (fig. 16).
- Pin and staystitch pocket at waist and side seam, stitching 3 mm (1/8") from edge as shown (fig. 17).

2) Fly

- If you are using lightweight denim, we recommend you apply interfacing to wrong side of fly extensions (fig. 18).
- Make sure the markings (bottom of fly and center front) are visible on wrong side of front pieces (fig. 19).
- Pin front pieces right sides together at crotch seam and stitch from inseam edge to marking (fig. 20).
- Using the LONGEST STRAIGHT STITCH SETTING, sew from the mark up to the waist edge (center front mark) (fig. 21).
- Clip below the fly extensions, towards the mark (fig. 22). **Press** fly extensions open (fig. 23).
- On right side of front, topstitch 3 mm (1/8") right of center front (fig. 24a – view from right side of front, fig. 24b – view from wrong side of front).
- Pin zipper face down on the right front fly extension as shown (fig. 25), placing the zipper teeth along the center front, and stitch as close as possible to the zipper teeth, taking the zipper tape and fly extension only
- Flip the zipper to expose its right side and topstitch as shown (fig. 26).
- Holding the fly extensions and zipper with your left hand, move the front pieces to the right before going to the next step.
- Pin zipper face down to the left front fly extension, making sure everything is nice and flat, and sew as close as possible to the zipper teeth (fig. 27).
- With the front pieces placed as shown, pin through all layers, just below the zipper stop (fig. 28).
- On right side of pants, trace topstitch line as shown (fig. 29), starting 3 cm (1 1/8") from center front and making sure the bottom of the curved line is **below** the pin. You can use the fly interfacing pattern piece to trace a nice curve.

- Topstitch on the line through all layers (fig. 30) and keep topstitching 6 mm (1/4") from crotch seam topstitch (fig. 31) for a double-topstitch look.
- Undo the long straight stitch that is keeping center fronts together, removing the thread carefully (fig. 32).
- Cut excess fly extension (right front) along the zipper tape (fig. 33).
- Fold fly shield wrong sides together and zigzag-stitch raw edges (fig. 34).
- Pin fly shield to zipper tape and straight-stitch taking the fly shield, zipper tape and extension only (fig. 35). Do not stitch through the front.
- Pin fly shield in place, flip pants front right side up and bar tack over the topstitch as shown (fig. 36), through all layers.

3) Assembly

- Pin back to front at inseam (fig. 37). Press seam allowance towards the front and topstitch (fig. 38).
- Pin at side seams and stitch (fig. 39). Press seam allowances towards the back and topstitch from waist to hip level (bottom of pocket lining) as shown (fig. 40).

BELT LOOPS

- Fold piece lengthwise in thirds (fig. 41) and topstitch 3 mm (1/8") from each edge (fig. 42). The side with the visible raw edge is the belt loop's wrong side.
- Cut each piece into three, for a total of six belt loops (fig. 43).
- Pin right side of belt loops as shown (fig. 44) and stitch 1 cm (3/8") from edge (fig. 45).
- Sew a second stitch 2 cm (3/4") from edge (fig. 46).

WAISTBAND

- Pin waistband pieces at center back, matching double notches (fig. 47), and stitch.
- Press seam allowance open and sew a guide seam 1 cm (3/8") from one of the long edges (fig. 48).
- Press waistband to wrong side, along the guide seam (fig. 49).
- Pin right side of waistband to **wrong side** of pants waist as shown (fig. 50), matching notches and center back seams, and stitch.
- Cut excess zipper along waist edge as shown (fig. 51).
- Cut excess waistband (left front) 1 cm (3/8") from fly edge (fig. 52).
- Pin waistband ends right sides together (fig. 53) and stitch as shown.
- Turn waistband corners right side out and pin carefully, matching guide seam with the construction seam visible on the right side of pants (fig. 54).
- Topstitch waistband (fig. 55).
- Fold belt loops to wrong side by 1 cm (3/8"), bring the folded edge along the top edge of the waistband (fig. 56) and stitch.
- Apply a button to the right side and sew a button hole to the left side (fig. 58).
- Fold pants hem to wrong side by 2 cm (3/4") and topstitch.

Thank you for sewing with Jalie

#2908 – FRANÇAIS

Jeans extensibles pour femmes à taille basse ou régulière

Comment choisir la bonne taille : Utiliser la mesure des hanches

Les ressources de couture et d'ourlet sont comprises.

Ce vêtement est cousu à 1 cm (3/8") du bord (sauf lors d'avis contraire).

Ce vêtement est surpiqué à 3 mm (1/8") du bord (sauf lors d'avis contraire).

La deuxième surpiqûre à 6mm (1/4") du bord (montrée dans les illustrations) est facultative.

Lors de l'assemblage, les pièces du vêtement sont superposées endroit contre endroit (sauf lors d'avis contraire).

Pièces du patron

A) Devant – Modèle A (taille basse) X2	K) Empiècement dos – Modèle A X2
B) Devant – Modèle B (taille régulière) X2	L) Empiècement dos – Modèle B X2
C) Dos – Modèle A (taille basse) X2	M) Ceinture – Modèle A X2
D) Dos – Modèle B (taille régulière) X2	N) Ceinture – Modèle B X2
E) Parementure poche devant – Mod. A X2 doublure	O) Passants X2
F) Parementure poche devant – Mod. B X2 doublure	P) Poche dos X2
G) Doublure poche devant – Modèle A X2	Q) Entoilage braguette – Mod. A X2 entoilage
H) Doublure poche devant – Modèle B X2	R) Entoilage braguette – Mod. B X2 entoilage
I) Empiècement poche devant – Mod. A X2	S) Sous-patte braguette – Mod. A X1
J) Empiècement poche devant – Mod. B X2	T) Sous-patte braguette – Mod. B X1

AVANT DE TAILLER LE TISSU

- Joindre les pièces du patron pour former le devant et le dos du modèle taille basse ou régulière et fixer avec du ruban adhésif (fig. 1).
 - Utiliser ces pièces pour tailler le tissu.
-

1) Dos et poches

POCHES DOS

- Tracer un motif pour la surpiqûre si désiré (fig. 2) et surpiquer (fig. 3).
- Plier le bord supérieur de la poche sur l'envers de 1,5 cm (5/8"), repasser et surpiquer (fig. 4).
- Plier les côtés et le bord inférieur de la poche sur l'envers de 1 cm (3/8") et repasser (fig. 5).
- Assurez-vous que les points de placement de la poche sont bien indiqués au dos (fig. 6).
- Épingler l'envers de la poche dos sur l'endroit du dos aux points de placement (fig. 7) et surpiquer (fig. 8).

DOS

- Épingler l'empiècement dos au dos en faisant correspondre les crans (fig. 9) et coudre.
- Repasser la ressource de couture vers le dos et surpiquer (fig. 10).
- Épingler les dos en faisant correspondre les crans à la fourche (fig. 11) et coudre.
- Repasser les ressources de couture vers un côté et surpiquer (fig. 12).

POCHES DEVANT

- Épingler l'envers de l'empiècement poche devant sur l'endroit de la doublure de la poche devant (fig. 13) et coudre à 3 mm (1/8") du bord.
- Épingler l'endroit de la parementure de poche devant sur l'endroit de la doublure et coudre le bord inférieur (fig. 14).
- Épingler l'endroit de la parementure de poche devant sur l'endroit du devant (fig. 15), coudre et raser la ressource de couture.
- Retourner sur l'endroit, repasser et surpiquer (fig. 16).
- Fixer la poche à la taille et aux côtés à 3 mm (1/8") du bord tel qu'illustré (fig. 17).

2) Braguette

- Si votre denim est mince, appliquer de l'entoilage sur l'envers des extensions de braguette (fig. 18).
- Assurez-vous que le point de repère et le milieu devant sont bien identifiés (fig. 19)
- Épingler les devants et coudre la fourche, de l'entrejambe jusqu'au point de repère (fig. 20).
- Coudre du point de repère jusqu'au milieu devant à la taille en utilisant LE PLUS LONG point droit possible (fig. 21).
- Cranter sous la braguette, vers le point de repère (fig. 22). Ouvrir les extensions de braguette tel qu'illustré et repasser (fig. 23).
- Sur l'endroit du tissu, surpiquer à 3 mm (1/8") à droite du milieu devant (fig. 24a – vue de l'endroit du devant, fig. 24b – vue de l'envers du devant).
- Épingler l'endroit de la fermeture à glissière sur l'endroit de l'extension de braguette du côté droit tel qu'illustré. Placer les dents de la glissière le long de la couture de milieu devant.
- Coudre, le plus près possible des dents de la glissière, en ne piquant que le ruban de la fermeture à glissière et l'extension de braguette (fig. 25). Retourner la fermeture à glissière pour voir son endroit et surpiquer tel qu'illustré (fig. 26).
- En tenant les extensions de braguette dans la main gauche, déplacer les devants vers la droite et déposer sur votre surface de travail.

- Épingler l'endroit de la fermeture à glissière sur l'extension du côté gauche, et coudre le plus près possible des dents (fig. 27).
- Piquer une épingle sous l'arrêt métallique de la fermeture à glissière (fig. 28).
- Tracer la surpiqûre sur l'endroit du devant tel qu'illustré en s'assurant que la ligne passe **sous** l'épingle visible (fig. 29). Une règle ou la pièce de patron de l'entoilage peuvent être des guides pratiques pour tracer une belle ligne.
- Surpiquer sur la ligne en prenant toutes les épaisseurs (fig. 30) et en continuant la surpiqûre à 6 mm (1/4") de la couture de la fourche (fig. 31) si désiré.
- Découdre et retirer les fils du long point droit qui retient les milieux devant ensemble (fig. 32).
- Couper l'extension du côté droit le long du ruban de la fermeture à glissière (fig. 33).
- Plier la sous-patte de braguette envers contre envers et coudre les bords vifs au point zigzag (fig. 34).
- Épingler et coudre la sous-patte à la fermeture éclair au point droit, en prenant la sous-patte, le ruban de la fermeture et l'extension (fig. 35).
- Épingler la sous-patte en place, retourner sur l'endroit et faire des brides aux endroits indiqués (fig. 36) en piquant toutes les épaisseurs.

3) Assemblage

- Épingler le dos au devant et coudre l'entrejambes (fig. 37). Repasser la ressource de couture vers l'avant et surpiquer (fig. 38).
- Épinglier les côtés et coudre (fig. 39). Repasser la ressource de couture vers le dos et surpiquer jusqu'à environ la hauteur des doublures de poche tel qu'illustré (fig. 40).

PASSANTS

- Plier les côtés de la pièce vers l'intérieur (fig. 41) et surpiquer à 3mm (1/8") du bord (fig. 42).
- Couper chaque pièce en trois pièces de même longueur (pour un total de six passants) (fig. 43).
- Épingler l'endroit des passants sur l'endroit de la taille aux endroits illustrés (fig. 44) et coudre à 1 cm (3/8") de la taille (fig. 45).
- Faire une deuxième couture à 2 cm (3/4") du bord (fig. 46)

CEINTURE

- Épingler les pièces de la ceinture en faisant correspondre les crans doubles (fig. 47) et coudre.
- Ouvrir la ressource de couture, repasser et faire une couture guide à 1 cm (3/8") d'un des bords (fig. 48).
- Repasser la ceinture sur l'envers, le long de la couture guide (fig. 49).
- Épingler l'endroit de la ceinture sur l'**envers** de la taille tel qu'illustré (fig. 50) et en faisant correspondre les crans et les milieux dos et coudre.
- Couper l'excédant de fermeture à glissière le long du tissu (fig. 51).
- Couper l'excédant de ceinture du côté gauche à 1 cm (3/8") du bord de la braguette (fig. 52).
- Épingler les extrémités de la ceinture endroit contre endroit (fig. 53) et coudre tel qu'illustré.
- Retourner les coins sur l'endroit et épingler soigneusement la ceinture (qui est repliée le long de sa couture guide) sur l'endroit du pantalon, pour cacher la couture visible sur le devant (fig. 54).
- Surpiquer le bord épinglé (fig. 55).
- Plier les passants de 1 cm (3/8") sur leur envers, ramener sur le bord supérieur de la ceinture (fig. 56) et coudre solidement (fig. 57).
- Fixer un bouton sur le côté droit de la ceinture et faire une boutonnière sur le côté gauche (fig. 58).
- Plier l'ourlet du pantalon de 2 cm (3/4") sur l'envers et surpiquer.

Merci de coudre avec Julie

Pièces du patron - Pattern Pieces

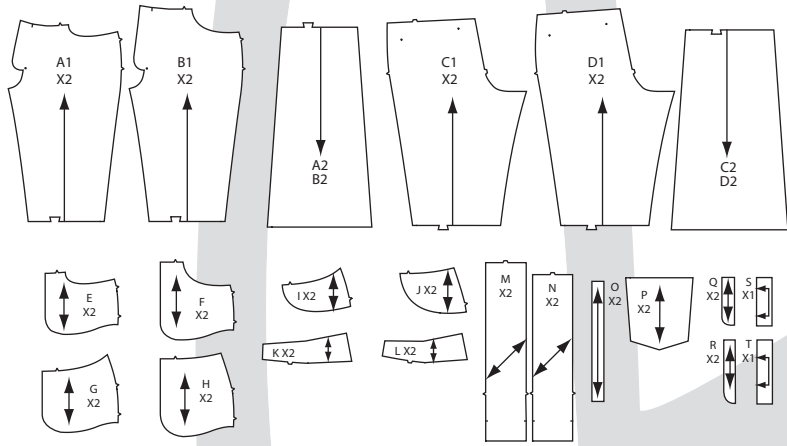

AVANT DE TAILLER LE TISSU - BEFORE CUTTING THE FABRIC

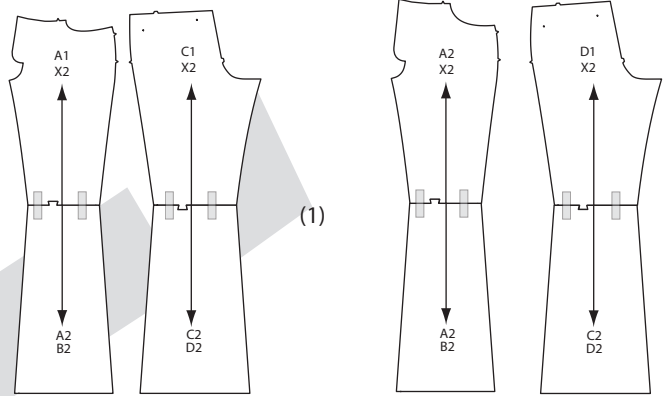

MODÈLE A (taille basse) - VIEW A (low rise)

MODÈLE B (taille régulière) - VIEW B (regular rise)

**Légende des illustrations
Illustration shading key**

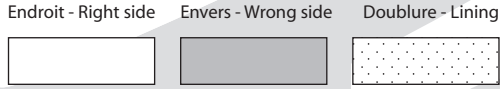

1 POCHE - POCKETS



2 BRAGUETTE - FLY

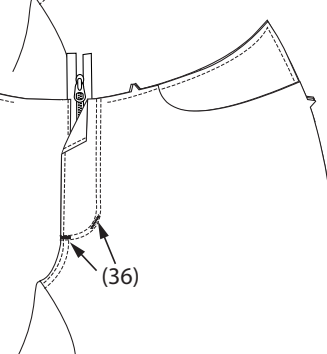
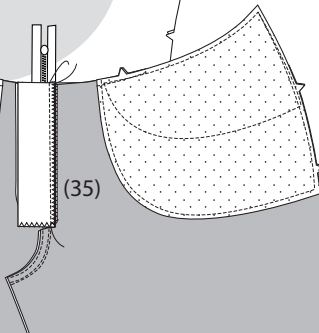
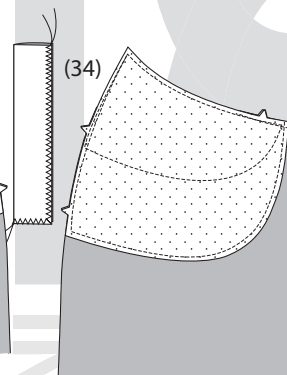
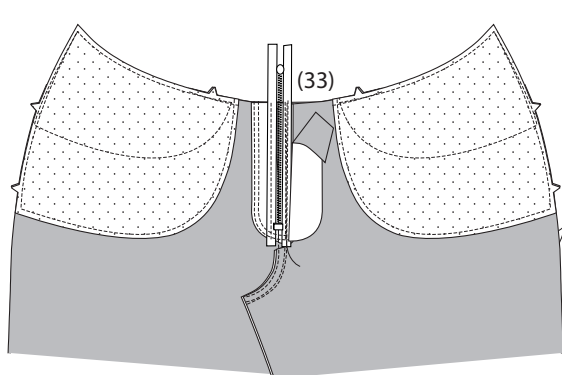
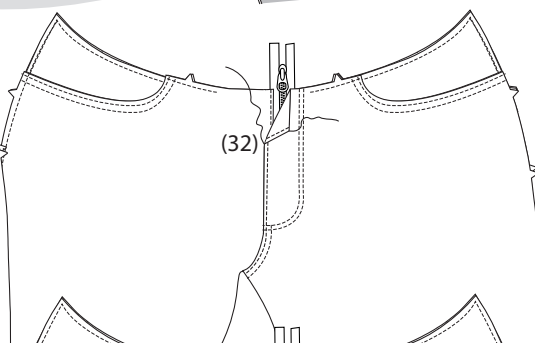
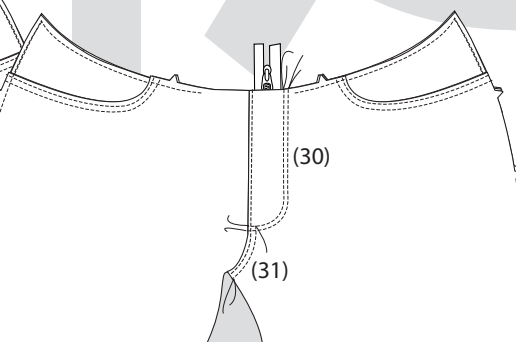
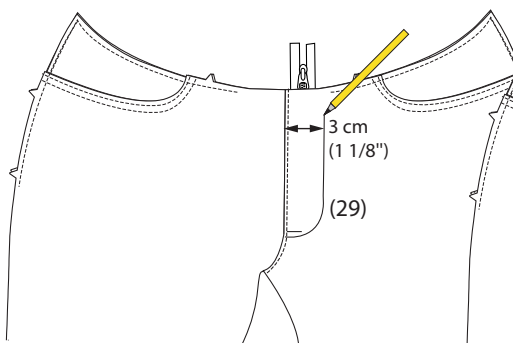
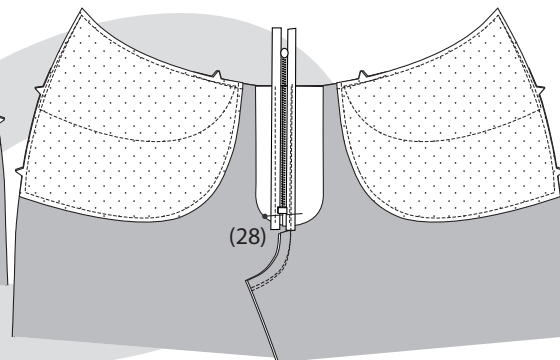
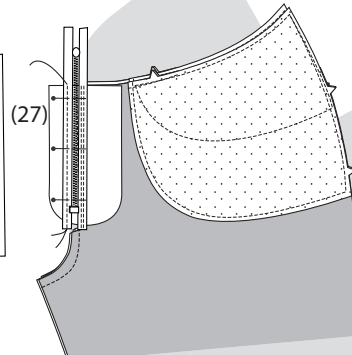
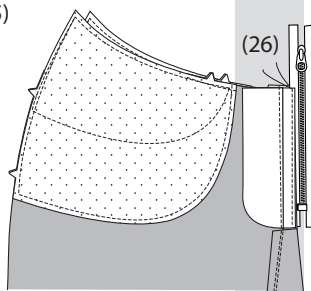
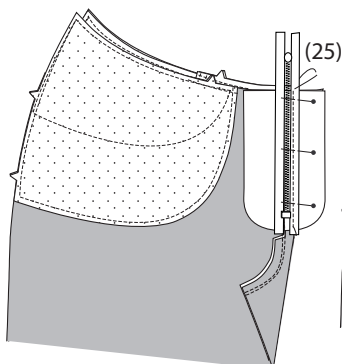
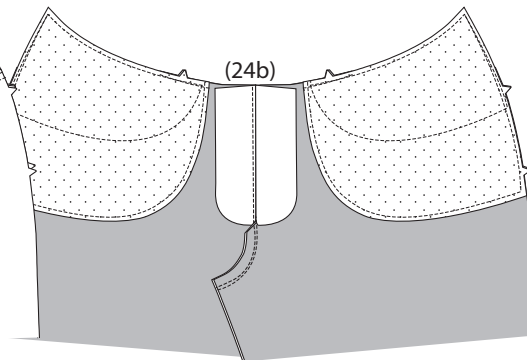
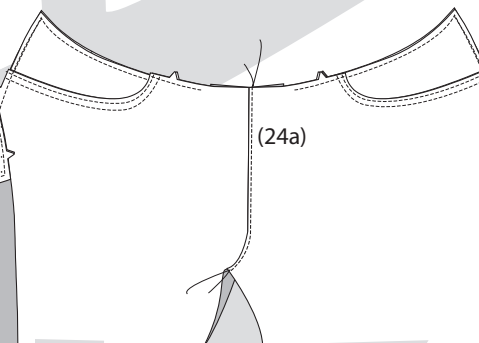
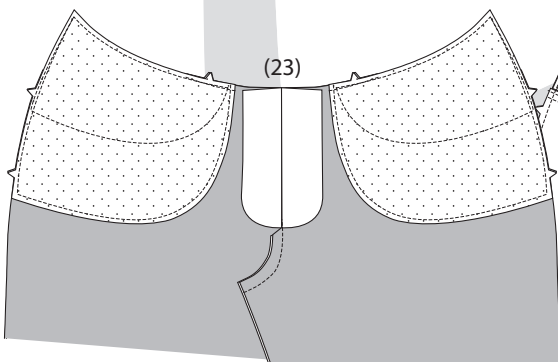
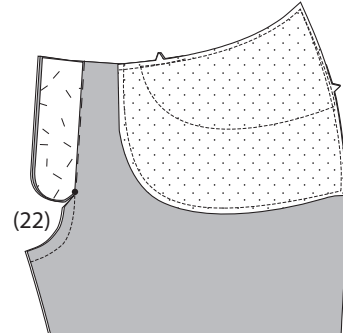
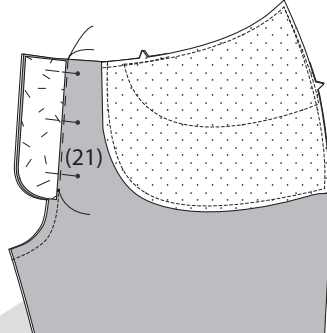
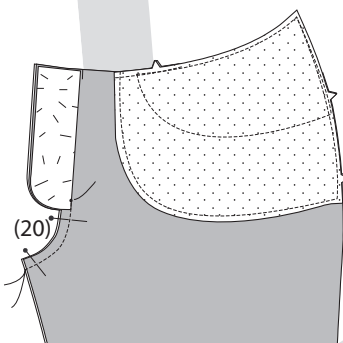
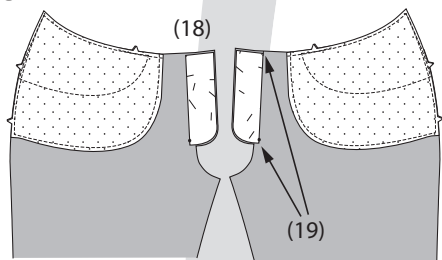

3 ASSEMBLAGE - ASSEMBLY

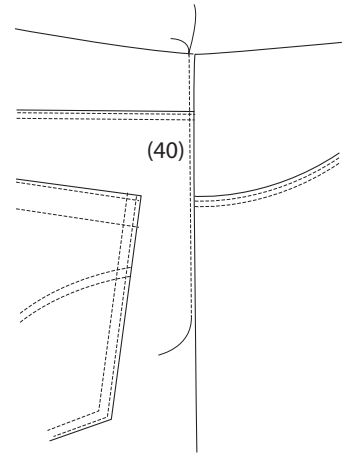
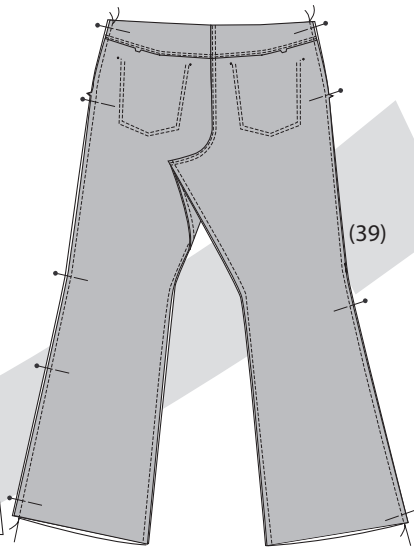
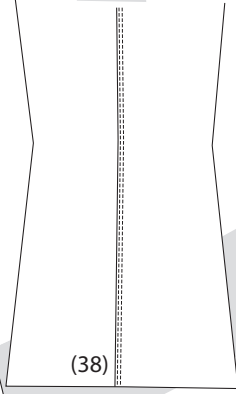
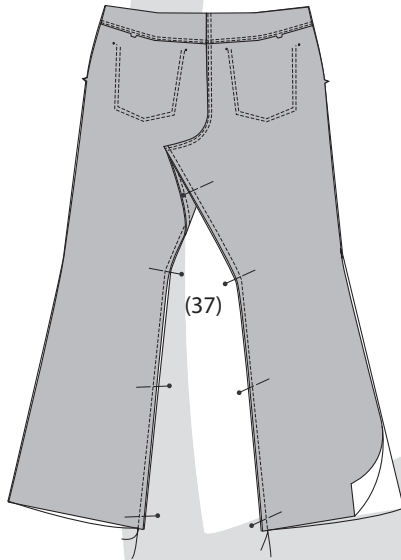

(41)

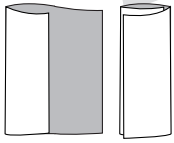

(42)



(43)

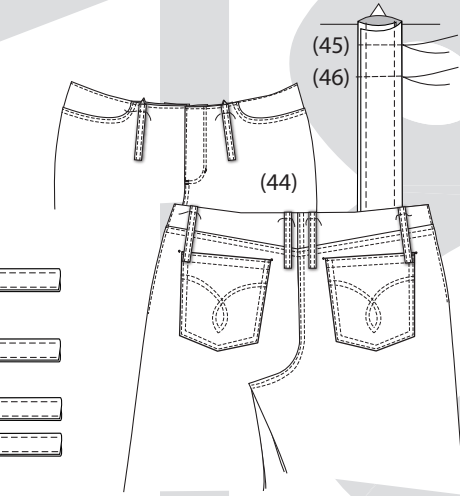

(45)

(46)

(44)

Côté droit
Right front

Côté gauche
Left front

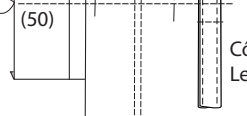

Côté droit
Right front

Côté gauche
Left front

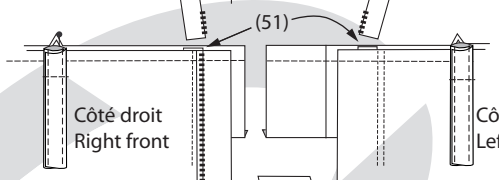

Côté droit
Right front

Côté gauche
Left front

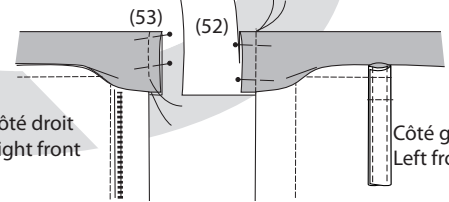

Côté droit
Right front

Côté gauche
Left front

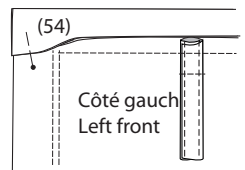
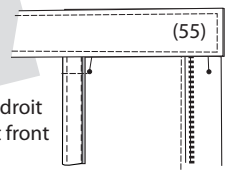

Côté droit
Right front

Côté gauche
Left front

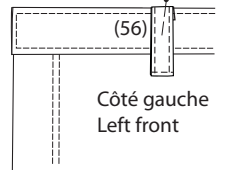
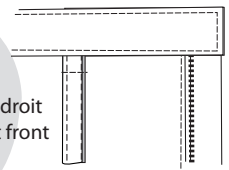

Côté droit
Right front

Côté gauche
Left front

