

#2803 – ENGLISH
Men's Figure Skating Pants

How to choose the appropriate Jalie size: Use the size corresponding to the hips measurement.

Seam and hem allowances are included.
Stitch this garment 1 cm (3/8") from edge (unless otherwise indicated).
Pieces are stitched with right sides together (unless otherwise indicated).

Pattern pieces

- | | | |
|-------------|-------------------|------------------|
| A) Front X2 | C) Fly facing X 1 | E) Belt loops X2 |
| B) Back X2 | D) Fly X1 | |

Jalie's sewing technique for stretch fabric (if you do not have a serger)

1. First seam: a large zigzag stitch directly on raw edge of fabric, without stretching the fabric (fig. 1).
2. Second seam: a straight stitch 6 mm (1/4") from edge of the fabric stretching the fabric lightly (fig. 2).

1) Pintuck at front (optional)

- Fold front wrong sides together, matching leg notches (fig. 3). Press at low temperature (test on a scrap of fabric first) and stitch using a straight stitch, as close to the crease as possible and without stretching the fabric.

2) Fly

- Make sure the pattern marks on pieces A C and D are transferred onto the fabric (fig. 4). Clip front as shown (fig. 5).
- Pin zipper (face down) to right side of right front, just below the single notch (fig. 6a). Fold zipper tape as shown (fig. 6b) and stitch on zipper tape as shown (fig. 7).
- Pin right side of fly to wrong side of zipper and stitch from top edge to the mark (fig. 8).
- Bring seam allowance towards right front and topstitch as shown, taking in all layers (fig. 9).
- Pin left front to right front as shown at crotch seam and stitch (fig. 10) from inseam edge to the mark.
- Pin fly facing to right side of left front and sew 1 cm (3/8") from edge, from the waist edge to the mark (fig. 11).
- Pin other zipper side face down to right side of fly facing ONLY (fig. 12) and stitch 3 mm (1/8") from zipper tape edge.
- Before flipping right side up, pin facing to right front as shown (fig. 13). Pin zipper to front as shown, right next to the facing (fig. 14).
- This pin will be visible on right side of left front (fig. 15) and indicate where to stop your topstitching.
- Starting 3 cm (1 1/8") from fly edge, trace your topstitching line on right side of left front, from waist to the pin (fig. 16) and topstitch.
- Flip wrong side up, remove pins and cut excess zipper (fig. 17).
- Bring fly and fly facing right sides together (fig. 18) and pin.
- On right side, bar tack through all layers as shown (fig. 19).

3) Back

- Pin back pieces at crotch seam (fig. 20) and stitch.
- Pin back to front at side seams (fig. 21) and stitch. Pin at inseam (fig. 22) and stitch.

4) Waist

- Fold elastic in half and mark with a pin.
- Pin elastic to wrong side of waist, matching the elastic half mark with the center back seam and both ends with fly edges (fig. 23).
- Sew along elastic edge using a zigzag stitch and stretching the elastic as you sew to fit the waist between the pins.
- Fold elastic to wrong side of pants, pin, and stitch using a straight stitch, 3 mm (1/8") from zigzagged edge (fig. 24) and stretching the fabric and elastic flat as you sew.

BELT LOOPS

- Fold lengthwise as shown (fig. 26) and topstitch 3 mm (1/8") from edges (fig. 27).
- Cut pieces to have 8 belt loops of equal length (you will need 7) (fig. 28).
- Fold one end of the belt loop piece by 1 cm (3/8"), pin to waist edge at shown and stitch across to keep in place
 - At placement marks at front (fig. 25),
 - Placement marks at back (fig. 30),
 - Side seams (fig. 31),
 - Center back (fig. 32).
- Topstitch waist 3 mm (1/8") from edge, sewing over all belt loops (fig. 33).
- Fold bottom end of belt loops under by 1 cm (3/8") and stitch (fig. 34).
- Apply prong-style snap (fig. 35).

5) Finishing

- Fold pants hem to wrong side by 2 cm (3/4") and topstitch (fig. 36).
- Cut four 4-cm (1 1/2") pieces of velcro and sew the loop pieces to the wrong side of pants (at hem) as shown (fig. 37).
- Cut two 30-cm (12") elastics and sew hook pieces to each end (fig. 38).

Thank you for using Jalie sewing patterns

#2803 – FRANÇAIS

Pantalon de patinage artistique pour hommes

Comment choisir la bonne taille : Utiliser la mesure des hanches

Les ressources de couture et d'ourlet sont comprises.

Ce vêtement est cousu à 1 cm (3/8") du bord (sauf lors d'avis contraire).

Lors de l'assemblage, les pièces du vêtement sont superposées endroit contre endroit (sauf lors d'avis contraire).

Pièces du patron

- | | | |
|--------------|---------------------------------|----------------|
| A) Devant X2 | C) Parementure de braguette X 1 | E) Passants X2 |
| B) Dos X2 | D) Sous-patte de braguette X1 | |

Technique de couture Jalie pour tissus extensibles (**utiliser cette technique si vous n'avez pas de surjeteuse**)

1. Première couture : point zigzag large directement sur le bord vif du tissu, sans tendre le tissu (fig. 1).

2. Deuxième couture : point droit à 6 mm (1/4") du bord du tissu en tendant légèrement le tissu (fig. 2).

- 1) Nervure au devant (facultatif)
 - Plier le devant envers contre envers en faisant correspondre les crans de la jambe (fig. 3). Repasser à basse température (si le tissu le permet) et coudre au point droit, le plus près possible du pli sans tendre le tissu.
- 2) Braguette
 - Assurez-vous que le point de repère au devant est bien marqué sur le tissu (fig. 4). Cranter tel qu'illustré (fig. 5).
 - Placer l'endroit de la fermeture à glissière sur l'endroit du côté droit, sous le cran (fig. 6a). Épingler, replier l'extrémité tel qu'illustré (fig. 6b).
 - Coudre sur le ruban de la fermeture à glissière tel qu'illustré (fig. 7).
 - Épingler l'endroit de la sous-patte de la braguette sur l'envers de la fermeture à glissière et coudre jusqu'au point de repère (fig. 8).
 - Ouvrir la sous-patte de la braguette et surpiquer le devant à 3 mm (1/8") du bord en prenant toutes les épaisseurs (fig. 9).
 - Épingler les pièces du devant tel qu'illustré et coudre la fourche jusqu'au point de repère (fig. 10).
 - Placer l'endroit de la parementure de la braguette sur l'endroit du côté gauche et coudre à 1 cm (3/8") du bord supérieur jusqu'au point de repère (fig. 11).
 - Épingler l'endroit du côté libre de la fermeture à glissière sur l'endroit de la parementure SEULEMENT (fig. 12) et coudre.
 - Avant de retourner sur l'endroit, épingler la parementure au devant tel qu'illustré (fig. 13) au côté droit du devant.
 - Pour vous aider dans l'étape suivante, piquer une épingle au bord de la sous-patte à travers le ruban de la fermeture et le devant (fig. 14).
 - Cette épingle (qui sera visible sur l'endroit) (fig. 15) sera votre guide pour terminer la surpiqure.
 - En débutant à 3 cm (1 1/8") du bord de la braguette, tracer une ligne sur le côté gauche du devant, de la taille à l'épingle (fig. 16) et surpiquer.
 - Retourner le vêtement sur l'envers et couper l'excédent de la fermeture à glissière (fig. 17).
 - Ramener la parementure et la sous-patte de la braguette endroit contre endroit et épingler (fig. 18).
 - Sur l'endroit, exécuter des brides au devant tel qu'illustré (fig. 19).
- 3) Dos
 - Épingler les pièces du dos et coudre la fourche (fig. 20).
 - Épingler le dos au devant et coudre les côtés (fig. 21) et l'entrejambes (fig. 22).
- 4) Taille
 - Marquer le milieu de l'élastique avec une épingle.
 - Épingler l'élastique sur l'envers de la taille, les extrémités au bord de la braguette et en faisant correspondre le milieu de l'élastique au milieu du dos (fig. 23). Coudre au bord vif du tissu au point zigzag en tendant l'élastique pour qu'il s'ajuste à l'ouverture entre les épingles.
 - Rabattre l'élastique sur l'envers du pantalon, épingler et coudre au point droit à 3 mm (1/8") du bord zigzagué (fig. 24), en tendant légèrement.
- PASSANTS
 - Plier chaque côté de la pièce (fig. 26) et surpiquer à 3mm (1/8") du bord (fig. 27).
 - Couper la pièce des passants en huit (8) pièces de même longueur (vous en aurez besoin de 7) (fig. 28).
 - Plier une extrémité du passant de 1cm (3/8") (fig. 29) et épingler et coudre au bord de la taille aux endroits suivants :
 - Points de repère au devant (fig. 25)
 - Points de repère au dos (fig. 30)
 - Coutures côtés (fig. 31)
 - Milieu dos (fig. 32).
 - Surpiquer le bord supérieur de la taille à 3 mm (1/8") du bord en cousant sur les passants (fig. 33).
 - Replier l'extrémité libre de chaque passant de 1 cm (3/8") et coudre (fig. 34).
 - Fixer le bouton-pression (fig. 35).
- 5) Finition
 - Plier l'ourlet de 2 cm (3/4") sur l'envers et surpiquer (fig. 36).
 - Couper quatre (4) pièces de velcro de 4 cm (1 1/2") de longueur et coudre le côté boucle sur l'envers de l'ourlet tel qu'illustré (fig. 37).
 - Couper deux (2) élastiques de 30 cm (12") de longueur et coudre la partie crochet à chaque extrémité (fig. 38).

Merci de coudre avec Jalie

Pièces du patron - Pattern Pieces

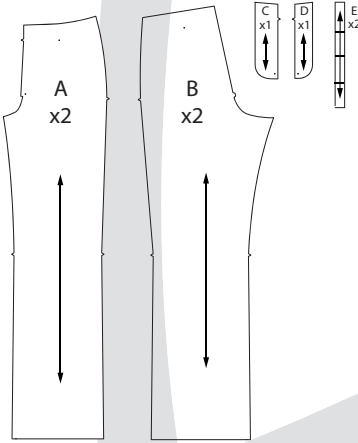

Technique de couture Jalie pour tissus extensibles

(à utiliser si vous n'avez pas de surjeteuse)
Jalie's sewing technique for stretch fabrics
 (use this technique if you cannot use a serger)

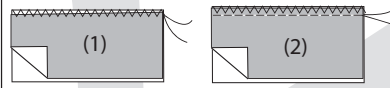

1 NERVURE AU DEVANT (FACULTATIF) - PINTUCK AT FRONT

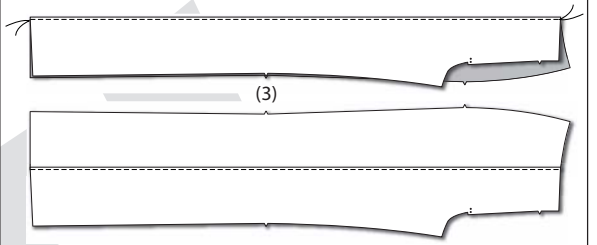

Légende des illustrations
Illustration shading key

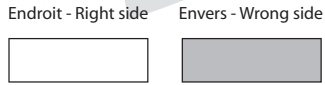

2 BRAGUETTE - FLY

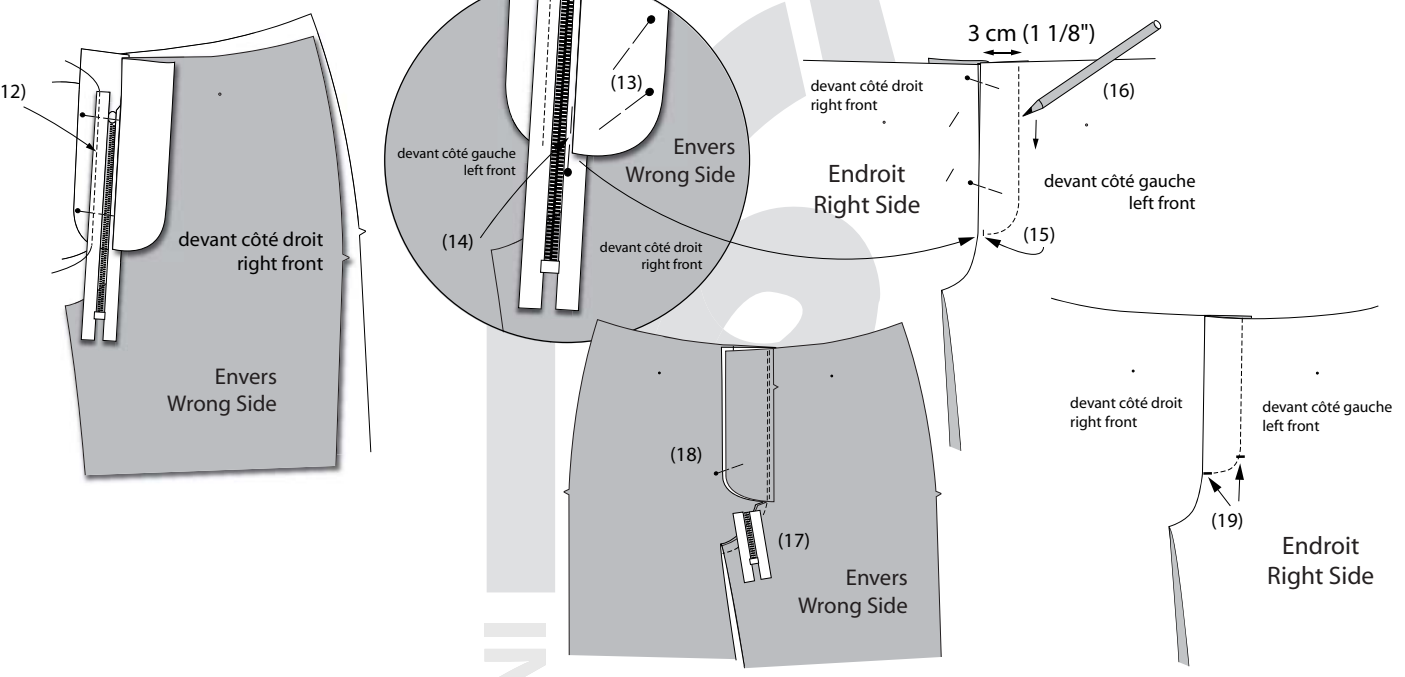
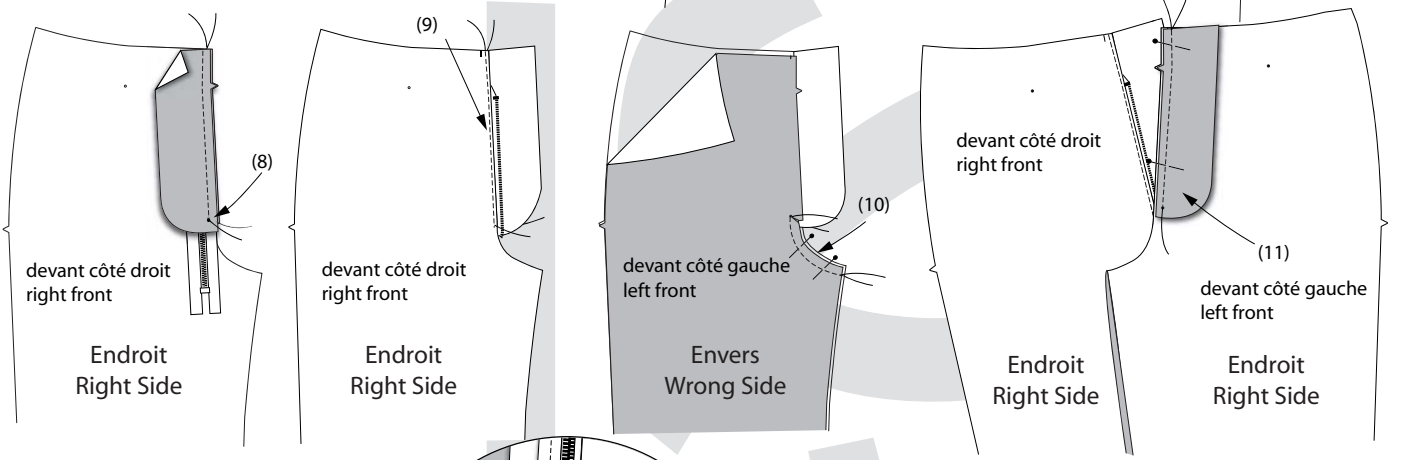
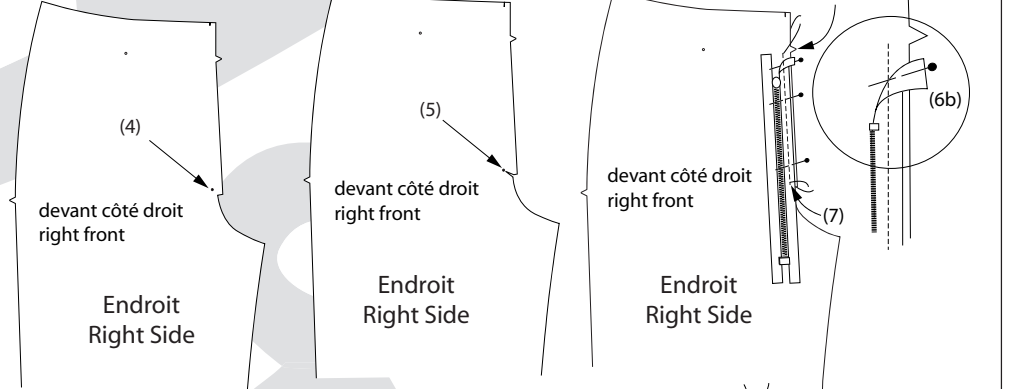

3 DOS - BACK

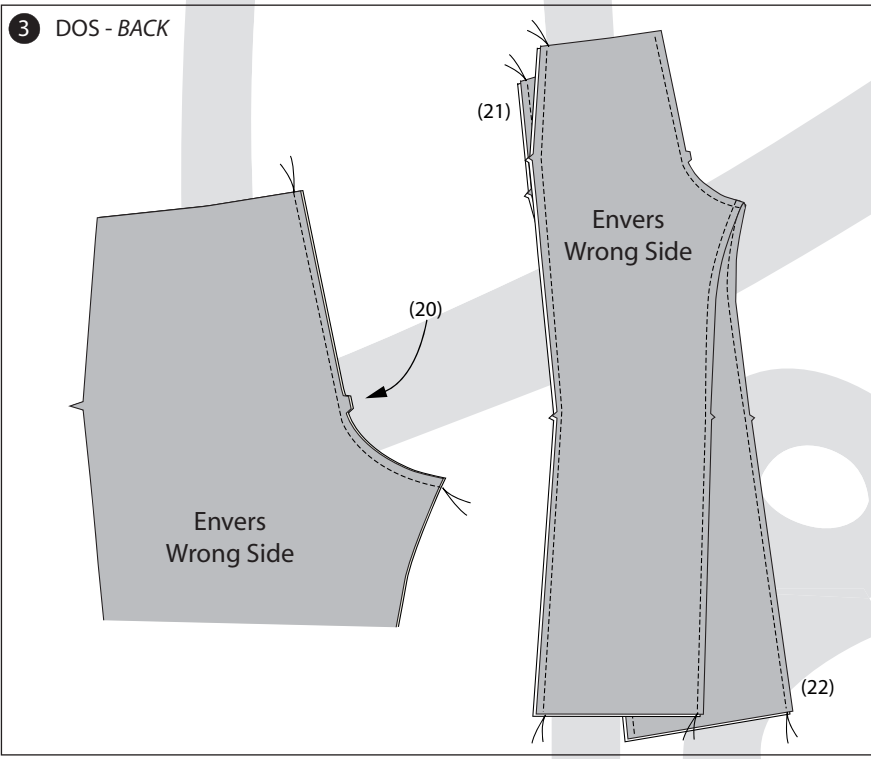

4 TAILLE - WAIST

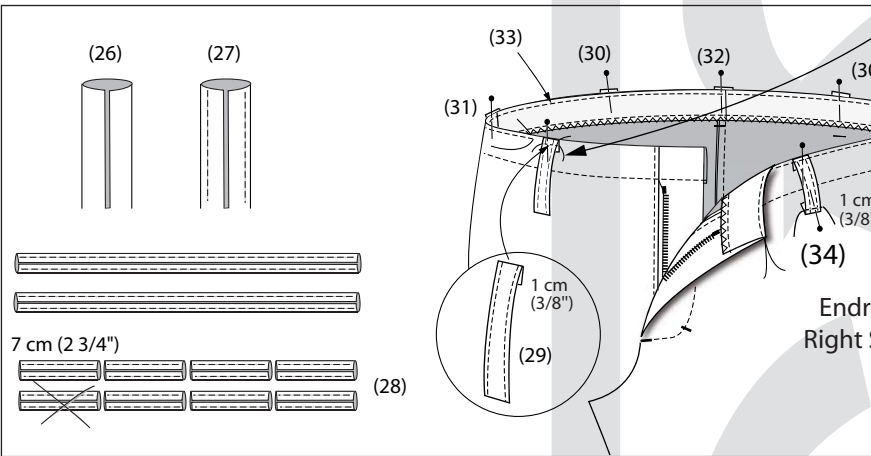
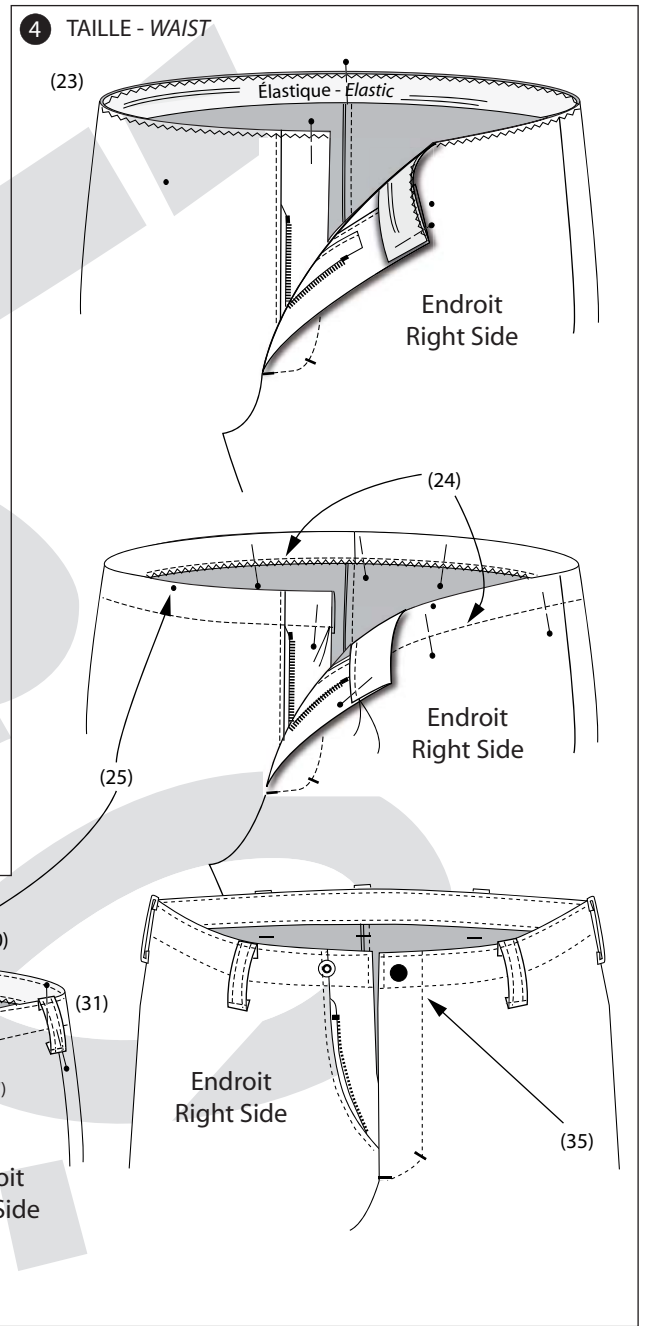

5 FINITION - FINISHING

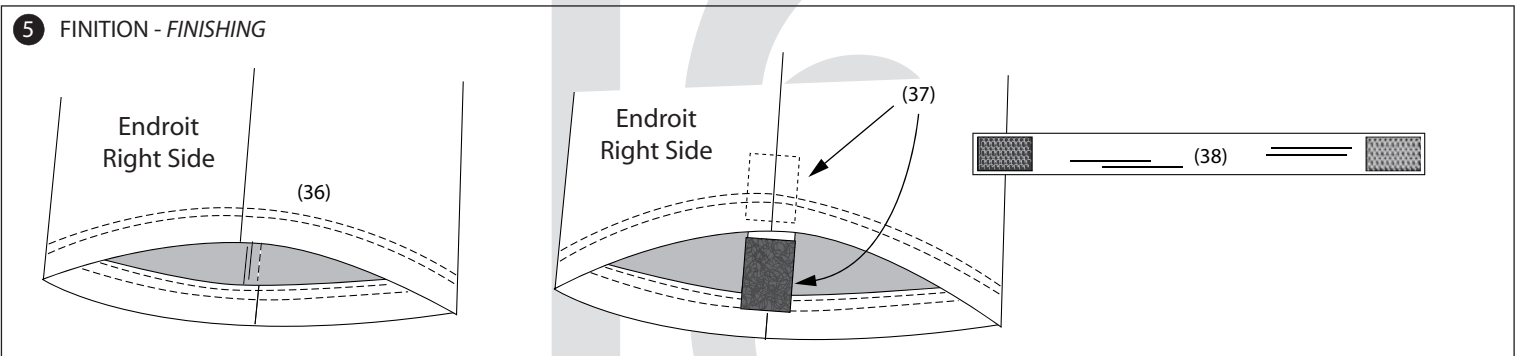

**LONGUEURS
D'ÉLASTIQUES
ELASTIC LENGTHS**

Élastique 4 cm
1 3/4" Elastic

**Taille
Waist**
X1

	cm	"
F	46,0	18 1/8
G	47,4	18 5/8
H	48,8	19 1/4
I	50,3	19 3/4
J	51,7	20 3/8
K	53,1	20 7/8
L	54,5	21 1/2
M	56,2	22 1/8
N	57,9	22 3/4
O	59,6	23 1/2
P	61,4	24 1/8
Q	63,1	24 7/8
R	64,8	25 1/2
S	66,5	26 1/8
T	68,9	27 1/8
U	71,4	28 1/8
V	73,8	29
W	76,3	30
X	78,7	31
Y	81,1	32
Z	83,6	32 7/8
AA	86,0	33 7/8