

#2686 – ENGLISH

Pajama Set

How to choose the appropriate size:

Use the size corresponding to your bust measurement for the shirt.
Use the size corresponding to your hips measurement for the pants.

Seam and hem allowances are included.

Stitch this garment 1 cm (3/8") from edge and topstitch 3 mm (1/8") from edge (unless otherwise indicated).

Pieces are stitched with right sides together (unless otherwise indicated).

If your fabric frays easily, finish raw edges with a serger or zigzag stitch.

SHIRT

Pattern pieces

- | | | | |
|--------------|--------------------|--------------|---------------------|
| A) Front X2 | D) Front facing X2 | F) Pocket X1 | H) Sleeve facing X2 |
| B) Back X1 | E) Back facing X1 | G) Collar X2 | I) Pocket facing X1 |
| C) Sleeve X2 | | | |

N.B. : If you are using a lightweight fabric, apply interfacing to pieces D, E, I and one of the collar pieces (G).

Piping

- Pin piping to right side of front, from mark (fig. 1A) to hem (fig. 1B), matching seam line of fabric with stitching line of piping. Clip piping in curves (to, but not through, the stitching) and stitch.
- Pin piping to right side of pocket facing (edge without notch) (fig. 2) and stitch.
- Pin piping to right side of one of the collar pieces (fig. 3), clip curved seam allowance of piping (fig. 4) and stitch.
- Pin piping to right side of sleeve facing (fig. 5) and stitch.

Assembling

- Pin right side of pocket facing to wrong side of pocket (fig. 6) and stitch. Bring wrong side of facing to right side of pocket and press.
- Bring piping seam allowance to wrong side of facing as shown (fig. 7) and topstitch.
- Fold raw edges of pocket to wrong side by 1 cm (3/8") and press (fig. 8).
- Pin wrong side of pocket to right side of front at placement marks (fig. 9) and stitch 3 mm (1/8") from pocket edge.
- Pin collar pieces right sides together (fig. 10) and stitch on visible seam (if you sewed piping on earlier). Notch curves (fig. 11), turn right side out and topstitch (fig. 12).
- Pin fronts to back at shoulder seams (fig. 13) and stitch.
- Pin collar to neckline at mark (fig. 14) and stitch (fig. 15).
- Pin front facings to back facing (fig. 16) and stitch.
- Pin facing to garment (fig. 17) and stitch center fronts and neckline (fig. 18).
- Notch neckline and curves (fig. 19).
- Pin facing at hem and stitch 2.5 cm (1") from bottom edge (fig. 20). Turn right side out and topstitch center fronts and neckline (fig. 21).
- Pin right side of sleeve facing to wrong side of sleeve (fig. 22) and stitch.
- Bring facing to right side of sleeve, folding piping seam allowance under (fig. 23) and topstitch 3 mm (1/8") from piping.
- Pin sleeve to armhole, matching single notch with shoulder seam (fig. 24).
- Tack facing to garment at shoulder seam (fig. 25).
- Pin at side seams and stitch from hem to cuff (fig. 26).
- At cuff, press the seam allowance towards the back (fig. 27) and topstitch on right side to keep it in place (fig. 28).
- Fold hem by 2.5 cm (1") to wrong side (fig. 29) and stitch.
- From the first button placement mark indicated on the pattern piece, mark the other button placements using the distances shown in the "Buttonhole spacing chart" on the pattern (fig. 30). Sew buttons and buttonholes (or install snaps) to center front (fig. 31).

PANTS

Pattern pieces

- | | | |
|-------------|------------|--------------------|
| J) Front X2 | K) Back X2 | L) Front facing X2 |
|-------------|------------|--------------------|

N.B. : If you are using a lightweight fabric, apply interfacing to piece L.

- Pin front facing pieces, matching notches, and stitch (fig. 32). Press seam allowance open.
- Pin front pieces at center front seam, matching single notches, and stitch (fig. 33). Press seam allowances towards one side and topstitch (fig. 34).
- Apply interfacing or a piece of fabric to wrong side of facing to cover buttonhole placement marks (fig. 35).
- Make buttonholes and slit them open (fig. 36).
- Sew a guide seam 1 cm (3/8") from the facing edge without notches (fig. 37).
- Pin right side of facing to wrong side of front (fig. 38), matching notches, and stitch. Fold facing to wrong side along the guide seam (fig. 39) and press.
- Pin facing to right side of front as shown and topstitch (fig. 40).
- Insert a ribbon or drawstring through opening at side seam (fig. 41), pull it out through the first buttonhole (fig. 42), insert it into the second buttonhole (leaving enough ribbon to make a bow at the front) and out the other side seam. Stitch ribbon at side seams (fig. 43).
- Pin back pieces at center back, matching double notches (fig. 44) and stitch.
- Press seam allowances towards one side and topstitch (fig. 45).
- Sew a guide seam 1 cm (3/8") from back waist edge (fig. 46).

- Pin front to back at side seams, matching notches and aligning front waist with notch at back side seam (fig. 47).
- Stitch from waist to mark at the bottom of the leg (fig. 48).
- Press seam allowances towards the back and then press slit open (fig. 49).
- Fold raw edges of slit to wrong side by 1 cm (3/8") (raw edge against the crease pressed earlier) (fig. 50) and press.
- Topstitch slit as shown (fig. 51). Topstitch back side seam, starting at the top of the slit topstitch (fig. 51).
- Fold back waist to wrong side along guide seam and topstitch as shown (fig. 52).
- Fold back waist to wrong side to create a casing, pin and topstitch (fig. 53).
- Insert elastic into casing (fig. 54) and stitch both ends of casing (fig. 55).
- Pin back to front at inseam, matching notches, and stitch (fig. 56).
- Fold hem to wrong side by 3 cm (1 1/4") and press. Pin and topstitch (fig. 57).

Thank you for sewing with Jalle

Comment choisir la bonne taille :

Pour le pantalon, utiliser la taille correspondant à la mesure du tour de hanches.

Pour le haut, utiliser la taille correspondant à la mesure du tour de poitrine.

Les ressources de couture et d'ourlet sont comprises.

Ce vêtement est cousu à 1 cm (3/8") est surpiqué à 3 mm (1/8") du bord (sauf lors d'avis contraire).

Lors de l'assemblage, les pièces du vêtement sont superposées endroit contre endroit (sauf lors d'avis contraire).

Si votre tissu s'effiloche, finir le bord vif des pièces à la surjeteuse ou au point zigzag après la couture d'assemblage.

CHEMISEPièces du patron

A) Devant X2	D) Parementure devant X2	G) Col X2
B) Dos X1	E) Parementure dos X1	H) Parementure de la manche X2
C) Manche X2	F) Poche X1	I) Parementure de la poche X1

N.B. : Si vous utilisez un tissu très léger, entoiler les pièces D, E, I et une des pièces G.

Passepoil

- Épingler le passepoil sur l'endroit du devant, du point de repère (fig. 1A) jusqu'à l'ourlet (fig. 1B), cranter le passepoil dans les arrondis et coudre.
- Épingler le passepoil sur l'endroit de la parementure de la poche (bord sans cran) (fig. 2) et coudre.
- Épingler le passepoil sur l'endroit d'une des pièces du col (fig. 3), cranter le passepoil dans les arrondis (fig. 4) et coudre.
- Épingler le passepoil sur l'endroit de la parementure de la manche (fig. 5) et coudre.

Assemblage

- Épingler l'endroit de la parementure sur l'envers de la poche (fig. 6) et coudre. Ramener l'envers de la parementure sur l'endroit de la poche et repasser.
- Ramener la ressource de couture du passepoil sous la parementure (fig. 7) et surpiquer.
- Plier les bords de la poche de 1 cm (3/8") sur l'envers et repasser (fig. 8).
- Épingler l'envers de la poche sur l'endroit d'une des pièces du devant (fig. 9) et coudre à 3 mm (1/8") du bord de la poche.
- Épingler les pièces du col endroit contre endroit (fig. 10) et coudre sur la couture apparente de la pose du passepoil. Cranter les arrondis (fig. 11), retourner sur l'endroit et surpiquer (fig. 12).
- Épingler les devants au dos (fig. 13) et coudre les épaules.
- Épingler le col à l'encolure au point de repère tel qu'illustré (fig. 14) et coudre (fig. 15).
- Épingler les parementures devant à la parementure dos (fig. 16) et coudre.
- Épingler la parementure au vêtement (fig. 17) et coudre les milieux devant en passant par l'encolure (fig. 18). Cranter l'encolure (fig. 19) et les arrondis.
- Épingler la parementure à l'ourlet et coudre à 2,5 cm (1") du bord inférieur (fig. 20). Retourner sur l'endroit et surpiquer les milieux devant en passant par l'encolure (fig. 21).
- Épingler l'endroit de la parementure de la manche sur l'envers de la manche (fig. 22) et coudre.
- Ramener l'envers de la parementure sur l'endroit de la manche en repliant la ressource de couture du passepoil sous la parementure (fig. 23) et surpiquer à 3 mm (1/8") du passepoil.
- Épingler la manche à l'emmanchure en faisant correspondre le cran avec la couture d'épaule (fig. 24).
- Fixer la parementure à l'épaule (fig. 25). Épingler et coudre les côtés, de la taille au poignet (fig. 26).
- Épingler la ressource de couture du poignet vers le dos (fig. 27) et surpiquer sur l'endroit (fig. 28).
- Plier l'ourlet de 2,5 cm (1") sur l'envers (fig. 29) et coudre.
- À partir de la marque d'emplacement du premier bouton, marquer les emplacements (fig. 30) et coudre les boutons et boutonniers (ou fixer des boutons-pression) en utilisant les mesures inscrites au tableau des espacements sur le patron (fig. 31).

PANTALONPièces du patron

J) Devant X2	K) Dos X2	L) Parementure devant X2
--------------	-----------	--------------------------

N.B. : Si vous utilisez un tissu très léger, entoiler la pièce L.

- Épingler les pièces de la parementure devant en faisant correspondre le cran et coudre (fig. 32). Repasser en ouvrant la ressource de couture.
- Épingler les pièces du devant en faisant correspondre le cran simple et coudre le milieu devant (fig. 33). Repasser les ressources de couture vers un des côtés et surpiquer (fig. 34).
- Appliquer une pièce d'entoilage ou de tissu sur l'envers de la parementure pour couvrir l'emplacement des deux boutonniers (fig. 35).
- Exécuter les deux boutonniers aux endroits indiqués (fig. 36) et les fendre.
- Exécuter une couture guide à 1 cm du bord sans cran de la parementure (fig. 37).
- Épingler l'endroit de la parementure sur l'envers du devant (fig. 38) en faisant correspondre les crans et coudre.
- Plier le bord libre de la parementure sur l'envers, le long de la couture guide (fig. 39) et repasser.
- Ramener l'envers de la parementure sur l'endroit du devant, épingler et surpiquer (fig. 40).
- Insérer un ruban ou cordon par l'ouverture au côté (fig. 41), le sortir par la première boutonnière (fig. 42), l'insérer par la deuxième en laissant assez de ruban pour faire une boucle, et le sortir par l'autre côté. Coudre les côtés en piquant le ruban (fig. 43).

- Épingler les pièces du dos en faisant correspondre le cran double et coudre le milieu dos (fig. 44). Repasser en ramenant les ressources de couture d'un côté et surpiquer (fig. 45).
- Effectuer une couture guide à 1 cm (3/8") du bord de la taille dos (fig. 46).
- Épingler le dos au devant en faisant correspondre les crans et en alignant la taille devant avec le cran au côté dos (fig. 47).
- Coudre les côtés, de la taille devant jusqu'au point marqueur au bas de la jambe (fig. 48).
- Repasser en ramenant la ressource de couture vers le dos et en ouvrant la fente (fig. 49).
- Replier les bords vifs de la fente de 1 cm (3/8") sur l'envers (fig. 50) et repasser.
- Surpiquer la fente (fig. 51). Surpiquer le côté dos en débutant au haut de la fente (fig. 51).
- Replier la taille dos sur l'envers, le long de la couture guide (fig. 52).
- Ramener l'envers de la taille dos sur l'envers du dos, épingler et surpiquer tel qu'illustré (fig. 53).
- Insérer l'élastique dans la coulisse (fig. 54) et coudre solidement les deux extrémités (fig. 55).
- Épingler le dos au devant en faisant correspondre les crans et coudre l'entrejambe (fig. 56).
- Plier l'ourlet de 3 cm (1 1/4") sur l'envers et repasser. Épingler et surpiquer tel qu'illustré (fig. 57).

Merçi de coudre avec Jalle

Pièces du patron / Pattern Pieces

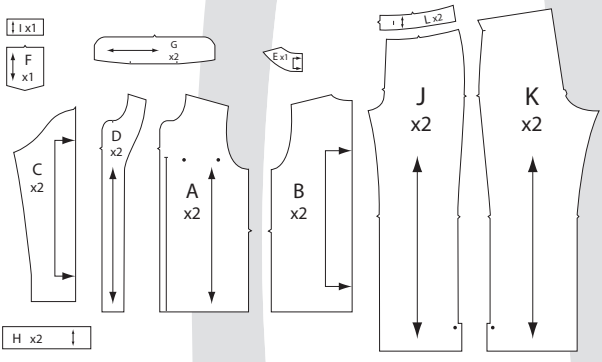

Légende des illustrations
Illustration shading key

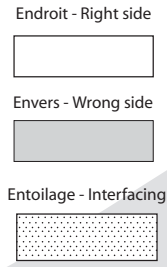

1 CHEMISE - SHIRT

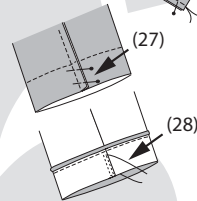
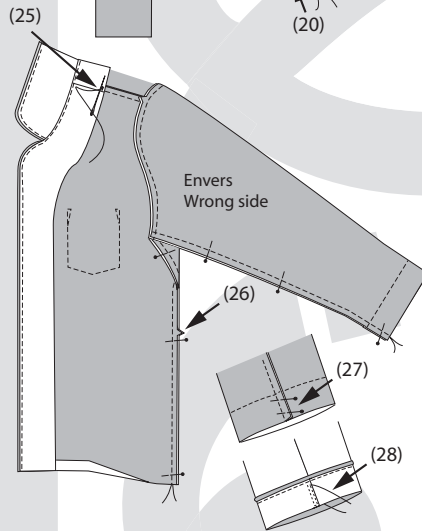
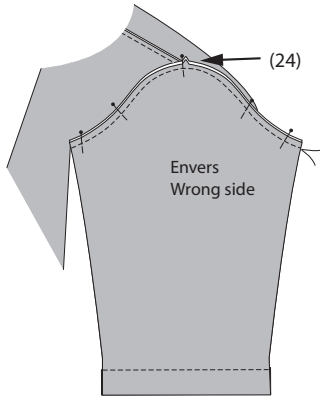
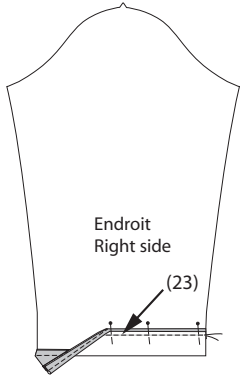
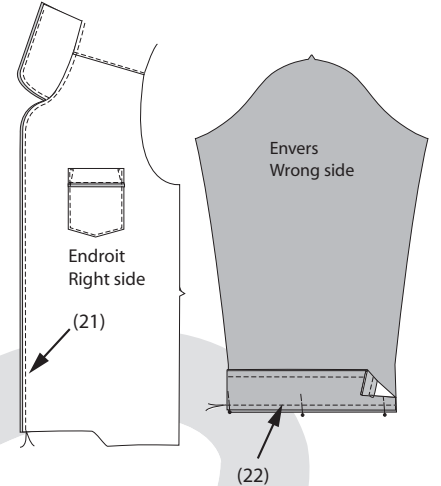
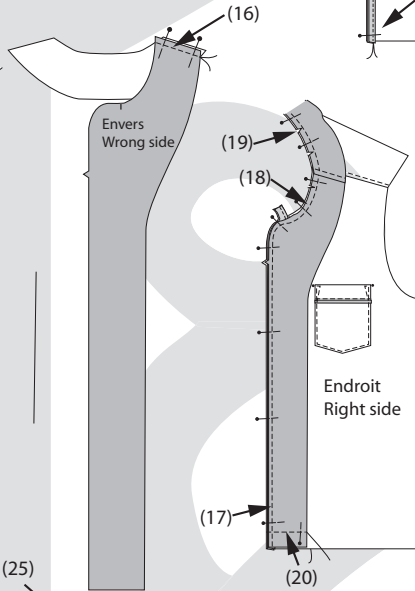
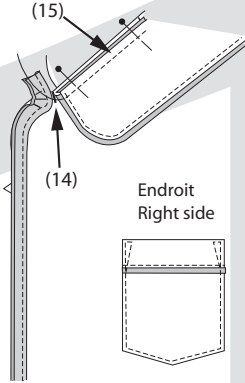
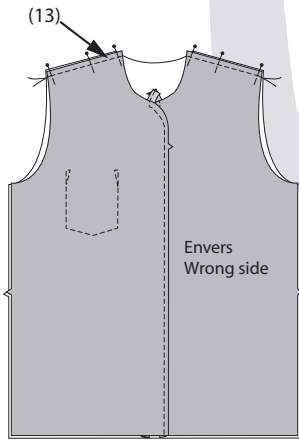
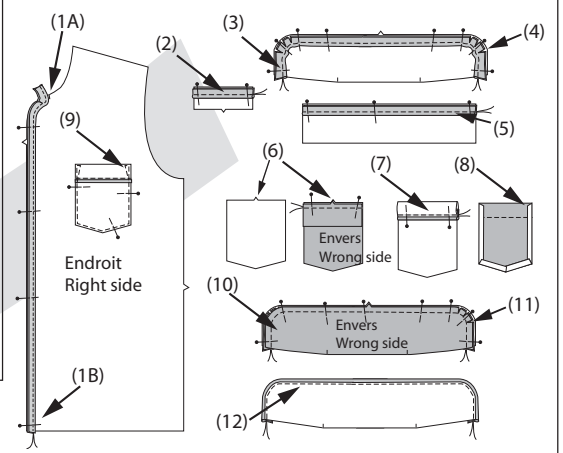

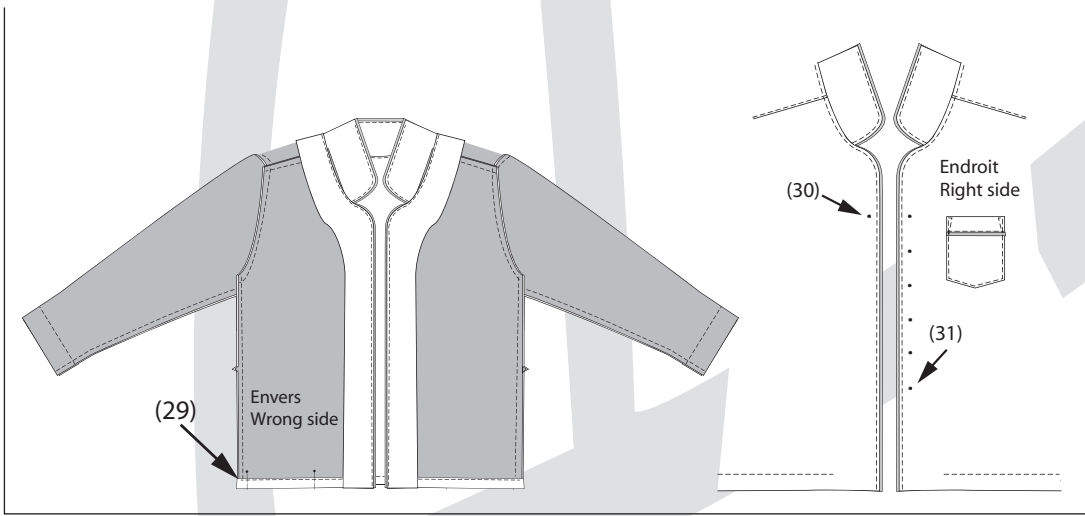

2 PANTALON - PANTS

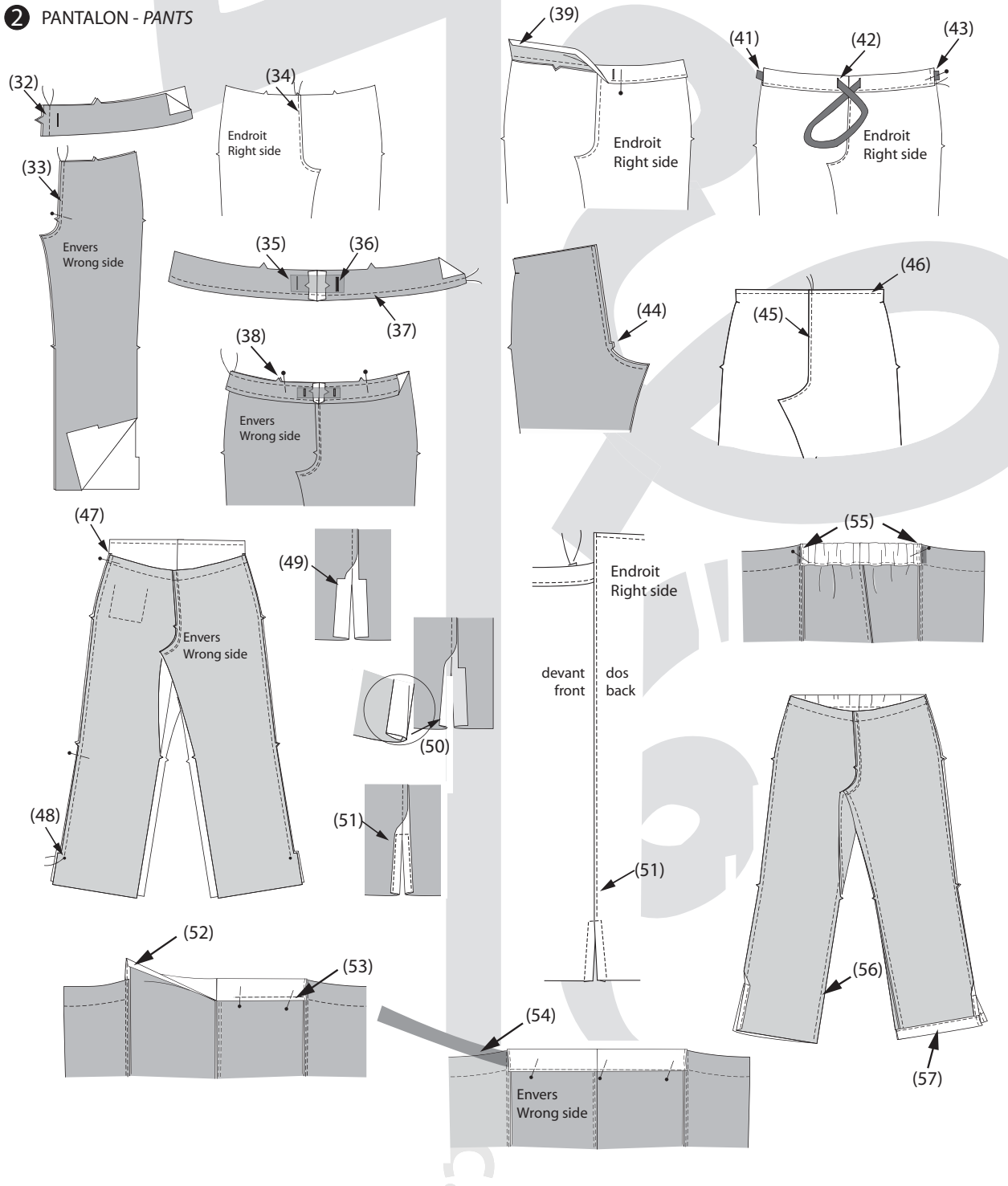

Espacement des boutons et boutonnières
Button and buttonhole spacing

	cm	"
F	4,5	1 3/4
G	4,8	1 7/8
H	5,1	2
I	5,4	2 1/8
J	5,8	2 1/4
K	6,1	2 3/8
L	6,4	2 4/8
M	6,7	2 5/8
N	6,9	2 3/4
O	7,2	2 7/8
P	7,5	2 7/8
Q	7,7	3
R	8,0	3 1/8
S	8,3	3 1/4
T	8,3	3 1/4
U	8,3	3 1/4
V	8,4	3 1/4
W	8,4	3 1/4
X	8,4	3 1/4
Y	8,4	3 3/8
Z	8,5	3 3/8
AA	8,5	3 3/8
BB	8,5	3 3/8
CC	8,5	3 3/8
DD	8,6	3 3/8
EE	8,7	3 3/8
FF	8,7	3 3/8

LARGEUR - WIDTH		LONGUEURS D'ÉLASTIQUE ELASTIC LENGTHS	
		Taille - Waist X1	
		cm	"
F	2 cm (3/4")	23,6	9 1/4
G		24,5	9 5/8
H		25,4	10
I		26,4	10 3/8
J		27,3	10 3/4
K		28,2	11 1/8
L		29,2	11 2/4
M		30,5	12
N		31,7	12 2/4
O		33,0	13
P	2,5 cm (1")	34,3	13 2/4
Q		35,6	14
R		36,9	14 2/4
S		38,1	15
T		39,2	15 3/8
U		40,2	15 7/8
V		41,2	16 1/4
W		42,3	16 5/8
X		43,3	17
Y		44,3	17 2/4
Z		45,3	17 7/8
AA		46,4	18 1/4
BB		47,4	18 5/8
CC		48,4	19 1/8
DD		50,5	19 7/8
EE		52,6	20 3/4
FF	54,8	21 2/4	